

**Volkswagen
Transporter.**

**Volkswagen
Bus.**





Hoofdsteunen tegen meerprijs

De nieuwe Volkswagen Transporter rijdt als de beste personenauto.

De nieuwe Volkswagen Transporter heeft namelijk met een bedrijfswagen alleen maar gemeen dat hij uitermate nuttig en inzetbaar is. Maar zoals hij er van binnen uitziet, zo stil als het binnen is, zoals hij rijdt, is hij een pittige, handzame personenauto. Als u er eenmaal inzigt en rijdt, bent u waarschijnlijk al na een paar

meter vergeten dat u 5,7 m³ ruimte achter u heeft.

Zag men bij het oude model al vaak mensen blij en tevreden achter het stuur zitten die men eerder in een kleine personenauto dan in een bedrijfswagen zou verwachten, op het vlak van rijcomfort biedt de nieuwe Transporter nog een paar aangename verrassingen meer. Iedereen die met een personenauto kan rijden, kan ook



uitstekend met de Transporter overweg. En ervaren chauffeurs die met het grootste gemak elke vracht door het verkeersgewoel loodsen zullen aan de nieuwe Transporter veel plezier beleven.

Misschien denkt u: die nieuwe Transporter ziet er veel groter en breder uit dan de oude – hoe kan hij dan tóch handzamer zijn?

U hebt het goed gezien: hij is groter. De

ruimtetwinst zit echter op plaatsen waar u er alleen maar plezier en geen last van hebt. Hij heeft een stuk techniek meegekregen dat deze ruimtetwinst bij het rijden geheel doet vergeten.

Hoe we dat klaargespeeld hebben willen we u best laten zien. Op de volgende bladzijde.



Achterraijlampen, mistachterlicht, achterrautverwarming en hoofdsteunen tegen meerprijs

Rondom onafhankelijke wielophanging. Schuin geplaatste reactiearmen achter. En verder alles wat een betrouwbare wagen nodig heeft.

Zoals dat eigenlijk alleen bij personenauto's uit de duurdere klasse gebeurt, is er bij de constructie van de nieuwe Transporter alles aan gedaan om hem werkelijk voortreffelijke rij-eigenschappen mee te geven.

Zo hebben we bijvoorbeeld het onderstel uit-

gerust met dubbele wieldraagarmen voor en schuin geplaatste wieldraagarmen achter. Om het geheel te completeren hebben we de wielbasis verlengd, de spoorbreedte aanzienlijk vergroot en alle constructiedetails nauwkeurig op elkaar afgestemd. Daaruit is een onderstel ontstaan dat het met gemak kan opnemen tegen menige goede personenauto, om dan nog maar te zwijgen over de rechtstreekse concurrenten van onze Transporter. Bovendien



hebben we het zwaartepunt verlaagd, de veeruitslag vergroot en de draaicirkel verkleind met circa 1,8 meter.

De belangrijkste invloed op de rij-eigenschappen wordt uitgeoefend door de verdeling van de asdruk. Zoals we met de voorganger van onze nieuwe Transporter hebben ervaren is het concept: chauffeur voorin – motor achter – lading in het midden voor bestelauto's niet te overtreffen. Zowel volbeladen als leeg, op de

vlakke weg of in de bergen, op hard wegdek of op karresporen, op droge, natte, bevroren of besneeuwde wegen: de nieuwe Transporter rijdt door.

Dankzij zijn succesvolle luchtgekoelde motoren (1,6 liter, 37 kW of 2,0 liter, 51 kW), zijn krachtige grip op de weg en zijn gelijkmatige aslastverdeling. Deze succesformule van zijn 6 miljoen voorgangers in de afgelopen 29 jaar geldt ook voor de nieuwe Transporter.



Achterrautrijlampen, mistachterlicht en hoofdsteunen tegen meerprijs

En nu zakelijk.

Comfort en handelbaarheid zijn belangrijk, maar een Transporter is er in de eerste plaats om te vervoeren. Zonder morren, zonder extra aandacht en tegen de laagst mogelijke kosten.

Wat betrouwbaarheid en zuinigheid betreft is de oude Volkswagen bedrijfswagen een voorbeeld voor alle andere geweest. Hij deed over de gehele wereld zijn plicht, kon tegen

een stootje, verdroeg verzengende hitte en snijdende kou, regen, sneeuw en ijzel, en gaten in de weg zonder zich er veel van aan te trekken.

De nieuwe Transporter is uit hetzelfde hout gesneden. Hij is even robuust, even economisch en hij heeft net zo'n lange levensduur als zijn voorganger.

Aan één punt echter zullen Transporter-



gebruikers echter moeten wennen: de motor is zo compact en vlak, dat men hem – vooral als men achterop de wagen kijkt – gemakkelijk over het hoofd ziet. De ruimte erboven is daardoor 40 % groter geworden. Om het in- en uitladen aan de achterzijde makkelijk te maken is de achterklep een echte laadklep geworden.

Door verlaging van de laadvloer, vergroting van de inwendige hoogte, en verplaatsing van

het reservewiel naar de voorzijde van de wagen is het totale laadvolume 0,7 m³ groter geworden. De schuifdeur in de zijwand is óók groter geworden.

De nieuwe Transporter is zowel voor mensen als voor goederen het meest geschikte vervoermiddel.



Van theorie naar de harde praktijk.

Op de tekentafel alleen kan men geen klasseauto's bouwen. Voor u, gebruiker, zijn constructieve zaken als bijvoorbeeld achterassen met schuin geplaatste wiel draagarmen bovendien slechts van theoretische waarde. U wilt weten wat het praktische resultaat van al die technische details is. Dat wilden wij ook. Daarom zijn wij met onze nieuwe Transporter telkens weer de testbaan opgegaan.

De praktische beproeving had in de eerste plaats tot doel, de nieuwe Transporter de best mogelijke rijprestaties onder alle denkbare omstandigheden mee te geven. Op gladde of op hobbelige wegen, in de hete zon en in plensbuien. Er werd onderzocht hoe de handelbaarheid, het rijcomfort en het bedieningsgemak zoals wij ons dat voor onze nieuwe Transporter voorstelden in de praktijk bleken te zijn. Het resultaat: de tijd en de aandacht die



wij aan het onderstel hebben gegeven zijn wèl-besteed. De onafhankelijke ophanging van alle wielen, de schuin geplaatste wieldraagarmen aan de achteras en de dubbele wieldraagarmen aan de vooras gedroegen zich op de weg zoals de mensen achter de tekentafels hadden voorspeld.

Uiteraard werden nog vele andere details op hun praktische waarde en betrouwbaarheid onderzocht. Bijvoorbeeld de geluidsisolatie.

Door toepassing van een geheel nieuwe techniek hebben wij bereikt dat het in de Transporter zelfs bij hoge snelheden en op slecht wegdek opvallend rustig blijft.

Hoe handzaam de gehele bediening van onze nieuwe Transporter is, hoe gemakkelijk hij zich door bochten laat sturen, achteruit laat steken en laat parkeren, hoe voortreffelijk hij remt en hoe rustig men rijdt moet u beslist ook zèlf ervaren. Dat kan. Tijdens een proefrit.

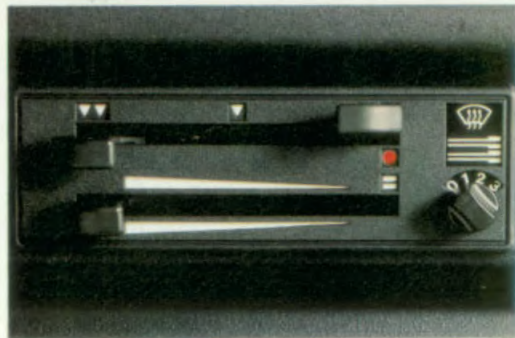
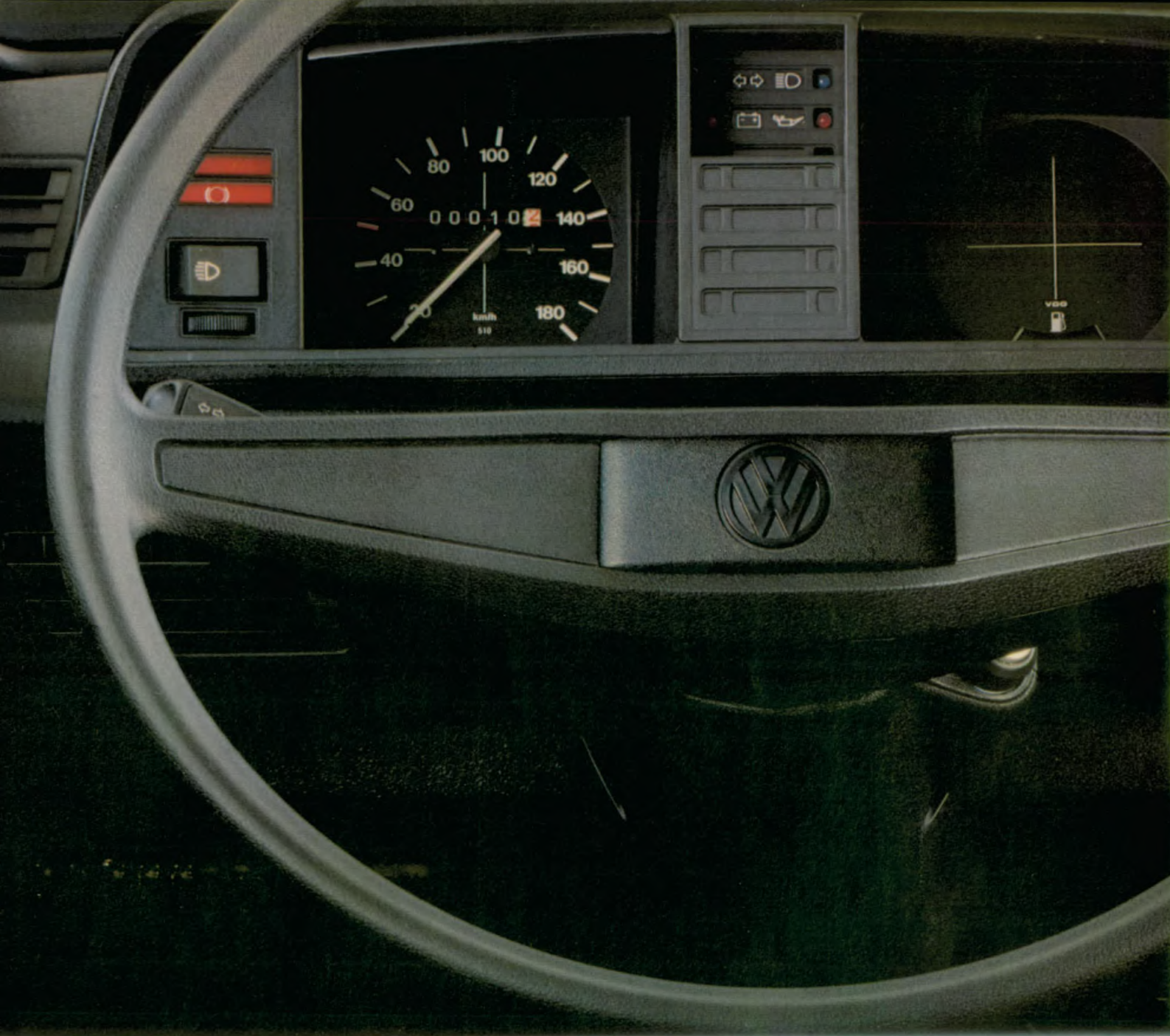

Autoradio, aanjager voor ventilatie en bekleed dashboard tegen meerprijs

En dit zou de cabine van een bestelwagen zijn ...?

Wij hebben de cabine van onze nieuwe Transporter mooi en „bewoonbaar” gemaakt. Daarbij zijn we bij de ergonomie te rade gegaan. Die wetenschap houdt zich bezig met de vraag hoe men een werkplek zó moet inrichten dat men er zich goed voelt, en met zo min mogelijke inspanning zo goed mogelijke prestaties kan leveren. Bedienings- en controle-

organen werden zó gerangschikt dat mensen van elke lengte en elk postuur het best mogelijke comfort wordt geboden. Of ze nu langer dan 1,80 m of korter dan 1,50 m zijn.

Voor een goed binnenklimaat zorgt een modern en effectief verwarmings- en ventilatiesysteem, met een snelwerkende, tocht- en geruisarme luchtverversing en opwarming.

Onafhankelijk van rijsnelheid en motor-toerental wordt maximaal in 18 seconden de

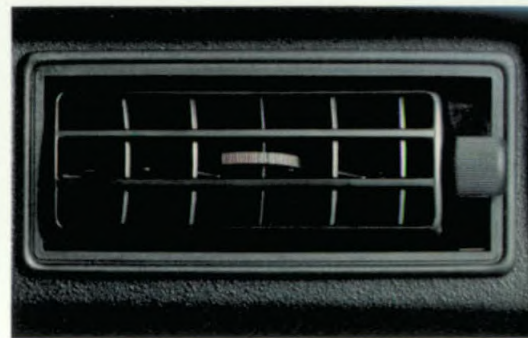
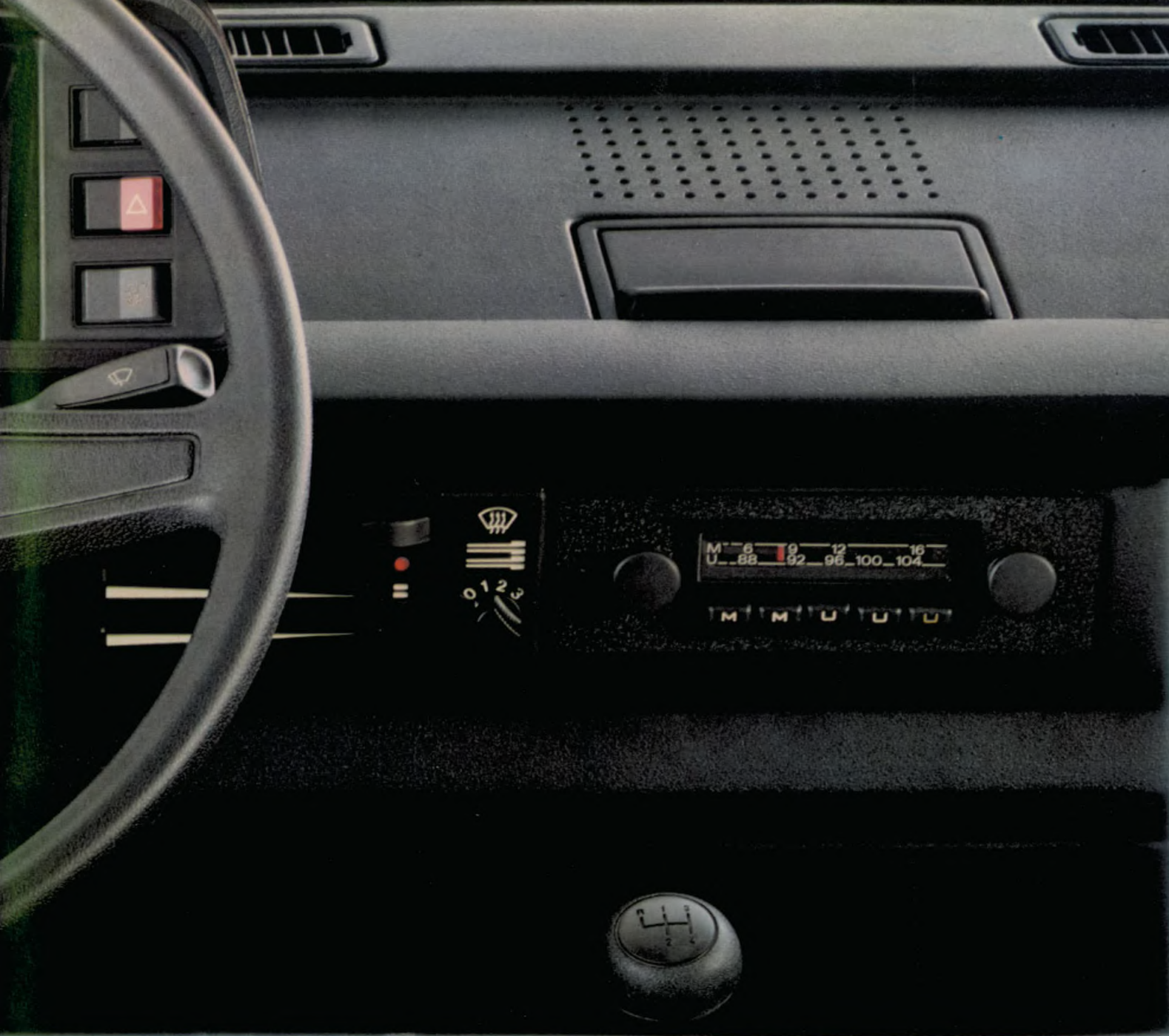

gehele luchtinhoud van de cabine ververs. De anatomisch gevormde cabinstoelen zijn in lengterichting over 220 mm verstelbaar om ieder zijn gemakkelijke zit te geven. Comfortabel zijn ook de vele details die in de nieuwe Transporter ingebouwd werden, zoals het aflegvak voor vrachtpapieren onder het dashboard. Een kledinghaakje ontbreekt evenmin.

Een groot glasoppervlak. Karakteristiek voor de nieuwe Transporter. De voorruit werd 21 %

groter. Dat geeft meer uitzicht, vooral in de stad. Boven de weg geplaatste verkeerslichten zijn beter zichtbaar. Bus- en Combi-uitvoering hebben rondom 22 % meer uitzicht gekregen. De achterraut is bij alle uitvoeringen bijna tweemaal zo groot.

In de nieuwe Transporter hebben wij niet slechts het meest noodzakelijke, maar eenvoudig alles gedaan om u er zich prettig in te laten voelen.



Hoofdsteunen en stoffenbekleding tegen meerprijs

Het moet vreemd lopen als u met een van de vijf standaard-uitvoeringen uw transportprobleem niet zou kunnen oplossen.

Het was voor ons een erezaak, die nieuwe Transporter zo te bouwen dat men er vrijwel elk transportprobleem mee kan oplossen. Ook het

uwe: er zijn vijf standaard-uitvoeringen.

De gesloten bestelwagen: Deuren open, lading erin, verder geen problemen. Hij vervoert letterlijk alles. 5,7 m³ ruimte en 1,0 ton draagvermogen. Doordat de motor achterin klein en vlak is en bovendien tank en reserve-wiel naar voren zijn gegaan is die ruimte groter



dan vroeger. De laadruimte is gemakkelijk bereikbaar. Door de bijna tweemaal zo grote achterklep is laden en lossen aan de achterkant erg gemakkelijk geworden.

En als u het oliepeil wilt controleren of olie wilt bijvullen tilt u eenvoudig het klepje achter de nummerplaat op. Dan kunt u er goed bij.

Overigens kunt u vanuit de cabine via een 400 mm brede doorgang binnendoor naar de laadruimte. Als deze veelzijdige Transporter nog niet geheel aan uw wensen voldoet, bladert u dan alstublieft door.

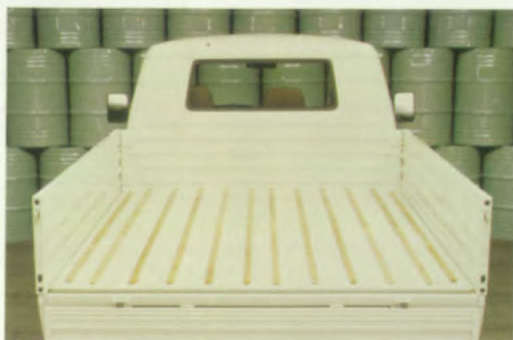

Veiligheidsgordels en hoofdsteunen tegen meerprijs

Hout doet ook een moderne auto goed.

Wie het voordeel van hardhouten latten op de stalen bodem van Volkswagen pick-ups niet kent heeft waarschijnlijk nog nooit met zo'n wagen gewerkt. Anders zou hij hebben geweten hoeveel spierkracht die twaalf latten sparen bij het verschuiven en stuwen van de lading (bovendien maakt verplaatsen over

staal nogal wat lawaai).

Dan wist hij ook, dat de lading door die latten bij regen aan de onderkant droog blijft. Bij de nieuwe Transporter is gedacht aan alle details die het dagelijkse werk makkelijker maken. Als u overigens uw lading op de pick-up helemaal droog wilt houden bouwen wij er spanten en een huif voor u op. Daaronder krijgt u 5,75 m³ laadruimte.



De vloer heeft een laadoppervlak van $4,73 \text{ m}^2$ rondom goed afgeschermd met stevige stalen laadkleppen die met een paar eenvoudige handbewegingen weggeklapt kunnen worden.

Voor zaken die nogal eens door onbevoegden worden meegenomen – gereedschap bijvoorbeeld – is onder de laadvloer een afsluitbare bergruimte van $0,97 \text{ m}^3$ aanwezig.

Als u aan dit alles niet genoeg hebt,

adviseren wij u, een pick-up met vergrote laadbak te nemen. Die heeft een vloer van maar liefst $5,3 \text{ m}^2$ bij een lengte van 2,82 meter. En als u behalve materiaal ook nog mensen moet vervoeren verschaft de pick-up met dubbele cabine u de oplossing. Zie volgende pagina.

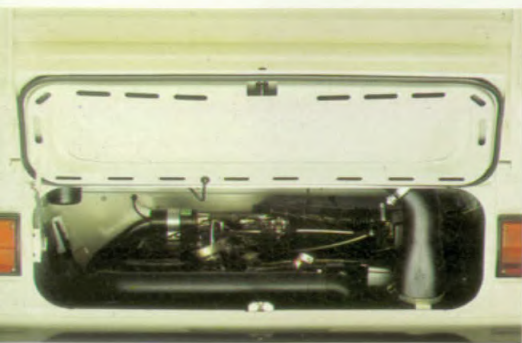

Veiligheidsgordels, hoofdsteunen en achterraitverwarming tegen meerprijs

Kijk, twee wagens in één.

Vaak zijn er voor een en dezelfde rit twee auto's nodig: een voor de mensen en een voor materiaal en gereedschap. Zonde van de tijd, jammer van de kosten.

Bij de pick-up met dubbele cabine kunnen de mensen en hun vracht in één auto reizen. Voorin staan de bestuurdersstoel, de tweezits. Bijrijdersbank en de even comfortabele driezits-

bank. Daarachter is bijna 3 m² laadvloer beschikbaar, die u desgewenst met een huif kunt afdekken, zodat ca. 4 m³ laadruimte ontstaat.

U kunt er lange afstanden mee reizen zonder dat de passagiers op de achterbank lelijke opmerkingen gaan maken: ze zitten best. Want we hebben, zoals wij eerder opmerkten, onze nieuwe Transporter de eigenschappen van een luxe wagen meegegeven. Comfort, geluidsiso-



latie, ventilatie, verwarming en wegligging zijn zoals uw passagiers zich maar kunnen wensen.

Wat hebt u eraan als u weliswaar mensen en materialen tegelijkertijd op het werk hebt, maar geen stap meer kunt verzetten doordat tijdens de reis iedereen door elkaar geschud is? Onze pick-up met dubbele cabine lost niet alleen een transportprobleem, maar ook een menselijk probleem op.

Aan praktische details is natuurlijk weer gedacht: onder de achterbank 0,18 en onder de laadbak 0,42 m³ bergruimte, waarvan de laatste afsluitbaar.

Wanneer u afwisselend veel goederen of veel mensen vervoert, vindt u op de volgende pagina de voor u meest geschikte Transporter.



Hoofdsteunen, veiligheidsgordels achterin en stoffenbekleding tegen meerprijs

**Vandaag met 9 man weg. Morgen 45
blikken verf wegbrengen. En over-
morgen vijf man met veel gereedschap
ophalen.**

Daarvoor hebben we een uitvoering die bijzonder variabel is: de Combi. Hij geeft uw fantasie en uw transportproblemen de ruimte. U kunt met het grootste gemak de banken in-

bouwen of demonteren. Een groot aantal combinaties is mogelijk.

Net als de gesloten bestelwagen, met wie hij binnen- en buitenafmetingen gemeen heeft, kan de Combi bijna 1000 kg vervoeren. Omdat uw passagiers geen stukgoed zijn, zorgen behalve de ramen nog enkele details voor comfort. Bijvoorbeeld het verwarmings- en



ventilatiesysteem, de met zorg gekozen afmetingen van de zitplaatsten, het rijcomfort en de goede wegligging. Uw Combi zorgt even goed voor uw passagiers als een goede personenwagen.

En voor uw lading zorgt hij even goed: door zijn grote schuifdeur en de brede achterklep slokt hij 5,7 m³ vracht op als u de twee zit-

banken gedemonteerd hebt.

De Combi is in alles een auto waarvan zijn eigenaar plezier heeft, zelfs in zijn vrije tijd. En als u aan zijn laadruimte niet genoeg hebt, is er nog de Combi met verhoogd dak. Die biedt 7,6 m³. Wanneer u echter uitsluitend personen wilt vervoeren is de Bus voor u de juiste keus.



Verchromde tankdop met slot

Zelfs als u geen vrienden of familie zou hebben, nooit een lifter meeneemt, en niet voor het beroep van buschauffeur voelt ...

In de Verenigde Staten is de Volkswagen bus geweldig populair. Niet alleen bij jongeren, ook bij degenen die hun jeugd al (lang) achter zich hebben gelaten.

Want behalve status-symbool is hij een praktisch vervoermiddel. De redenen om een groot formaat limousine te rijden zijn eigenlijk overal dezelfde. Zowel voor beroep als vrije tijd. Als u met de nieuwe Volkswagen bus een paar rondjes hebt gereden weet u wat wij bedoelen.

Als uw belangstelling beroepsmatig is, hebt u weinig met modegrillen of trends te doen.



Maar toch ... Bekijkt u de nieuwe Volkswagen bus eens nuchter. Dan zal u opvallen hoe elegant deze zeven-, acht- of negenzits personenauto is. Uitgevoerd in twee kleuren (L-uitvoering) met sierstrippen en verschillende verchromde delen ziet hij er aantrekkelijk uit.

En het interieur. De achterste bank heeft een neerklapbare rugleuning, waardoor de toch al

grote bagageruimte tot 1,23 m³ wordt uitgebreid. Door de grote zij-schuifdeur met zijn lage instap kan iedereen zonder moeite zijn plaats bereiken. Het interieur is afgewerkt zoals dat een personenauto van klasse betaamt. Fraai, praktisch en modern. Op de volgende pagina gaan wij dieper op de details in.



Afgebeeld Bus L. Hoofdsteunen, veiligheidsgordels achterin en achterraitverwarming tegen meerprijs

U voelt zich snel thuis.

De Volkswagen bus is een „huisje op wielen“. Uitgangspunt voor de inrichting: de inzittenden moeten zich op hun gemak voelen. Het tapijt op de vloer en de stoffering van de banken stralen behaaglijkheid en warmte uit. Ook de zijwanden zijn uiteraard bekleed. De kleuren van het interieur zijn met smaak gekozen. De

lichtval in de bus is door de grote ramen aangenaam.

Het uitgekiende, geheel nieuwe verwarmings- en ventilatiesysteem zorgt voor een prettig klimaat op alle plaatsen. De luchtkanalen met vier zogenaamde jet-inblaasopeningen maken een individuele dosering mogelijk, zowel voor de passagiers die in het



midden zitten als voor de passagiers op de achterbank. Stoelen en banken hebben anatomisch gevormde zittingen en leuning.

Het interieur nodigt uit tot lange comfortabele tochten. Daarbij speelt ook het lage geluidsniveau een rol. De toch al stille Transporter is als bus door extra isolatie nog stiller gemaakt. Vanzelfsprekend zijn voldoende armleuningen

en handgrepen aangebracht – voor het geval de chauffeur een bocht eens wat te snel neemt of wat fors optrekt.

De voortreffelijke rijkwaliteiten van de bus verleiden soms tot een sportieve rijstijl. Dat merkt u zelf als u een proefrit maakt.

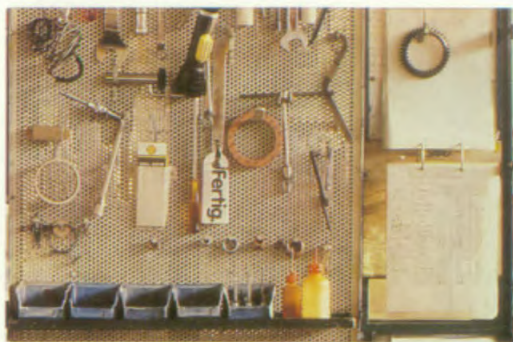

Bij het bepalen van uw keus kan uw V.A.G dealer u deskundig advies geven.

Misschien moet u de financiering voor uw nieuwe Transporter nog regelen of de verzekering. Wat voor accessoires wilt u kopen. Dat zijn allemaal zaken die u bij de V.A.G dealer kunt regelen.

De V.A.G dealer voor Volkswagen en Audi helpt u met de financiering via de V.A.G Financierings Service. Uiteraard zonder rompslomp en tegen gunstige condities.

Op verzekeringsgebied kunt u bij de Volkswagen Verzekerings Service (V.V.S.) terecht. En dat door heel Europa.

Ook als het om leasing gaat kan uw V.A.G

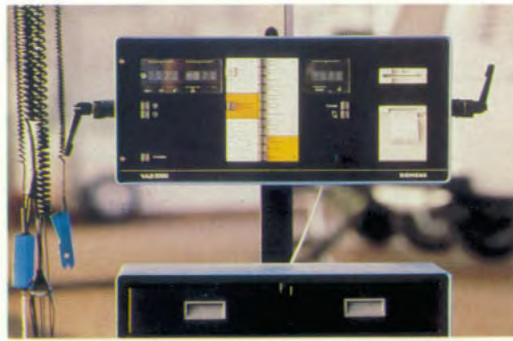

dealer u voorrekenen of dat voor u wellicht interessant kan zijn.

Voor al uw wensen op accessoiregebied kan de V.A.G dealer u van dienst zijn met speciaal geselecteerde Autoplus-accessoires.

De V.A.G dealer pleegt onderhoud en service volgens het nieuwe V.A.G Service System, wat betekent dat u vooraf verteld kan

worden wat er aan uw auto gedaan wordt, waarom dat gedaan wordt, hoe lang het gaat duren en hoeveel het gaat kosten.

En als u een keer haast heeft kunt u voor een groot aantal kleine reparaties – zonder afspraak vooraf – terecht bij de V.A.G Express Service.

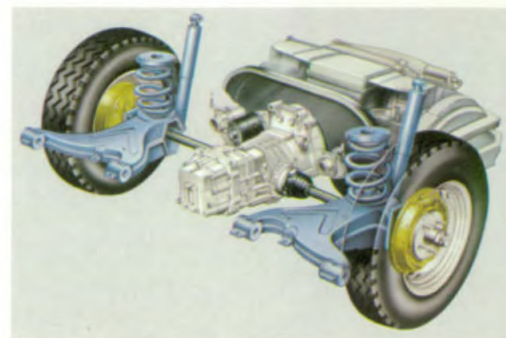
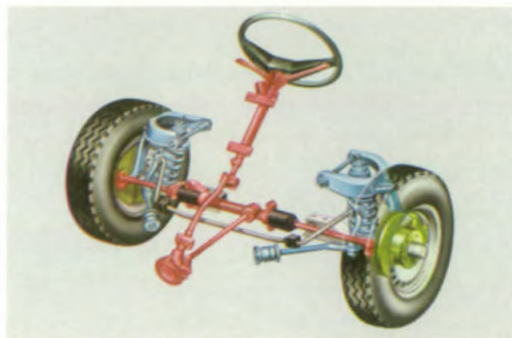
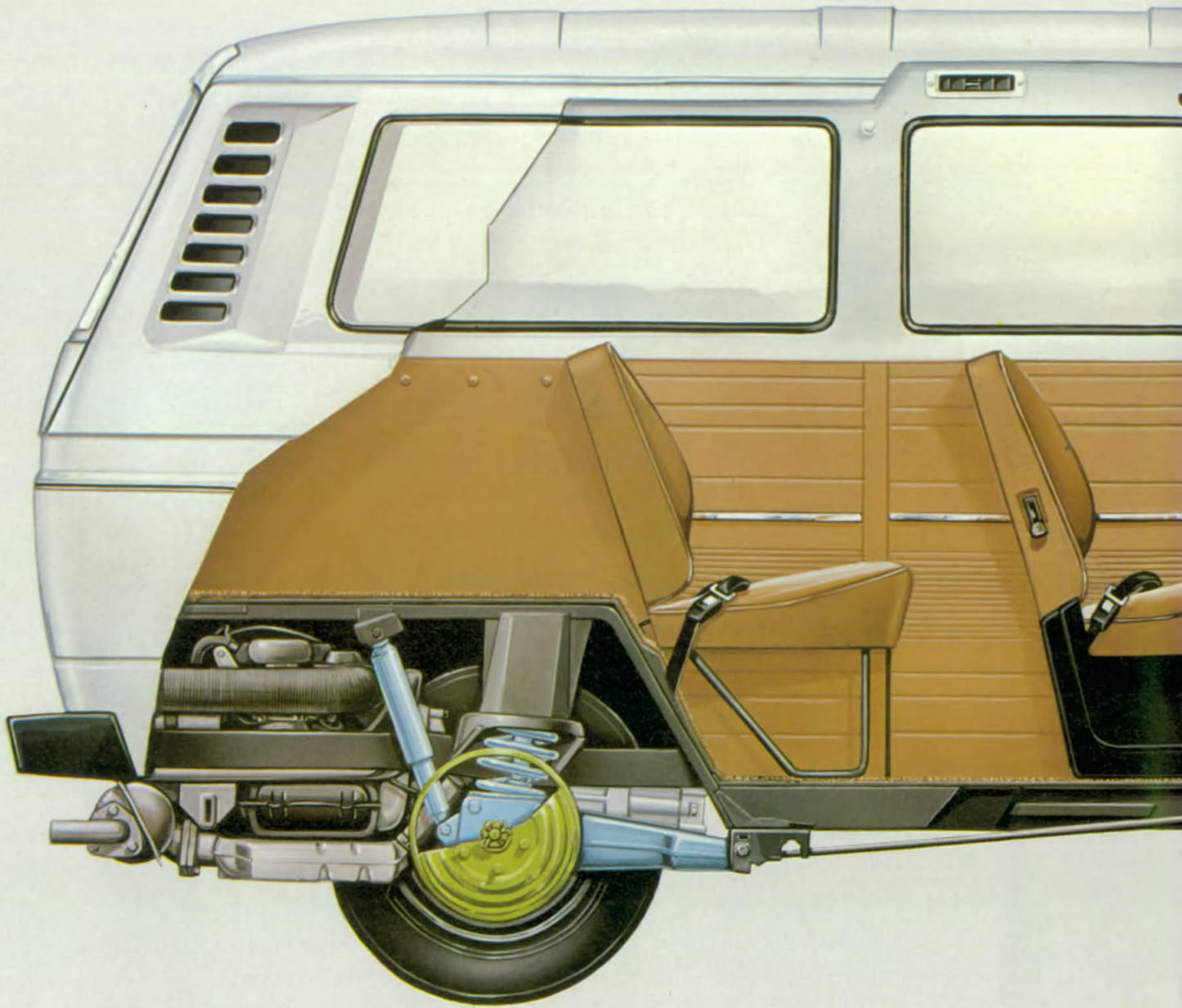

De techniek van de Transporter.

Een blik op binnen- en onderzijde: Extra veiligheid door onderstel met wielophanging van bijzondere kwaliteit. Voor: onafhankelijk, met dubbele wieldraagarmen stabilisator en zelfcorrigerende stuurinrichting. Wielgeleiding en wielophanging achter: onafhankelijk, schuine wieldraagarmen. Progressief werkende

schroefveren met telescopschokbrekers voor; achter: schroefveren met telescopschokbrekers.

Goede rij-eigenschappen vragen om eveneens goede remmen: tweekrings remsysteem met schijfremmen voor en zelfstellende trommel remmen achter. Remkrachtregelaar en rembekrachtiger. Goede wegligging door gunstige

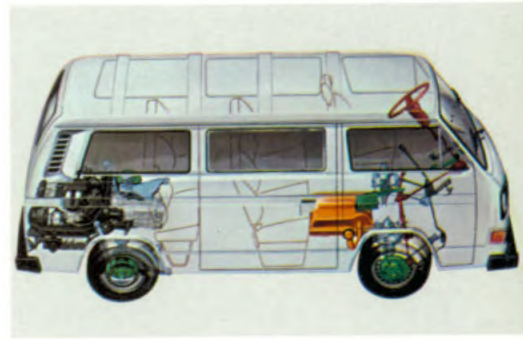
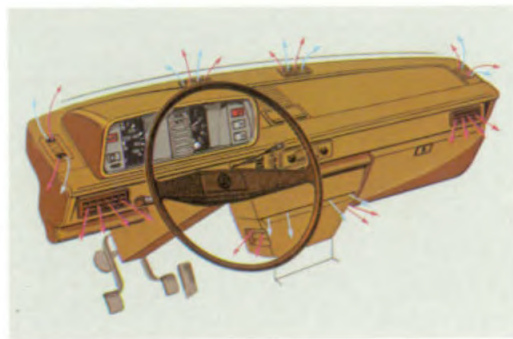
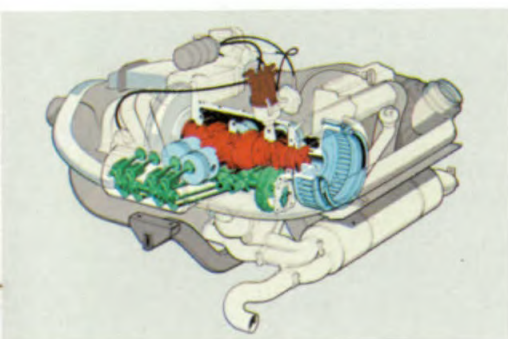
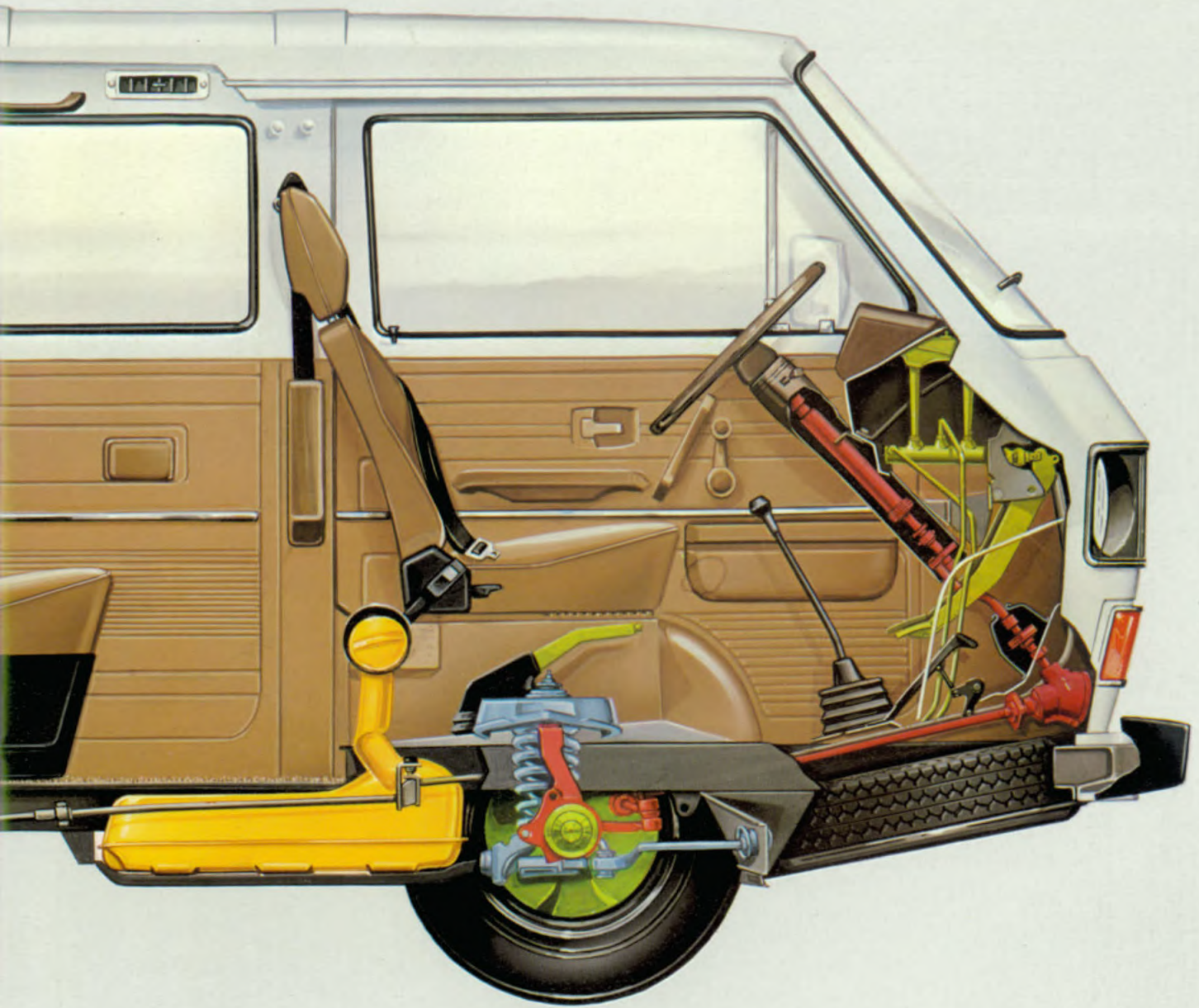

gewichtsverdeling, zowel beladen als leeg: voorin het gewicht van den chauffeur, achterin dat van de motor en daartussen meer of minder lading.
 Ruimtwinst: luchtgekoelde motoren met geringe inbouwhoogte, tank en reservewiel voorin (mede belangrijk in verband met gewichtsverdeling).

Met vele tests zwaar beproefde veiligheidsconstructie: deformatie-element over de volle breedte, cabineportieren versterkt met profielen. Chassis: langsdragers met geprogrammeerde knikpunten. Veiligheidsstuurkolom.

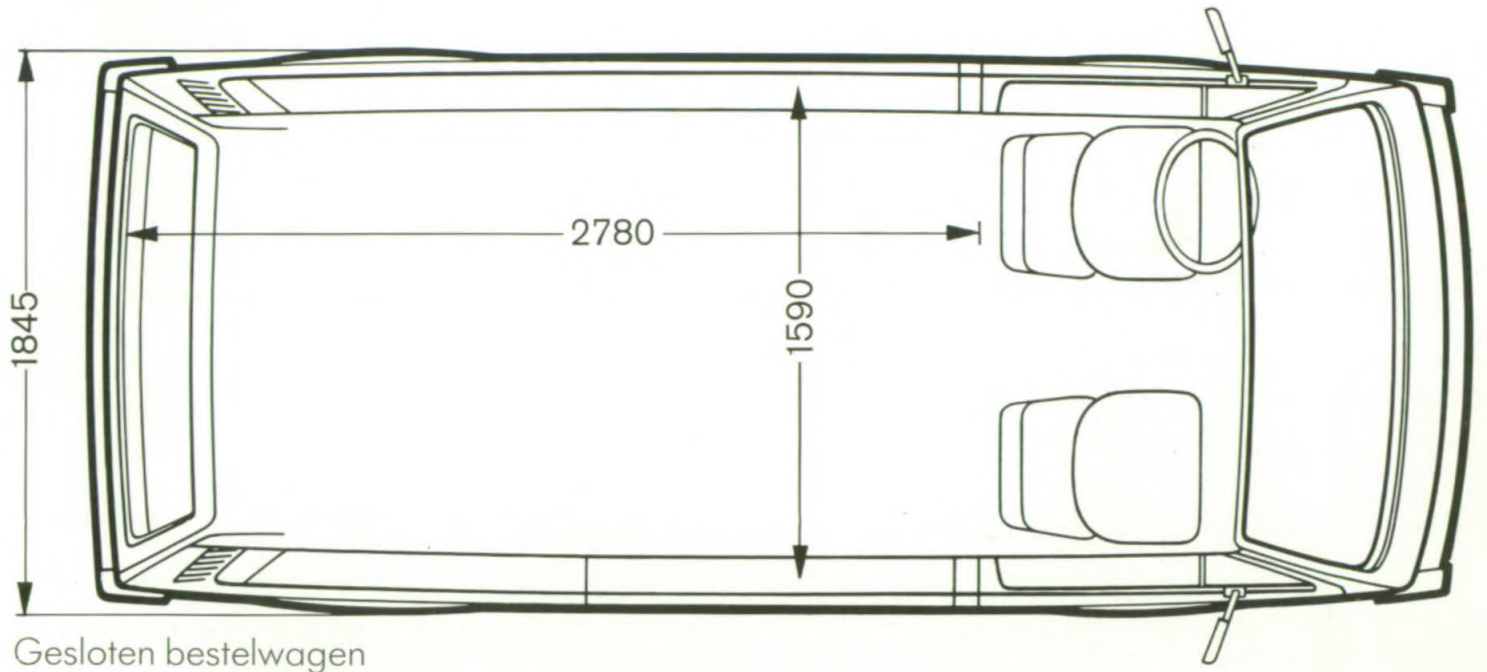

Gesloten bestelwagen

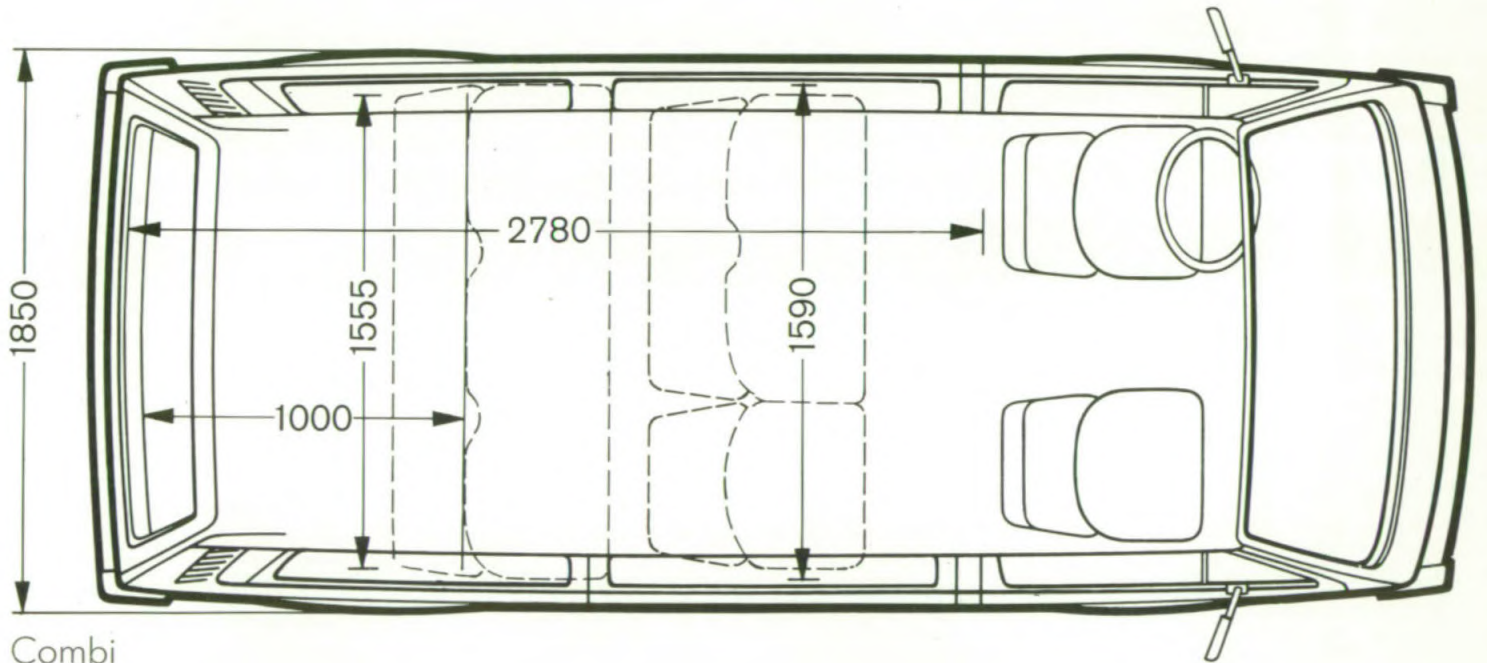

Combi

Hoe lang? Hoe breed? Hoe zwaar?

Gesloten bestelwagen (gegevens voor 2,0 liter typen tussen haakjes) Leeggewicht met bestuurder 1365 kg (1395 kg); Toelaatbare aslast voor/achter 1100/1300 kg; nuttig laadvermogen, afhankelijk van verdeling van de lading tot 995 kg (965 kg); toelaatbaar totaalgewicht 2360 kg.

Gesloten bestelwagen met verhoogd dak (gegevens voor 2,0 liter typen tussen haakjes)

Leeggewicht met bestuurder 1415 kg (1445 kg); toelaatbare aslast voor/achter 1100/1300 kg; nuttig laadvermogen, afhankelijk van verdeling van de lading tot 945 kg (915 kg); toelaatbaar totaalgewicht 2360 kg.

Combi*) (gegevens voor 2,0 liter typen tussen haakjes) Leeggewicht zonder chauffeur, met banken achterin 1365 kg (1395 kg); toelaatbare aslast voor/achter 1100/1300 kg; nuttig laadvermogen, afhankelijk van verdeling van de

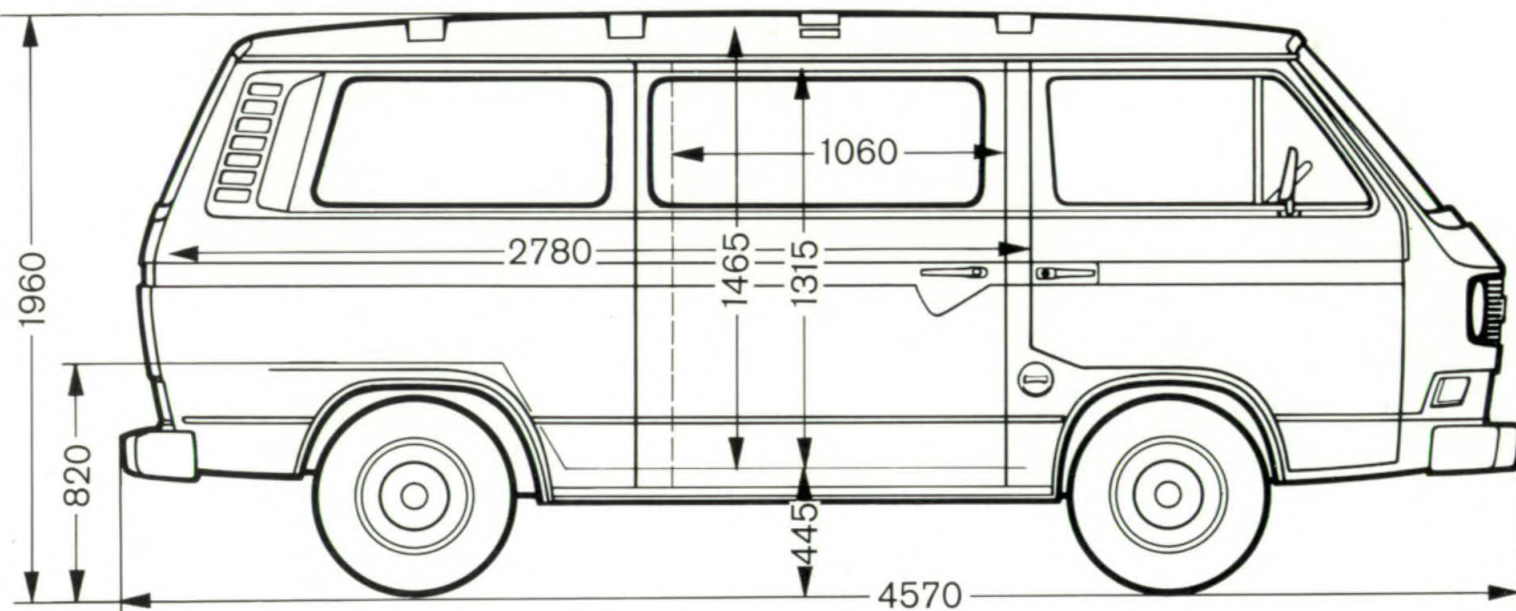
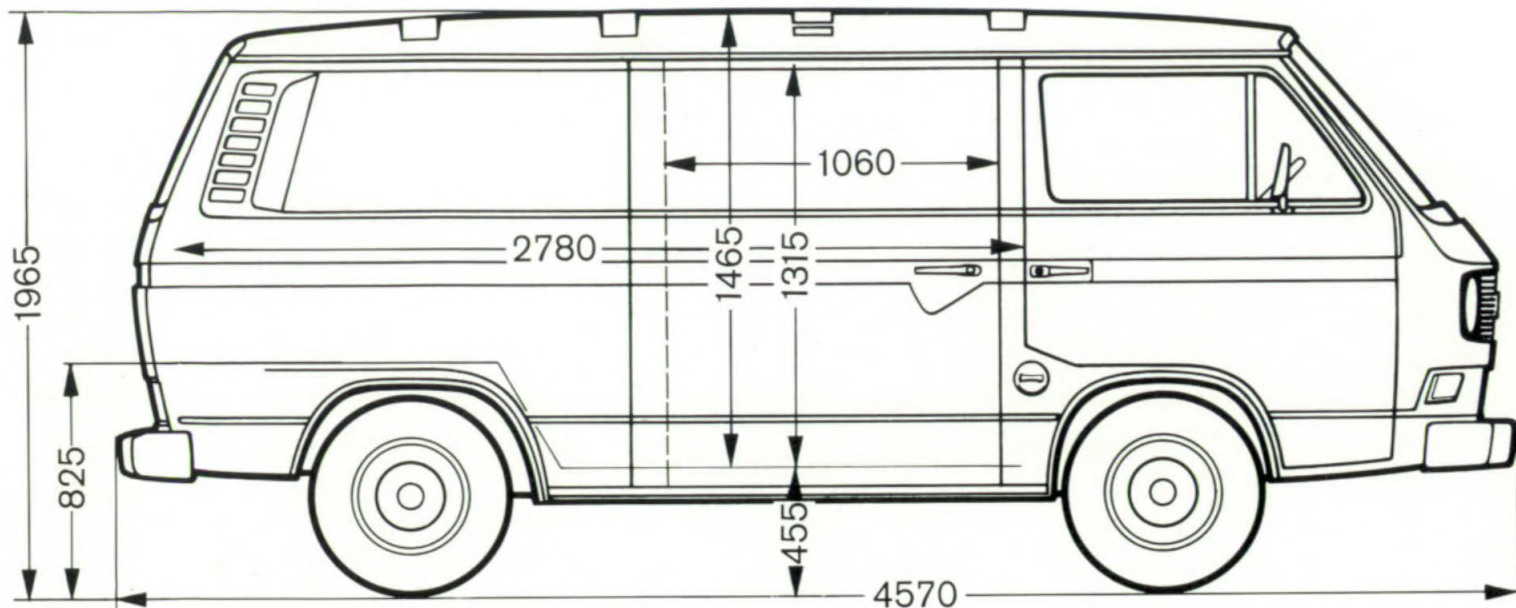

lading met banken achterin tot 995 kg (965 kg);
toelaatbaar totaalgewicht 2360 kg.

Combi met verhoogd dak*) (gegevens voor
2,0 liter typen tussen haakjes) Leeggewicht
zonder bestuurder, met banken achterin 1415 kg
(1445 kg); toelaatbare aslast voor/achter 1100/
1300 kg; nuttig laadvermogen, afhankelijk van
verdeling van de lading met banken achterin
tot 945 kg (915 kg); toelaatbaar totaalgewicht
2360 kg.

Bus (gegevens voor 2,0 liter typen tussen
haakjes) Leeggewicht zonder bestuurder
1410 kg (1440 kg); toelaatbare aslast voor/
achter 1100/1300 kg; toelaatbaar totaalgewicht
2310 kg.

Omdat op detailpunten in de loop van de
tijd wijzigingen kunnen optreden, zijn boven-
staande gegevens onder voorbehoud. Voor de
meest recente informatie kunt u zich het beste
tot de V.A.G dealer wenden.

*) Zonder banken achterin is het nuttige laadvermogen ca. 65 kg hoger.

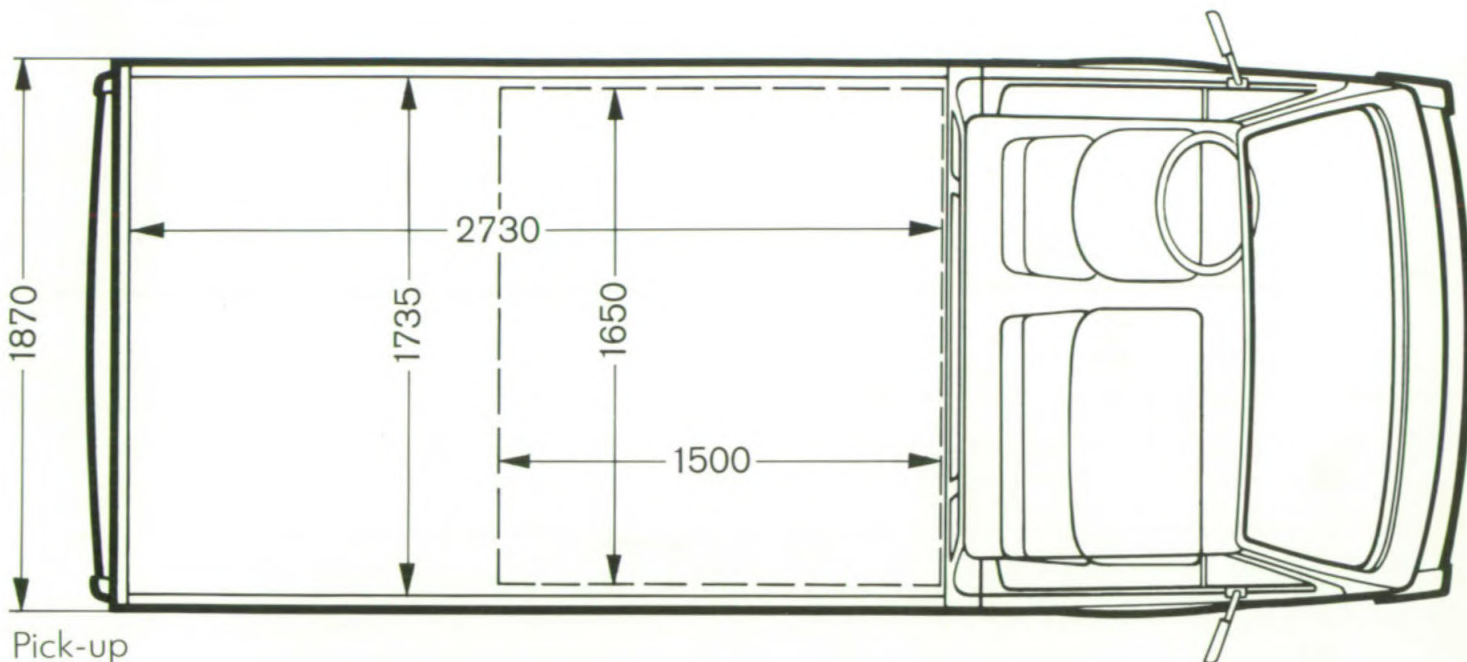

Pick-up

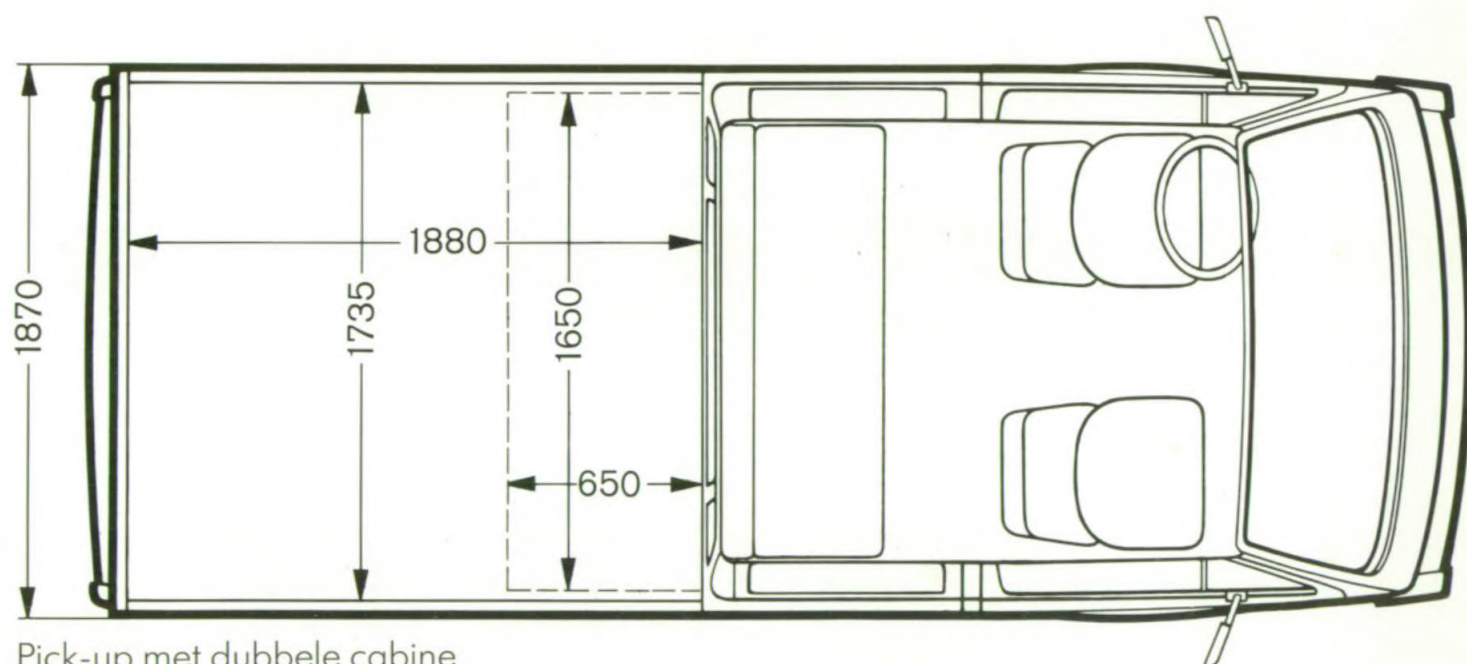

Pick-up met dubbele cabine

Maten en gewichten van de open uitvoeringen en iets over speciale uitvoeringen.

Pick-up (gegevens voor 2,0 liter typen tussen haakjes) Leeggewicht met chauffeur, zonder/ met huif 1365/1400 kg (1395/1430 kg); toelaatbare aslast voor/achter 1100/1300 kg; nuttig laadvermogen, afhankelijk van verdeling van de lading zonder/met huif tot 995/960 kg (965/

930 kg); toelaatbaar totaalgewicht 2360 kg.

Pick-up met verbrede laadbak (gegevens voor 2,0 liter typen tussen haakjes) Leeggewicht met chauffeur 1460/1490 kg; toelaatbare aslast voor/achter 1100/1300 kg; nuttig laadvermogen, afhankelijk van verdeling van de lading tot 900 kg (870 kg); toelaatbaar totaalgewicht 2360 kg.

Pick-up met dubbele cabine (gegevens voor

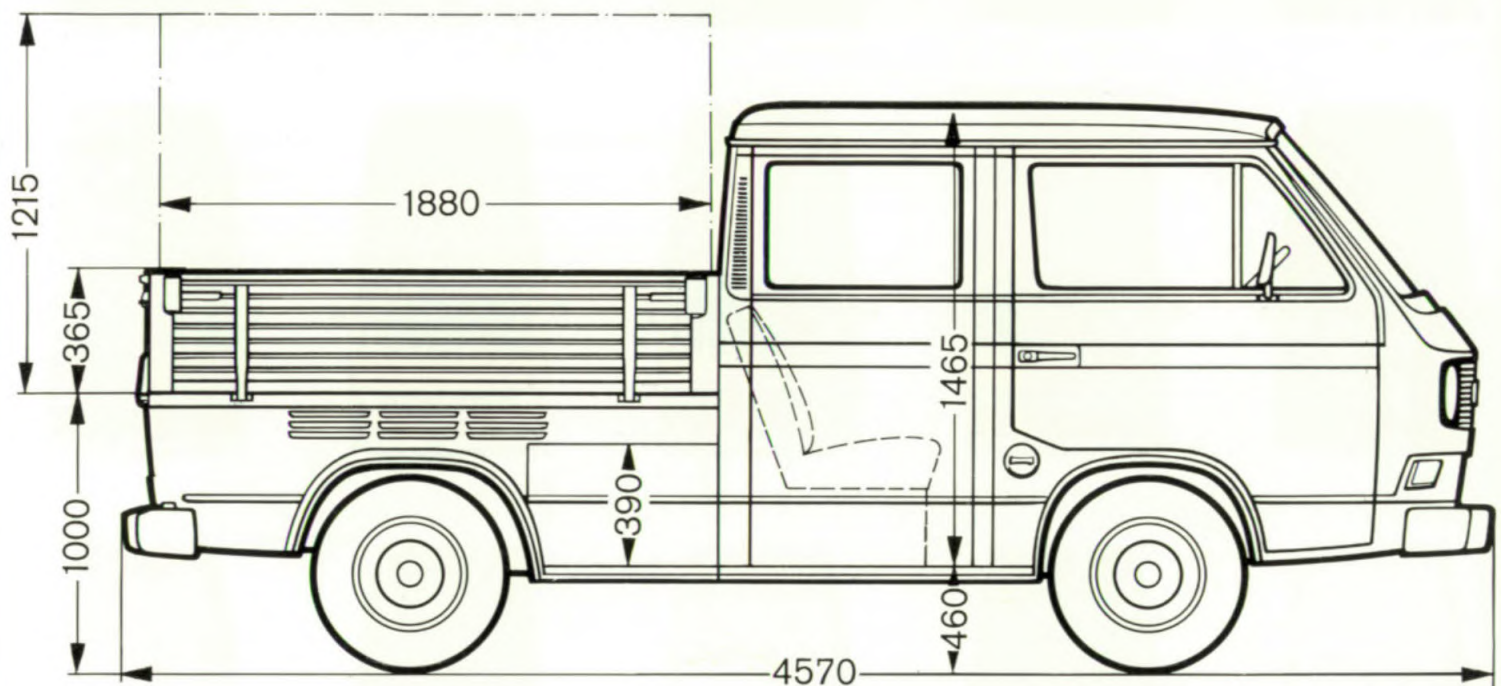
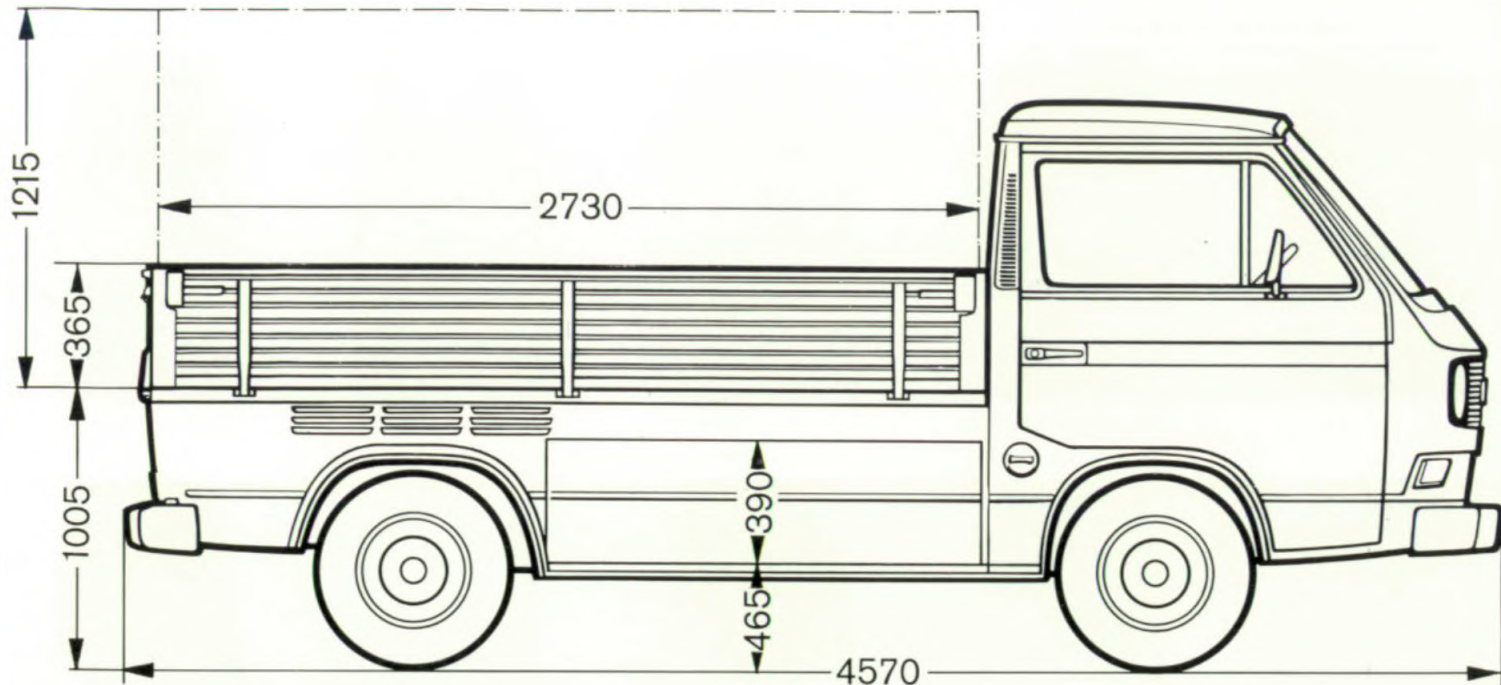

2,0 liter typen tussen haakjes) Leeggewicht met bestuurder, zonder/met huif 1425/1450 kg (1455/1480 kg); toelaatbare aslast voor/achter 1100/1300 kg; nuttig laadvermogen, afhankelijk van verdeling van de lading zonder/met huif tot 935/910 kg (905/880 kg); toelaatbaar totaalgewicht 2360 kg.

Ook bij deze gegevens zijn wijzigingen voorbehouden. Informeer bij uw V.A.G dealer.

Velen van u zullen ten aanzien van een bepaald Transporter model nog speciale wensen hebben. Wend u zich daarvoor alstublieft tot uw V.A.G dealer. De Volkswagen Transporter en Volkswagen bus kunnen worden aangepast aan al uw speciale wensen. Daardoor is het aantal toepassingsmogelijkheden praktisch onbeperkt. Van ambulance tot schoolbus en van melkauto tot campingwagen.

Maakt u eens een proefrit.

Pon's Automobielandel B.V.

Bavoortseweg 2 · 3833 BM Leusden · Telefoon: (033) 4 99 44