

CITROËN XM





CITROËN XM
DE OVERWINNING OP DE WEG

HET MEESTERSCHAP VAN EEN NIEUWE NORM

Eens te meer is het Citroën gelukt zijn afwijkende en vernieuwende visie op de auto ingang te doen vinden door met de XM een nieuwe norm te stellen voor de betere grote reiswagen.

Met zijn bewezen meesterschap op het gebied van geavanceerde technologieën en zijn nimmer aflatende speurtocht naar originele oplossingen op het gebied van stijl staat Citroën vanzelfsprekend vooraan als het erom gaat een prestige-auto te bouwen: de XM V6 24-klepper is daar het meest schitterende bewijs van.

De exclusieve stijl van de Citroën XM, die geïnspireerd is door het meesterlijke eerste ontwerp, is een toonbeeld van de harmonie die ontstaan is tussen de oorspronkelijke schoonheid van de vormen en de efficiënte aërodynamica van een

vloeiende en sprekende lijn.

Dat evenwicht wordt voortgezet in een geraffineerde carrosserie in twee volumens waaraan een stuk dynamiek toegevoegd wordt door de vlucht naar boven van het achterprofiel. Met zijn uitzonderlijk grote glasoppervlak geeft deze bijzondere wagen meteen uitdrukking aan zijn sterke persoonlijkheid.

In de geest van dat onmiskenbare karakter heeft Citroën het concept van de wielophanging totaal vernieuwd door zijn hydraulische meesterschap te combineren met de nieuwste mogelijkheden van de electronica. De hydractieve computer-gestuurde vering van de XM, die ogenblikkelijk de gegevens van de bestuurder en van de weg verwerkt, heeft ertoe bijgedragen dat ongekend hoge eisen aan het comfort, de doelmatigheid en de veiligheid gesteld konden worden.

De XM-reeks, die een ruime keuze aan benzine- en dieselmotoren biedt, is geboren uit de absolute wil om de hoogste uitdrukkingsvorm van automobiel-meesterschap neer te zetten... met aan de top de Citroën XM V6. 24, met zijn uitzonderlijke comfort, extreme veiligheid en buitengewone prestaties.



Bij het ontwerpen van de XM heeft Citroën zich speciaal toegelegd op een styling die het geavanceerde technologische concept waardig moest zijn. In tegenstelling tot de eentonige gelijkvormigheid die kenmerkend is voor de auto's van vandaag, maakt de Citroën XM vanaf de eerste blik duidelijk dat hij tot de klasse van de betere grote reiswagens behoort, waarin hij zich bovendien nog eens duidelijk onderscheidt door zijn sierlijkheid en persoonlijkheid.

Naast de puur formele schoonheid ervan getuigt de lijn van de Citroën XM van de bijzondere aard van zijn comfort en prestaties. Door zijn esthetische dynamiek wekt hij direct een indruk van veiligheid en rijgenot; twee eigenschappen die in deze wagen op een ongekend hoog peil verwezenlijkt zijn.

De styling van de Citroën XM geeft op meesterlijke wijze uitdrukking aan de begrippen snelheid en kracht; vanaf de knik in de lijn van het achterspatbord worden de krachtlijnen doorgetrokken in het uiterst sierlijke profiel. De Citroën XM is van voor tot achter een succes; van de duikende voorkant

waarin de grille en de nieuwe samengestelde koplampen

geïntegreerd zijn, tot en

met de vijfde deur waarvan de zwartgerookte strook het moderne silhouet vervolmaakt.

De Citroën XM koppelt aan die esthetisch geïnspireerde vloeiende lijn een doeltreffende aërodynamica, zoals bewezen wordt door de luchtweerstand-coëfficiënt van 0,28.

Elk detail van de carrosserie draagt daartoe bij, na strenge tests in de windtunnel, zoals ook de spoiler, die de volmaakt beheerste vormen van de XM zuiver in Citroën-stijl aanvult.

MEESTERSCHAP IN STIJL EN AERODYNAMICA







EEN MEESTERLIJKE VEILIGHEID 24-klepper is er uiteraard mee uitgerust. Het bewijs dat Citroën het veiligheids-

De weg ècht beheersen betekent voor Citroën op elk moment van een totale veiligheid genieten, ongeacht de omstandigheden en de rijstijl. Het ontwerp van de Citroën XM komt aan die verwachting tegemoet door de hydractieve vering op natuurlijke wijze aan te vullen met een zeer precieze besturing en een doeltreffend remsysteem.

De XM biedt voor alle modellen, afhankelijk van de uitvoering, een constante of variabele stuurbekrachtiging. Deze laatste past zich onmiddellijk en automatisch aan de situatie aan: licht voor gemakkelijk parkeren en zwaarder voor een goede koersvastheid bij hoge snelheden, en dat op elk wegdek. De hydraulische stuurbekrachtiging van de XM reageert in alle gevallen uiterst nauwkeurig op de bestuurder.

En dan het remsysteem dat, dankzij de hydraulische hogedrukbekrachtiging die optimaal werkt in combinatie met de vier schijfremmen (waarvan de voorste geventileerd zijn), tot bijzondere prestaties in staat is. Een remdrukcompensator doseert de remwerking en ABS wordt, afhankelijk van de uitvoering, standaard of als extra geleverd. De Citroën XM V6 Het bewijs dat Citroën het veiligheids-





Citroën heeft een uitstekende reputatie als bouwer van technologisch geavanceerde, gracieus gelijnde en veel rijplezier biedende auto's. Deze wordt bevestigd door de Citroën XM. Een model dat in korte tijd een begrip is geworden in de topklasse door de combinatie van elegantie en functionaliteit.

De nieuwe Citroën XM Break "Comfort" en "Ambiance" voegen daar een extra dimensie aan toe in de vorm van volume. De variabele bagageruimte, het gastvrije interieur en het royale uitrustingsniveau van de verschillende uitvoeringen gekoppeld aan krachtige motoren, geven vrije tijd een geheel nieuwe betekenis.

Vanzelfsprekend beschikken de Citroën XM Break "Comfort" en "Ambiance" over de onmiskenbare voordelen van de Citroën XM. Standaard hydractieve vering biedt inzittenden en bagage een uitzonderlijk comfortabel, vertrouwenwekkend en veilig weggedrag op een constant hoog niveau.

Door de geslaagde combinatie van elegant vormgegeven ruimte, functionaliteit en betrouwbaarheid vormen de Citroën XM Break "Comfort" en "Ambiance" een waardevolle aanvulling op het gamma van de Citroën XM.

MEESTERSCHAP IN FUNCTIONALITEIT





XM

De schoonheid van de Citroën XM ondergaat men vanaf het eerste oogcontact met de carrosserie. Het gevoel van helderheid en van ruimte komt door het grote glasoppervlak en de vloeiende manier waarop de ruiten de lijn volgen. Om die harmonie te benadrukken zijn alle ruiten direct op de carrosserie gelijmd. Zo maakt het ontwerp van de "zelfsluitende" deuren, die met hun toebehoren volgens nieuwe methoden behandeld zijn, het mogelijk deze met dezelfde precisie en volmaakt hermetisch in de carrosserie te integreren.

De XM heeft zijn succes te danken zowel aan zijn perfecte lijn als aan de zorg waarmee hij ontworpen is, en de perfecte afwerking van elk detail. Die hang naar kwaliteit, die geboren is uit de geavanceerde technieken die in de Citroën XM toegepast zijn, gaat veel verder dan enkel het esthetische. Die is ook terug te vinden in de stijfheid van de carrosserie, in de geluidsisolatie en in de aërodynamische sierlijkheid.

Die eigenschappen, die bepalend zijn voor de stilte, het comfort, de dichtheid en de levensduur van de Citroën XM, zijn geoptimaliseerd met behulp van CAD¹. Door gebruik te maken van alle mogelijkheden van die CAD-technologie is Citroën erin geslaagd een maximale stijfheid en sterkte te bereiken zonder toename van het gewicht. Dat draagt ertoe bij de inzittenden onder alle omstandigheden optimaal te beschermen.

Door zijn inspanningen te concentreren op al deze factoren heeft Citroën vorm gegeven aan zijn beheersing van het kwaliteitsaspect en kreeg de XM alles mee om te slagen.

MEESTERSCHAP IN TECHNOLOGIE EN KWALITEIT

¹ Computer Aided Design





De koppeling van kracht aan sierlijkheid waarvan de styling van de Citroën XM een voorbode is, wordt conform de gewekte verwachting voortgezet in de verscheidenheid en prestaties van de motoren waarmee de wagen uitgerust kan worden:

- 2 liter/viercilinder benzine (met mono- of multipoint benzine-injectie) of diesel/turbodiesel;
- 3 liter V6.

Op zowel de 2-liter (multipoint) injectie- en V6-modellen als de turbodiesel-modellen is als extra een automatische versnellingsbak met 4 versnellingen beschikbaar. Het ontwerp van deze dwarsgeplaatste motoren is zeer modern, hetgeen ook blijkt uit de voornaamste kenmerken ervan: stil, zuinig en met een groot rendement. Kenmerken die overeenkomstig de uitstekende toereigenschappen van de Citroën XM zijn.

Die eigenschappen komen volledig tot hun recht in de V6.24 waarmee de mensen van Citroën laten zien wat ze kunnen op het gebied van motoren met hoge prestaties. Met behulp van CAD¹-technieken is het mogelijk gebleken het potentieel van

MEESTERSCHAP IN SOUPLESSE, PRESTATIES EN STILTE

deze indrukwekkende krachtbron, die voorzien is van een handgeschakelde vijfbak, volledig te ontwikkelen.

De 3 liter V6.24-klepper met bovenliggende nokkenassen onderscheidt zich zowel door zijn vermogen (200 pk/147 kW bij 6000 toeren) als door zijn hoge koppel (26,5 mkg bij 2600 toeren).

De CAD-technieken zijn voornamelijk gebruikt voor het ontwerpen van de cilinderkop met 4 kleppen per cilinder, de verbrandingskamer en de geregelde luchtinlaat. Dit om het pittige karakter van dit motortype te combineren met de souplesse die de klassieke V6-motoren kenmerkt.

Zo biedt de Citroën XM V6.24-klepper prestaties (235 km per uur) die in overeenstemming zijn met de aspiraties van zo'n uitzonderlijk model.



¹ Computer Aided Design

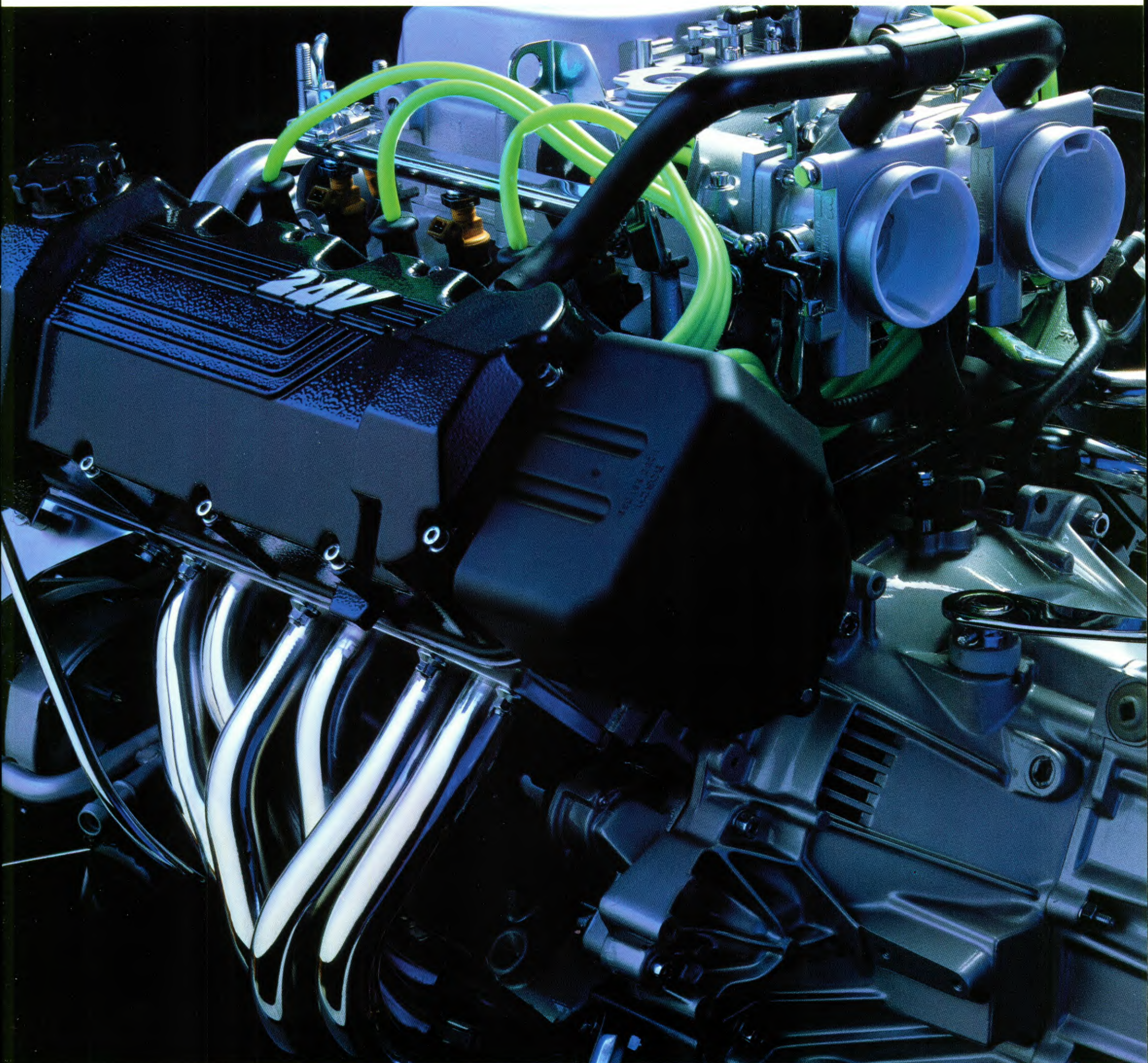





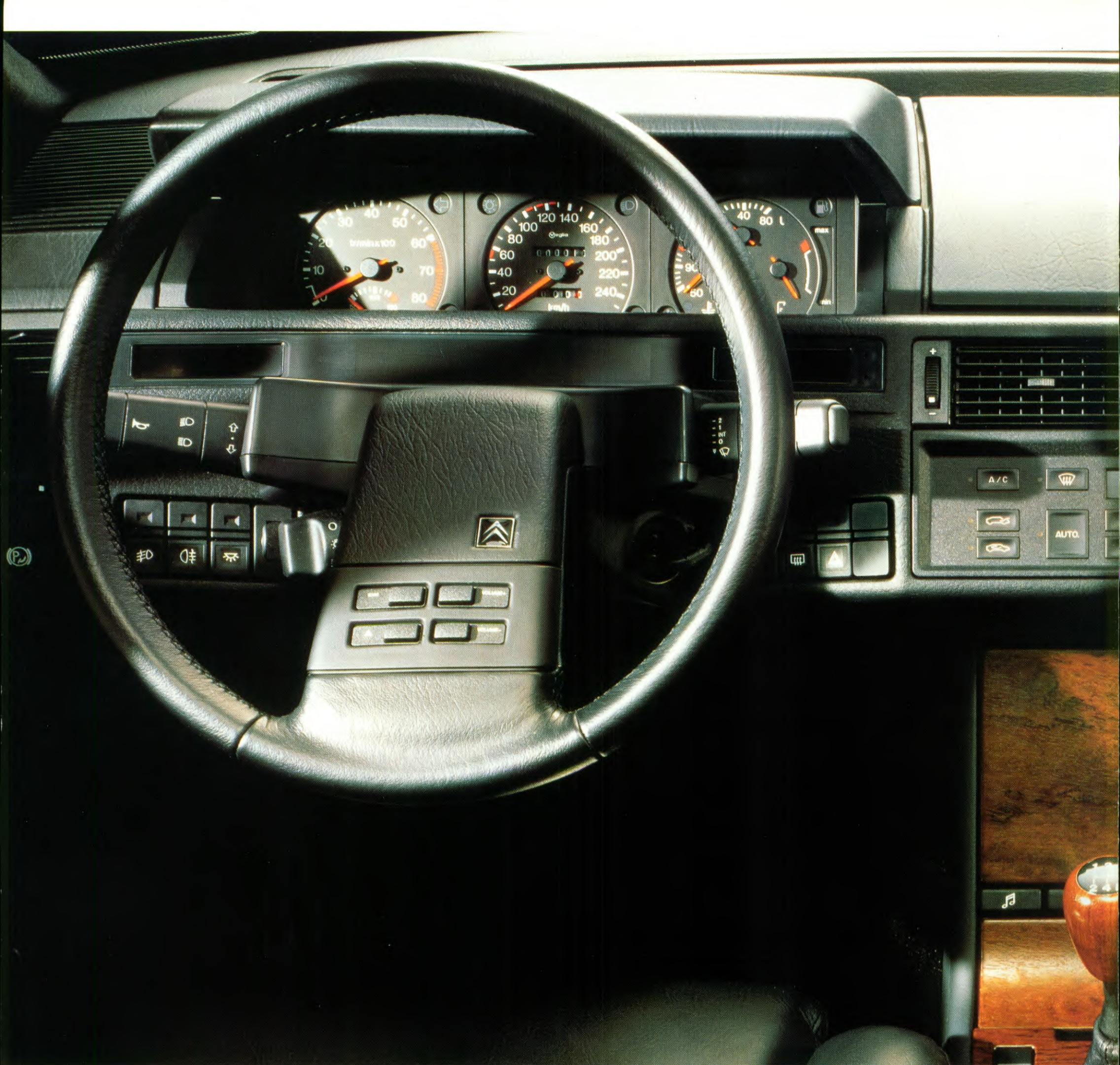





De 'cockpit' van de Citroën XM is zo ontworpen dat efficiënt rijden en aangenaam toeven harmonieus samengaan.

Het comfortabele gevoel dat men onmiddellijk ervaart, is te danken aan een opmerkelijk goed zicht dat het mogelijk maakt in één oogopslag de weg, het landschap en het instrumentpaneel waar te nemen, maar ook aan de uiterst functionele inrichting... de hoogwaardige materialen, de afwerking die volledig in overeenstemming is met de geest van een topmodel, het feit dat elk detail het resultaat is van een ver doorgevoerde ergonomische studie...

Het stuur, dat in hoogte en afstand verstelbaar is, kan in het midden uitgerust worden met de afstandsbediening van de Clarion-autoradio die als extra aangeboden wordt.

Het instrumentenpaneel in het blikveld van de bestuurder bestaat uit twee afzonderlijke delen. In het bovenste gedeelte, voorzien van een ruim bemeten kap tegen reflecties, zit een informatiepaneel met drie ronde klokken, nl. de snelheidsmeter, de elektronische toerenteller en een klok waarin de koelvloeistoftemperatuur, het brandstofpeil, het oliepeil en de oliedruk afgelezen kunnen worden.

MEESTERLIJKE ERGONOMIE EN MATERIALEN

Daaronder zit, op een strip van rookglas, een waarschuwingspaneel dat onafgebroken de tijd, de buitentemperatuur en gerichte informatie geeft (met een boordcomputer in de XM V6-modellen).

In het middelste gedeelte van het dashboard, dus bereikbaar voor de bestuurder en de passagier, zitten de bedieningsorganen van de ventilatie, de verwarming en de airconditioning. De wagen is uitgerust met een nieuwe automatische klimaatregeling, die elektronisch gestuurd wordt en ontwikkeld werd om per plaats een ideaal thermisch comfort te kunnen handhaven.

Alle bedieningsorganen van de Citroën XM zijn ontworpen voor een moeiteloze en exacte werking. Tussen de voorstoelen van de Citroën XM V6 Exclusive en de XM V6.24 zit een armsteun waarvan de hoogte elektronisch aangepast kan worden aan de gekozen rijstijl.







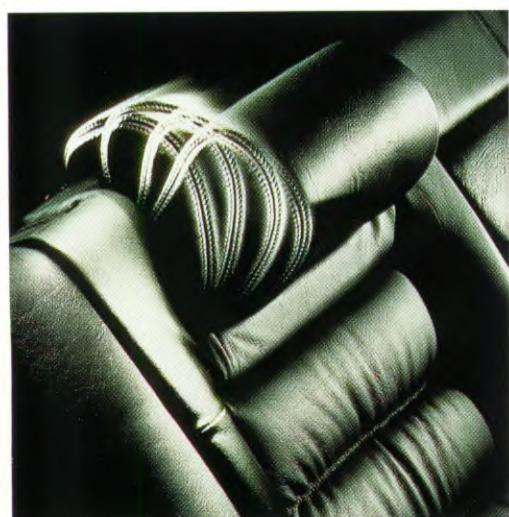

Het uiterlijk van de XM en zijn grote glasoppervlak, alsmede de geavanceerde technologie van de hydractieve vering waarmee hij uitgerust is, zijn duidelijke bewijzen van de uiterste zorg die besteed is aan de bewoonbaarheid en het comfort van het interieur.

Dat ruime en comfortabele interieur geeft meteen een gevoel van behaaglijkheid dat door de gerieflijke stoelen nog wordt versterkt. Dankzij de anatomische vorm ervan en de hoofdsteunen waarvan de hoogte en hoek verstelbaar zijn, kan men onder de allerbeste omstandigheden genieten van dynamische eigenschappen van de Citroën XM. De stoelen kunnen ook nog uitgerust worden met een verwarmingssysteem en met een elektrische bediening van de stand, van de hoek van de rugleuning en van de hoogte van de zitting van de bestuurder.

In de Citroën XM V6 Exclusive en de XM V6.24 zijn deze verstelmogelijkheden standaard; bovendien beschikt deze wagen over speciale stoelen en over een bestuurdersstoel met verstelbare lendesteun.

Instappen en uitstappen achter gaat moeiteloos. De inzittenden genieten er van een royale been-, hoofd- en schouderruimte en van ruim bemeten en comfortabele zittingen, verstelbare hoofdsteunen en een uitstekend zicht. De neerklapbare achterbank kan als extra in deelbare uitvoering geleverd worden.

De onderdelen van de stoelen (het frame, het schuimrubber voor de kussens, de stof of het leer van de bekleding) zijn met uiterste zorg gekozen en ontworpen om actief bij te dragen tot het uitzonderlijke comfort van de Citroën XM.

Daardoor komen zij tegemoet aan de eisen die voor een reiswagen van deze klasse gesteld worden aan schoonheid, comfort en kwaliteit.

MEESTERLIJK COMFORT EN WELBEHAGEN



De Citroën XM Break ontleent zijn sterke persoonlijkheid aan de combinatie van comfort en een stijlvol uiterlijk. Elegant van lijn, dankzij de sterk aflopende motorkap en de origineel vormgegeven achterzijde.

Bij een onveranderde wielbasis is de Citroën XM Break ten opzichte van de Berline 25 centimeter langer. Ook is het dak, voorzien van praktische dakrelingen voor de montage van een imperiaal, in evenwichtige verhouding tot de buitenafmetingen verhoogd, waardoor de Citroën XM Break een royale interieurruimte biedt.

Dankzij de unieke hydractieve vering behoudt de elegante verschijning, bij elke belading een uitzonderlijk gunstige luchtweerstandscoefficiënt. De constante wagenhoogte waarborgt uitstekende rij-eigenschappen.

Bij de ontwikkeling van het interieur van de Citroën XM Break heeft een harmonieuze combinatie van doelmatigheid en gastvrijheid voorop gestaan.

Daarvan getuigt het grote glasoppervlak, dat niet alleen borg staat voor een goed zicht rondom, maar tevens zorgt voor een uiterst licht, ruimte ademend interieur.

De luxueuze inrichting toont duidelijk hoeveel aandacht is geschonken aan het welzijn van de bestuurder en zijn passagiers. Het ontwerp is geheel gericht op rijplezier en comfort. Eenmaal aan boord van de Citroën XM Break "Comfort" en "Ambiance" ontstaat dan ook meteen een behaaglijk gevoel. Naar wens is de royale uitrusting van de Citroën XM Break uit te breiden met opties, zoals een schuifdak, gordelspanners op de voorste veiligheidsgordels en airconditioning (eventueel met volledig automatische temperatuurregeling).

ELEGANT VAN LIJN

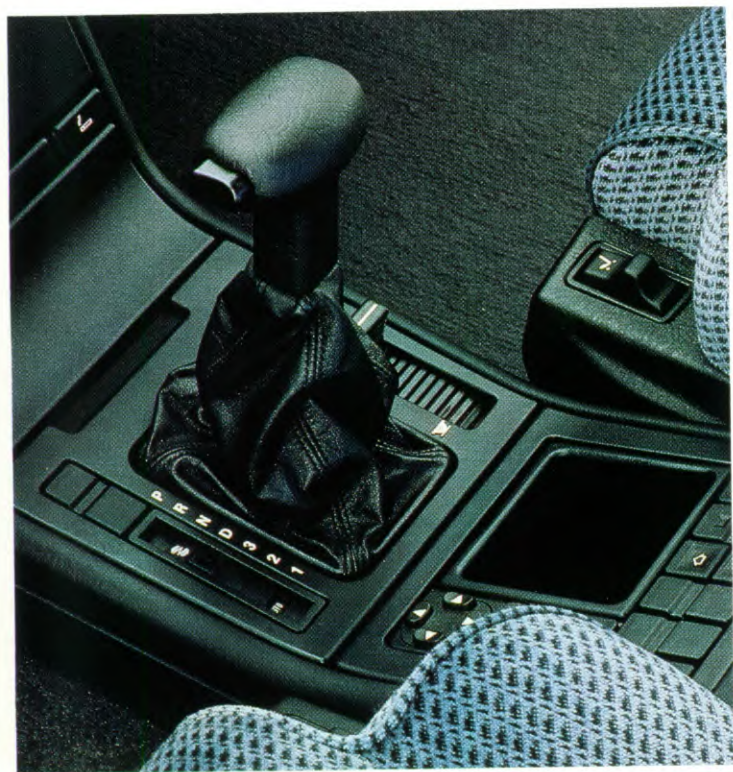







EEN RUIM EN GEMAKKELIJK AAN TE PASSEN INTERIEUR

De royale interieurruimte van de Citroën XM Break biedt vele gebruiksmogelijkheden. Via vijf portieren is de ruimte gemakkelijk toegankelijk en kan deze snel worden aangepast aan de meest uiteenlopende wensen voor zowel privé als zakelijke doeleinden. Dat gaat met het grootste gemak, dankzij een in ongelijke delen ($\frac{1}{3}$ en $\frac{2}{3}$) neer te klappen achterbank.

Het inladen van de bagage gaat probleemloos en eenvoudig. De mogelijkheid de rijkhoogte manueel te wijzigen is niet alleen praktisch voor het nemen van obstakels, maar ook voor het verlagen (tot 40 centimeter boven de grond) of verhogen van de laadrempeel om het in- en uitladen te vergemakkelijken.

De bagageruimte van de Citroën XM Break heeft een volume van 720 liter, een record in deze categorie. Twee praktische, met een deksel afgesloten opbergvakken aan de zijkanten bieden plaats aan bijvoorbeeld een verbandtrommel of een blik olie. Voor de gevarendriehoek is een speciale ruimte gereserveerd, terwijl zes haken houvast bieden aan bagage of uitstekende lading. De inhoud van de kofferruimte kan aan het oog worden onttrokken door een uittrekbaar scherm.

De fraaie vormgeving, riante interieurruimte en praktische en flexibele gebruiksmogelijkheden verlenen de Citroën XM Break "Comfort" en "Ambiance" de voordelen en het karakter van een wagen voor de vrije tijd.

CITROËN RESPECTEERT HET MILIEU

Citroën verricht veel onderzoek naar de vermindering van de luchtverontreiniging en het gebruik van minder milieubelastende materialen met als doel ecologisch beter verantwoorde voertuigen te ontwerpen en te produceren. Ook de Citroën XM Break "Comfort" en "Ambiance", waarin schone benzine- en dieselmotoren dienst doen en zoveel mogelijk volledig of gemakkelijk her te gebruiken materiaal is toegepast, zijn gebouwd met respect voor het milieu.

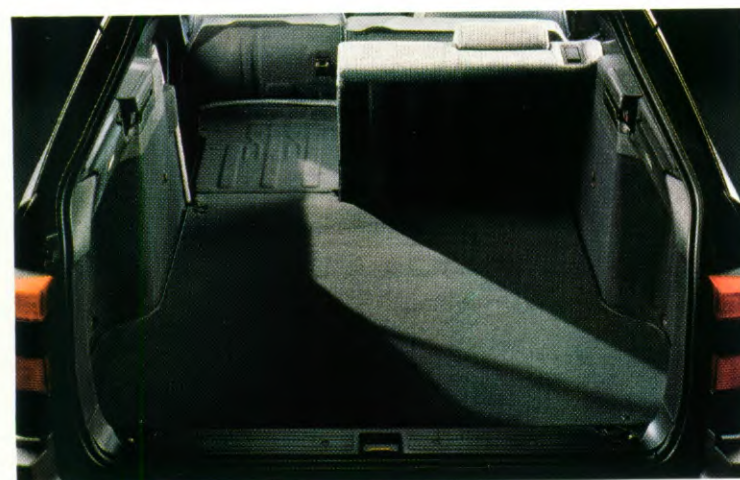
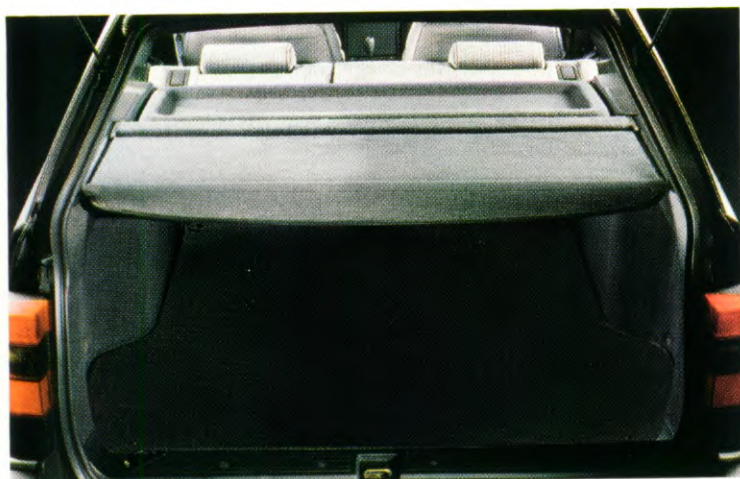





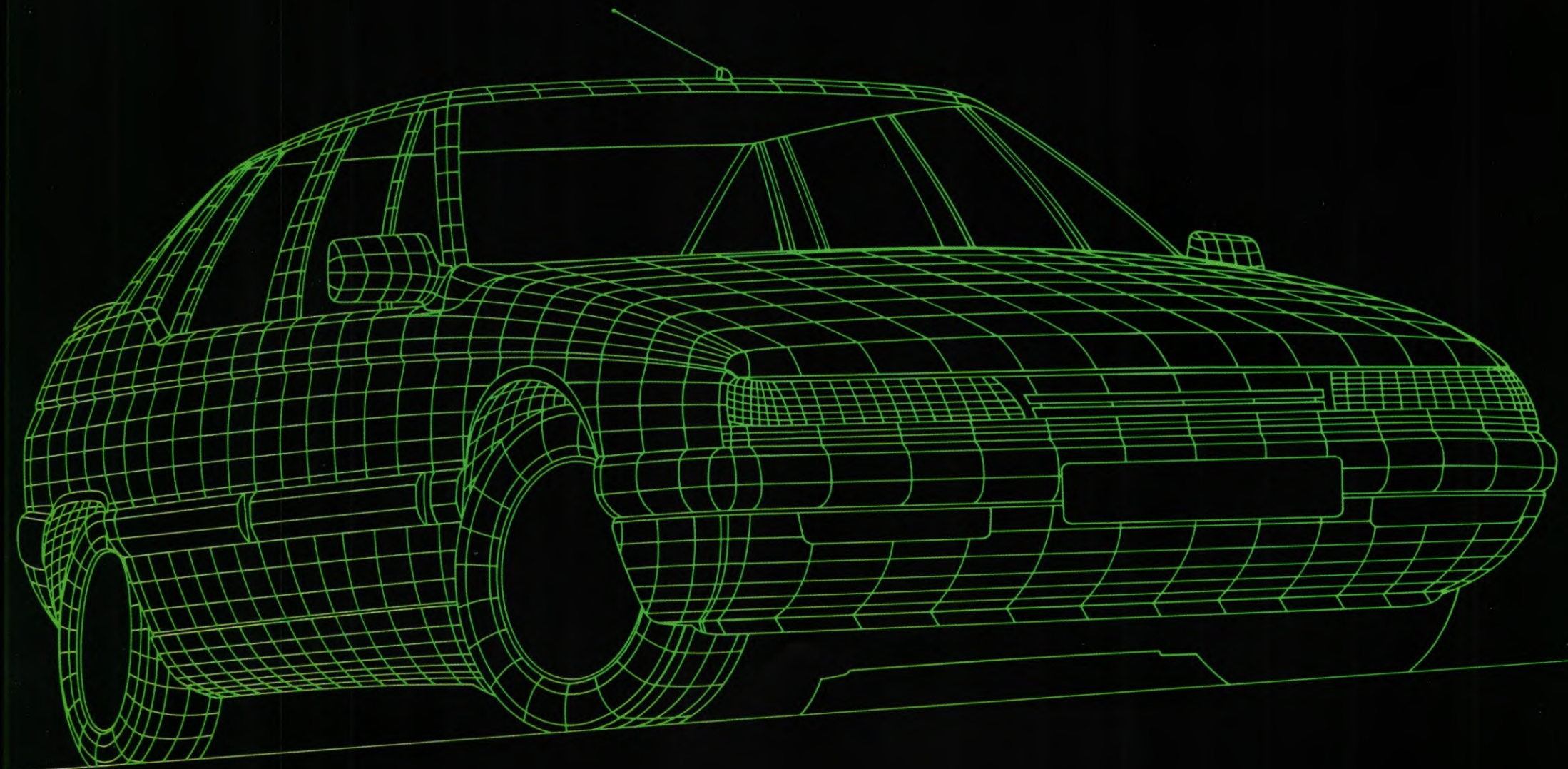

XM SYNTHESE

De weg beheersen: de droom van menig automobilist en werkelijkheid voor diegenen die al hebben kunnen genieten van de Citroën XM. Een sterke persoonlijkheid, prestaties waarvoor men slechts bewondering kan hebben en een zeker gevoel: **de weg beheersen...** De Citroën XM is echt in het marktsegment van de betere grote reiswagens gepenetreerd en dat komt natuurlijk niet door een gebrek aan argumenten voor de filosofie die achter deze wagen steekt!

Een compleet programma bieden waarin elke automobilist zijn ideaal terugvindt, dat was de eerste stap van Citroën op de weg naar het meesterschap in de topklasse.

De Citroën XM, dat is een stijl, een magische penseelstreek vol talent waarmee de meest geavanceerde technologie ten dienste werd gesteld van kwaliteit, veiligheid en comfort in een esthetisch zeer geslaagd ontwerp.

Het sterkste punt van de Citroën XM is wel het contact met de weg. De "hydractieve" vering, waarin hydraulica en electronica briljant samengaan, de hydraulische stuur- en rembekrachtiging, het antiblokkeersysteem voor de remmen... stuk voor stuk technische pluspunten die vakkundig gecombineerd zijn voor een veilige beheersing van de weg.

Een wagen met een bepaalde stijl heeft onvermijdelijk een eigen karakter.

De snelheid van de Citroën XM wordt verzorgd door een keur aan hoogstaande motoren: 4 cilinders, 6 cilinders in V-vorm, V6.24-klepper, diesel of turbodiesel (beide diesel-motoren zijn 12-kleppers), allemaal ontworpen met behulp van CAD¹-technieken waarmee het potentieel van een motor maximaal ontwikkeld kan worden.

De Citroën XM is tevens een cockpit waarin rekening gehouden is met elk gebaar, met alle mogelijke visuele reacties en ontworpen voor een optimaal comfort.

Citroën nodigt u uit de "ins & outs" van een auto te ontdekken die oorspronkelijkheid weet te combineren met een nieuwe benadering van het weggebruik.

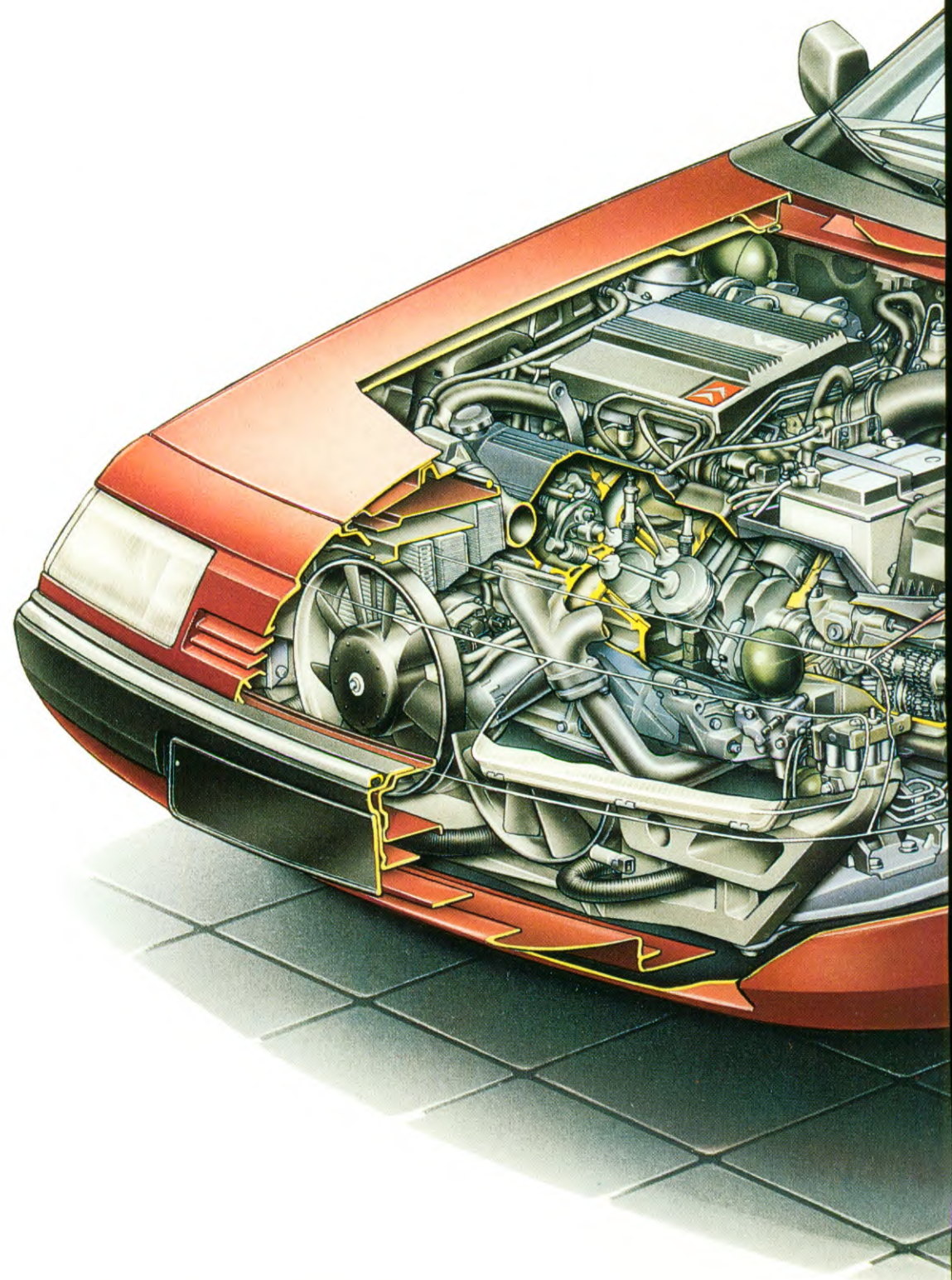

¹ Computer Aided Design

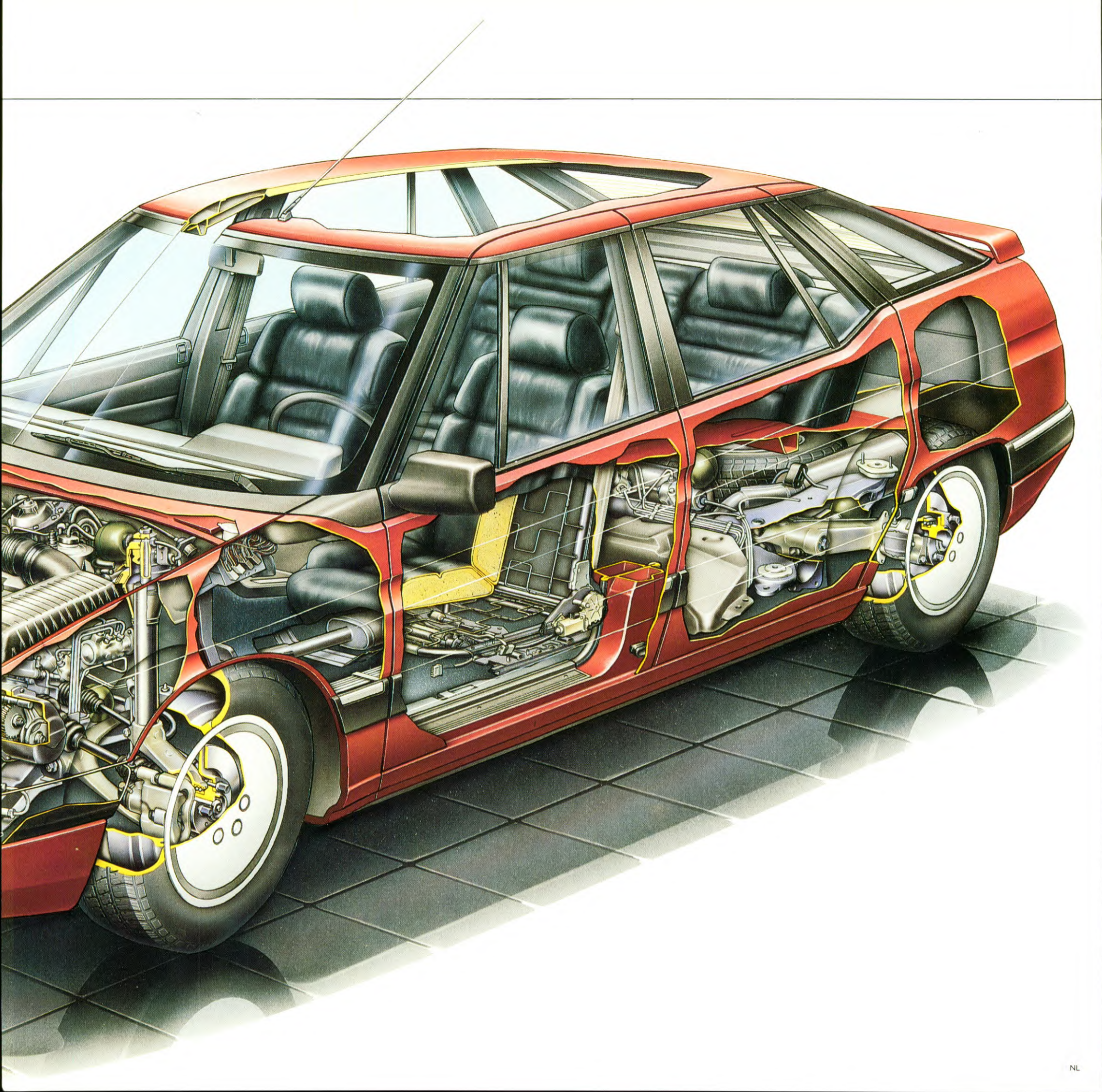

AANDRIJVING

AANDRIJVING VAN DE CITROËN XM

De vier- en zescilindermotoren waarmee de Citroën XM is uitgerust, zijn voorbeelden van een modern concept waarbij zowel aangenaam rijgedrag als geruisloze werking voorop staan.

DE CITROËN XM 2-LITER INJECTION

De 1998 cc viercilinder lijnmotor ontwikkelt bij 5600 t/min een vermogen van 122 DIN-pk. Deze motoren die een hoog rendement opleveren zijn uitgerust met elektronische injectie die een formidabel prestatievermogen waarborgen: 110 DIN-pk bij een elektronische monopointinjectie en 122 DIN-pk bij een elektronische multipointinjectie. De motoren werden onderworpen aan een omvangrijk onderzoekprogramma dat zich richtte op de inlaat, de distributie en de uitlaat. De ophanging van de dwarsgeplaatste aandrijflijn is van het pendeltype en rust op een hydraulische steun die tussen de carrosserie en de motor is geplaatst. Op deze wijze is een perfecte absorptie van de trillingen verzekerd.

OPBOUW

Het motorblok. Dunwandige monoblok-opbouw met geïntegreerde cilinderbussen. Dit concept garandeert een optimaal evenwicht tussen stijfheid, gewicht en ruimtebeslag.

De cilinderkop. Van aluminium en uitstekend doorlatend dankzij een optimale diameter van de inlaatkanalen en de kleppen.

Het kleppendecksel. Van synthetisch materiaal, gedeeltelijk verantwoordelijk voor de carterontluchting.

De distributie. De bovenliggende nokkenas die wordt aangedreven door middel van een getande riem zorgt voor de rechtstreekse bediening van de klepstoters.

De krukas. Van GS-gietwerk; een vernieuwing dankzij de precieze balans die tot stand wordt gebracht met behulp van acht (in plaats van de gebruikelijke vier) contra-gewichten. De afdichting wordt verkregen via een speciale keerring met oliebad die slijtage van de krukas, met name bij het starten van de motor, moet voorkomen.

De segmentatie van de zuigers. Bijzonder kenmerk van de drie segmenten is hun geringe hoogte. Door de geringe afstand tussen de zuigerveren kan de afstand tussen zuigerkop en het eerste segment aanzien groter zijn, waardoor de segmentatie nog beter is beschermd en de slijtage en het olieverbruik verminderen.

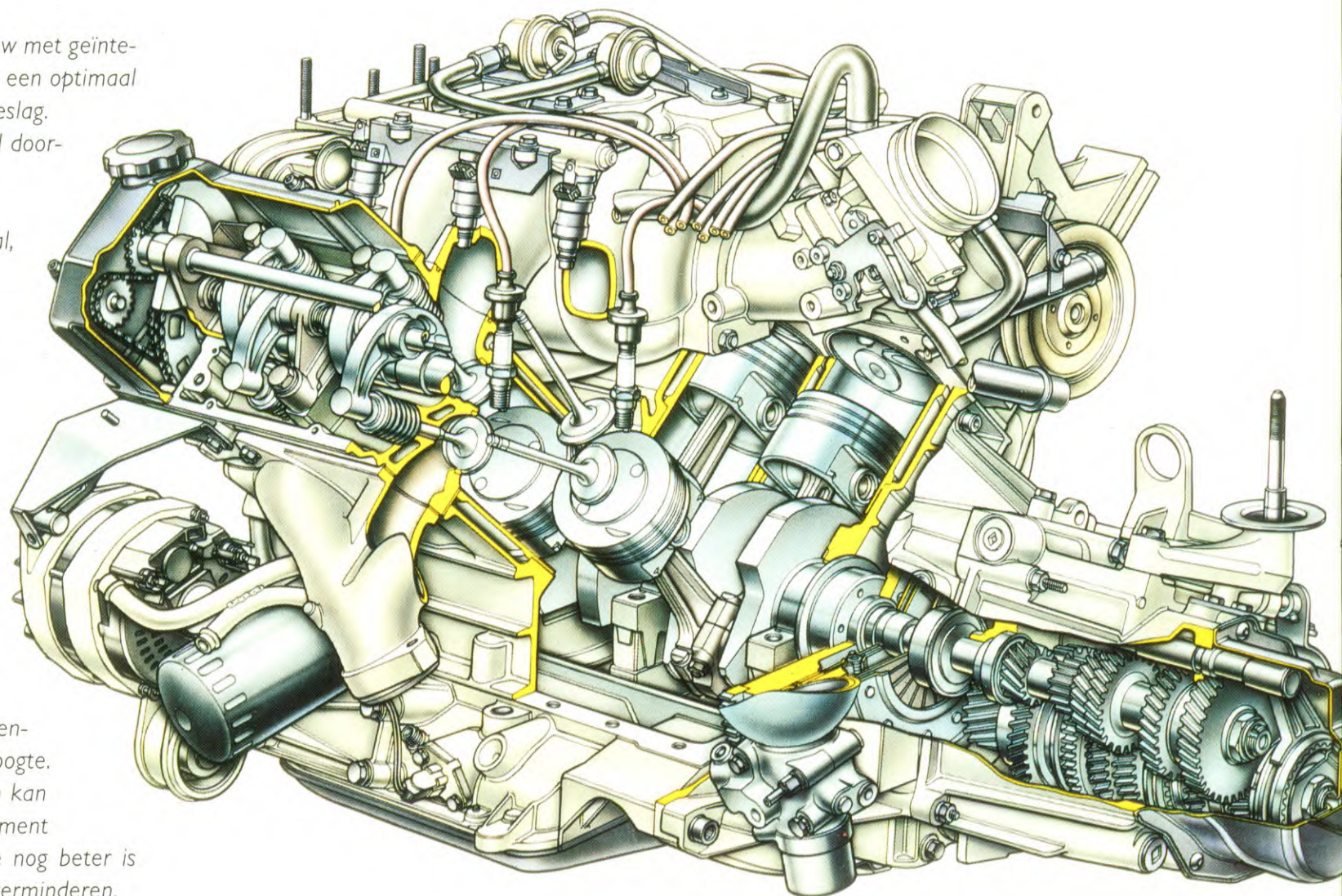
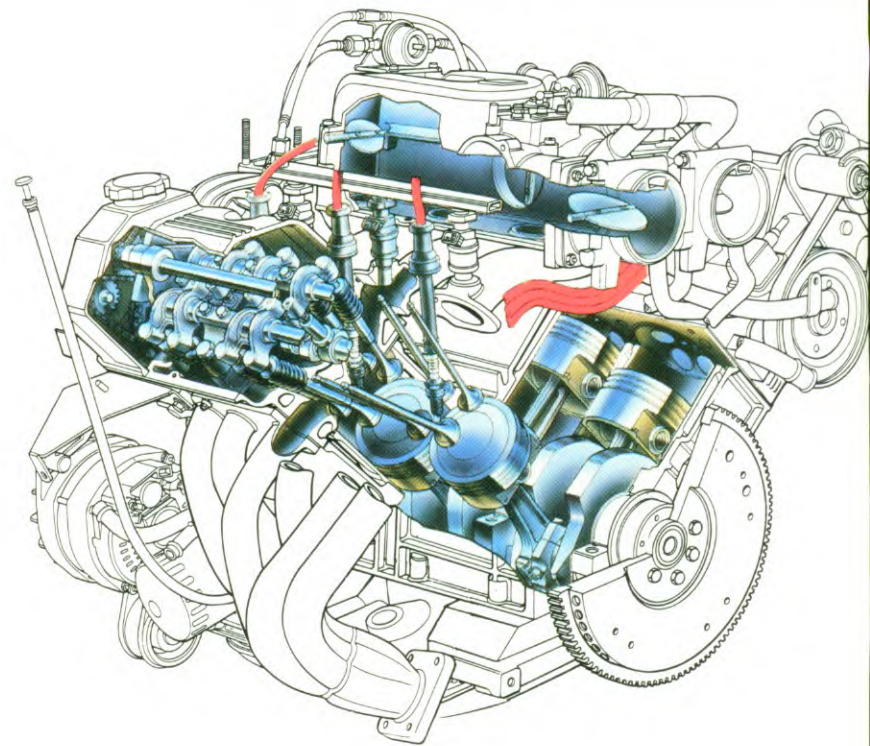

De uitlaat. Het spruitstuk van het siamese type dat de uitlaatpijpen in groepen van twee verdeelt, vergemakkelijkt de afvoer van de verbrande gassen. In het uitlaatsysteem is een driewegkatalysator en Lambdasonde opgenomen.

De injectie en de ontsteking. De ontsteking is getransistoriseerd. Het elektronisch multipointinjectiesysteem wordt gestuurd door een Bosch-computer.

DE CITROËN XM V6

De 2975 cc zescilinder V-motor ontwikkelt bij 5600 t/min een vermogen van 170 DIN-pk. Opvallend kenmerk is het aanzienlijke koppel van rond de 25 kgm dat bij een breed scala van motorsnelheden wordt ontwikkeld.

Een krukas met op 30° geplaatste tappen zorgt voor een regelmatige ontsteking waarbij de motorslagen 120° uit elkaar liggen (omwenteling krukas). In combinatie met een balans-as die "galopperen" van de motor tegengaat, wordt dankzij dit bijzondere kenmerk de stationaire werking van de motor aanmerkelijk verbeterd en wordt tevens gezorgd voor een optimale geruisloosheid. Deze motor voldoet aan de strengste binnen de EG geldende milieu-eisen dankzij de uitrusting met driewegkatalysator en de werking op loodvrije Eurosuperbenzine.

OPBOUW

Het motorblok. Van aluminium met ingeperste gietijzeren cilinderbussen.

De cilinderkoppen. Van aluminium en beide voorzien van een nokkenas en een detonatiedetector, waardoor deze motor op loodvrije benzine kan lopen. In de voorste cilinderkop bevindt zich de door de nokkenas aangedreven balans-as van de krukas.

De distributie. De twee bovenliggende identieke nokkenassen (één per cilinderrij) worden door kettingen aangedreven. De bediening van de kleppen vindt plaats via aluminium tuimelaars met stalen afstelplaatjes en via hydraulische klepstoters. Dankzij deze klepstoters behoeven de tuimelaars minder vaak te worden afgesteld. Tevens zorgen ze voor een vermindering van het motorgeruis. Afwijkingen in de afstelling die zouden kunnen leiden tot verslechtering van de milieuvriendelijke waarden worden zo voorkomen.

De krukas. Deze van speciaal staal vervaardigde krukas wordt op zijn plaats gehouden met behulp van vier lagers. De kruk-tappen zijn om en om geplaatst met elkaar overlappende secties met assen die steeds 30° verspringen. De drijfstangen zijn vervaardigd van smeedstaal en de zuigers van een

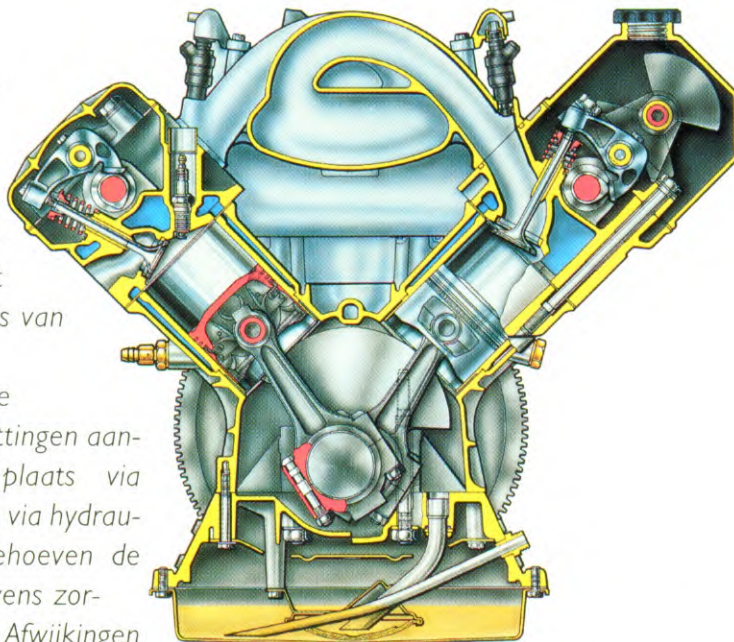

aluminiumlegering. De piston-pen is los op de drijfstang gemonteerd.

De uitlaat. De voorste roestvrijstalen pijp sluit aan op een Y-stuk. De driewegkatalysator en de Lambdasonde zijn op de tussenliggende pijp bevestigd. De dempers zijn opgenomen in het uit één stuk bestaande achterdeel.

De injectie en de ontsteking. De V6-motor is voorzien van een integraal Bendix-controle-systeem dat gebruik maakt van een elektronisch rekenmechanisme op basis van microproces-

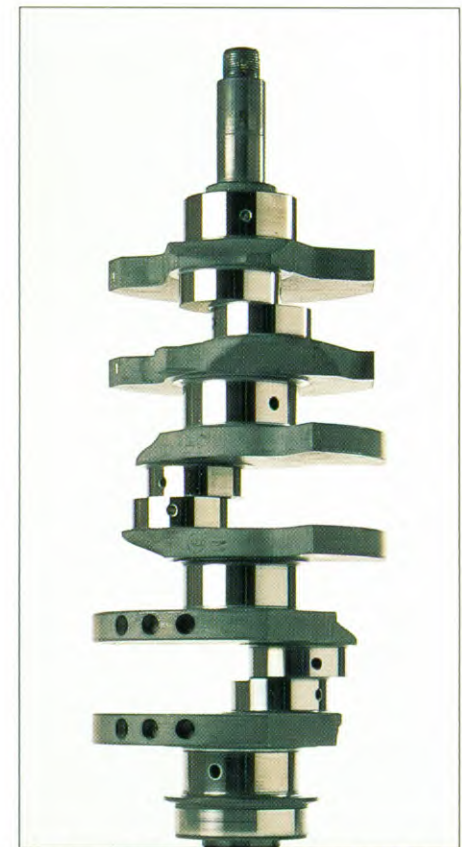

sors; met behulp van dit systeem worden de injectie en de ontsteking gestuurd via multifunctionele sensoren. Deze computer zorgt ervoor dat de werking van de motor wordt aangepast naar aanleiding van informatie over motortoerental en druk in het inlaatspruitstuk. De taken van het mechanisme zijn:

- Bepalen van de injectietijd aan de hand van parameters, zoals accu-spanning, lucht- en koelvloeistoftemperatuur, belasting van de motor, stand van het gaspedaal. En overnemen in geval van storing. In dat geval worden injectie en ontsteking gebaseerd op in het computergeheugen opgeslagen vaste waarden van de parameters.
- Regulering van de stationaire motorsnelheid.
- Bepalen van de zuurstofgraad van het verbrande mengsel aan de hand van de informatie van een Lambdasonde.
- Opsporen van detonatie.

6-CILINDER / 24 KLEPPER

De V6-motor van 2975 cc, die uitgerust is met twee cilinderkoppen en vier kleppen per cilinder, ontwikkelt een vermogen van 200 pk (DIN). Het koppel bedraagt 26,5 mkg bij 3600 toeren.

De cilinderkoppen. Elk van de twee cilinderkoppen is uitgerust met een bovenliggende nokkenas en vier kleppen per cilinder; dit bevordert een goede vulling van de cilinders.

De inlaat. Het betreft een inlaat met een geregelde flux waardoor de vulling van de cilinders optimaal is en een hoog koppel over een groot toerentalbereik gehandhaafd kan worden. Zo wordt bij een laag en gemiddeld toerental een grotere souplesse bereikt dan met gewone meerkleppers mogelijk is.

De ontsteking en de inspuiting. Deze worden geregeld d.m.v. een elektronische motormanagementsysteem, waardoor het rendement verbeterd is. Zo wordt de benodigde brandstof per cilinder precies op het juiste moment, d.w.z. als de motor het nodig heeft, ingespoten.

De uitlaat. Twee uitlaatspruitstukken zorgen ervoor dat de verbrandingsgassen snel afgevoerd worden. Elk spruitstuk is voorzien van een katalysator en een Lambdasonde die voor de feedback naar de inspuiting zorgt.

DIESELMOTOR

Geheel in de geest van de kwaliteit en van de hypermoderne eigenschappen die de Citroën XM eigen zijn, heeft het ontwikkelen van de twee dieselmotoren tot nieuwe beginselen geleid.

DE 12 KLEPPEN MOTOR

De 2138 cc tellende viercilinder-lijnmotor is voorzien van een cilinderkop met 3 kleppen per cilinder en ontwikkelt een vermogen van 83 pk (DIN) bij 4600 toeren en een koppel van 15 kgm bij 2000 toeren.

De cilinderkop. Deze is van aluminium en bestaat uit twee boven elkaar geplaatste delen. Aan de onderste helft, die de kleppen bevat, is veel aandacht besteed om ervoor te zorgen dat de cilinders een optimale vulling krijgen. De bovenste helft van de cilinderkop bevat de nokkenas die in een tunnel ligt. Hierdoor krijgt het geheel meer stevigheid. De inlaatpijpen worden gegoten met behulp van metalen staven, waardoor de vormen ervan nauwkeuriger zijn. Vervolgens worden ze zo bewerkt dat de doorstroming van de gassen niet wordt gehinderd door oneffenheden. Stalen inzetstukken versterken de kamergedeelten die de inlaat- en uitlaatkleppen scheiden. Zo

komt deze meerkleppendiesel aan zijn pittige karakter, dat vergelijkbaar is met dat van benzinemotoren terwijl hij toch, als echte diesel, zuinig is en een lage kilometerprijs biedt.

De distributie. Een bovenliggende nokkenas, die door een getande riem aangedreven wordt, bedient de twaalf kleppen. De nokken, die een oppervlaktebehandeling hebben ondergaan met TIG (Tungstène Inert Gas) om de hardheid ervan te vergroten, zijn doorboord voor de smering van de bewegende

delen. Voor een zo goed mogelijke smering bevat het kleppendecksel van

kunststof een aantal schoepjes die de olie die door de nokken verspreid wordt, terug op die nokken brengen. Hydraulisch bediende stoters zorgen, via plaatjes, voor een constant contact tussen de nokken en de kleppen. Dit systeem maakt afstellen overbodig en is geluidloos.

De speling wordt automatisch opgevangen zodat geen verloop optreedt en de vervuiling minimaal blijft.

De smering. De oliedoorvoer is zeer hoog. Een nieuw smeersysteem dat een olie/water-warmtewisselaar bevat, verzorgt de smering van de nokkentakken, de olie-aanvoer voor de hydraulische stoters en de koeling van de zuigerbodems met behulp van vaste sproeiers.

De uitlaat. Aangezien de vulling van de cilinders optimaal

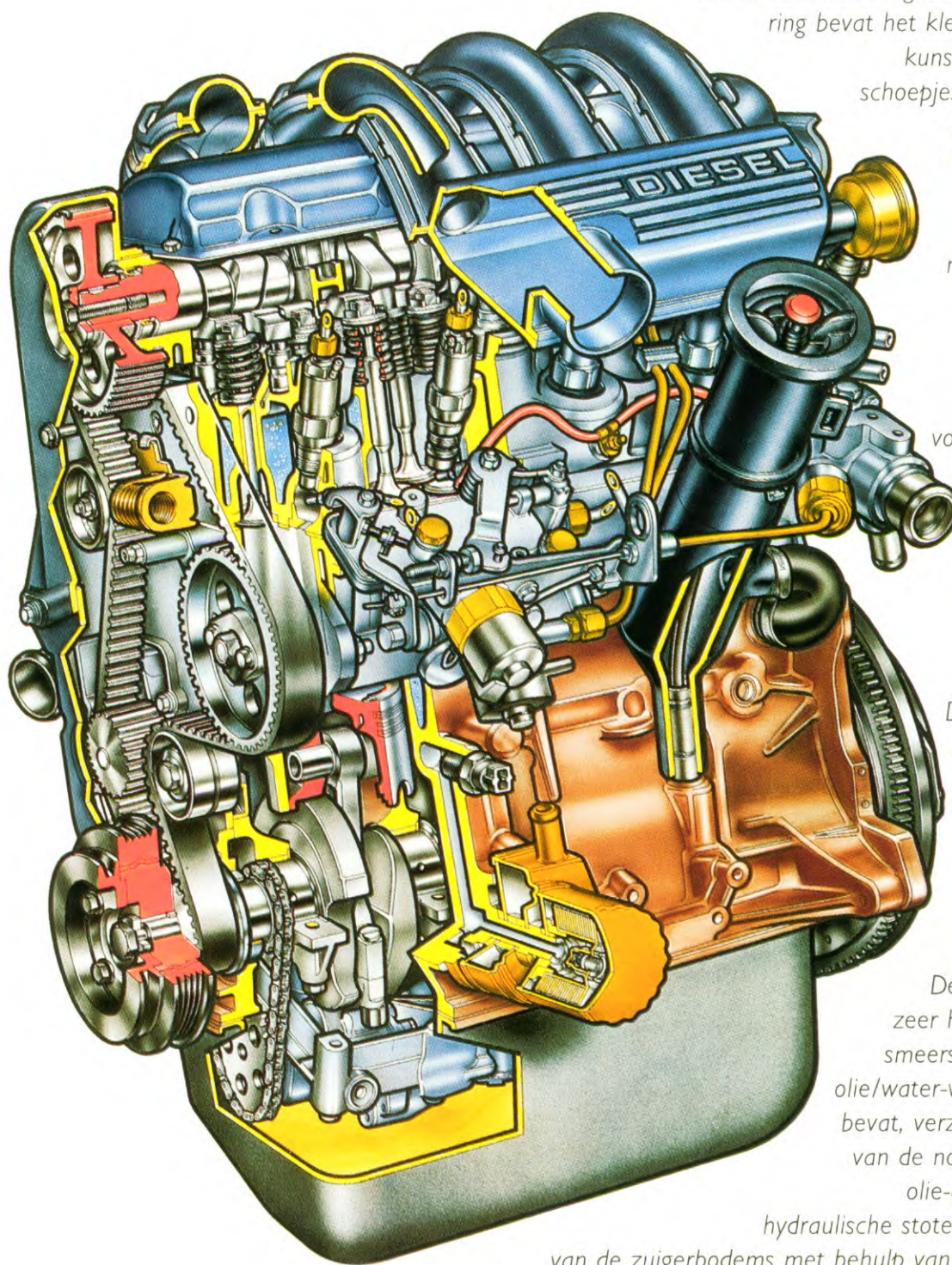

is, moet de afvoer van de verbrandingsgassen even goed zijn.

Het spruitstuk en de eerste pijp van het uitlaatsysteem zijn van het Y-type (in twee delen gescheiden), dit om de tegendruk die een volledige afvoer van de gassen verhindert, te reduceren.

De motorophanging. Het betreft een pendulaire ophanging: de motor is bevestigd aan de carrosserie d.m.v. een hydraulische steun, die de trillingen goed absorbeert, en een rubbersteun.

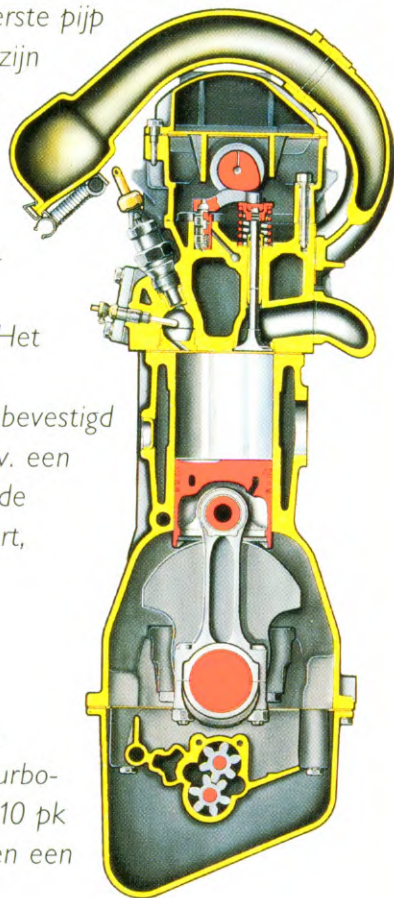

DE TURBODIESEL

De 2088 cc tellende viercilinder diesel met turbo-compressor ontwikkelt 110 pk (DIN) bij 4300 toeren en een maximaal koppel van 25,3 kgm bij 2000 toeren.

De turbocompressor waarmee deze meerkleppendiesel uitgerust is, is van een nieuwe generatie die minder weegt, kleiner is, langer meegaat en beter presteert.

Er zijn fraaie acceleratietijden mee mogelijk: van 0 tot 100 in 12,4 sec.

En de kilometer vanuit stilstand in 34,0 seconden.

De cilinderkop. Even modern als de "gewone" dieselmotor met 3 kleppen per cilinder.

De krukas. Deze is van smeedstaal. De krukappen hebben een thermische behandeling ondergaan, nl. "ionische nitrering". De krukas is verbonden met een trillingsdemper.

De drijfstang. Het zuigerpenoog heeft de vorm van een slangekop, waardoor het mogelijk is de massa van de zuigerpenboring te vergroten om de zuigerpen beter te steunen.

De zuiger. De door anodisering versterkte zuigerbodem is beter bestand tegen de optredende thermische belastingen.

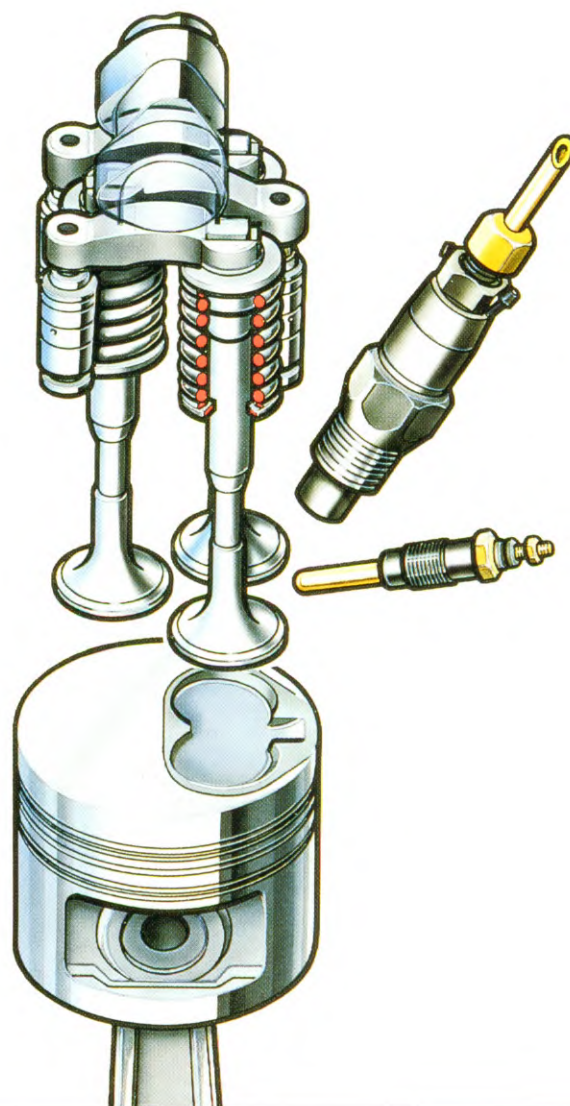

WEGLIkking

Voor het eerst heeft Citroën een in serie geproduceerde auto voorzien van een "hydractieve" vering. Deze vering verenigt elektronische intelligentie met hydraulische kracht en souplesse. Tevens staat deze vering, in combinatie met de voorwielaandrijving, de hogedrukremmen, met ABS en de hydraulisch bekrachtigde stuurinrichting, die variabel en snelheidsafhankelijk is, borg voor een nieuw begrip van actieve veiligheid.

De hydractieve vering heeft twee standen:

- De "soepele" stand, voor comfort en rijplezier. De ophanging heeft een grote flexibiliteit en een geringe demping. Deze stand is bedoeld om de passagiers te vrijwaren van schokken en trillingen die door oneffenheden in de weg worden veroorzaakt.

- De "sportieve" stand, voor betrouwbaar weggedrag en actieve veiligheid. Deze ophanging heeft een geringere flexibiliteit en een sterke demping ter vermindering van de nadelige gevolgen van slingeren, kantelen, slalom-rijden, deinen van de carrosserie en stoten tegen de bodem op oneffen wegen.

De hydractieve vering wordt gestuurd door een computer die de instelling van de vering ("soepel" of "sportief") onmiddellijk automatisch aanpast aan de rijstijl van de bestuurder en aan de externe omstandigheden (de toestand van de weg).

De computer ontvangt informatie van een vijftal sensoren: een sensor op de stuurkolom die de hoek en de snelheid van de stuurbeweging meet; een sensor op het gaspedaal die de snelheid meet waarmee dit pedaal wordt ingedrukt of losgelaten; een sensor die de druk in het remsysteem meet; een sensor op de stabilisatorstang aan de voorzijde die de veer-amplitude van de carrosserie meet; een sensor op de versnellingsbak die de snelheid van het voertuig meet.

Deze sensoren sturen hun informatie voortdurend naar de computer. In het geheugen van deze computer zijn regels en voorschriften opgenomen die continu worden vergeleken met de ontvangen informatie. Afhankelijk van het verschil tussen de gegevens en de regels kiest de computer de geschikte ophanging. Op deze wijze komt de elektronisch gecontroleerde wegligging tot stand.

De globale responstijd van het systeem ligt beneden 0,05 seconde. Het is in dit verband belangrijk er nog eens op te attenderen dat de informatie afkomstig van de sensoren zodanig is gedefinieerd dat het systeem steeds vooruitloopt op de dynamische reactie van de auto.

Dit anticiperend vermogen is bijzonder voordelig wanneer met hoge snelheden op bochtige wegen wordt gereden.

Ongewenste bewegingen van de carrosserie kunnen in deze situaties worden geëlimineerd waardoor een hoogwaardig

dynamisch weggedrag ontstaat.

Naast de gebruikelijke opbouw van vier veerbollen en vier schokdempers zijn zowel voor- als achterrein voorzien van een extra veerbol met twee extra schokdempers. Een regelsysteem dat opdrachten ontvangt van de computer en dat door een electroventiel in werking wordt gesteld, schakelt deze derde veerbol met de twee extra schokdempers in of uit. Op deze wijze wordt de ophanging ingesteld op de "soepele" stand (in totaal 6 veerbollen, 3 schokdempers) of op de "sportieve" stand (4 veerbollen, 4 schokdempers).

Wanneer de ophanging op "automatisch" is ingesteld, wordt de overgang naar de "sportieve" stand alleen gemaakt wanneer de veiligheid of de weggesteldheid dit noodzakelijk maakt. De snelle werking van het systeem, in combinatie met het anticiperend vermogen, zorgt dat de bestuurder de veranderingen van instelling niet bemerkt.

DE BESTURING

Ter vergroting van de doeltreffende werking en het rijplezier (precisie, progressiviteit, directheid, schokabsorptie, dosering van de stuurbekrachtiging in bochten en bij parkeermanoeuvres) werd de stuurinrichting aangepast aan het gedrag van de assen.

Afhankelijk van het model is de stuurinrichting uitgevoerd met constante of snelheidsafhankelijk hydraulische bekrachtiging. Deze twee stuurinrichtingen worden gevoed door het hydraulische hogedruk-circuit van de auto.

HET REMSYSTEEM

Uiteraard zijn in het remsysteem van de Citroën XM de nieuwste vindingen verwerkt. De belangrijkste kenmerken zijn: groot remmend vermogen, hittebestendigheid en onderhoudsgemak. De schijven van de voorremmen zijn van zeer sterk molybdeenstaal en worden vervaardigd in éénmalige gietvormen. Met deze techniek wordt een goede homogeniteit van het metaal en onberispelijke oppervlakken verkregen. Deze schijven worden van binnenuit gekoeld door een luchtstroom, waarbij uitsteeksels de warmte dissiperen en ribben de luchtsnelheid verhogen. Door gebruik te maken van alle beschikbare ruimte in de velgen kunnen grote remblokken worden toegepast.

Het spreekt vanzelf dat de Citroën XM uitgerust is met vier schijfremmen. Het remsysteem maakt bovendien gebruik van de druk van het hydraulische hogedruksysteem. Ook het antiblokkeersysteem maakt gebruik van het hydraulische systeem van de wagen, waardoor het wint aan effectiviteit, prestaties en vooral reactiesnelheid.

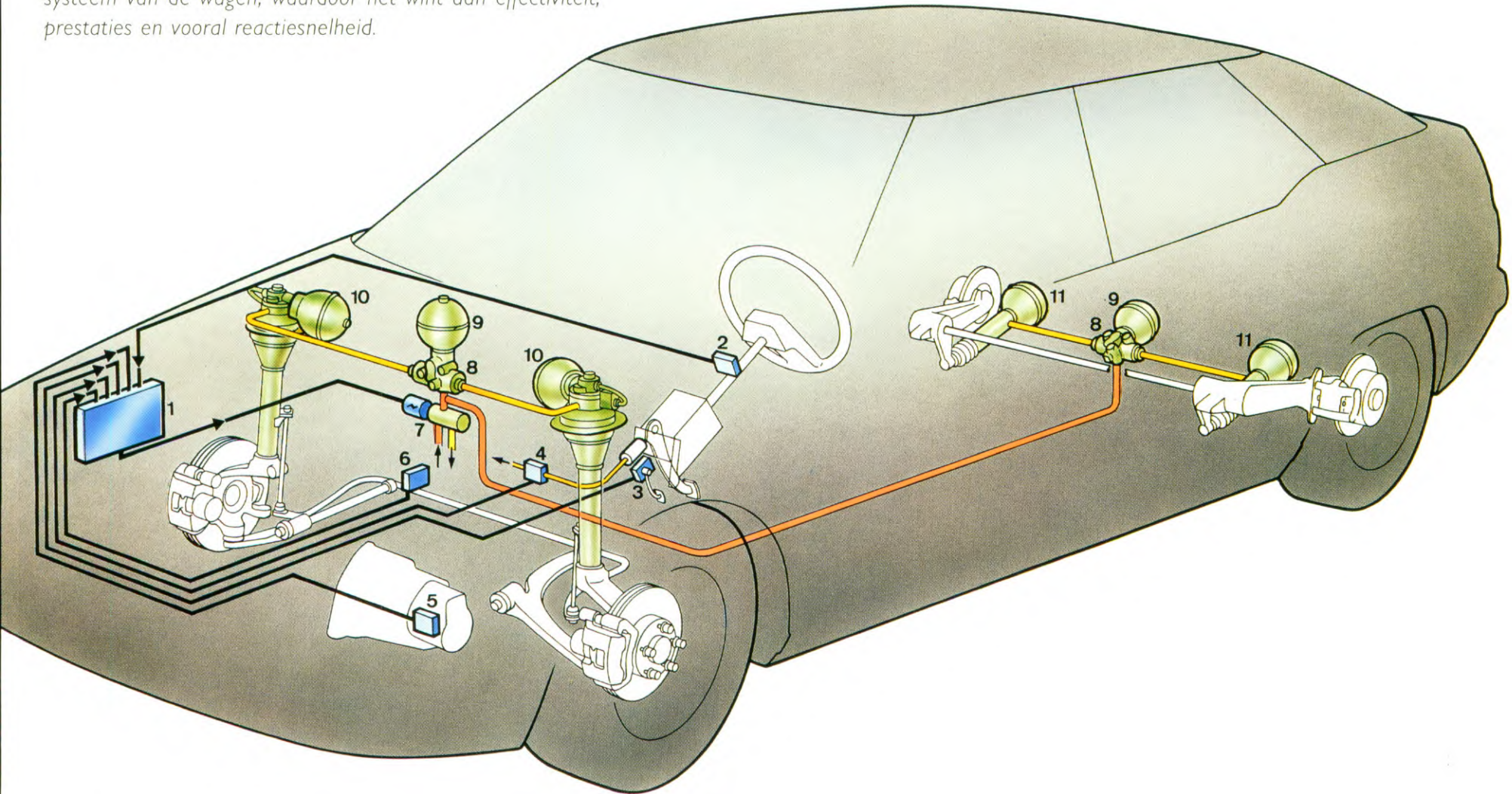

BESCHERMING TEGEN CORROSIË

Deze bescherming heeft zowel betrekking op de aard, de behandeling alsook op de lak van het plaatwerk waaruit de Citroën XM is opgebouwd. Een aanzienlijk gedeelte van het plaatwerk van de XM heeft een voorbehandeling gehad die is afgestemd op de mate waarin het plaatwerk aan corrosie wordt blootgesteld. Het totale gewichtspercentage van de voorbereikte platen bedraagt 76%. Hiervan is 49% electrolytisch verzinkt plaatwerk en 27% gegalvaniseerd plaatwerk.

Dankzij het gebruik van nieuwe installaties voor voorbehandeling van het plaatwerk is een goede aanhechting van de laklagen mogelijk.

De behandeling van de carrosserie en de onderdelen bestaat uit een volledige onderdompeling in twee baden (ontvetting en vervolgens zinkfosfatisering).

Er worden geen spuittechnieken toegepast. Deze behandelwijze garandeert dat ook de oppervlakken aan de binnenzijde van holle delen, die normaal gesproken onbereikbaar zijn, perfect worden behandeld.

De eerste grondlaag wordt in een derde bad aangebracht door middel van electrocoating. Deze in vergelijking met de gebruikelijke dikte (15 μ) tamelijk dikke laag (30 μ), wordt via electroforese aangebracht op alle oppervlakken, de holle onderdelen inbegrepen. Voorts wordt de carrosserie van een tweede grondverflaag voorzien, gevolgd door twee laklagen en een vernislaag.

Bepaalde onderdelen, zoals de portier- of motorkapsloten, zijn vervaardigd van roestvrij staal.

Al het montagemateriaal, inclusief dat onder de motorkap, wordt beschermd door een zogenaamde 'Dacromet'-laag met een egale grijze tint.

De onderdelen met een grotere omvang zijn tevens behandeld volgens dit procédé.

Van de 5,8m² buitenoppervlak van het plaatwerk is 2,6m² voorzien van een tegen steenslag beschermde laag. Dit is een verfsoort die de auto dankzij de samenstelling (bitumineus produkt) en de laagdikte beschermt tegen de gevolgen van opspattend grind. De kwetsbare onderdelen zijn met deze grondverf behandeld, te weten: • 50% van de motorkap en het voorste gedeelte van de voorwielschermen; • 33% van het dak; de onderzijde van de carrosserie tot aan de sierlijst.

Aan de XM worden buitengewone hoge eisen gesteld op het vlak van de weerstand tegen corrosie.

De weerstand moet nog perfect zijn na een 500 uur durende blootstelling aan peknelveel.

Overigens geeft Citroën een contractuele anti-corrosie garantie van 6 jaar op het gehele XM-gamma.



-  Enkelzijdig electrolytisch verzinkt plaatwerk
-  Tweezijdig electrolytisch verzinkt plaatwerk
-  Tweezijdig gegalvaniseerd plaatwerk
-  Anti-steenslag verfbehandeling
-  Synthetisch materiaal
-  Verspoten PVC

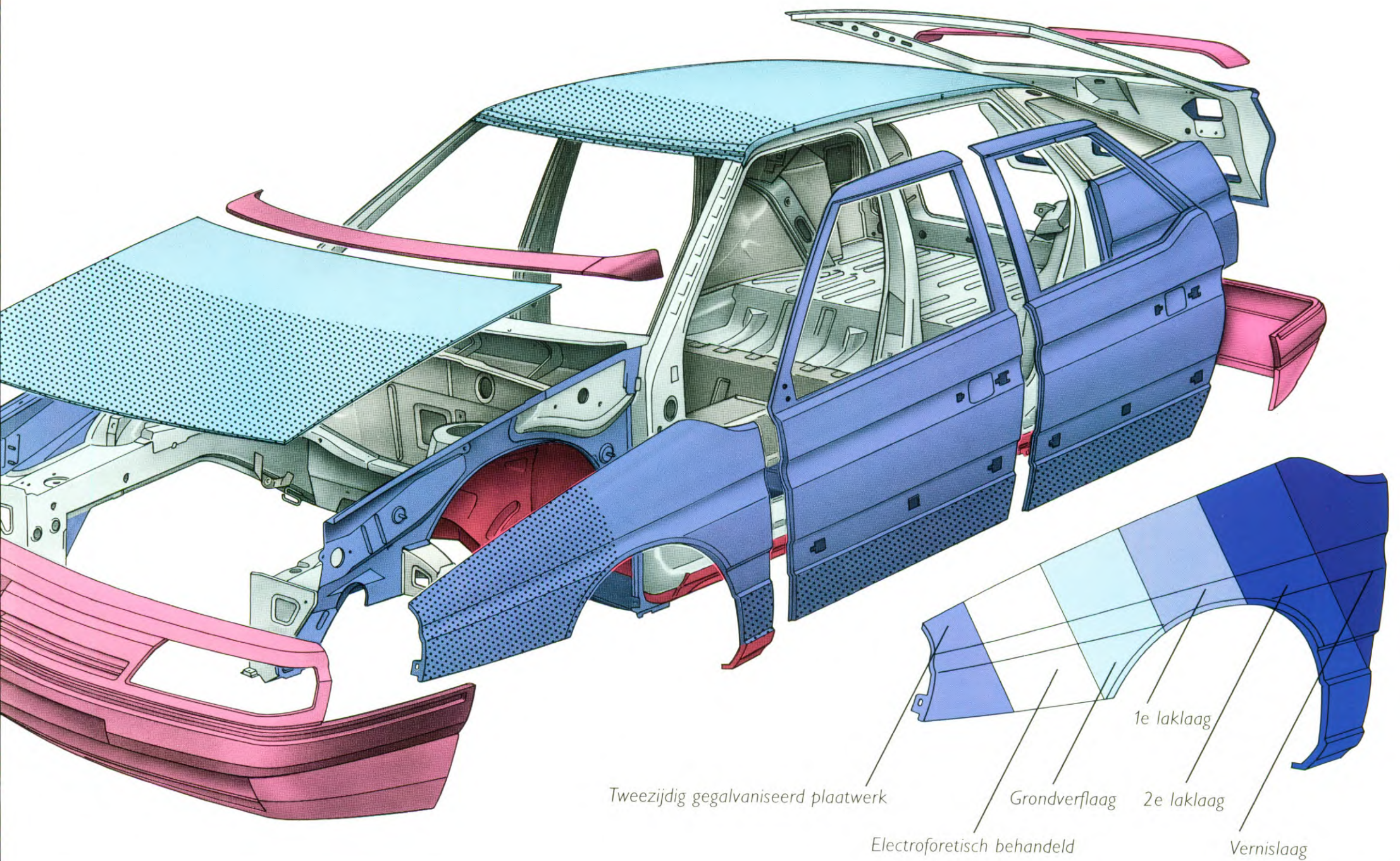

INSTRUMENTEN BESTUURDRERSPLAATS VAN DE CITROËN XM V6.24

- ① Ventilatie-rooster links
- ② Tweeter links (bij optie radio)
- ③ Bediening van verlichting en signalering
- ④ Electronisch informatiescherm
- ⑤ Digitaal klokje
- ⑥ Bediening van ruitewisser en boordcomputer
- ⑦ Boordcomputer
- ⑧ Centrale ventilatieroosters
- ⑨ Bedieningspaneel klimaatbeheersingssysteem
- ⑩ Ruimte voor inbouw autoradio
- ⑪ Tweeter rechts (bij optie radio)
- ⑫ Ventilatie-rooster rechts
- ⑬ Verontgrendeling van de parkeerrem
- ⑭ Elektrische bediening portierruit rechts-voor
- ⑮ Elektrische bediening portierruit links-voor
- ⑯ Knoppenpaneel links
- ⑰ Bediening lichten; ontsteken/doven
- ⑱ Afstandsbediening radio (optie radio)
- ⑲ Knoppenpaneel rechts
- ⑳ Standkeuze vering: "automatisch" of "sportief"
- ㉑ Knop voor opening van de autoradioklep
- ㉒ Elektrische bediening voor verplaatsen stoel (naar voren/naar achteren)
- ㉓ Slot handschoenenkastje
- ㉔ Openen handschoenenkastje
- ㉕ Handschoenenkastje
- ㉖ Elektrische bediening hellingshoek rugleuning
- ㉗ Elektrische bediening portierruit rechts-voor
- ㉘ Elektrische bediening buitenspiegels
- ㉙ Gecodeerde startbeveiliging
- ㉚ Middenarmsteun elektrisch verstelbaar
- ㉛ Knop voor opening asbak
- ㉜ Instelling wagenhoogte

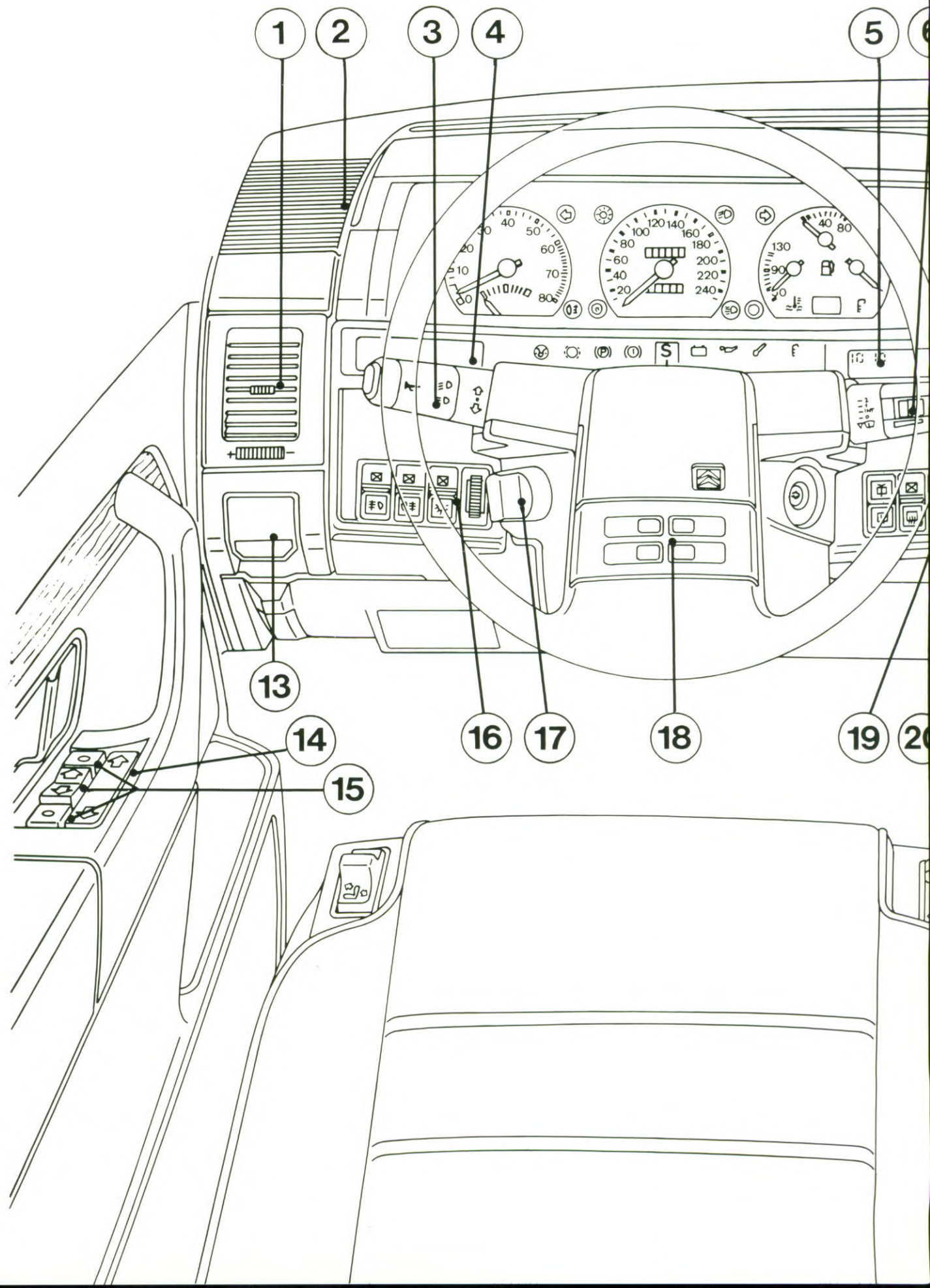

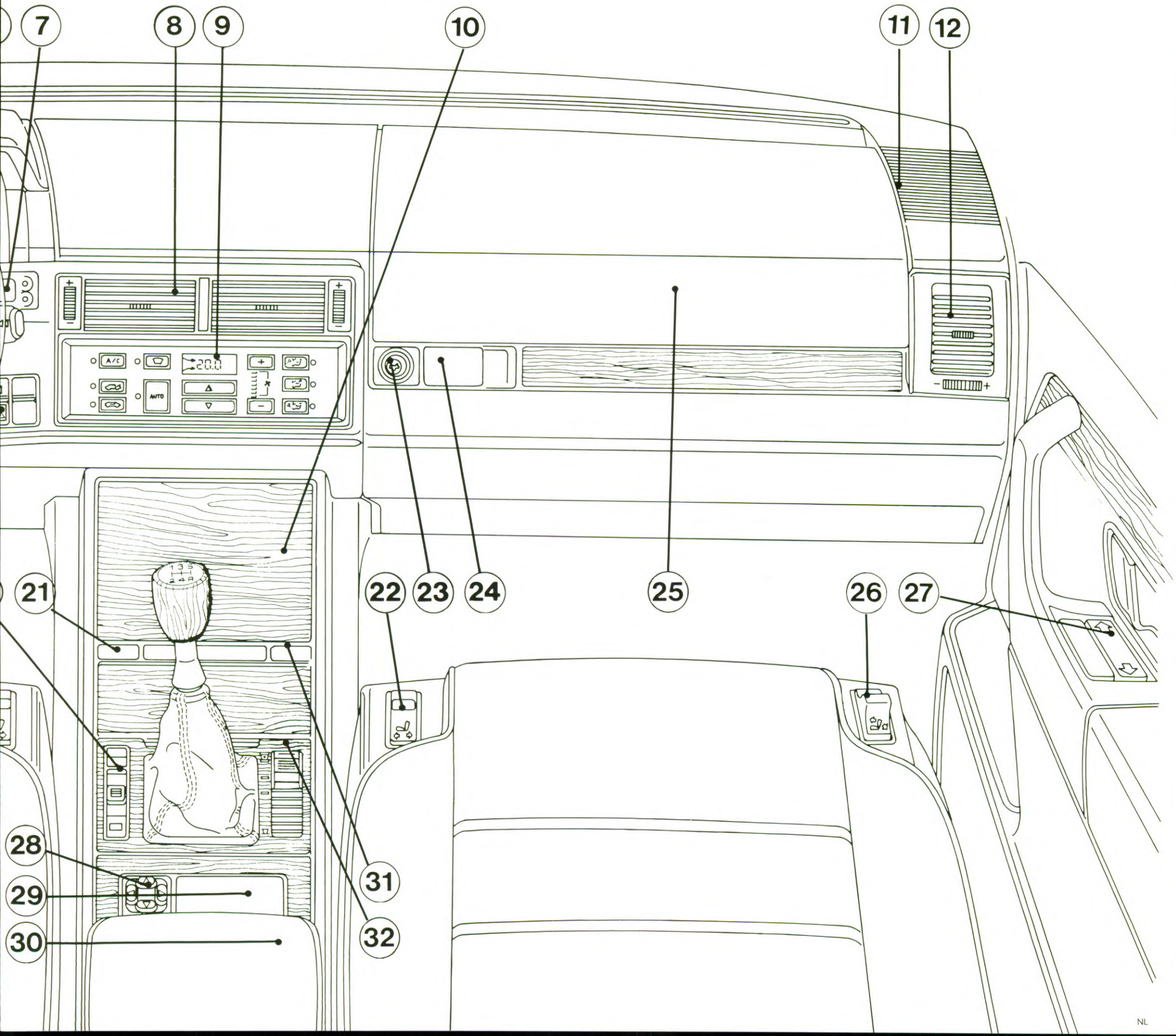

TECHNISCHE GEGEVENS CITROËN XM

	BERLINE									BREAK									
	2.0 i Berline	2.0 i Comfort Berline	2.0 i Ambiance Berline	V6 Ambiance Berline	V6 Exclusive Berline	V6.24 Berline	D12 Berline	Turbo D12 Comfort Berline	Turbo D12 Ambiance Berline	2.0 i Comfort Break	V6 Ambiance Break	D12 Comfort Break	Turbo D12 Ambiance Break						
MOTOR																			
Type	Benzine Monopoint Inj.	Benzine Multipoint Inj.	Benzine Multipoint Inj.	Benzine Multipoint Inj.	Benzine Multipoint Inj.	Benzine Multipoint Inj.	Diesel 12-kleppen	Diesel 12-kleppen, turbo	Diesel 12-kleppen, turbo EGR-systeem	Benzine Multipoint Inj.	Benzine Multipoint Inj.	Diesel 12-kleppen	Diesel 12-kleppen, turbo EGR-systeem						
Katalysator	Geregeld, "U9"	Geregeld, "U9"	Geregeld, "U9"	Geregeld, "U9"	Geregeld, "U9"	Geregeld, "U9"				Geregeld, "U9"	Geregeld, "U9"								
Aantal cilinders	4	4	4	6, in V-vorm	6, in V-vorm	6, in V-vorm	4	4	4	4	6, in V-vorm	4	4						
Cilinderinhoud in cm ³	1998	1998	1998	2975	2975	2975	2138	2088	2088	1998	2975	2138	2088						
Compressieverhouding	8.8 : 1	8.8 : 1	8.8 : 1	9.5 : 1	9.5 : 1	9.4 : 1	22.5 : 1	21.5 : 1	21.5 : 1	8.8 : 1	9.5 : 1	22.5 : 1	21.5 : 1						
Boring-slag	86 - 86	86 - 86	86 - 86	93 - 73	93 - 73	93 - 73	86 - 92	85 - 92	85 - 92	86 - 86	93 - 73	86 - 92	85 - 92						
Max. vermogen in Kw (pk DIN) bij toeren/min.	79 (110)	89 (122)	89 (122)	123 (170)	123 (170)	147 (200)	60 (83)	80 (110)	80 (110)	88 (122)	123 (170)	60 (83)	80 (110)						
Max. koppel in Nm (mkg DIN) bij toeren/min.	164 - 17.2	170 - 17.5	170 - 17.5	235 - 24.5	235 - 24.5	260 - 26.5	145 - 15.0	245 - 25.3	245 - 25.3	170 - 17.5	235 - 24.5	145 - 15.0	245 - 25.3						
	3500	4000	4000	4600	4600	3600	2000	2000	2000	4000	4600	2000	2000						
OVERBRENGING																			
Versnellingsbak	Hand	Hand/Automaat	Hand/Automaat	Hand/Automaat	Automaat	Hand	Hand	Hand/Automaat	Hand/Automaat	Hand	Hand/Automaat	Hand	Hand						
Aantal versnellingen	5	5/4	5/4	5/4	4	5	5	5/4	5/4	5	5/4	5	5						
BANDEN	185/65 R15	195/60/15	195/60/15	205/60/15	205/60/15	205/60/15	175/70/15	195/65/15	195/65/15	195/65/15	205/60/15	195/65/15	195/65/15						
STUURINRICHTING																			
Type	Hydraulisch bekrachtigd	Hydraulisch bekrachtigd	Hydraulisch bekrachtigd	Hydraulisch bekrachtigd snelheidsafh.	Hydraulisch bekrachtigd snelheidsafh.	Hydraulisch bekrachtigd snelheidsafh.	Hydraulisch bekrachtigd	Hydraulisch bekrachtigd	Hydraulisch bekrachtigd	Hydraulisch bekrachtigd	Hydraulisch bekrachtigd snelheidsafh.	Hydraulisch bekrachtigd	Hydraulisch bekrachtigd						
Aant. omw. links naar rechts	2.94	2.94	2.94	3.26	3.26	3.26	2.94	2.94	2.94	2.94	3.26	2.94	2.94						
Draaicirkel in meters: tussen muren	12.50	12.50	12.50	12.50	12.50	12.50	12.50	12.50	12.50	12.50	12.50	12.50	12.50						
tussen trottoirs	11.66	11.66	11.66	11.66	11.66	11.66	11.66	11.66	11.66	11.66	11.66	11.66	11.66						
ONDERSTEL	McPherson met onderliggende triangels en stabilisatorstangen Met getrokken draagarmen																		
Voor:																			
Achter:																			
Ophanging:	Hydractieve vering met variabele instelling en demping, gestuurd door een elektronisch rekenmechanisme dat de ingestelde waarden onmiddellijk en automatisch aanpast aan rijomstandigheden en rijstijl																		
REMMEN	Remmen met hydraulische hogedrukbevestiging. Remschijven op de vier wielen, aan de voorzijde zelfventilerend. Parkeerrem werkend op de voortrein.																		
ABS	optie	optie		standaard		standaard		standaard	standaard	optie	optie		standaard	optie	standaard		optie	standaard	
Versnellingsbak	hand	hand	auto	hand	auto	hand	auto	automaat	hand	hand	hand	auto	hand	auto	hand	hand	auto	hand	hand
GEWICHTEN IN KG *																			
Rijklaar gewicht	1267	1303	1337	1303	1337	1415	1444	1444	1450	1305	1390	1466	1390	1466	1380	1505	1530	1380	1455
Totaal belast	1760	1845	1845	1845	1845	1910	1910	1910	1920	1820	1910	1910	1910	1910	2020	2130	2130	2030	2085
Nuttige belasting	493	542	508	512	508	495	466	466	470	515	520	444	520	444	640	625	600	650	630
Aanhanger gewicht geremd	1300	1300	1300	1300	1300	1500	1500	1500	1500	1300	1500	1500	1500	1500	1300	1500	1500	1300	1500
Aanhanger gewicht ongeremd	634	652	669	652	669	708	722	722	725	653	695	733	695	733	690	750	750	690	725
Maximum kogeldruk	110	110	110	110	110	110	110	110	110	110	110	110	110	110	80	80	80	80	80
Maximum dakbelasting	80	80	80	80	80	80	80	80	80	80	80	80	80	80	100	100	100	100	100
INHOUDEN																			
Brandstoftank in liters	80	80	80	80	80	80	80	80	80	80	80	80	80	80	80	80	80	80	80
Kofferruimte	455	455	455	455	455	455	455	455	455	455	455	455	455	455	720	720	720	720	720
- met neergeklapte achterbank	1460	1460	1460	1460	1460	1460	1460	1460	1460	1460	1460	1460	1460	1460	1960	1960	1960	1960	1960
PRESTATIES																			
Maximum snelheid	190	202	197	202	197	222	220	220	235	176	192	190	192	190	192	217	215	168	184
0 - 400 meter (in seconden)	18.4	18.0	19.8	18.0	19.8	16.7	17.5	17.5	16.2	20.8	18.4	19.4	18.4	19.4	18.8	17.4	18.3	21.5	19.1
0 - 1000 meter (in seconden)	33.8	33.1	36.1	33.1	36.1	30.5	32.0	32.0	29.4	38.0	34.0	35.9	34.0	35.9	34.5	31.7	33.4	39.2	35.2
0 - 100 km/h	12.4	11.9	15.0	11.9	15.0	9.7	10.9	10.9	8.6	17.6	12.4	14.9	12.4	14.9	13.3	10.9	12.5	19.0	13.8
BRANDSTOFVERBRUIK (in ltrs/100 km ECE norm)																			
90 km/h	6.8	7.0	7.3	7.0	7.3	8.0	8.3	8.3	8.2	5.1	4.9	5.4	5.2	5.4	7.0	8.0	8.3	5.2	5.0
120 km/h	8.5	9.1	9.5	9.1	9.5	9.9	10.4	10.4	10.2	6.7	6.5	7.2	6.9	7.2	9.1	9.9	10.4	6.9	6.6
Stadstraject	12.5	12.8	13.8	12.8	13.8	15.0	16.9	16.9	15.9	8.0	8.5	9.7	8.9	9.7	12.8	15.0	16.9	8.1	8.5

*) Fabrieksopgave

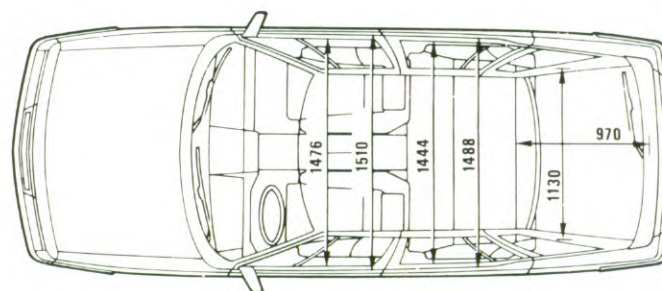
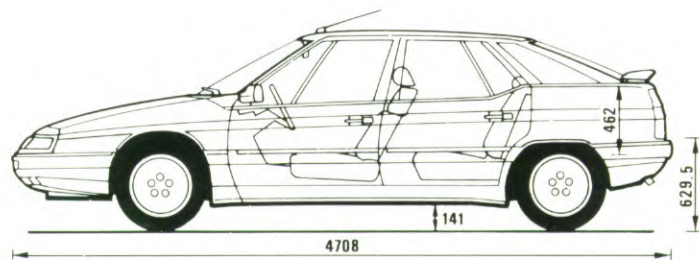
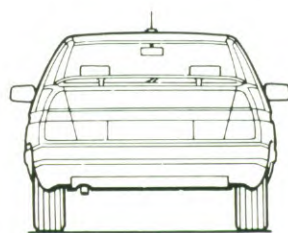
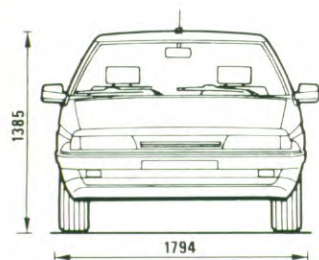

STANDAARDUITRUSTING CITROËN XM 2.0 i

Uitrusting exterieur:

- Voorruit en andere ruiten groengetint.
- Electriche achterruiwverwarming.
- Ruitewisser met 2 snelheden en intervalstand.
- Ruitewisser achter.
- Buitenspiegels, van binnenuit te bedienen.
- Dubbele koplampen met complexe glasstructuur.
- Aërodynamische achterspoiler.
- Metallic lak.

Uitrusting interieur:

- Geluidssignaal bij niet-gedoofde lichten.

- Electronische toerenteller.
- Buitentemperatuurmeter.
- Verklipper defecte parkeer- en remlichten.
- Digitaal klokje, LCD-weergave.
- Binnenverlichting, wordt ingeschakeld bij openen van de portieren.
- Vertraagd uitschakelende interieurverlichting bij sluiten van de voorportieren.
- Leeslampjes vóór (twee).
- Armsteun met opbergvak in de middenconsole.
- Opbergvakken in de voorportieren.
- Voorstoelen met in hoogte verstelbare hoofdsteunen.

STANDAARDUITRUSTING CITROËN XM 2.0 i Comfort

Uitrusting exterieur:

- Voorruit en andere ruiten groengetint.
- Electriche achterruiwverwarming.
- Ruitewisser met 2 snelheden en intervalstand.
- Ruitewisser achter.
- Buitenspiegels, van binnenuit te bedienen.
- Dubbele koplampen met complexe glasstructuur.
- Aërodynamische achterspoiler.
- Metallic lak.

Uitrusting interieur:

- Geluidssignaal bij niet-gedoofde lichten.
- Electronische toerenteller.
- Oliepeilmeter.
- Koelvloeistoftemperatuurmeter.

- Buitentemperatuurmeter.
- Controlelampje minimumniveau ruitesproeiervloeistof.
- Verklipper niet-gesloten deuren.
- Verklipper defecte parkeer- en remlichten.
- Digitaal klokje, LCD-weergave.
- Binnenverlichting, wordt ingeschakeld bij openen van de portieren.
- Leeslampjes vóór (twee).
- Leeslampjes achter, in de handgrepen.
- Armsteun met opbergvak in de middenconsole.
- Opbergvakken in de portieren.
- Opbergvakken in de rugleuning van de voorstoelen.
- Voorstoelen met in hoogte en hellingshoek verstelbare hoofdsteunen.
- Neerklapbare achterbank met geïntegreerde hoofdsteunen.

STANDAARDUITRUSTING CITROËN XM 2.0 i Ambiance

Uitrusting exterieur:

- Voorruit en andere ruiten groengetint.
- Electriche achterruiwverwarming.
- Ruitewisser met 2 snelheden en intervalstand.
- Ruitewisser achter.
- Buitenspiegels, van binnenuit te bedienen.
- Dubbele koplampen met complexe glasstructuur.
- Aërodynamische achterspoiler.
- Metallic lak.
- Ruitewisser met 2 snelheden en variabele intervalstand.
- Buitenspiegels, electriche verstelbaar en verwarmd.
- Mistlampen.

Uitrusting interieur:

- Geluidssignaal bij niet-gedoofde lichten.
- Electronische toerenteller.
- Oliepeilmeter.
- Koelvloeistoftemperatuurmeter.

- Buitentemperatuurmeter.
- Controlelampje minimumniveau ruitesproeiervloeistof.
- Verwarming ruitewissersproeiers.
- Verklipper niet-gesloten deuren.
- Verklipper defecte parkeer- en remlichten.
- Digitaal klokje, LCD-weergave.
- Binnenverlichting, wordt ingeschakeld bij openen van de portieren.
- Leeslampjes vóór (twee).
- Leeslampjes achter, in de handgrepen.
- Armsteun met opbergvak in de middenconsole.
- Opbergvakken in de portieren.
- Opbergvakken in de rugleuning van de voorstoelen.
- Voorstoelen met in hoogte en hellingshoek verstelbare hoofdsteunen.
- Neerklapbare achterbank met geïntegreerde hoofdsteunen.
- Mechanisch verstelbare voorstoelen (langsrichting en hellingshoek van de rugleuning).

STANDAARDUITRUSTING CITROËN XM V6 Ambiance

Uitrusting exterieur:

- Voorruit en andere ruiten groengetint.
- Electriche achterruiwverwarming.
- Ruitewisser met 2 snelheden en variabele intervalstand.
- Ruitewisser achter.
- Buitenspiegels, electriche verstelbaar en verwarmd.
- Mistlampen.
- Aërodynamische achterspoiler.
- 4 lichtmetalen velgen.
- Metallic lak.

Uitrusting interieur:

- Geluidssignaal bij niet-gedoofde lichten.
- Electronische toerenteller.
- Oliepeilmeter.
- Koelvloeistoftemperatuurmeter.
- Gecodeerde contactslotbeveiliging.
- Boardcomputer levert gegevens over buitentemperatuur, huidig verbruik, gemiddeld verbruik en gemiddelde snelheid.

- Electronisch informatiescherm voor rijadviezen of signalering van problemen.
- Verklipper niet-gesloten deuren, motorkap en/of achterklep.
- Verklipper defecte parkeer- en remlichten.
- Controlelampje minimumniveau ruitesproeiervloeistof.
- Verwarming ruitewissersproeiers.
- Digitaal klokje, LCD-weergave.
- Verlichting van interieur en drempels onder deuren wordt automatisch ingeschakeld bij openen van de portieren.
- Vertraagd uitschakelende interieurverlichting bij sluiten van de portieren.
- Leeslampjes vóór (twee).
- Leeslampjes achter, in de handgrepen.
- Armsteun met opbergvak in de middenconsole.
- Opbergvakken in de portieren.
- Opbergvakken in de rugleuning van de voorstoelen.
- Voorstoelen met in hoogte en hellingshoek verstelbare hoofdsteunen.
- Neerklapbare achterbank met verstelbare hoofdsteunen.

- Neerklapbare achterbank met geïntegreerde hoofdsteunen.
- Mechanisch verstelbare voorstoelen (langsrichting en hellingshoek van de rugleuning).
- Zonneklep bij bestuurderszitplaats, zonneklep passagier met spiegel, zonneklep middenin.
- Rolgordels vóór met in hoogte verstelbare verankering.
- Rolgordels achter.
- Velours bekleding.

Voor comfort en rijplezier:

- Hydractieve vering.
- Stuurbekrachtiging en in hoogte en hellingshoek verstelbaar stuur.

- Mechanisch verstelbare voorstoelen (langsrichting en hellingshoek van de rugleuning).
- Bestuurdersstoel mechanisch in hoogte verstelbaar.
- Zonneklep bij bestuurderszitplaats, zonneklep passagier met spiegel, zonneklep in het midden.
- Wegklapbare, centrale armleuning achterbank.
- Rolgordels vóór met in hoogte verstelbare verankering.
- Rolgordels achter.
- Velours bekleding.

Voor comfort en rijplezier:

- Hydractieve vering.
- Stuurbekrachtiging en in hoogte en hellingshoek verstelbaar stuur.
- Centrale vergrendeling van portieren, achterklep en klep brandstofvuldop via infraroodafstandsbediening.

- Bestuurdersstoel mechanisch in hoogte verstelbaar.
- Zonneklep bij bestuurderszitplaats, zonneklep passagier met spiegel, zonneklep in het midden.
- Wegklapbare, centrale armleuning achterbank.
- Rolgordels vóór met in hoogte verstelbare verankering.
- Rolgordels achter.
- Velours bekleding.
- Electronisch informatiescherm voor rijadviezen of signaleren van problemen.
- Electronisch verstelbare voorstoelen (langsrichting en hellingshoek van de rugleuningen).
- Bestuurdersstoel electriche in hoogte verstelbaar.
- Verstelbare hoofdsteunen achterbank.

Voor comfort en rijplezier:

- Hydractieve vering.
- Stuurbekrachtiging en in hoogte en hellingshoek verstelbaar stuur.
- Centrale vergrendeling van portieren, achterklep en klep brandstofvuldop via infraroodafstandsbediening.

- Electriche verstelbare voorstoelen (langsrichting en hellingshoek van de rugleuning).
- Bestuurdersstoel electriche in hoogte verstelbaar.
- Zonneklep bestuurder met afdekbare spiegel, zonneklep passagier met verlichte spiegel, zonneklep middenin.
- Wegklapbare, centrale armleuning achterbank.
- Rolgordels vóór met in hoogte verstelbare verankering.
- Rolgordels achter.
- Velours bekleding.

Voor comfort en rijplezier:

- Hydractieve vering.
- Stuurrichting met variabele, snelheidsafhankelijke bekrachtiging en met in hoogte en hellingshoek verstelbaar stuur.
- Remmen met anti-blokkeersysteem (ABS).
- Verwarming met automatisch werkende electronische regeling van temperatuur en luchtstroom.
- Glazen scheidingswand tussen passagiers- en bagageruimte.

- Centrale vergrendeling van portieren, achterklep en klep brandstofvuldop.
- Electriche bediening voorportieruitten.
- Aansluitmogelijkheid voor radio, met 6 luidsprekers (antenne, bedrading, ontstoring).

Opties:

- Remmen met anti-blokkeersysteem (ABS).
- Deelbare achterbank, voor ¹/3 of ²/3 neerklapbaar.
- Electriche schuif-/kanteldak.

- Electriche bediening voorportieruitten.
- Aansluitmogelijkheid voor radio, met 6 luidsprekers (antenne, bedrading, ontstoring).
- Geverniste carrosserielak (behalve wit: Blanc Meije).

Opties:

- Remmen met anti-blokkeersysteem (ABS).
- 4 lichtmetalen velgen.
- Deelbare achterbank, voor ¹/3 of ²/3 neerklapbaar, (behalve bij keuze voor lederen bekleding).
- Airconditioning.
- Lederen bekleding van stoelen en achterbank (zwart).
- Electriche schuif-/kanteldak.
- Automatische transmissie.
- Clarion radio, met bediening op het stuur, 6 luidsprekers en tweede antenne in de achterruiw.

- Aansluitmogelijkheid voor radio, met 6 luidsprekers (antenne, bedrading, ontstoring).
- Geverniste carrosserielak (behalve wit: Blanc Meije).
- Remmen met anti-blokkeersysteem (ABS).
- Verwarming met automatisch werkende electronische regeling van temperatuur en luchtstroom.
- Glazen scheidingswand tussen passagiers- en bagageruimte.
- Electriche bediening voor- en achter portieruitten.

Opties:

- 4 lichtmetalen velgen.
- Lederen bekleding (stoelen, achterbank en deurpanelen) zwart of grijs.
- Deelbare achterbank, voor ¹/3 of ²/3 neerklapbaar, (behalve bij keuze voor lederen bekleding).
- Airconditioning.
- Electriche schuif-/kanteldak.
- Automatische transmissie.
- Clarion radio, met bediening op het stuur, 6 luidsprekers en tweede antenne in de achterruiw.

- Centrale vergrendeling van portieren, achterklep en klep brandstofvuldop via infraroodafstandsbediening.
- Electriche bediening voor- en achter portieruitten.
- Aansluitmogelijkheid voor radio, met 6 luidsprekers (antenne, bedrading, ontstoring).

Opties:

- Lederen bekleding (stoelen, achterbank en deurpanelen) zwart of grijs.
- Deelbare achterbank, voor ¹/3 of ²/3 neerklapbaar, (behalve bij keuze voor lederen bekleding).
- Airconditioning.
- Electriche schuif-/kanteldak.
- Autoradio (merk Clarion) met bediening op het stuur, 6 luidsprekers en tweede antenne in de achterruiw.
- Automatische transmissie.
- Snelheidsregelaar (uitsluitend in combinatie met automatische transmissie).

STANDAARDUITRUSTING CITROËN XM V6 Exclusive

Uitrusting exterieur:

- Voorruit en andere ruiten groengetint.
- Elektrische achterrautverwarming.
- Ruitewisser met 2 snelheden en variabele intervalstand.
- Ruitewisser achter.
- Buitenspiegels, elektrisch verstelbaar en verwarmd.
- Mistlampen.
- Aerodynamische achterspoiler.
- 4 lichtmetalen velgen (speciaal ontwerp).
- Buitenspiegels en flankbescherming gespoten in de carrossenekleur.
- Metallic lak.

Uitrusting interieur:

- Geluidssignaal bij niet-gedoofde lichten.
- Electronische toerenteller.
- Oliepeilmeter.
- Koelvloeistofthermometer.

- Gecodeerde contactslotbeveiliging.
- Boordcomputer levert gegevens over buitentemperatuur, huidig verbruik, gemiddeld verbruik en gemiddelde snelheid.
- Electronisch informatiescherm voor rijadviezen of signalering van problemen.
- Verklikker niet-gesloten deuren, motorkap en/of achterklep.
- Verklikker defecte parkeer- en remlichten.
- Controlelampje minimumniveau ruitesproeiervloeistof.
- Verwarming ruitewissersproeiers.
- Digitaal klokje, LCD-weergave.
- Verlichting van interieur en drempels onder deuren wordt ingeschakeld bij openen van de portieren.
- Vertraagd uitschakelende interieurverlichting bij sluiten van de portieren.
- Leeslampjes vóór (twee).
- Leeslampjes achter, in de handgrepen.
- Armsteun met opbergvak in de middenconsole.
- Opbergvakken in de portieren.

STANDAARDUITRUSTING CITROËN XM V6.24

Uitrusting exterieur:

- Voorruit en andere ruiten groengetint.
- Elektrische achterrautverwarming.
- Ruitewisser met 2 snelheden en variabele intervalstand.
- Ruitewisser achter.
- Buitenspiegels, elektrisch verstelbaar en verwarmd.
- Mistlampen.
- Aerodynamische achterspoiler.
- 4 lichtmetalen velgen (speciaal ontwerp).
- Buitenspiegels en flankbescherming gespoten in de carrosseriekleur.
- Metallic lak.

Uitrusting interieur:

- Geluidssignaal bij niet-gedoofde lichten.
- Electronische toerenteller.
- Oliepeilmeter.

- Koelvloeistofthermometer.
- Gecodeerde contactslotbeveiliging.
- Boordcomputer levert gegevens over buitentemperatuur, huidig verbruik, gemiddeld verbruik en gemiddelde snelheid.
- Electronisch informatiescherm voor rijadviezen of signalering van problemen.
- Verklikker niet-gesloten deuren, motorkap en/of achterklep.
- Verklikker defecte parkeer- en remlichten.
- Controlelampje minimumniveau ruitesproeiervloeistof.
- Verwarming ruitewissersproeiers.
- Digitaal klokje, LCD-weergave.
- Verlichting van interieur en drempels onder deuren wordt ingeschakeld bij openen van de portieren.
- Vertraagd uitschakelende interieurverlichting bij sluiten van de portieren.
- Leeslampjes vóór (twee).
- Leeslampjes achter, in de handgrepen.

STANDAARDUITRUSTING CITROËN XM D12

Uitrusting exterieur:

- Voorruit en andere ruiten groengetint.
- Elektrische achterrautverwarming.
- Ruitewisser met 2 snelheden en intervalstand.
- Ruitewisser achter.
- Buitenspiegels, van binnenuit te bedienen.
- Dubbele koplampen met complexe glasstructuur.
- Aerodynamische achterspoiler.
- Metallic lak.

Uitrusting interieur:

- Geluidssignaal bij niet-gedoofde lichten.
- Electronische toerenteller.
- Buitenthermometer.
- Digitaal klokje, LCD-weergave.
- Waarschuwinglampje water in brandstof.
- Binnenverlichting, wordt ingeschakeld bij openen van de portieren.
- Vertraagd uitschakelende interieurverlichting bij sluiten van de voorportieren.

STANDAARDUITRUSTING CITROËN XM TURBO D12 Comfort

Uitrusting exterieur:

- Voorruit en andere ruiten groengetint.
- Elektrische achterrautverwarming.
- Ruitewisser met 2 snelheden en intervalstand.
- Ruitewisser achter.
- Buitenspiegels, van binnenuit te bedienen.
- Dubbele koplampen met complexe glasstructuur.
- Aerodynamische achterspoiler.
- Metallic lak.

Uitrusting interieur:

- Geluidssignaal bij niet-gedoofde lichten.
- Electronische toerenteller.
- Oliepeilmeter.
- Koelvloeistofthermometer.

- Buitenthermometer.
- Controlelampje minimumniveau ruitesproeiervloeistof.
- Verklikker niet-gesloten deuren.
- Verklikker defecte parkeer- en remlichten.
- Digitaal klokje, LCD-weergave.
- Waarschuwinglampje water in brandstof.
- Turbodrukmeter.
- Binnenverlichting wordt ingeschakeld bij openen van de portieren.
- Leeslampjes vóór (twee).
- Leeslampjes achter, in de handgrepen.
- Armsteun met opbergvak in de middenconsole.
- Opbergvakken in de portieren.
- Opbergzakken in de rugleuning van de voorstoelen.
- Voorstoelen met in hoogte en hellingshoek verstelbare hoofdsteunen.

- Opbergvakken in de rugleuning van de voorstoelen.
- Voorstoelen met in hoogte en hellingshoek verstelbare hoofdsteunen.
- Neerklapbare achterbank met verstelbare hoofdsteunen.
- Elektrisch verstelbare voorstoelen (langsricting en hellingshoek van de rugleuningen).
- Bestuurdersstoel elektrisch in hoogte verstelbaar.
- Zonneklep bestuurder met afdekbare spiegel, zonneklep passagier met verlichte spiegel, zonneklep middenin.
- Wegklapbare centrale armleuning achterbank.
- Gordelspanners voorstoelen.
- Verstelbare lendensteunen bestuurdersstoel.
- Elektrisch verstelbare middenarmsteun, voor.
- Houtdecoratie op dashboard middenconsole en portieren.
- Met leer bekleed stuurwiel.

Voor comfort en rijplezier:

- Automatische transmissie.

- Armsteun met opbergvak in de middenconsole.
- Opbergvakken in de portieren.
- Opbergvakken in de rugleuning van de voorstoelen.
- Voorstoelen met in hoogte en hellingshoek verstelbare hoofdsteunen.
- Neerklapbare achterbank met verstelbare hoofdsteunen.
- Elektrisch verstelbare voorstoelen (langsricting en hellingshoek van de rugleuning).
- Bestuurdersstoel elektrisch in hoogte verstelbaar.
- Zonneklep bestuurder met afdekbare spiegel, zonneklep passagier met verlichte spiegel, zonneklep middenin.
- Wegklapbare centrale armleuning achterbank.
- Oliepeilmeter + oliethermometer.
- Gordelspanners voorstoelen.
- Elektrisch verstelbare middenarmsteun, voor.
- Houtdecoratie op dashboard, middenconsole en portieren.
- Met leer bekleed stuurwiel.

- Leeslampjes vóór (twee).
- Armsteun met opbergvak in de middenconsole.
- Opbergvakken in de voorportieren.
- Voorstoelen met in hoogte verstelbare hoofdsteunen.
- Neerklapbare achterbank met geïntegreerde hoofdsteunen.
- Zonneklep bij bestuurderszitplaats, zonneklep passagier met spiegel, zonneklep in het midden.
- Rolgordels vóór met in hoogte verstelbare verankering.
- Rolgordels achter.
- Velours bekleding.

- Neerklapbare achterbank met geïntegreerde hoofdsteunen.
- Bestuurdersstoel mechanisch in hoogte verstelbaar.
- Zonneklep bij bestuurderszitplaats, zonneklep passagier met spiegel, zonneklep in het midden.
- Wegklapbare centrale armleuning achterbank.
- Rolgordels vóór met in hoogte verstelbare verankering.
- Rolgordels achter.
- Velours bekleding.

Voor comfort en rijplezier:

- Hydractieve vering.
- Stuurbekrachtiging en in hoogte en hellingshoek verstelbaar stuur.
- Centrale deurvergrendeling van portieren, achterklep en klep brandstofvuldop via infraroodafstandsbediening.

- Hydractieve vering.
- Stuurinrichting met variabele, snelheidsafhankelijke bekrachtiging en met in hoogte en hellingshoek verstelbaar stuur.
- Remmen met anti-blokkeersysteem (ABS).
- Glazen scheidingswand tussen passagiers- en bagageruimte.
- Centrale vergrendeling van portieren, achterklep en klep brandstofvuldop via infraroodafstandsbediening.
- Elektrische bediening voor- en achterportierruit.
- Aansluitmogelijkheid voor radio, met 6 luidsprekers (antenne, bedrading, ontstoring).
- Airconditioning met electronische temperatuurregeling.
- Zwart leren bekleding van stoelen en achterbank of Velours/Alcantara van stoelen en deelbare achterbank (naar keuze).

Opties:

- Autoradio (merk Clarion) met bediening op het stuur, 6 luidsprekers en tweede antenne in de achterraut.
- Elektrisch schuif-/kanteldak.
- Snelheidsregelaar.

Voor comfort en rijplezier:

- Hydractieve vering.
- Stuurinrichting met variabele, snelheidsafhankelijke bekrachtiging en met in hoogte en hellingshoek verstelbaar stuur.
- Remmen met anti-blokkeersysteem (ABS).
- Glazen scheidingswand tussen passagiers- en bagageruimte.
- Centrale vergrendeling van portieren, achterklep en klep brandstofvuldop via infraroodafstandsbediening.
- Elektrische bediening voor- en achterportierruit.
- Aansluitmogelijkheid voor radio, met 6 luidsprekers (antenne, bedrading, ontstoring).
- Airconditioning met electronische temperatuurregeling.
- Zwart leren bekleding van stoelen en achterbank of Velours/Alcantara van stoelen en deelbare achterbank (naar keuze).

Opties:

- Autoradio (merk Clarion) met bediening op het stuur, 6 luidsprekers en tweede antenne in de achterraut.
- Elektrisch schuif-/kanteldak.

Voor comfort en rijplezier:

- Hydractieve vering.
- Stuurbekrachtiging en in hoogte en hellingshoek verstelbaar stuur.
- Centrale vergrendeling van portieren, achterklep en klep brandstofvuldop.
- Elektrische bediening voorportierruit.
- Aansluitmogelijkheid voor radio (antenne, bedrading, ontstoring).

Opties:

- Remmen met anti-blokkeersysteem (ABS).
- Deelbare achterbank, voor ¹/₃ of ²/₃ neerklapbaar.
- Elektrisch schuif-/kanteldak.

- Elektrische bediening voorportierruit.
- Aansluitmogelijkheid voor radio (antenne, bedrading, ontstoring).

Opties:

- Remmen met anti-blokkeersysteem (ABS).
- 4 lichtmetalen velgen.
- Deelbare achterbank, voor ¹/₃ of ²/₃ neerklapbaar (behalve bij keuze voor lederen bekleding).
- Lederen bekleding van stoelen en achterbank (zwart).
- Elektrisch schuif-/kanteldak.
- Clarion radio, met bediening op het stuur, 6 luidsprekers en tweede antenne in de achterraut.
- Airconditioning.
- Automatische transmissie.
- Snelheidsregelaar (uitsluitend in combinatie met automatische transmissie).

STANDAARDUITRUSTING CITROËN XM TURBO D12 *Ambiance*

Uitrusting exterieur:

- Voorruit en andere ruiten groengetint.
- Electriche achterrautverwarming.
- Ruitewisser met 2 snelheden en intervalstand.
- Ruitewisser achter.
- Buitenspiegels, van binnenuit te bedienen.
- Dubbele koplampen met complexe glasstructuur.
- Beschermingsstrips op de flanken.
- Aërodynamische achterspoiler.
- Metallic lak.
- Ruitewisser met 2 snelheden en variabele intervalstand.
- Buitenspiegels, elektrisch verstelbaar en verwarmd.
- Mistlampen in voorbumper.

Uitrusting interieur:

- Geluidssignaal bij niet-gedoofde lichten.
- Electronische toerenteller.
- Oliepeilmeter.
- Koelvloeistof temperatuurmeter.
- Buitentemperatuurmeter.

- Controlelampje minimumniveau ruitesproeiervloeistof.
- Verwarming ruitewissersproeiers.
- Verklikker niet-gesloten portieren.
- Verklikker defecte parkeer- en remlichten.
- Digitaal klokje, LCD-weergave.
- Waarschuwinglampje water in brandstof.
- Turbodrukmeter.
- Binnenverlichting wordt ingeschakeld bij openen van de portieren.
- Leeslampjes vóór (twee).
- Leeslampjes achter, in de handgrepen.
- Armsteun met opbergvak in de middenconsole.
- Opbergvakken in de portieren.
- Opbergzakken in de rugleuning van de voorstoelen.
- Voorstoelen met in hoogte en hellingshoek verstelbare hoofdsteunen.
- Neerklapbare achterbank met geïntegreerde hoofdsteunen.
- Bestuurdersstoel mechanisch in hoogte verstelbaar.
- Zonneklep bij bestuurderszitplaats, zonneklep passagier met spiegel, zonneklep in het midden.

STANDAARDUITRUSTING CITROËN XM 2.0i *Comfort Break*

Uitrusting exterieur:

- Dakreling.
- Voorruit en andere ruiten groengetint.
- Electriche achterrautverwarming.
- Ruitewisser met 2 snelheden en intervalstand.
- Ruitewisser achter.
- Buitenspiegels gespoten in de carrosseriekleur.
- Dubbele koplampen met complexe glasstructuur.
- Metallic lak.

Uitrusting interieur:

- Geluidssignaal bij niet-gedoofde lichten.
- Electronische toerenteller.

- Buitentemperatuurmeter.
- Koelvloeistof temperatuurmeter.
- Oliepeilmeter.
- Verklikker defecte parkeer- en remlichten.
- Digitaal klokje, LCD-weergave.
- Binnenverlichting wordt ingeschakeld bij openen van de portieren.
- Vertraagd uitschakelende interieurverlichting bij sluiten van de portieren.
- Leeslampjes vóór en achter.
- Armsteun met opbergvak in de middenconsole.
- Opbergvakken in de voorportieren.
- Voorstoelen met in hoogte verstelbare hoofdsteunen.

STANDAARDUITRUSTING CITROËN XM V6 *Ambiance Break*

Uitrusting exterieur:

- Dakreling.
- Voorruit en andere ruiten groengetint.
- Electriche achterrautverwarming.
- Ruitewisser met 2 snelheden en variabele intervalstand.
- Ruitewisser achter.
- Buitenspiegels gespoten in de carrosseriekleur.
- Mistlampen.
- 4 lichtmetalen velgen.
- Metallic lak.

Uitrusting interieur:

- Geluidssignaal bij niet-gedoofde lichten.
- Electronische toerenteller.
- Oliepeilmeter.
- Koelvloeistof temperatuurmeter.
- Gecodeerde contactslotbeveiliging.
- Boordcomputer levert gegevens over buitentemperatuur, huidig verbruik, gemiddeld verbruik en gemiddelde snelheid.

- Electronisch informatiescherm voor rijadviezen of signalering van problemen.
- Verklikker niet-gesloten deuren, motorkap en/of achterklep.
- Verklikker defecte parkeer- en remlichten.
- Controlelampje minimumniveau ruitesproeiervloeistof.
- Verwarming ruitewissersproeiers.
- Digitaal klokje, LCD-weergave.
- Verlichting van interieur en drempels onder deuren wordt ingeschakeld bij openen van de portieren.
- Vertraagd uitschakelende interieurverlichting bij sluiten van de portieren.
- Leeslampjes vóór (twee).
- Leeslampjes achter, in de handgrepen.
- Armsteun met opbergvak in de middenconsole.
- Opbergvakken in de portieren.
- Opbergzakken in de rugleuning van de voorstoelen.
- Voorstoelen met in hoogte en hellingshoek verstelbare hoofdsteunen.

STANDAARDUITRUSTING CITROËN XM TURBO D12 *Comfort Break*

Uitrusting exterieur:

- Dakreling.
- Voorruit en andere ruiten groengetint.
- Electriche achterrautverwarming.
- Ruitewisser met 2 snelheden en intervalstand.
- Ruitewisser achter.
- Buitenspiegels gespoten in de kleur van de carrosserie.
- Dubbele koplampen met complexe glasstructuur.
- Metallic lak.

Uitrusting interieur:

- Geluidssignaal bij niet-gedoofde lichten.

- Electronische toerenteller.
- Buitentemperatuurmeter.
- Koelvloeistof temperatuurmeter.
- Oliepeilmeter.
- Verklikker defecte parkeer- en remlichten.
- Digitaal klokje, LCD-weergave.
- Waarschuwinglampje water in brandstof.
- Binnenverlichting wordt ingeschakeld bij openen van de portieren.
- Vertraagd uitschakelende interieurverlichting bij sluiten van de voorportieren.
- Leeslampjes vóór en achter.

- Wegklapbare, centrale armleuning achterbank.
- Rolgordels vóór met in hoogte verstelbare verankering.
- Rolgordels achter.
- Velours bekleding.
- Electronisch informatiescherm voor rijadviezen of signaleren van problemen.
- Elektrisch verstelbare voorstoelen (langsrichting en hellingshoek van de rugleuningen).
- Bestuurdersstoel elektrisch in hoogte verstelbaar.
- Verstelbare hoofdsteunen achterbank.

Voor comfort en rijplezier:

- Hydractieve vering.
- Stuurbekrachtiging en in hoogte en hellingshoek verstelbaar stuur.
- Centrale deurvergrendeling van portieren, achterklep en klep brandstofvuldop via infraroodafstandsbediening.
- Electriche bediening voor- en achterportierritten.
- Aansluitmogelijkheid voor radio (antenne, bedrading, ontstoring).

- Mechanisch verstelbare voorstoelen (langsrichting en hellingshoek van de rugleuning).
- Zonneklep bij bestuurderszitplaats, zonneklep passagier met spiegel, zonneklep middenin.
- Rolgordels vóór met in hoogte verstelbare verankering.
- Rolgordels achter.
- Velours bekleding.
- Deelbare achterbank met geïntegreerde hoofdsteunen en centrale armleuning.

Voor comfort en rijplezier:

- Hydractieve vering.
- Stuurbekrachtiging en in hoogte en hellingshoek verstelbaar stuur.

- Elektrisch verstelbare voorstoelen (langsrichting en hellingshoek van de rugleuningen).
- Bestuurdersstoel elektrisch in hoogte verstelbaar.
- Zonneklep bestuurder met afdekbare spiegel, zonneklep passagier met verlichte spiegel, zonneklep middenin.
- Rolgordels voor met in hoogte verstelbare verankering.
- Rolgordels achter.
- Velours bekleding.
- Deelbare achterbank met geïntegreerde hoofdsteunen en centrale armleuning.

Voor comfort en rijplezier:

- Hydractieve vering.
- Stuurinrichting met variabele, snelheidsafhankelijke bekrachtiging en met in hoogte en hellingshoek verstelbaar stuur.
- Remmen met anti-blokkeersysteem (ABS).
- Verwarming met automatisch werkende electronische regeling van temperatuur en luchtstroom.

- Geverniste carrosserielak (behalve wit: Blanc Meije).
- Remmen met anti-blokkeersysteem (ABS).
- Verwarming met automatisch werkende electronische regeling van temperatuur en luchtstroom.
- Glazen scheidingswand tussen passagiers- en bagageruimte.

Opties:

- 4 lichtmetalen velgen.
- Lederen bekleding (stoelen, achterbank en deurpanelen) zwart of grijs.
- Deelbare achterbank, voor ¹/₃ of ²/₃ neerklapbaar, (behalve bij keuze voor lederen bekleding).
- Airconditioning.
- Elektrisch schuif-/kanteldak.
- Autoradio (merk Clarion) met bediening op het stuur, 6 luidsprekers en tweede antenne in de achterraut.
- Automatische transmissie.
- Snelheidsregelaar (uitsluitend in combinatie met automatische transmissie).

- Centrale vergrendeling van portieren, achterklep en klep brandstofvuldop.
- Electriche bediening voorportierritten.
- Elektrisch bedienbare en verwarmde buitenspiegels.
- Aansluitmogelijkheid voor radio, met 6 luidsprekers (antenne, bedrading, ontstoring).

Opties:

- Remmen met anti-blokkeersysteem (ABS).
- Autoradio (merk Clarion) met bediening op het stuur, 6 luidsprekers en tweede antenne in de achterraut.
- Elektrisch schuif-/kanteldak.
- Airconditioning.
- Lichtmetalen wielen.

- Glazen scheidingswand tussen passagiers- en begageruimte.
- Centrale vergrendeling van portieren, achterklep en klep brandstofvuldop via infraroodafstandsbediening.
- Electriche bediening voor- en achterportierritten.
- Elektrisch bedienbare en verwarmde buitenspiegels.
- Aansluitmogelijkheid voor radio (antenne, bedrading, ontstoring).

Opties:

- Lederen bekleding (stoelen, achterbank en deurpanelen) zwart of grijs.
- Airconditioning.
- Autoradio (merk Clarion), met bediening op het stuur, 6 luidsprekers en tweede antenne in de achterraut.
- Elektrisch schuif-/kanteldak.
- Automatische transmissie.
- Snelheidsregelaar (uitsluitend in combinatie met automatische transmissie).

Voor comfort en rijplezier:

- Hydractieve vering.
- Stuurbekrachtiging en in hoogte en hellingshoek verstelbaar stuur.
- Centrale deurvergrendeling van portieren, achterklep en klep brandstofvuldop.
- Electriche bediening voorportierritten.
- Elektrisch bedienbare en verwarmde buitenspiegels.
- Aansluitmogelijkheid voor radio (antenne, bedrading, ontstoring).

Opties:

- Remmen met anti-blokkeersysteem (ABS).
- Elektrisch schuif-/kanteldak.

STANDAARDUITRUSTING CITROËN XM TURBO D12 *Ambiance Break*

Uitrusting exterieur:

- Dakreling.
- Voorruit en andere ruiten groengetint.
- Elektrische achterruitverwarming.
- Ruitewisser met 2 snelheden en intervalstand.
- Ruitewisser achter.
- Buitenspiegels gespoten in de carrosseriekleur.
- Dubbele koplampen met complexe glasstructuur.
- Metallic lak.
- Buitenspiegels, elektrisch verstelbaar en verwarmd.
- Mistlampen in voorbumper.

Uitrusting interieur:

- Geluidssignaal bij niet-gedoofde lichten.
- Electronische toerenteller.
- Oliepeilmeter.
- Koelvloeistoftemperatuurmeter.

- Buitentemperatuurmeter.
- Controlelampje minimumniveau ruitesproeiervloeistof.
- Verklikker niet-gesloten portieren.
- Verklikker defecte parkeer- en remlichten.
- Verwarming ruitewissersproeiers.
- Digitaal klokje, LCD-weergave.
- Waarschuwinglampje water in brandstof.
- Turbodrukmeter.
- Binnenverlichting wordt ingeschakeld bij openen van de portieren.
- Leeslampjes vóór en achter.
- Armsteun met opbergvak in de middenconsole.
- Opbergvakken in de portieren.
- Opbergzakken in de rugleuning van de voorstoelen.
- Voorstoelen met in hoogte en hellingshoek verstelbare hoofdsteunen.
- Bestuurdersstoel mechanisch in hoogte verstelbaar.

- Zonneklep bij bestuurderszitplaats, zonneklep passagier met spiegel, zonneklep in het midden.
- Rolgordels vóór met in hoogte verstelbare verankering.
- 3 Rolgordels achter.
- Velours bekleding.
- Elektrisch informatiescherm voor rijadviezen of signaleren van problemen.
- Elektrisch verstelbare voorstoelen (langsrichting en hellingshoek van de rugleuningen).
- Bestuurdersstoel elektrisch in hoogte verstelbaar.
- Verstelbare hoofdsteunen achterbank.

Voor comfort en rijplezier:

- Hydractieve vering.
- Stuurbevestiging en in hoogte en hellingshoek verstelbaar stuur.
- Centrale deurvergrendeling van portieren, achterklep en klep

brandstofvuldop via infraroodafstandsbediening.

- Elektrische bediening voor- en achterportierruit.
- Elektrisch bedienbare en verwarmde buitenspiegels.
- Aansluitmogelijkheid voor radio (antenne, bedrading, ontstoring).
- Remmen met anti-blokkeersysteem (ABS).
- Verwarming met automatisch werkende elektronische regeling van temperatuur en luchtstroom.
- Glazen scheidingswand tussen passagiers- en bagageruimte.

Opties:

- 4 lichtmetalen velgen.
- Lederen bekleding (stoelen, achterbank en deurpanelen) zwart of grijs.
- Airconditioning.
- Elektrisch schuif-/kanteldak.
- Autoradio (merk Clarion), met bediening op het stuur, 6 luidsprekers en tweede antenne in de achterruit.

XM KLEUREN EN BEKLEDING

Model	BERLINE						BREAK			
	2.0 i D 12	2.0 i Comfort Turbo D 12 Comfort		2.0 i Ambiance V6 Ambiance Turbo D 12 Ambiance		V6 Exclusive V6.24		2.0 i Comfort D 12 Comfort	V6 Ambiance Turbo D 12 Ambiance	
Bekleding	Standaard	Standaard	Optie	Standaard	Optie	Optie (gratis)	Optie (gratis)	Standaard	Standaard	Optie
Carrosseriekleur	Velours Iso	Velours Nord-Ouest	Leer	Velours Marina	Leer	Leer	Velours Alcantara	Velours Iso	Velours Marina	Leer
Blanc Meije	Grijs	Grijs	Zwart	Grijs	Zwart óf grijs			Grijs	Grijs	Zwart
Bleu Memphis metallic	Grijs	Grijs	Zwart	Grijs	Zwart óf grijs	Zwart	Grijs/zwart	Grijs	Grijs	Zwart
Bleu Saphir governist	Grijs	Grijs	Zwart	Grijs	Zwart óf grijs			Grijs	Grijs	Zwart
Gris Dolmen metallic	Grijs	Grijs	Zwart	Grijs	Zwart óf grijs	Zwart	Grijs/zwart	Grijs	Grijs	Zwart
Gris Gabion metallic	Grijs	Grijs	Zwart	Grijs	Zwart óf grijs					
Gris Silex metallic	Grijs	Grijs	Zwart	Grijs	Zwart óf grijs	Zwart	Grijs/zwart	Grijs	Grijs	Zwart
Noir governist	Grijs	Grijs	Zwart	Grijs	Zwart óf grijs	Zwart	Grijs/zwart			
Rouge Mandarin	Grijs	Grijs	Zwart	Grijs	Zwart óf grijs	Zwart	Grijs/zwart			
Vert Triton metallic	Grijs	Grijs	Zwart	Grijs	Zwart óf grijs			Grijs	Grijs	Zwart
Vert Véga						Zwart	Grijs/zwart			

Citroën behoudt zich het recht voor om tussentijds wijzigingen aan te brengen in de uitvoering van haar auto's. De gegevens in deze brochure kunnen dus nooit als bindend worden beschouwd.



Blanc Meije



Noir



Gris Gabion



Gris Dolmen



Gris Silex



Rouge Mandarin



Bleu Memphis



Vert Triton



Bleu Saphir



Vert Vêga



Velours Iso



Gris



Velours Nord-Ouest

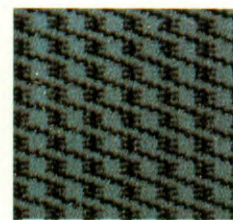

Gris

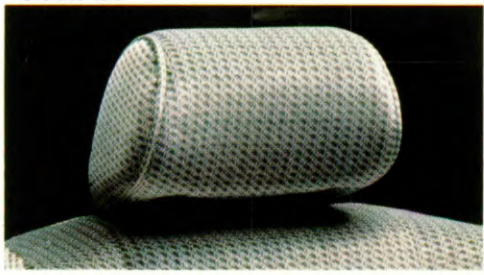

Velours Marina

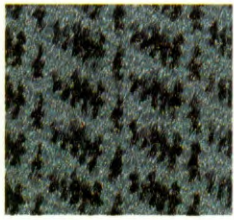

Gris

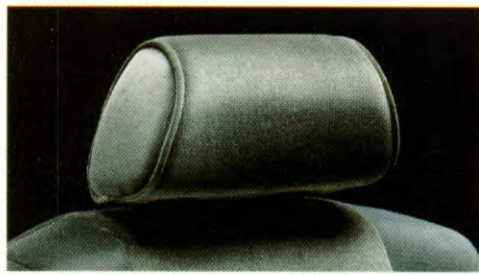

Velours Alcantara



Noir/gris



Leer



Noir



Gris





