

Volkswagen Bus en Transporter.





De gesloten bestelwagen, één van 's werelds meest succesvolle een-tonners.

Eenvoudiger laden, goedkoper vervoeren, ontspannen rijden...

De gesloten bestelwagen komt aan deze eisen tegemoet. Op velerlei terreinen in de

handel, de industrie en de dienstverlening.

Naast het onovertroffen onderstel zijn vooral de typische bestelwagen-voordelen van belang. Zoals de laadruimte van 5,7 m³ die zowel van opzij als van achteren toegankelijk is. Aan de zijkant zit een brede schuifdeur die licht en geruisloos opent en sluit. De laadhoogte aan



de zijkant is slechts 45 cm. Al naar gelang het gebruik en de lading, kunt u de laadruimte indelen met behulp van diverse scheidingswanden naar keuze. Moeten kleine goederen of gereedschappen netjes geordend en goed toegankelijk worden opgeborgen?

Kijkt u dan op de volgende bladzijden eens

naar de stabiele, goed doordachte zijwanden. Daaraan kunnen de meest uiteenlopende inbouw mogelijkheden worden bevestigd. Van een broodvak tot een werkbank, van vleeshaken tot een bloemenrek.



Vanzelfsprekend bij alle bedrijfswagens van Volkswagen: alle instrumenten en bedie-

ningsorganen binnen handbereik.



De zitpositie is ontspannen, comfortabel en ergonomisch doordacht. Voor een nog prettiger atmosfeer zorgen ook de nieuwe waterboxen



Als u bijzonder grote goederen transporteert, is de verhoogde bestelwagen met extra hoge schuifdeur aan de zijkant ideaal.

Daar gaan goederen met een hoogte tot 1,62 meter rechtop doorheen.



De laadruimte van de bestelwagen met verhoogd dak. Inhoud: 7,6 m³. Met een praktische doorgang van de cabine naar de laadruimte en



Als u een doorgang naar achteren nodig heeft, kunt u de scheidingswand ook met

een opening in het midden bestellen. Dat bespaart uitstappen en omlopen.



De 5,7 m³ grote laadruimte van de gesloten

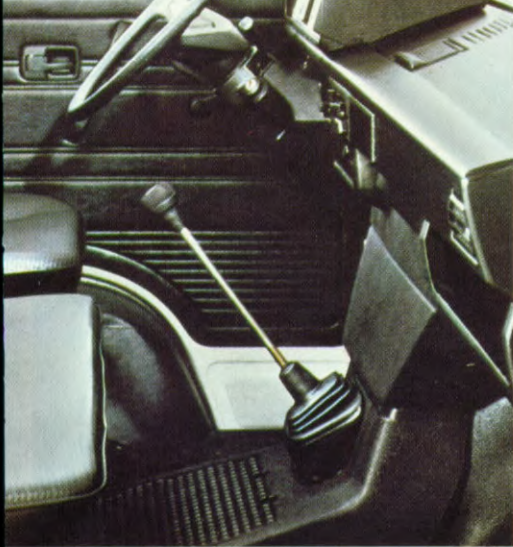

motoren: de verwarming is beter en het geluidsniveau lager.



Voor wie de gesloten bestelwagen niet groot genoeg is hebben we het dak verhoogd. De bestelwagen met verhoogd dak heeft een

laadruimte van 7,6 m³. Dat is 1,9 m³ méér dan bij de normale bestelwagen.



een extra laadruimte boven de cabine. De hoofdsteunen zijn standaard.



Speciaal voor klein stukgoed: de dakhoge gesloten scheidingswand. Maakt het stapelen gemakkelijker en zorgt dat er bij plot-

seling remmen niets naar voren kan schuiven. Door de ruit kunt u uw vracht in het oog houden.



bestelwagen. En zijn grote standaard schuifdeur.



Op verzoek is de gesloten bestelwagen ook leverbaar met een tweede schuifdeur aan de linkerzijde.

Dat maakt het dagelijkse laad- en loswerk een stuk gemakkelijker.



De Pick-up: bijna overal voor te gebruiken.

Cement, betonmolens, ramen, installatiemateriaal, meubelen, tuinprodukten, noem maar op...

Als u niet persé een groter laadoppervlak

nodig heeft dan 2.730 bij 1.735 mm, dan bestaat er nauwelijks een alternatief voor deze pick-up. Alleen al de grote nuttige ruimte in verhouding tot de zeer handelbare buitenafmetingen spreekt duidelijk in het voordeel van deze pick-up.



De Pick-up heeft een vlakke laadvloer. Die is op goederenperronhoogte gemonteerd. De laadkleppen zijn gemaakt van stevig, geprofileerd staal. Onder de laadvloer vindt u een afsluitbare bergruimte van bijna een kubieke meter groot. Deze ruimte is vanaf beide kanten toe-

gankelijk. En als u uw spullen niet alleen economisch maar ook droog wilt vervoeren, kunt u voor deze pick-up een huif met spanten bestellen.

Voor wie meer laadruimte nodig heeft, is de Pick-up ook met een nog grotere, houten laadbak leverbaar.



De Pick-up met dubbele cabine: voor mensen en materiaal tegelijk.

Overal waar mensen – tot 6 personen – en materiaal of gereedschap gelijktijdig vervoerd moeten worden, is de Pick-up met dubbele cabine de meest economische oplossing.

Standaard is hij uitgerust met zes zitplaatsen: een bestuurdersstoel en een tweezits bijrijdersbank in de bestuurderscabine en een drie-zitsbank in de cabine daarachter.

De tweede cabine is toegankelijk door een afzonderlijke deur. Onder de zitbank bevindt



zich een extra bergruimte. Handig voor gereedschappen of kleine machines. De laadvloer van de Pick-up met dubbele cabine is meer dan 3 m^2 groot. Om precies te zijn: $1.880 \times 1.735 \text{ mm}$. Met spanten en huif ontstaat een laadruimte van rond de 4 m^3 .

Bovendien zit onder de laadvloer – zoals bij alle Pick-ups – een afsluitbare ruimte voor waardevolle zaken.

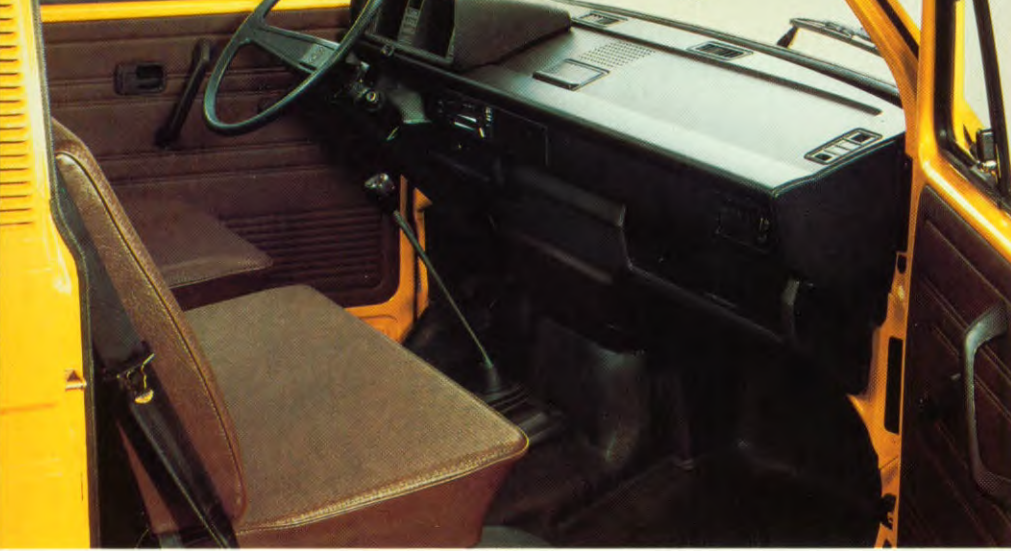

De bestuurderscabine van de Transporter Pick-up heeft standaard 3 zitplaatsen. De stoel en de tweezitsbank bieden veel been-,

hoofd- en elleboogruimte aan drie personen.



Dit is de bergruimte voor waardevolle spullen onder de laadvloer. Achter de twee grote klep-



In de tweede cabine is plaats voor 3 personen. Deze cabine is apart toegankelijk via een derde deur.

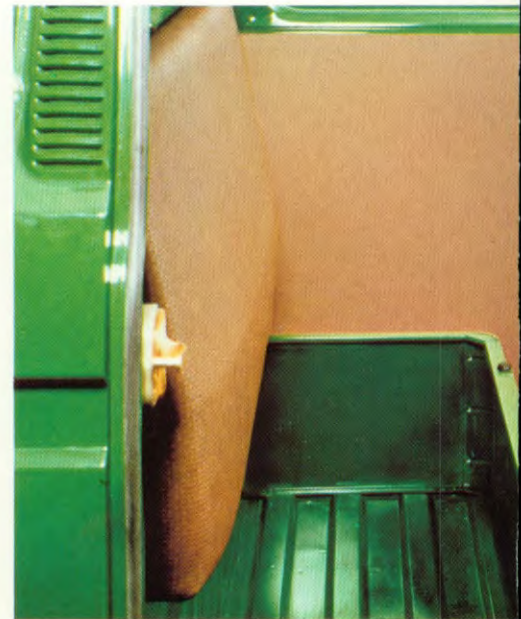

Dure gereedschappen en apparaten kunnen veilig en droog worden opgeborgen onder de zitbank in de tweede cabine.



De laadvloer van de Pick-up: 2.730 mm lang en 1.735 mm breed. Om uw lading tegen weer en wind te beschermen is er als optie

een huid met spanten leverbaar. De laadruimte wordt dan 4,73 m³.



De laadbak van de Pick-up met dubbele cabine - 1.880 mm lang en 1.735 mm breed - kan









Volkswagen, beroeps in vervoer.













De Volkswagen Caddy.

<p>Pick-up</p>  <p>Max. toelaatbaar gewicht 1625 kg Nuttig laadverm. 727-683 of 492 kg Lengte laadvloer 1835 mm Breedte laadvloer 1305 mm Hoogte zij- en achterschotten 385 mm Max. aanhangergewicht 800 kg (geremd)</p>	<p>Met huf</p>  <p>Max. toelaatbaar gewicht 1625 kg Nuttig laadverm. 727-683 of 492 kg Lengte laadvloer 1835 mm Breedte laadvloer 1305 mm Hoogte laadbak 1240 mm Max. aanhangergewicht 800 kg</p>	<p>Met hardtop</p>  <p>Max. toelaatbaar gewicht 1625 kg Nuttig laadverm. 660-616 of 490 kg Lengte laadvloer 1835 mm Breedte laadvloer 1305 mm Hoogte laadbak 1240 mm Max. aanhangergewicht 800 kg</p>		
--	---	---	--	--

De Volkswagen Transporter en Bus.

<p>Gesloten bestelwagen</p>  <p>Max. toelaatbaar gewicht 2500 kg Nuttig laadvermogen ca. 1200 kg (afhankelijk per type) Lengte laadruimte 2780 mm Breedte laadruimte 1590 mm Hoogte laadruimte 1465 mm Max. aanhangergew. 1000-1500 kg (afhankelijk per type)</p>	<p>Gesloten bestelwagen met verhoogd dak</p>  <p>Max. toelaatbaar gewicht 2500 kg Nuttig laadverm. 1200 kg (afhankelijk per type) Lengte laadruimte 2780 mm Breedte laadruimte 1590 mm Hoogte laadruimte 1880 mm Max. aanhangergew. 1000-1500 kg (afhankelijk per type)</p>	<p>Combi/Combi</p>  <p>Max. toelaatbaar gewicht 2500 kg Nuttig laadvermogen 500 kg Afmetingen laadruimte 2780 x 1590 x 1880 mm Maximum aanhangergewicht 1200-1500 kg (afhankelijk per type) Met zitplaatsen voor maximaal 9 personen</p>	<p>Combi met verhoogd dak</p>  <p>Max. toelaatbaar gewicht 2500 kg Nuttig laadvermogen 500 kg Afmetingen laadruimte 2780 x 1590 x 1880 mm Maximum aanhangergewicht 1200-1500 kg (afhankelijk per type) Met zitplaatsen voor maximaal 9 personen</p>	<p>Pick-up</p>  <p>Max. toelaatbaar gewicht 2500 kg Nuttig laadverm. ca. 1000-1100 kg (afhankelijk per type) Lengte laadvloer 2730 mm Breedte laadvloer 1735 mm Hoogte zij-achterschotten 365 mm Maximum aanhangergewicht 1200-1500 kg (afhankelijk per type)</p>
<p>Pick-up, verbrede achterlaadbak</p>  <p>Max. toelaatbaar gewicht 2500 kg Nuttig laadverm. ca. 900-1000 kg (afhankelijk per type) Lengte laadvloer 2820 mm Breedte laadvloer 1895 mm Hoogte zij-achterschotten 405 mm Maximum aanhangergewicht 1200-1500 kg (afhankelijk per type)</p>	<p>Pick-up met dubbele cabine</p>  <p>Max. toelaatbaar gewicht 2500 kg Nuttig laadverm. ca. 900-1500 kg (afhankelijk per type) Afmetingen laadvloer 1880 x 1735 mm Maximum aanhangergewicht 1200-1500 kg (afhankelijk per type) Zitplaatsen voor 6 personen</p>	<p>Combi/Caravelle</p>  <p>Max. toelaatbaar gewicht 2500 kg Maximum aanhangergewicht 1200-1500 kg Zitplaatsen voor 7 tot 9 personen Leverbaar in verschillende uitvoeringen</p>	<p>Caravelle Carat</p>  <p>Max. toelaatbaar gewicht 2500 kg Maximum aanhangergewicht 1500 kg Zitplaatsen voor 6 personen Exclusieve compactbus die tegelijk dienst kan doen als rijdende vergader ruimte</p>	

De Volkswagen LT.

<p>Gesloten bestelwagen</p>  <p>Maximum toelaatbaar gewicht 3180-5000 kg Nuttig laadvermogen 1450-2975 kg Lengte laadvloer 2970-3410 mm Breedte laadvloer 1815 mm Hoogte laadruimte 1460 mm Maximum aanhangergewicht 2000-2500 kg (afhankelijk per type)</p>	<p>Gesloten bestelwagen, verhoogd dak</p>  <p>Maximum toelaatbaar gewicht 3180-5000 kg Nuttig laadvermogen 1450-2975 kg Lengte laadvloer 2970-3410 mm Breedte laadvloer 1815 mm Hoogte laadruimte 1870 mm Maximum aanhangergewicht 2000-2500 kg (afhankelijk per type)</p>			<p>Pick-up</p>  <p>Maximum toelaatbaar gewicht 3180-5400 kg Nuttig laadvermogen 1460-3200 kg Lengte laadvloer 2990-4600 mm Breedte laadvloer 2015-2200 mm Hoogte schotten 400 mm Maximum aanhangergewicht 2000-2500 kg (afhankelijk per type)</p>
<p>Verlaagde Pick-up</p>  <p>Maximum toelaatbaar gewicht 3180-3440 kg Nuttig laadvermogen 1450-1770 kg (afhankelijk per type) Lengte laadvloer 2990 mm Breedte laadvloer 2015 mm Hoogte schotten 400 mm Max. aanhangergewicht 2000 kg</p>	<p>Pick-up met dubbele cabine</p>  <p>Maximum toelaatbaar gewicht 3180-5400 kg Nuttig laadvermogen 1300-3200 kg Afmetingen laadbak 2515 x 3750 x 2015 mm Maximum aanhangergewicht 2000-2500 kg (afhankelijk per type) Met zitplaatsen voor 7 personen</p>	<p>Bus</p>  <p>Maximum toelaatbaar gewicht 3180 kg Maximum aanhangergewicht 2000 kg Met zitplaatsen voor 8 personen Leverbaar in verschillende uitvoeringen</p>	<p>Chassis-cabine</p>  <p>Maximum toelaatbaar gewicht 3180-5400 kg Bruto laadvermogen 1700-3500 kg Maximum aanhangergewicht 2000-2500 kg (afhankelijk per type) Met 'n volkomen vlak chassis waarop zeer veel verschillende opbouwen kunnen worden gerealiseerd</p>	<p>Chassis met dubbele cabine</p>  <p>Max. toelaatbaar gew. 3180-5400 kg Nuttig laadvermogen 1500-3400 kg Maximum aanhangergewicht 2000-2500 kg (afhankelijk per type) Met zitplaatsen voor 7 personen Met 'n volkomen vlak chassis waarop zeer veel verschillende opbouwen kunnen worden gerealiseerd</p>



- Dubbele cabines met 7 zitplaatsen.
- Meer dan 150 speciale opbouwen voor branchegerichte vervoersoplossingen.
- De verhouding tussen eigen gewicht en maximaal toelaatbaar gewicht is bijzonder gunstig.
- Een 2,4 liter 6-cilinder benzine-motor van 66 kW (90 pk), een 2,4 liter

6-cilinder dieselmotor van 55 kW (75 pk) en een 2,4 liter 6-cilinder turbodieselmotor van 75 kW (102 pk) voor de auto's met groot rijbewijs. De Volkswagen LT biedt in de klasse tot 5,4 ton GVW meer maatwerk dan welk ander merk ook. Door zijn degelijke constructie van aandrijflijn, chassis, carrosserie en cabine heeft hij een zeer lange le-

vensduur en daardoor een hoge inruilwaarde.

Het brandstofverbruik is laag en de onderhoudskosten zijn tot het minimum beperkt.

Het is daarom geen wonder dat de Volkswagen LT in de klasse tot 5,4 ton GVW zo'n lage kilometerprijs heeft.

Volkswagen heeft de LT. Met alle kenmerken van een lichte truck voor perfect maatwerk in uw vervoer.

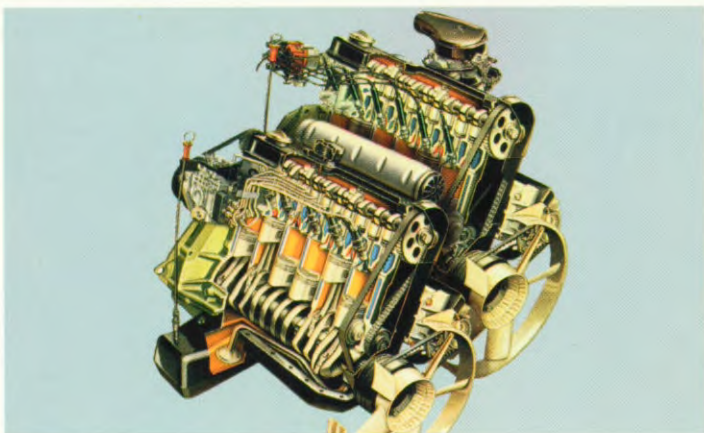

Economische benzine- en dieselmotoren met grote trekkracht.



Maatwerk in opbouwen voor maximale vervoerseconomie.



De dubbele cabine: plaats voor 7 personen plus een forse lading.



Een zeer belangrijk kenmerk van de Volkswagen LT is dat hij een aandrijflijn heeft die in deze klasse nogal ongebruikelijk is. De combinatie van 6-cilinder motor, 4 of 5-versnellingsbak en speciale achterasconstructie maken van de LT eerder een lichte truck dan een zware bestelwagen.

Een combinatie, die in de praktijk bewezen heeft bijzonder bedrijfszeker te zijn.

Het succes van de Volkswagen LT heeft ertoe geleid dat het leveringsprogramma steeds verder is uitgebouwd.

U kunt kiezen uit:

- 10 verschillende standaarduitvoeringen.
- Nuttige laadvermogens tot 3,1 ton.
- Laadbaklengten tot 5,18 m.
- Laadvolume bij de gesloten bestelwagen tot 11,90 m³.
- Combi's met 9 en bussen met 15 zitplaatsen.

Volkswagen kent de vervoersproblemen in elke branche. Weet dat het antwoord op die problemen alleen kan worden gevonden in perfect maatwerk. Want dan is de kans dat

een bedrijfswagen te groot, te klein, te licht of te zwaar is, het geringst. Daarom levert Volkswagen de Transporter in zoveel standaarduitvoeringen. En daarom kan elke Transporter voor elke ondernemer in elke branche perfect op maat worden gemaakt. Of het nu

bestelvervoer, personenvervoer of een combinatie daarvan is.

Kortom: de Volkswagen Transporter en Bus is de meest economische vervoersoplossing in de klasse tot 1 ton nuttig laadvermogen.



(78 pk) en 66 kW (90 pk), die bijzonder soepel en geruisarm zijn.

De Transporter heeft een aslastverdeling die onder alle omstandigheden optimaal (circa 1:1) is. In combinatie met de soepele vering en uitstekende wegligging biedt de Transporter zeer comfortabele rijeigenschappen die op

het niveau van een personenauto liggen.

De Transporter heeft bewezen dat hij het hele jaar door zeer betrouwbaar is. Ook onder de meest barre winterse omstandigheden. Dankzij zijn robuuste en degelijke constructie kunnen ondernemers op hem rekenen.

Jaar in, jaar uit, elke dag weer. Stagnatie is een begrip dat Transporterrijders onbekend is...

Volkswagen heeft de meest beproefde en succesvolle een-tonner aller tijden: de Transporter bestelwagen en bus.

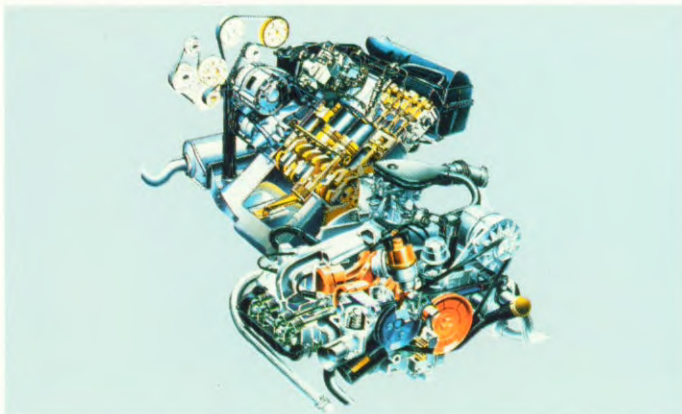

Sterke, robuuste en zuinige benzine- en dieselmotoren.

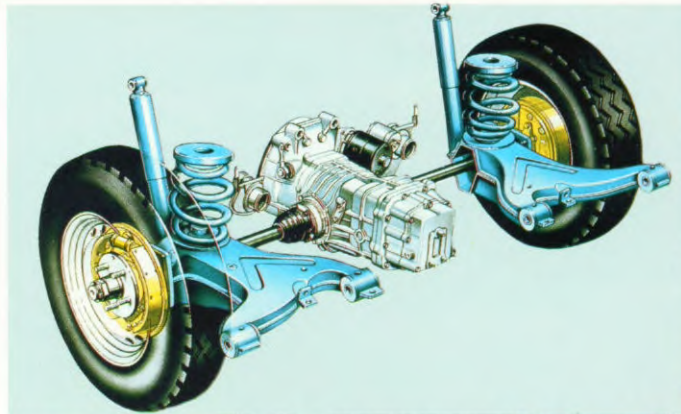

De onafhankelijk geveerde achterasphanging voor hoog rijcomfort.



Perfekte kooiconstructie voor maximale veiligheid.



Het zeer luxueuze en comfortabele interieur van de Caravelle.

De meest beproefde bestelwagen aller tijden. Zo mag de Volkswagen Transporter wel worden genoemd. Zijn concept gaat al ruim 30 jaar fris en bij de tijd mee. Er zijn al meer dan 5,7 miljoen van verkocht. Het is geen wonder dat de Transporter de meest uitgekende en economische bestelwagen is

met een nuttig laadvermogen van 1200 kg.

De Volkswagen Transporter biedt keus uit 5 motoren:

- Een dieselmotor van 37 kW (50 pk) met een zeer laag brandstofverbruik van circa 7,4 liter per 100 km. Dat wordt gerealiseerd in de gesloten be-

stelwagen met een 4- of 5 versnellingsbak.

- Een turbodieselmotor van 51 kW (70 pk) die de Transporter een hoge kruissnelheid geeft bij een laag brandstofverbruik.

- Drie watergekoelde benzine bo-xermotoren van 44 kW (60 pk), 57 kW



De Volkswagen Caddy is leverbaar:
○ Als pick-up met en zonder huif, en als pick-up met hardtop. De Caddy kan ook worden voorzien van opbouwen, die specifiek branchegericht zijn.
○ Met naar keuze een robuuste en zuinige 55 kW (75 pk) benzinemotor of een oerdegelijke dieselmotor van

40 kW (54 pk). Deze dieselmotor heeft een verbruik van 7,4 liter per 100 km.

De Volkswagen Caddy is bijzonder compleet uitgerust. Door zijn voorwielaandrijving, zijn soepele vering en zijn perfecte wegligging biedt hij rijcomfort als van een personenauto.

Maar door zijn compacte afmeting,

zijn grote wendbaarheid en zijn praktische mogelijkheden heeft hij alle eigenschappen van een economische bedrijfswagen.

De Caddy: de handige en doordachte vrachtjesauto van Volkswagen.

Volkswagen heeft de Caddy. De robuuste en voordelige halftonner voor elke lading van gewone èn ongewone afmeting.



Zeer universeel inzetbaar.



Voor elke vervoerstaak.



Voor handel en ambacht.



Als rijdend verkooppunt.

Voor wie de „normale” bestelauto te groot, de stationcar te klein en de aanhangwagen te onhandig is, levert Volkswagen een slim alternatief: de Caddy. Een handige en zeer efficiënte vervoersoplossing met een nuttig laadvermogen van meer dan een halve ton.

De Volkswagen Caddy is voor veel ondernemers de ideale bestelauto om hun gehele vervoer mee te regelen. Maar de Caddy is ook bijzonder handig als kleinste bestelauto in een wagenpark met grotere bedrijfswagens. Door zijn formaat kan hij behoorlijke ladingen heel gemakkelijk vervoeren

naar adressen in drukke bevolkingscentra. De Volkswagen Caddy heeft:

- Een laadoppervlak van 2,39 m².
- Een laadvolume van 2,95 m³ (met huif).
- Een laadhoogte van 1,24 m.
- En een maximumlaadvermogen van 727 kilo.

Waarom u met Volkswagen bedrijfs- wagens 't meest economisch vervoert.







Motoren	1,9 160 pk benzine-motor		1,9 178 pk benzine-motor		1,6 150 pk diesel-motor	
Cilinder inhoud cm ³ Boring x slag mm Compressie verhouding Vermogen kW/pk/omw/min Max. koppel Nm/omw/min	1913 94 x 68,9 8,6 : 1 44/60/3700 140/2200		1913 94 x 68,9 8,6 : 1 57/78/4600 141/2600		1588 75,6 x 86,4 23,0 : 1 37/50/4200 103/2000	
	wielbasis mm	toelaatbaar totaal gew. kg	laadvermogen kg	lengte mm	laadruimte breedte mm	laadruimte hoogte mm
1,9 160 pk						
Bestelwagen met en zonder ruiten	2460	2400	1059	2780	1590	1470
idem doch verhoogd dak	2460	2400	1059	2780	1590	1880
Pick-up	2460	2400	1092	2730	1740	370
Pick-up met verbrede bak	2460	2400	982	2820	1900	410
Pick-up met dubbele cabine	2460	2400	1016	1810	1740	370
Bus/Bus L/Caravelle	2460	2400	500*	2780	1590	1470
1,9 178 pk						
Bestelwagen met en zonder ruiten	2460	2400	1060	2780	1590	1470
idem doch verhoogd dak	2460	2400	1060	2780	1590	1880
Bestelwagen verzwaard	2460	2600	1260	2780	1590	1470
idem doch met verhoogd dak	2460	2600	1260	2780	1590	1880
Pick-up	2460	2400	1095	2730	1740	370
idem doch verzwaard	2460	2600	1295	2730	1740	370
Pick-up met verbrede bak	2460	2400	982	2820	1900	410
idem doch verzwaard	2460	2600	1182	2820	1900	410
Pick-up met dubbele cabine	2460	2400	1016	1880	1740	370
idem doch verzwaard	2460	2600	1216	1880	1740	370
Bus/Bus L/Caravelle	2460	2400	500*	2780	1590	1470
1,6 150 pk diesel						
Bestelwagen met/zonder ruiten	2460	2400	913/978	2780	1590	1470
idem doch met verhoogd dak	2460	2400	913/978	2780	1590	1880
Bestelwagen verzwaard	2460	2600	1172	2780	1590	1470
idem doch met verhoogd dak	2460	2600	1172	2780	1590	1880
Pick-up	2460	2400	978	2730	1740	370
idem doch verzwaard	2460	2600	1172	2730	1740	370
Pick-up met verbrede bak	2460	2400	904	2820	1900	410
idem doch verzwaard	2460	2600	1098	2820	1900	410
Pick-up dubbele cabine	2460	2400	926	1830	1740	370
idem doch verzwaard	2460	2600	1120	1880	1740	370
Bus/Bus L/Caravelle	2460	2400	500*	2780	1590	1470

* wettelijk toegestaan max. laadvermogen.

Importeur: Pon's Automobielenhandel B.V. Zuiderinslag 2, 3833 BP Leusden



pen zit bijna een kubieke meter veilig afsluitbare laadruimte.



De laadkleppen van de Pick-up zoals hier bij de Pick-up met vergrote laadvloer - zijn

voorzien van een solide veiligheidsverdeling. Betrouwbaarheid tot in detail.



De Pick-up met dubbele cabine biedt plaats aan 5 of 6 personen. Want naast de 5-persoons standaarduitvoering is er ook een

uitvoering met een 2-persoons bijrijdersbank.



eveneens van een huif en spanten worden voorzien. Dat brengt de laadruimte op 4,0 m³.

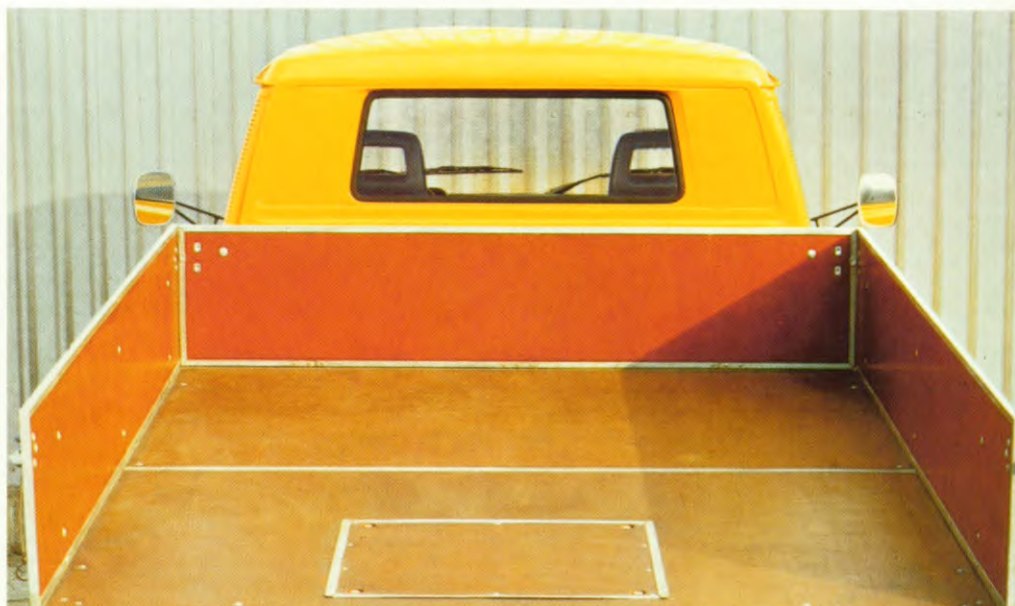

Nog een mogelijkheid. De Pick-up met vergrote laadruimte. De laadvloer is 2.820 mm lang en 1.895 mm breed. Bijzonder ge-

schikt voor grote en moeilijk hanteerbare goederen.

De afgebeelde voertuigen zijn soms uitgerust met bijzondere uitrustingen en extra's (tegen meerprijs). Voor nadere details kunt u uw dealer voor Volkswagen bedrijfswagens raadplegen.



De Combi: twee vliegen in één klap.

De indelingsmogelijkheden van de Combi zijn zo variabel dat u hem dagelijks aan uw wensen kunt aanpassen. Heeft u veel lading? Dan haalt u er toch gewoon met enkele handgrepen één of twee banken uit. Veel mensen te vervoeren? Dan gaan de banken er net zo makkelijk weer in. Neemt u zowel passagiers als

lading mee? Ook dan kunt u met de Combi alle kanten op.

Voor de lading is er ruimschoots plaats. Zowel in de breedte als de lengte. De brede schuifdeur vergemakkelijkt het laden en lossen.

En de passagiers voelen zich prima thuis dankzij het comfortabele weggedrag, de grote ruiten, de gemakkelijke banken en de indivi-



deel te regelen luchttoevoer en verwarming. Deze werkt op de waterkoeling van de motor en brengt de cabine snel op de gewenste temperatuur. Die waterkoeling heeft overigens ook tot gevolg dat de motor bijzonder stil is en dat is vooral op lange ritten prettig.

Zelfs met een volledige bezetting van 9 personen heeft de Combi nog een laadruimte van

1,7 m³. De grote achterklep maakt deze ruimte goed toegankelijk. Zuiniger en economischer dan in de Combi kunt u niet rijden.

Zeker nu het noodzakelijke onderhoud tot een minimum is teruggebracht. Dat geldt trouwens voor alle Volkswagen Transporters.



De comfortabele cabine: veel beenruimte, gevormde stoelen. voldoende opbergvakken en anatomisch



Als u kiest voor een enkele bijrijdersstoel, ontstaat een doorloop naar de laadruimte. Da



Op bestelling kunt u uw Transporter voorzien van schuiframen.



Als u de Transporter Combi heeft ingericht voor personenvervoer blijft er altijd nog 1,7 m³ laad



De brede schuifdeur, die u op wens ook in de tegenoverliggende zijkant kunt krijgen.

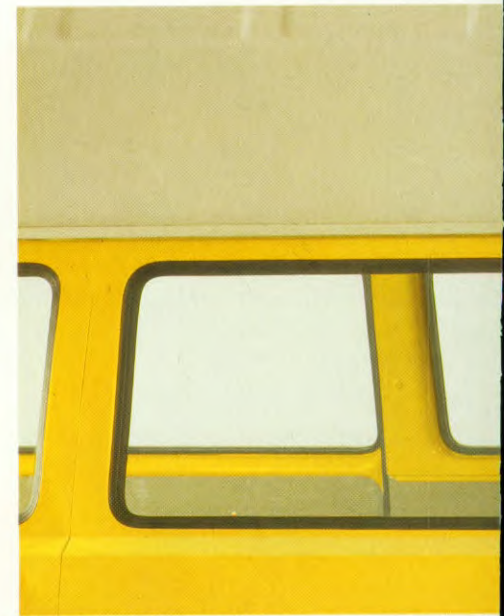

Wenst u stahoogte? Tegen meerprijs kunt



maakt laden en lossen nóg eenvoudiger.

De bank in de passagiersruimte laat zich eenvoudig in- en uitbouwen. De rechter

rugleuning is wegklapbaar, dat maakt de instap naar de achterbank gemakkelijk.



ruimte over. Tegen meerprijs kan deze ruimte worden voorzien van een rubbermat.

Als 1,7 m³ niet voldoende is dan klappt u eenvoudigweg de rugleuning van de achter-

bank neer dan ontstaat maar liefst 2,93 m³ laadruimte.



de Combi met verhoogd dak bestellen.

De Combi met verhoogd dak heeft boven de bestuurderscabine een praktische ruimte

voor alles wat niet in een opbergvak past maar wel bij de hand moet zijn.



De Caravelle C: een huis op wielen.

In de Caravelle is alles gericht op het welzijn van de passagiers. De banken stralen warmte en behaaglijkheid uit. De zijwanden zijn bekleed. Overal vriendelijke kleuren en een goede lichtval dankzij de grote ramen.

Een gecombineerd verwarmings- en frisse

lucht-systeem zorgt voor een aangename atmosfeer op alle plaatsen. De frisse lucht is, door middel van vier zogenaamde Jet-inblaasopeningen in het dak, op elke plaats van de Caravelle te richten en individueel te doseren.

Stoelen en banken zijn anatomisch gevormd. De rugleuningen hebben een kern van veren.



Het interieur van de Caravelle nodigt uit tot lange reizen. En ook de oren zullen na een lange rit niets te klagen hebben. Door toepassing van extra geluiddempende materialen is het geluidsniveau in de auto bijzonder laag.

Natuurlijk zijn er overal voldoende handgrepen en armleuningen aangebracht voor het

geval de chauffeur eens wat fors over een hobbelpaadje rijdt of een snelle bocht neemt. We kunnen het hem niet kwalijk nemen.

Het voortreffelijke onderstel met afzonderlijke wielophanging is er tenslotte op berekend.



Het dashboard van de Volkswagen Caravelle C. Functioneel en overzichtelijk zoals in alle Volkswagens.



De cabine: behalve met twee stoelen ook met een tweepersoons bijrijdersbank leverbaar. Anatomisch gevormde zittingen voor drie, veel



De achterklep blijft dankzij een gasveer in elke gewenste positie staan. De 1,7 m³ grote bagageruimte is gestoffeerd in een bij het interieur passende kleur.



Drie zitplaatsen minder, maar wel meer bagageruimte. Met een paar handgrepen klappt u de



De doorgang naar de passagiersruimte. Handig om vlug even te kijken hoe het met de kinderen gaat.



De 8-zitter: twee stoelen vóór, in het midden en achter een driezitbank.



beenruimte voor drie en een bergvak dat eveneens op drie personen berekend is. Alle zittingen zijn bekleed met kunstleer.

De Caravelle C biedt plaats aan maximaal 9 personen: vóór de bestuurdersstoel en

een tweezitsbank, daarachter twee driezitsbanken.

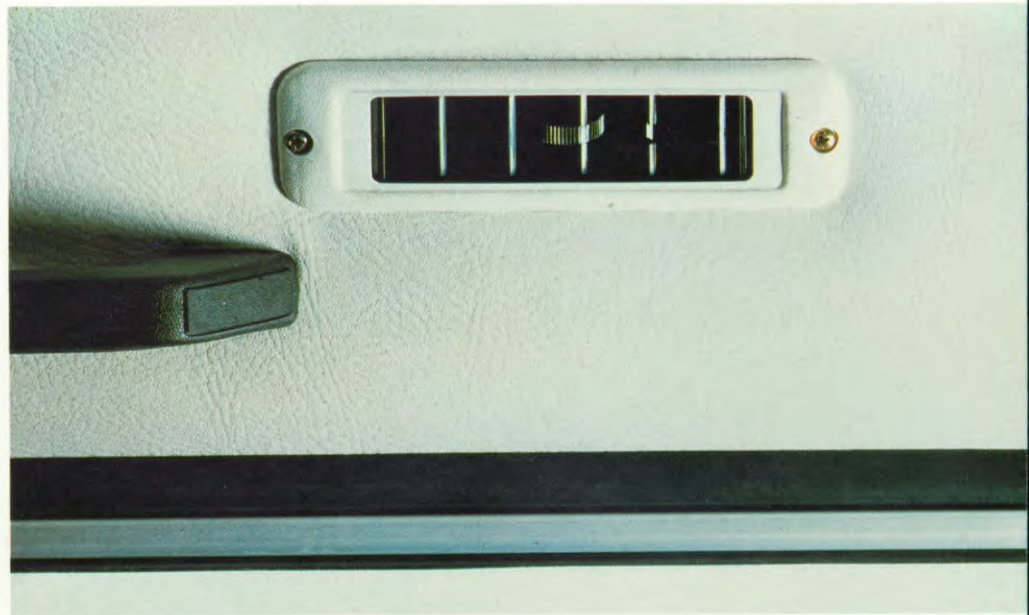

leuning van de achterste bank neer en u kunt een veelvoud aan koffers inladen.

Geen discussies over kou of tocht, dankzij de vier, individueel te regelen inlaatopenin-

gen voor frisse lucht (jet-inlaatopeningen).



De 7-zitter: twee zitplaatsen vóór, twee in het midden en drie daarachter. Vrije doorgang

door de hele bus en gemakkelijker in- en uitstappen voor de achterste passagiers.



De Caravelle CL: comfort tot in de details.

Bij de ontwikkeling van ons busprogramma hebben wij natuurlijk ook gedacht aan bijzonder veeleisende klanten. Voor die klanten is er de Caravelle CL.

De lakafwerking in twee kleuren en de chroom

sierlijsten zijn slechts uiterlijkheden. Belangrijker en nuttiger zijn de vele extra's in de uitrusting: de uitzetbare ventilatieraampjes in de voorportieren bijvoorbeeld, de achteruitrijlichten en het afsluitbare dashboardkastje. Het beschermende traliewerk voor de achterraut, de dagteller, de klok, de 12-volt contactdoos en nog een hele serie standaard accessoires.



En laten we vooral de 1,7 m³ grote, gestoffeerde bagageruimte niet vergeten. Door het neerklappen van de achterbank kunt u hem met nog eens 1,23 m³ uitbreiden.

Maar hoe compleet een Caravelle ook uitgerust is, bij de aankoop moet u zich toch in de eerste plaats laten leiden door rationele zaken.

Bij de Caravelle CL zijn dat onder meer: zijn geringe buitenafmetingen en grote wendbaarheid, grote binnenruimte, comfortabele zitplaatsen, economische rij-eigenschappen, betrouwbaarheid, veiligheid en niet in de laatste plaats zijn hoge inruilwaarde.

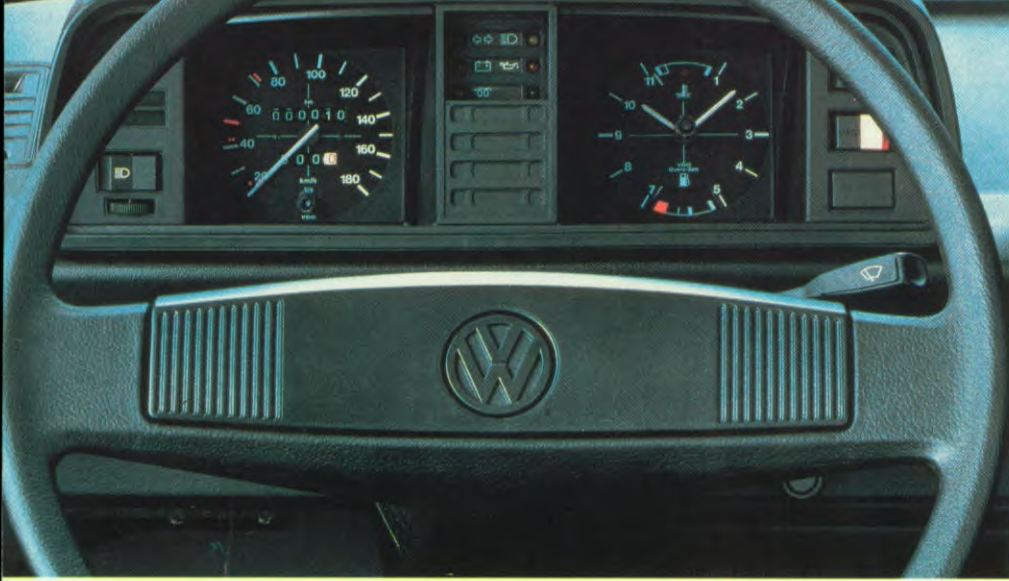

Het dashboard van de Caravelle CL. Standaard voorzien van een dagteller, een klok

en een met kunststof bekleed stuurwiel.



Standaard: twee draairaampjes in de cabine. Voor frisse lucht zonder tocht. Als ze tegen de

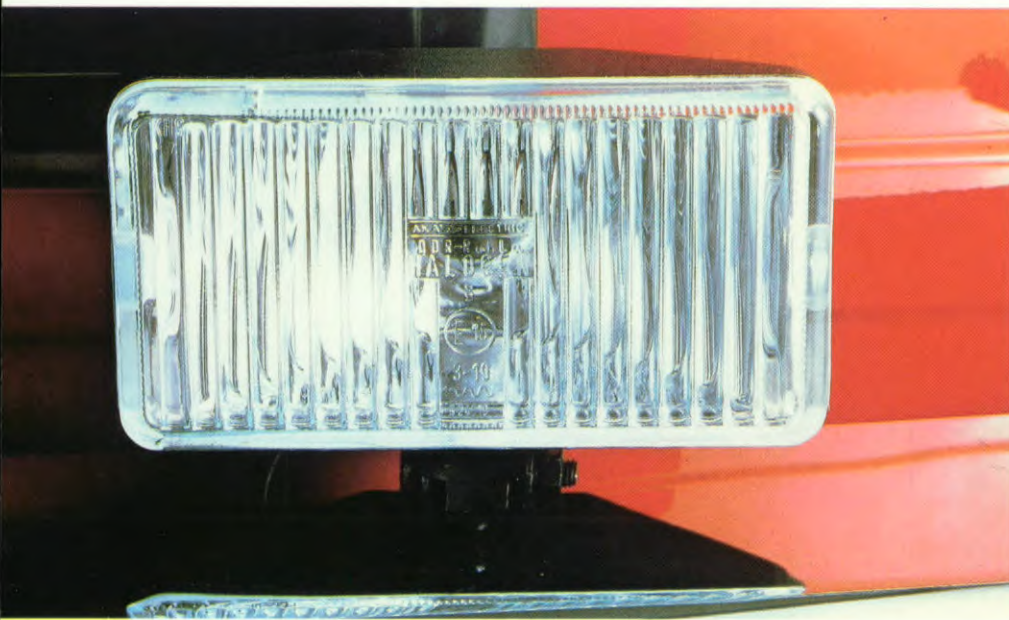

Wie zich wel eens dikke mist geworsteld heeft (en wie heeft dat niet) bestelt zijn Cara-

velle meteen met mistlampen.



De stoelen en banken zijn bekleed met sterk, hoogwaardig kunstleer. Tegen meerprijs is stof-



Let u hier eens op: De praktische plaatsing van de handgreep. Het grote bergvak in de linkerdeur. Waar zelfs de grote V.A.G

Atlas (met extra grote schaalverdeling) in past.

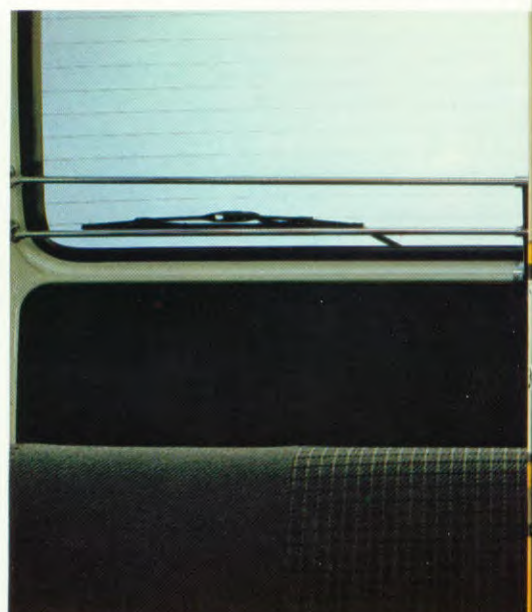

Het traliewerk aan de binnenzijde van de achterklep is standaard. Het beschermt de achterruit. Belangrijk als u uw vakantiespullen weer



rijrichting in worden opgedraaid, veroorzaken ze desgewenst een ware stormwind.

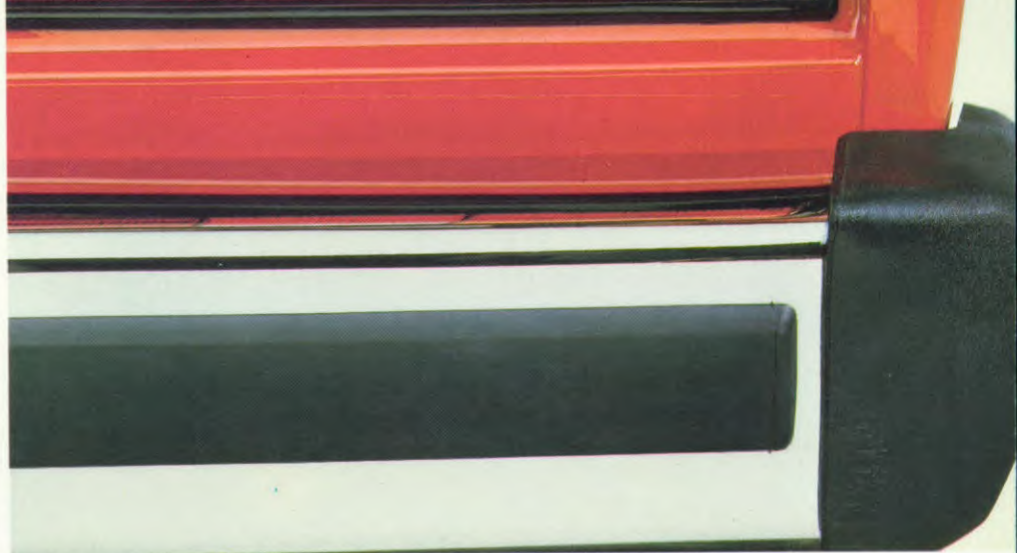

De bumpers van de Caravelle CL: verchromd staal met een rubber stootlijst. Die

maakt hem niet alleen mooier, maar ook onkwetsbaar bij kleine aanrijdingen.



fen bekleding leverbaar.

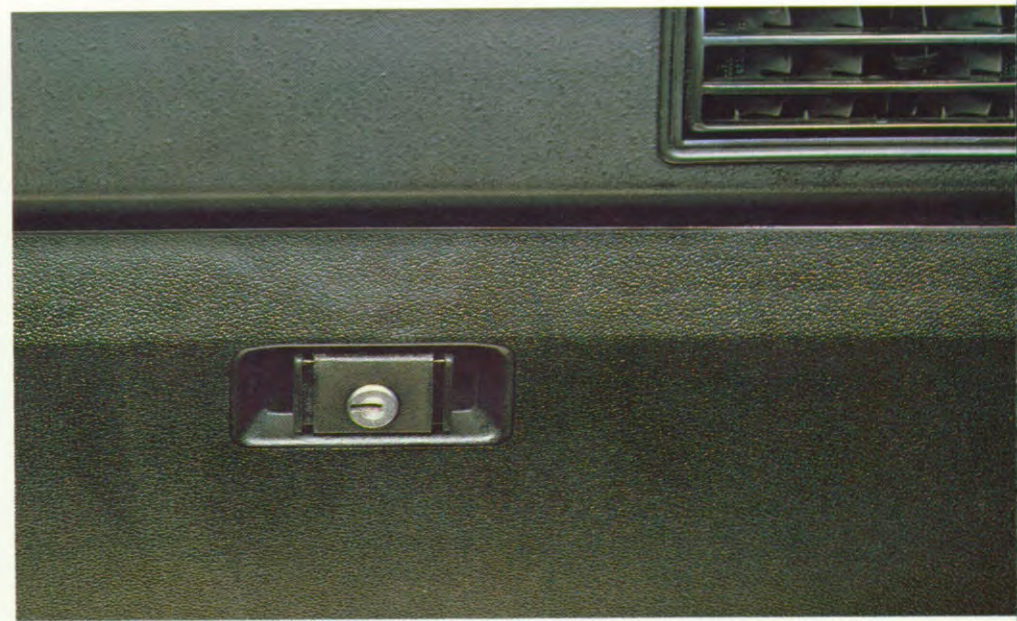

Standaard in de Volkswagen Caravelle CL: een afsluitbaar dashboardvak.



u eens onder het motto 'liever te veel dan te weinig' heeft ingeladen.

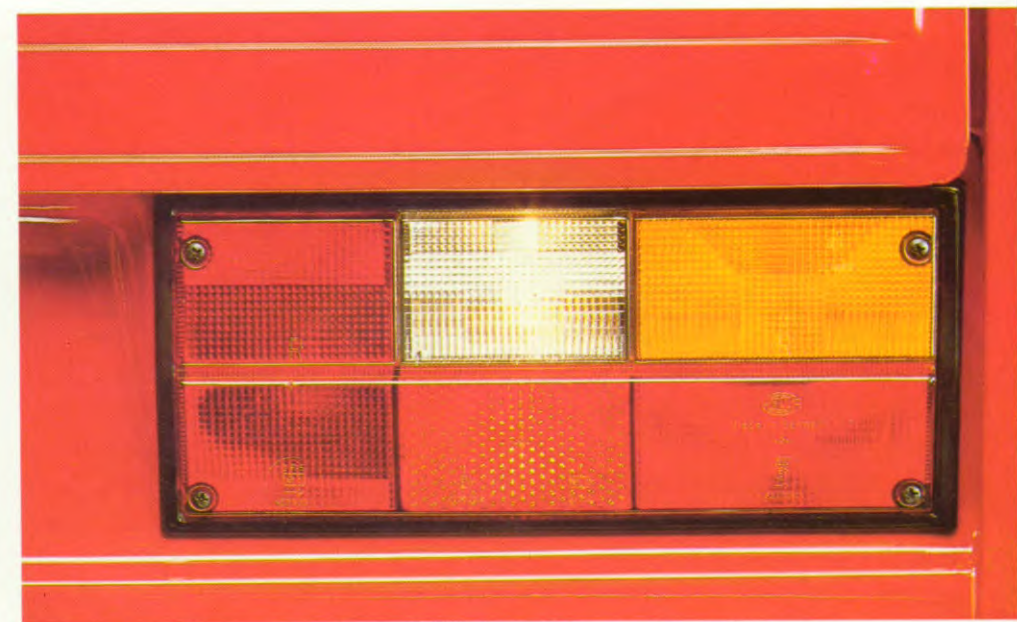

Tot de standaarduitrusting van de Volkswagen Caravelle CL behoren twee zeer

werkzame achteruitrijlampen.



De Caravelle GL. In deze bus duurt een rit niet gauw te lang.

Het comfort van de Caravelle GL komt werkelijk aan de allerhoogste eisen tegemoet. Dat maakt hem ideaal voor uiteenlopende toepassingen.

De bus naar het vliegveld bijvoorbeeld, de limousine voor grote gezinnen, of het representatieve visitekaartje van reisbureaus en hotels.

Voor de chauffeur en de bestuurder zijn er ana-

tomisch gevormde stoelen op het formaat van directiefauteuils. Automatische driepuntsrolgordels en de tegen meerprijs verkrijgbare open hoofdsteunen zorgen voor uw veiligheid. De vijf of zes zitplaatsen in de passagiersruimte zijn even comfortabel als clubfauteuils.

De inklapbare armleuningen zijn gestoffeerd. Alle kleuren in het interieur zijn prettig op elkaar afgestemd: van de stoffering van het dak tot het velourstapijt op de vloer.



Dat tapijt is trouwens zó sterk dat zelfs naaldhakken er geen kwaad kunnen. In de bagageruimte is er 1,7 m³ beschikbaar voor koffers en tassen. Mocht dat eens een keer niet genoeg zijn, dan klappt u de rugleuning van de achterste bank naar voren en de Caravelle GL is opeens een bus met 2,93 m³ bagageruimte.

Bij deze sublieme uitrusting past natuurlijk een even sublieme techniek. Een voorbeeld hiervan is het onderstel met onafhankelijke wielop-

hanging. Een onderstel dat u gewoonlijk alleen in duurdere personenauto's aantreft. Of de achterrautverwarming, de wis-was installatie op de achterraut, de aanjager met drie snelheden, de isolatie in alle deuren en in de zijwandbekleding. Stuk voor stuk bewijzen dat wij in de Caravelle GL alles voor uw welzijn hebben gedaan.

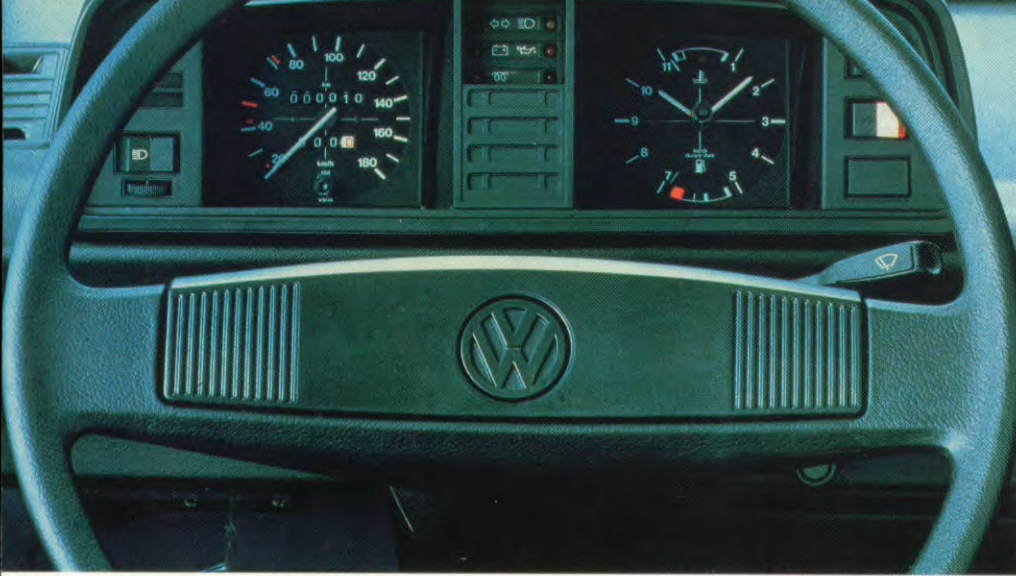

Functioneel en met één blik te overzien: de instrumenten en bedieningsorganen van de Volkswagen Caravelle GL. Het stuur is

met schuim en kunststof bekleed. De kleur is afgestemd op de rest van het interieur.



De Volkswagen Caravelle GL is van huis uit een 7-zitter: twee plaatsen vóór, twee in het midden en drie achter. Doordat er in het midden



In plaats van de klok kan ook een toerenteller worden gemonteerd. Niettemin kunt u in de auto blijven zien hoe laat het is. Want met de

toerenteller wordt ook een digitaal uurwerk ingebouwd.



In het dak van de cabine kan een zonnedak van veiligheidsglas worden gemonteerd. Dit dak is uitstelbaar, maar kan ook eenvoudig in zijn



Als extra kan een zit/ligbank worden geplaatst. Mede door de voortreffelijke bekleding ontstaat dan een comfortabel

rustbed. Dit "mini-slaapkamertje" kan met een gordijn worden afgescheiden van de rest van de ruimte.

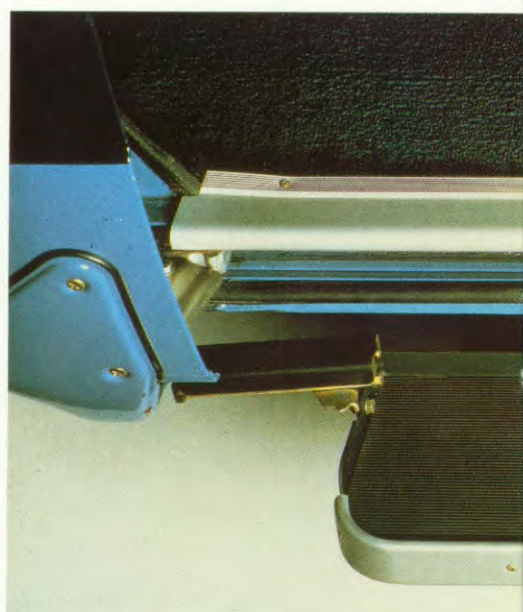

De brede schuifdeur laat zich licht en gemakkelijk bedienen. Als extra kan een trede worden geleverd die bij het openen van de deur auto-



maar twee zitplaatsen zijn, kan men vanuit de cabine gemakkelijk naar achteren lopen.



Er is ook een 8-zits uitvoering. Elke zitplaats is anatomisch gevormd. Bekleding: hoogwaardig velours. De brede armleuningen zijn inklap-

baar. Tegen meerprijs zijn ook voor de passagiers opengewerkte hoofdsteunen en automatische veiligheidsgordels leverbaar.



geheel worden uitgenomen, waardoor een compleet open dak ontstaat.

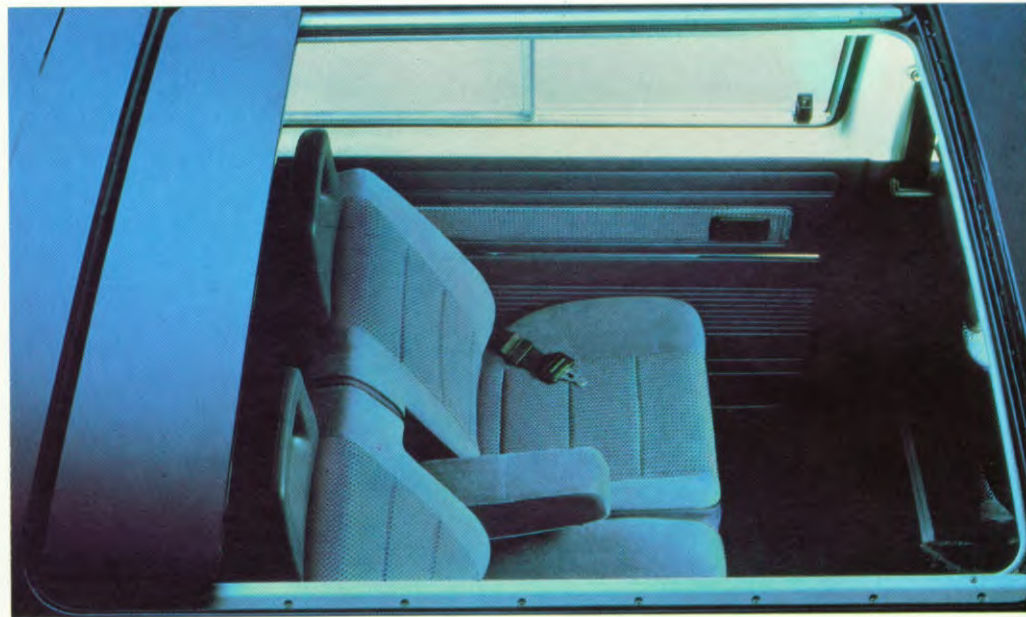

In het dak van de passagiersruimte kan een stalen schuifdak worden aangebracht. Dat

maakt het reizen op warme zomerdagen extra aangenaam.



atisch uitschuift. Zo kunnen kinderen en oudere passagiers nog gemakkelijker in- en uitstappen.

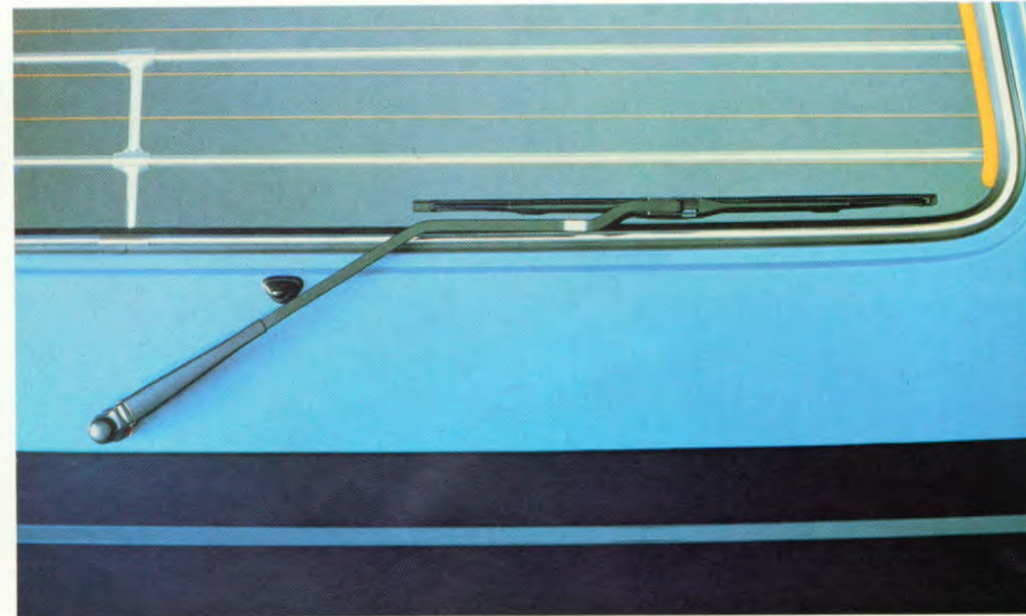

Standaard in de Caravelle GL: wis/wasinstallatie en verwarming op de achterrait.

U ziet hier ook het geëloxeerde traliewerk dat de achterrait beschermt.

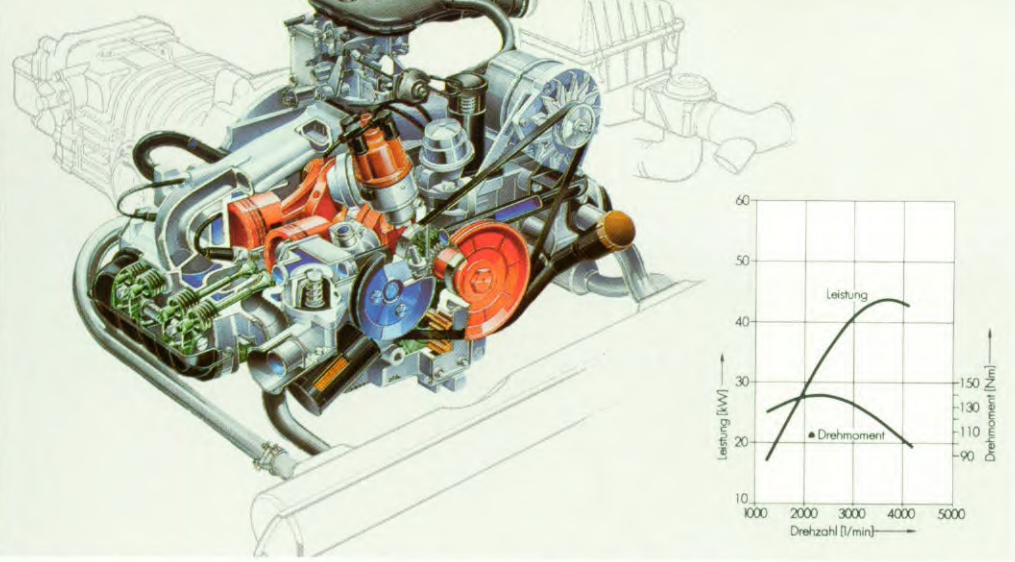

Dit is de watergekoelde boxermotor met een cilinderinhoud van 1,9 liter en 44 kW (60 pk). Deze accelereert fel, is stil en zuinig en boven-

dien bijzonder soepel. Deze motor neemt genoeg met normale benzine.

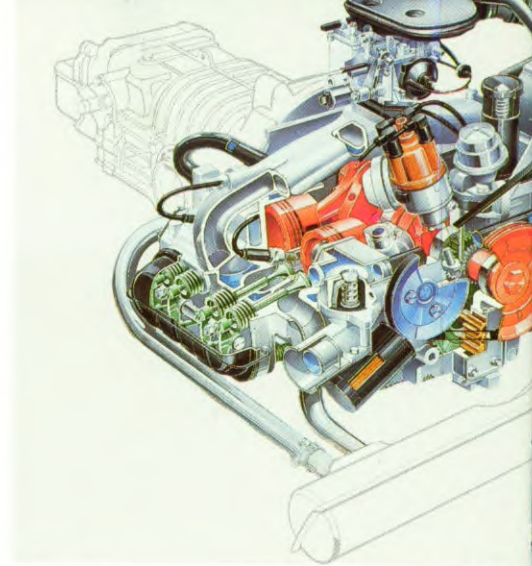

Dit is de sterkere versie van de boxermotor. Zijn cilinderinhoud is eveneens 1,9 liter, maar hij levert 57 kW (78 pk). Deze motor draait zowel bij koude start

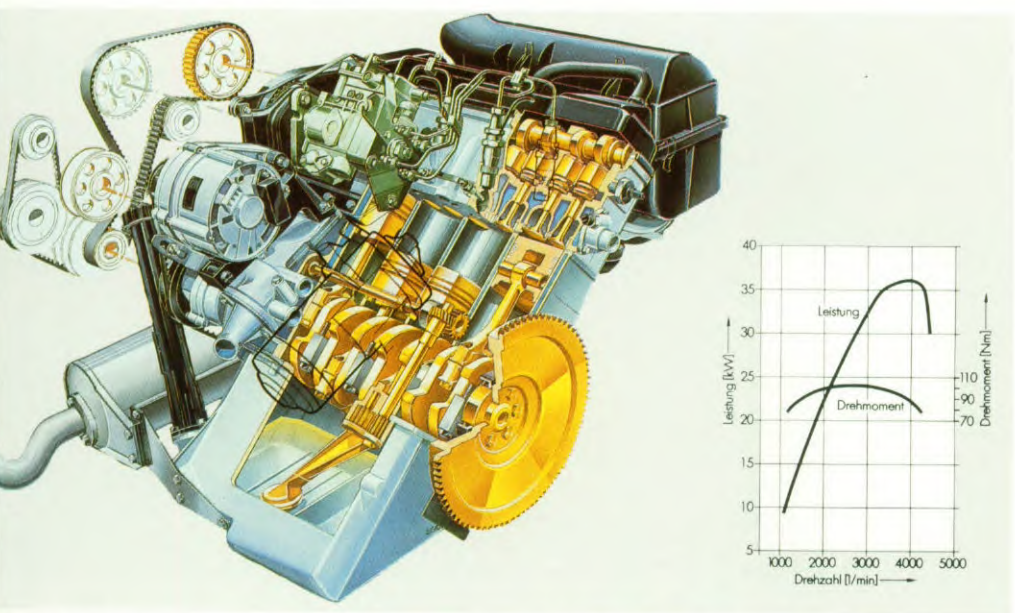

De 1,6 liter dieselmotor die zich al miljoenvoudig heeft bewezen, is onovertroffen in zuinigheid. Hij levert een vermogen van

37 kW (50 pk). Ook op korte afstand is deze motor zeer rendabel. Op de grote weg is hij goed voor een top van 110 kilometer per uur.

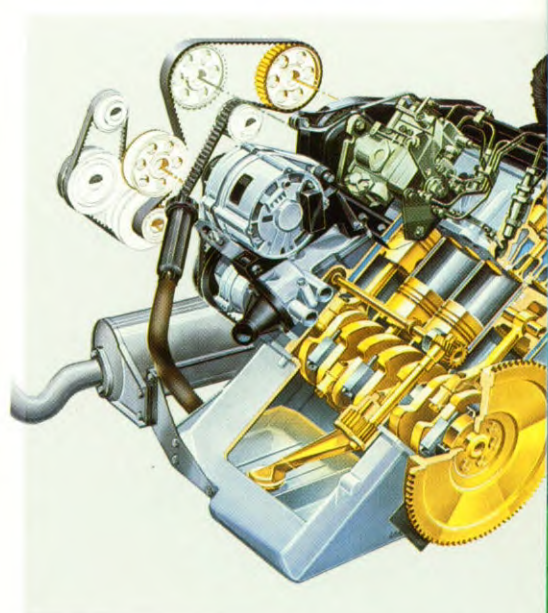

De 1,6 liter turbodieselmotor levert een vermogen van 51 kW (70 pk). Deze motor geeft de auto een snelle acceleratie en een hoge kruissnel-

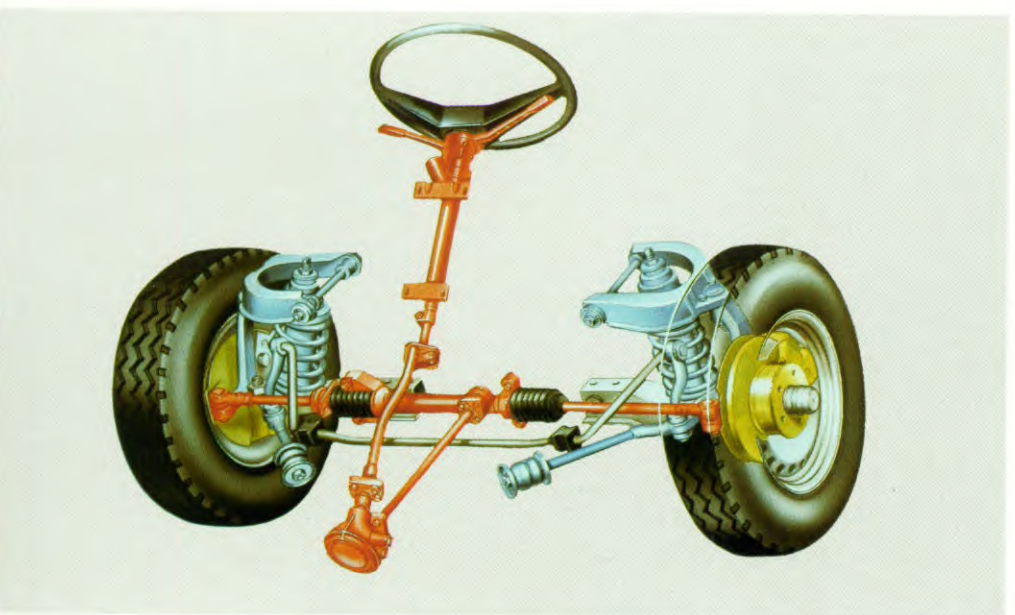

Hier de vooras met dubbele wieldraagarmen, stabilisator en zelfcorrigerende stuurinrichting. De kans op uitbreken bij

remmen of bij het met twee wielen op een losse ondergrond rijden, wordt hierdoor aanmerkelijk verkleind.

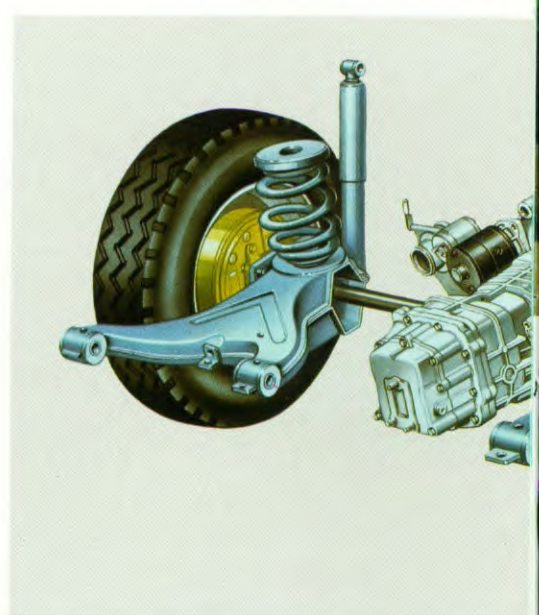

De achteras met schuine wieldraagarmen wordt ook toegepast in duurdere personenauto's. Met zijn krachtige miniblokveren en

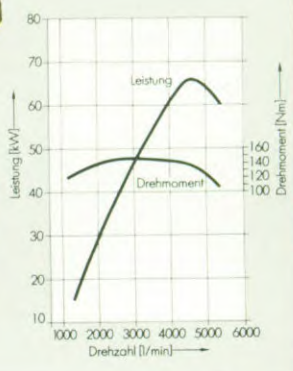
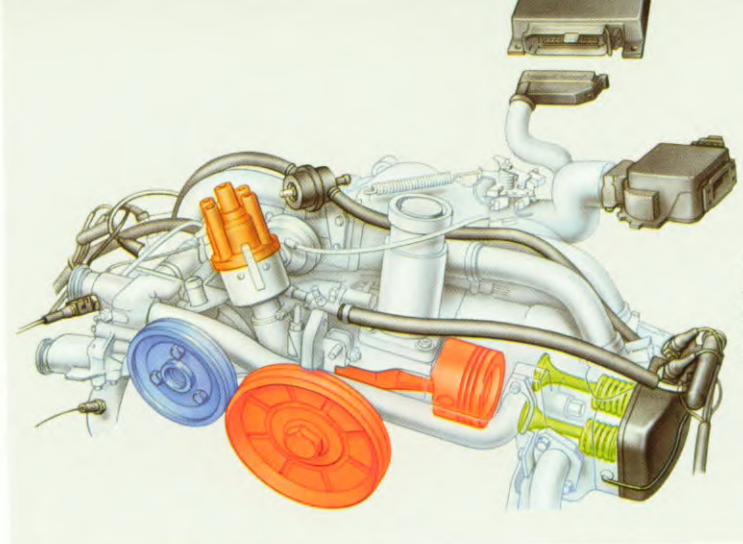
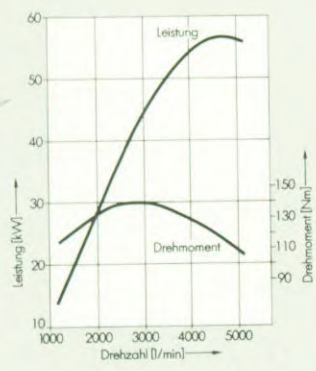
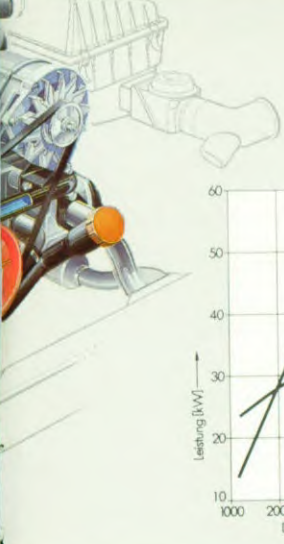

als bedrijfstemperatuur zeer rustig en regelmatig. Bij lage toerentallen levert deze motor al hoge prestaties, waardoor zeer zuinig kan worden gereden.

De boxermotor van 66 kW (90 pk) is voorzien van een elektronische insputing (Digi-Jet). Deze motor is zeer soepel en levert hoge

prestaties, terwijl het brandstofverbruik zeer laag blijft.

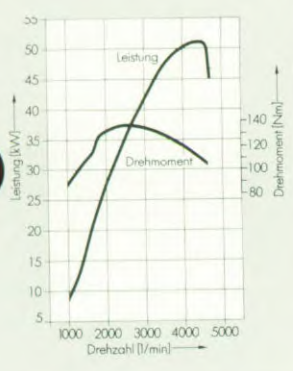

heid. Het relatief laag brandstofverbruik en het lage geluidsniveau zijn ook sterke punten van deze motor.

Hier ziet u een deel van de veiligheidsconstructie in de Volkswagen Caravelle. Deze constructie is onovertroffen en geeft de auto

een hoge passieve veiligheid. Door de gunstige aslastverdeling biedt de auto ook zeer veilige rijeigenschappen.

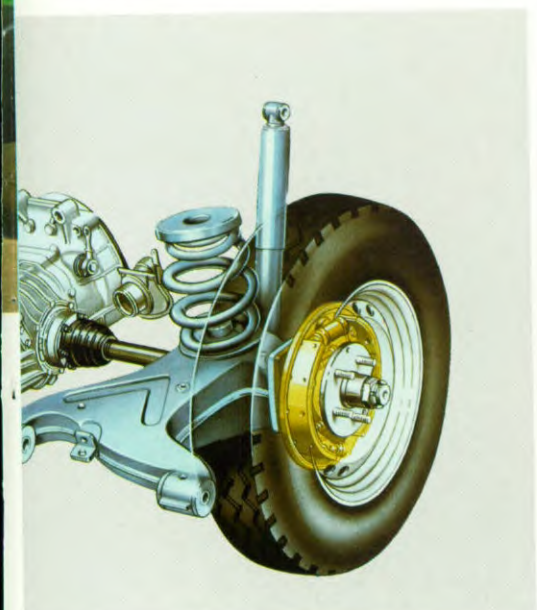

telescopische schokdempers vormt hij een belangrijk onderdeel van het hoogwaardige onderstel.

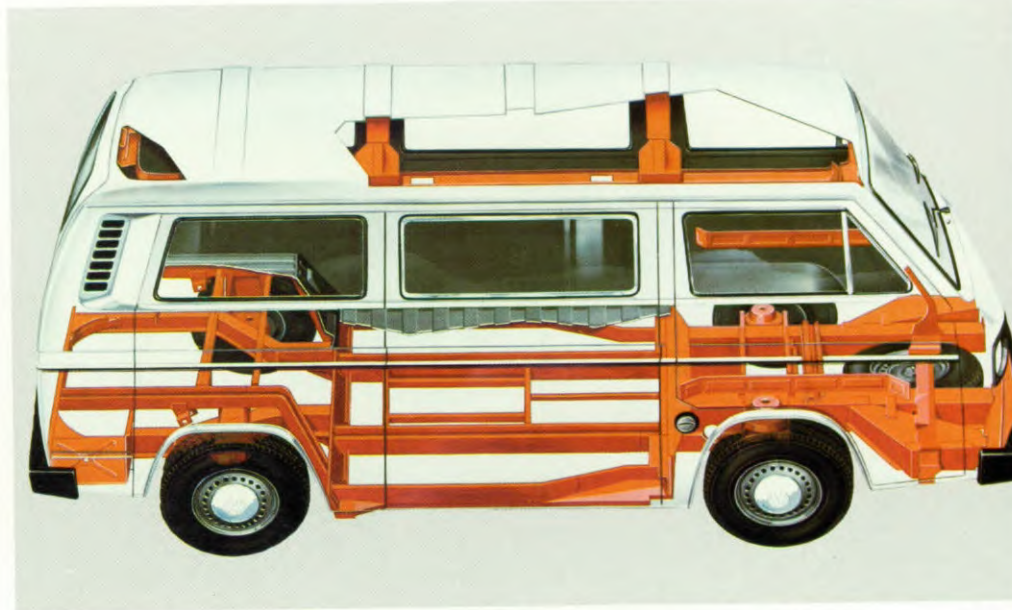

De moeilijk vervormbare balkenconstructie van de bodem geeft de Caravelle en de Transporter een hoge passieve veiligheid.

De botsingsenergie wordt voor een groot deel opgevangen door de bumpers en het wagenbrede deformatie-element.

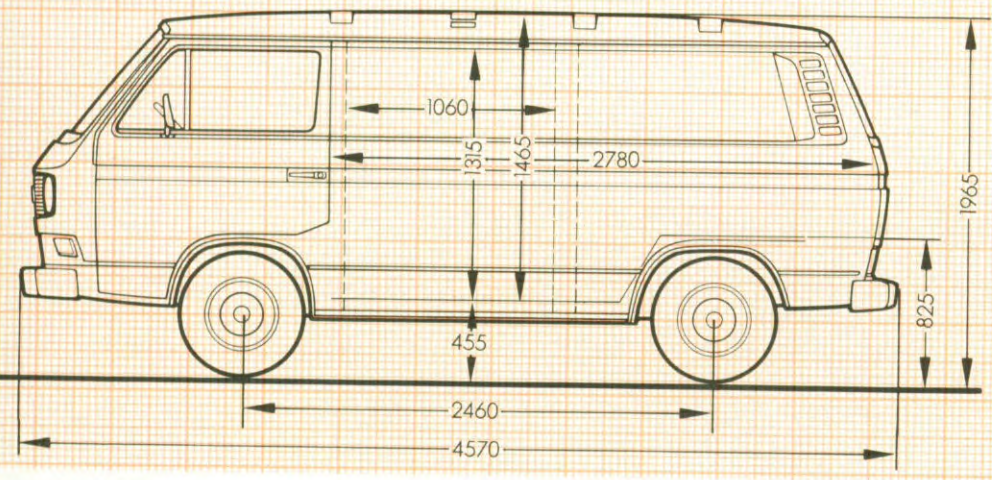

Bestelwagen

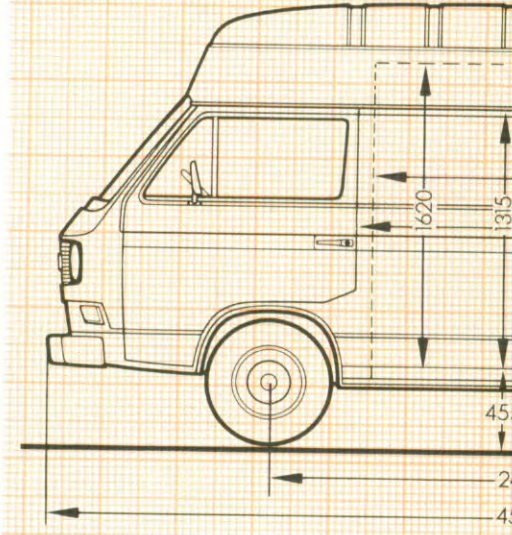

Bestelwagen met verhoogd dak

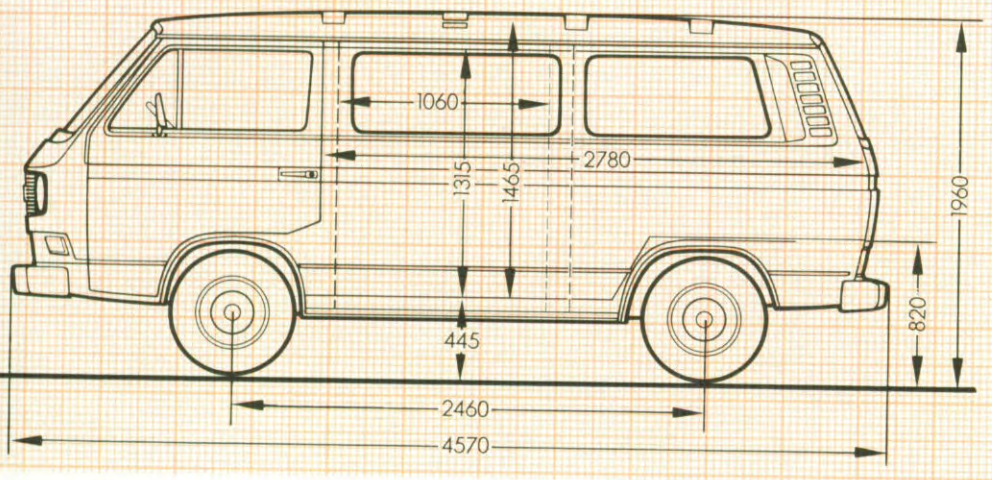

Combi

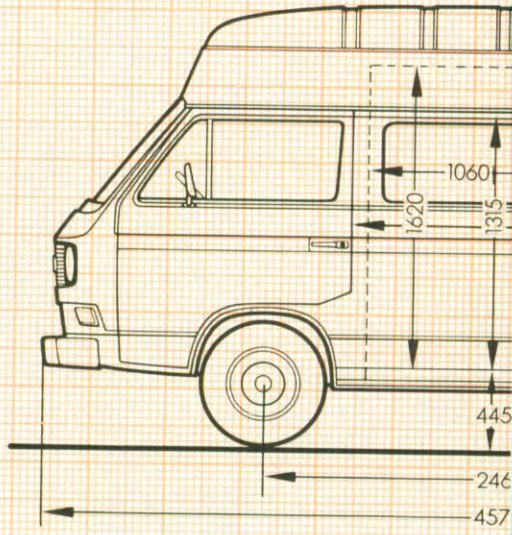

Combi met verhoogd dak

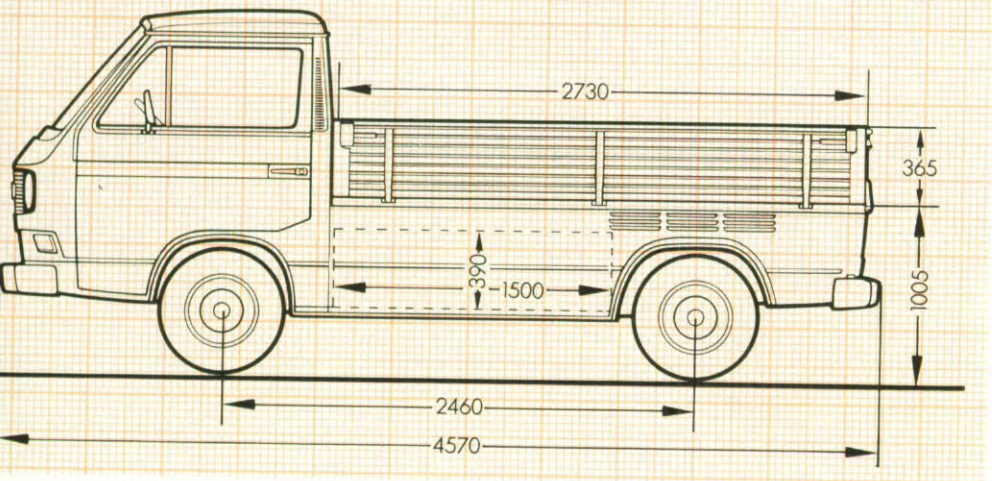

Pick-up zonder huif

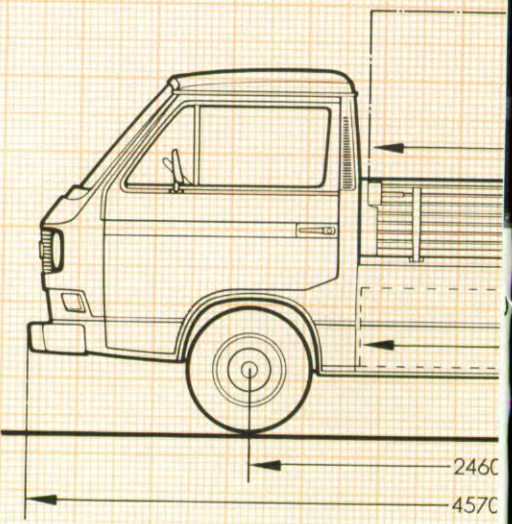

Pick-up met huif

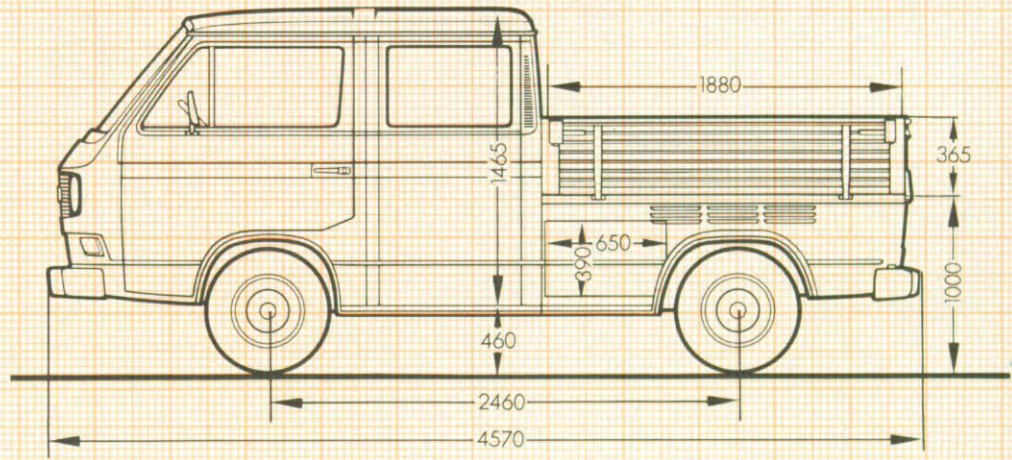
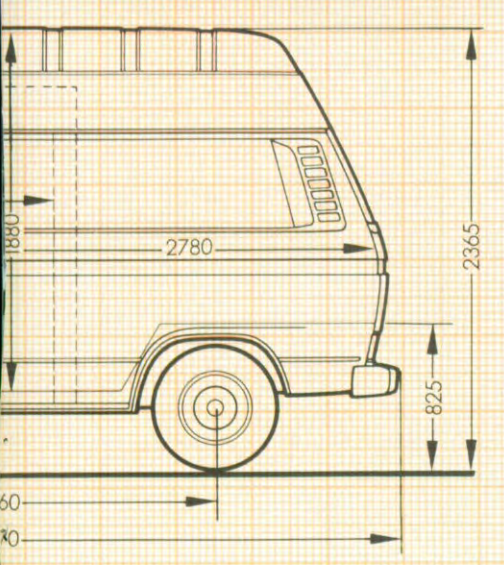

Pick-up dubbele cabine zonder huif

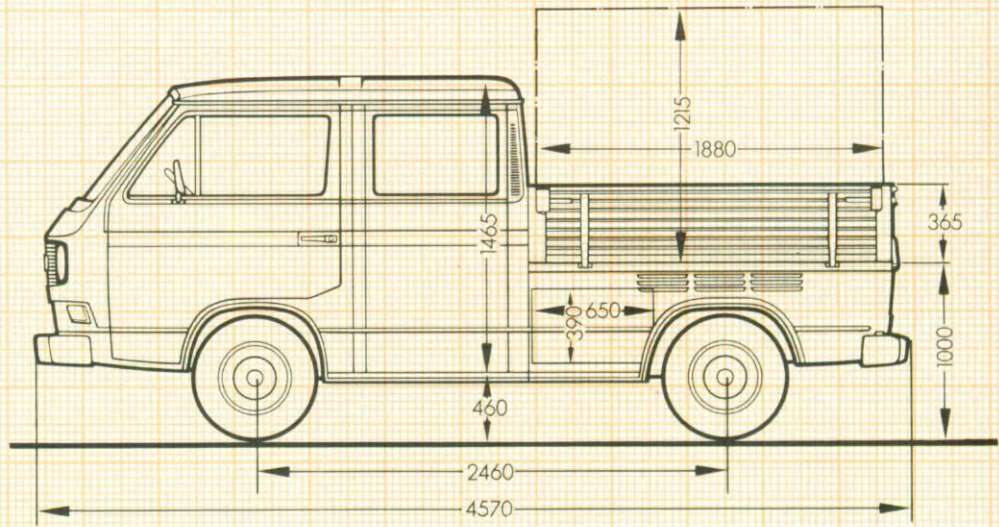
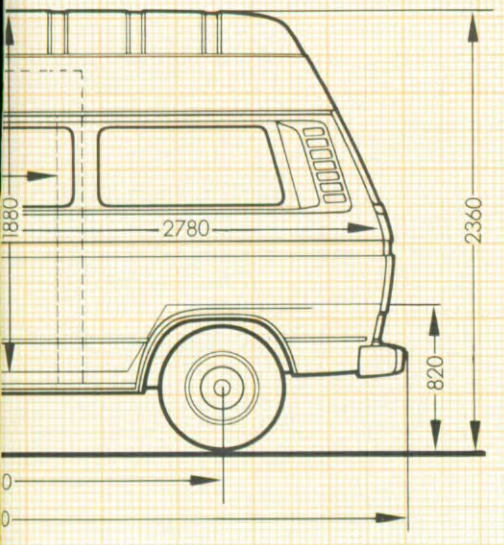

Pick-up dubbele cabine met huif

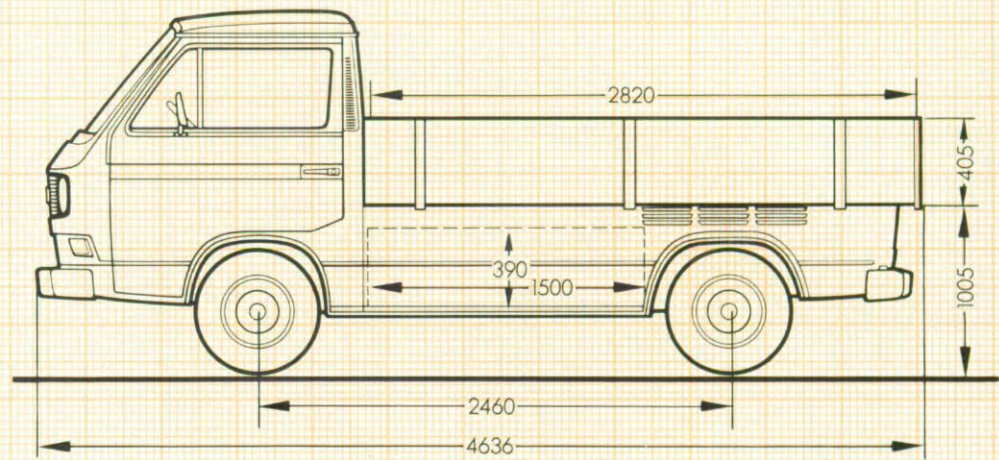
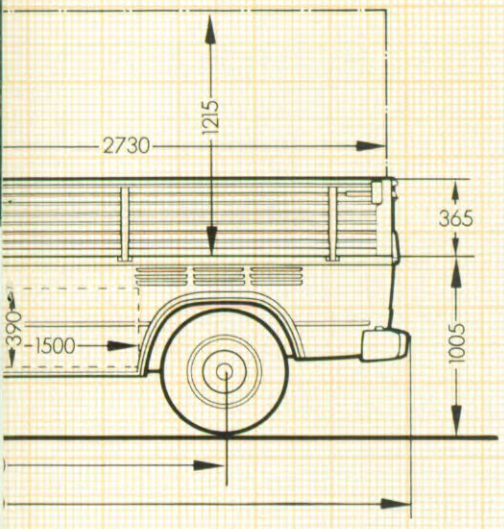

Pick-up met vergrote laadbak

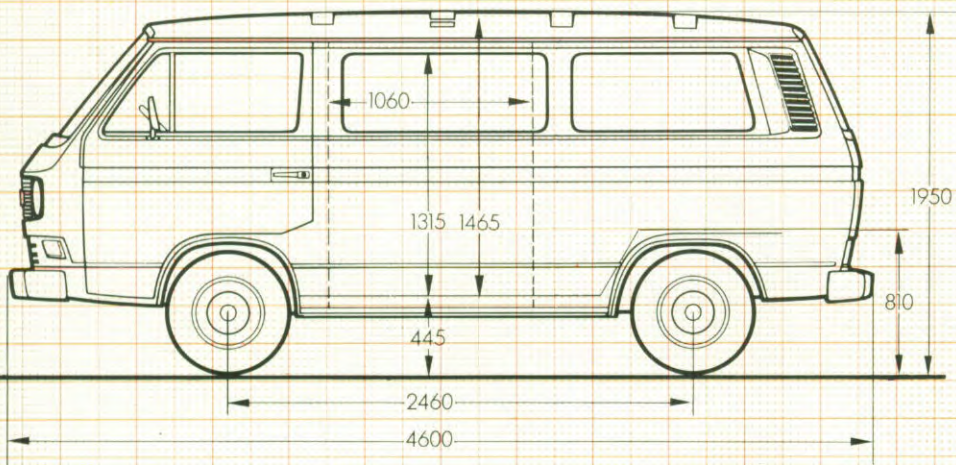

Combi L (Wordt niet geïmporteerd.)

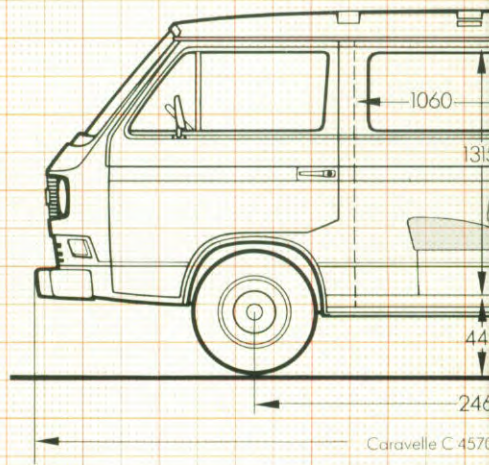

Caravelle C en CL

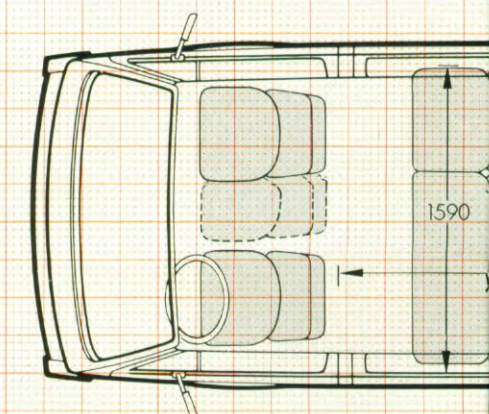
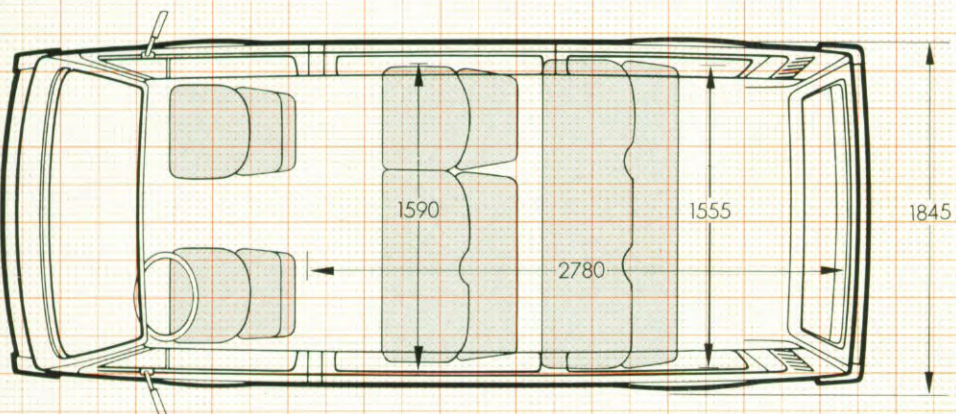
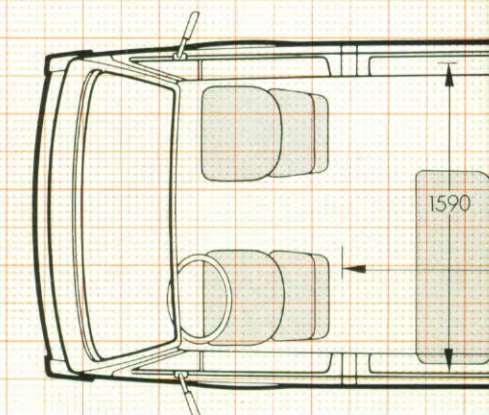
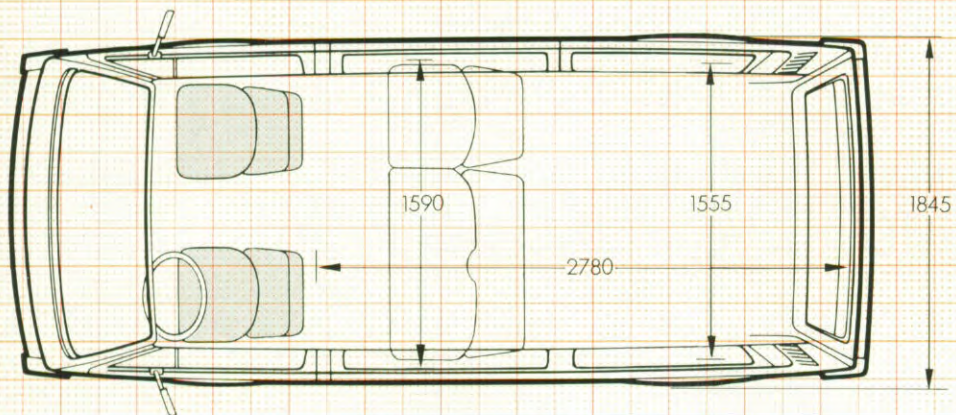

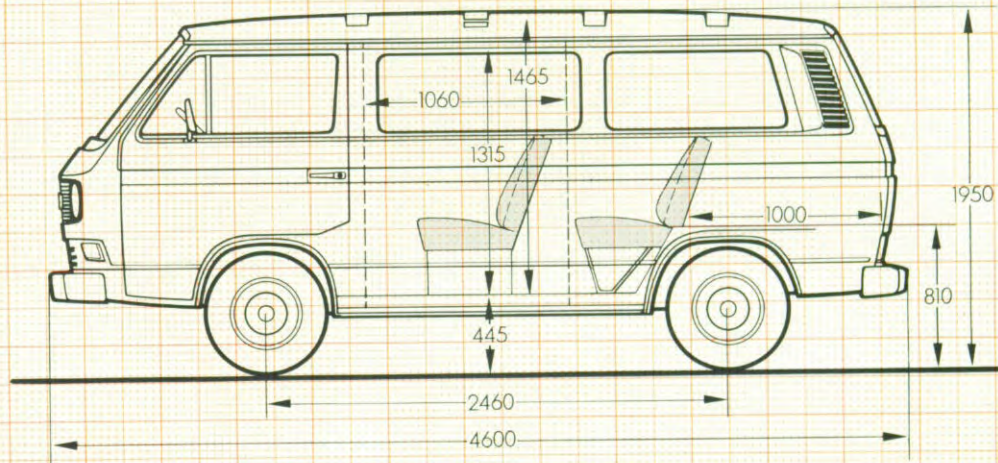
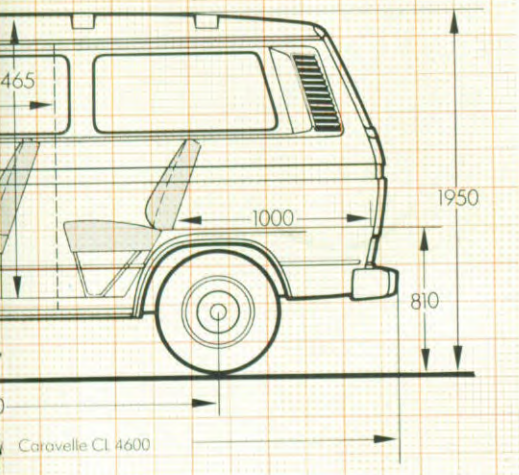

Caravelle GL

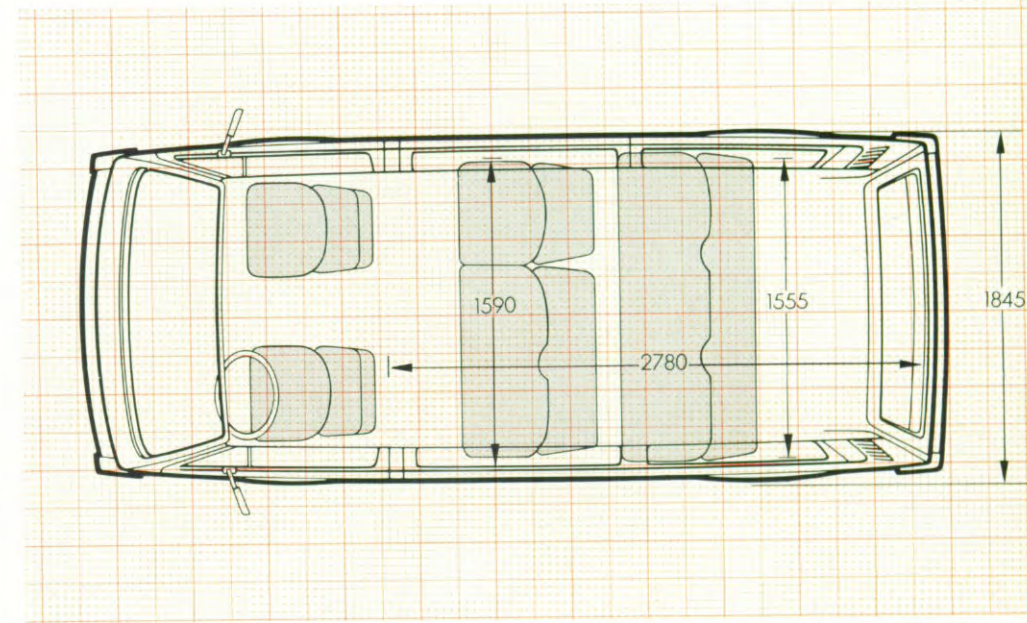
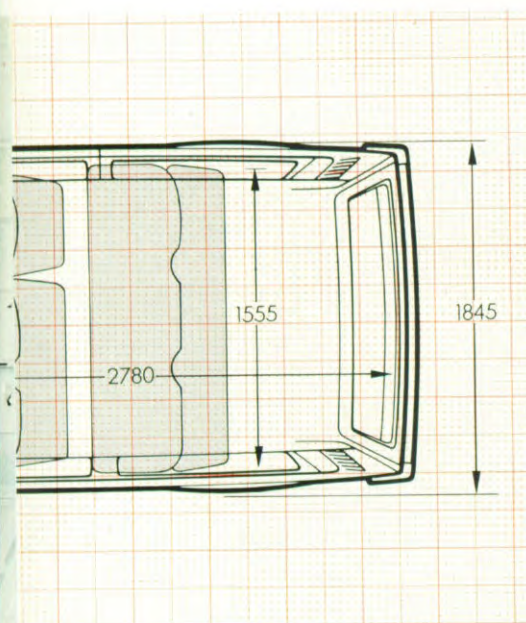
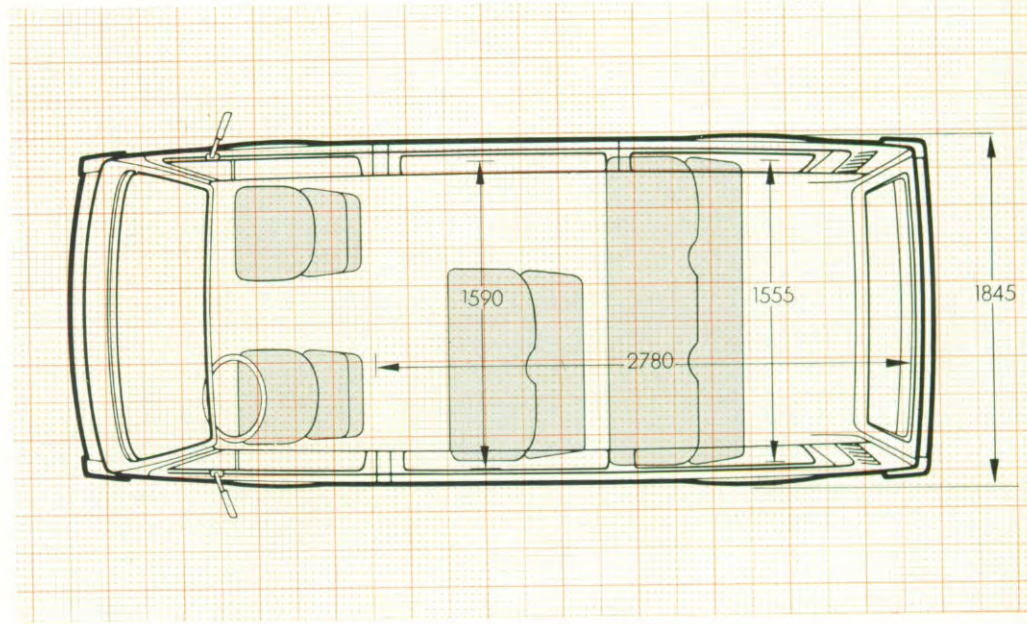
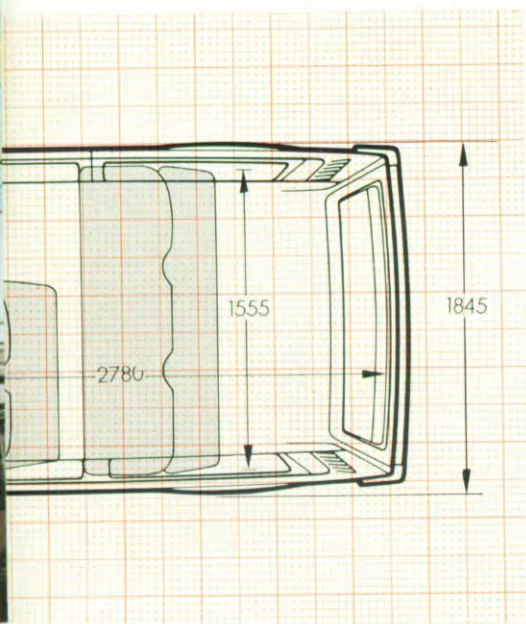

Kunstleren bekleding voor de Transporter



Zwart/zwart --LL

Kunstleren bekleding voor de Caravelle C en CL



Zwart/zwart --MG/PA

Stoffenbekleding voor de Caravelle GL

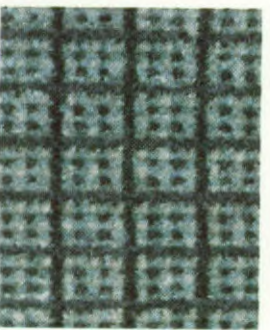

Balear/zwart --US



Van Dijk/zwart --LN
Van Dijk/zadelbruin --PP



Van Dijk/zwart --MJ
Van Dijk/zadelbruin --PQ/QG



Saiga/Zadelbruin --UR

Stoffenbekleding voor de Transporter



Van Dijk/zwart --AW
Van Dijk/zadelbruin --GQ



Saiga/zwart --NG
Saiga/zadelbruin --PR/QC



Zwart-zilver/zwart --UT

Stoffenbekleding voor de Transporter (excl. de dubbele cabine) en de Caravelle C

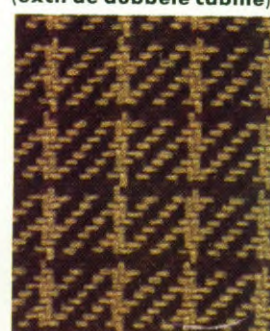

Van Dijk/zwart --KR
Van Dijk/zadelbruin --GT

Stoffenbekleding voor de Caravelle CL

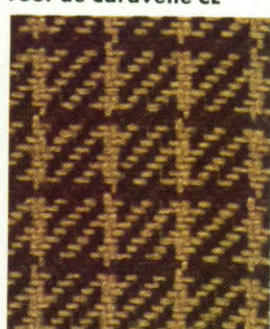

Van Dijk/zadelbruin --ZF



Zwart/zilver/zwart --KX



Zwart/zilver/zwart --ZW

Speciale bekleding voor de Caravelle C en CL
Alleen leverbaar in combinatie met "zit/ligbank".



Van Dijk/zadelbruin --RK/HM
Van Dijk/zwart --HL

Mogelijke kleurcombinaties	Kunstleren Dashboard bekleding		Stoffen-Dashboard		Kunstleren Dashboard bekleding		Stoffen-Dashboard		Kunstleren Dashboard bekleding		Stoffen-Dashboard	
	Zwart	Zwart -LL	Zwart	Zwart -LN	Zwart	Zwart -AW	Zwart	Zwart -MG	Zwart	Zwart -KR	Zwart	Zwart -PA
Carrosseriekleuren	Van Dijk	Zwart -LN	Van Dijk	Zwart -LN	Van Dijk	Zwart -AW	Van Dijk	Zwart -MG	Van Dijk	Zwart -KR	Van Dijk	Zwart -PA
A7A7 Lichtgrijs	Van Dijk	Zwart -LN	Van Dijk	Zwart -LN	Van Dijk	Zwart -AW	Van Dijk	Zwart -MG	Van Dijk	Zwart -KR	Van Dijk	Zwart -PA
B5B5 Bambusgeel	Van Dijk	Zwart -LN	Van Dijk	Zwart -LN	Van Dijk	Zwart -AW	Van Dijk	Zwart -MG	Van Dijk	Zwart -KR	Van Dijk	Zwart -PA
B9B9 Ivoor	Van Dijk	Zwart -LN	Van Dijk	Zwart -LN	Van Dijk	Zwart -AW	Van Dijk	Zwart -MG	Van Dijk	Zwart -KR	Van Dijk	Zwart -PA
D6D6 Timorbeige	Van Dijk	Zwart -LN	Van Dijk	Zwart -LN	Van Dijk	Zwart -AW	Van Dijk	Zwart -MG	Van Dijk	Zwart -KR	Van Dijk	Zwart -PA
E1E1 Lichtoranje	Van Dijk	Zwart -LN	Van Dijk	Zwart -LN	Van Dijk	Zwart -AW	Van Dijk	Zwart -MG	Van Dijk	Zwart -KR	Van Dijk	Zwart -PA
H3H3 Marsalarood	Van Dijk	Zwart -LN	Van Dijk	Zwart -LN	Van Dijk	Zwart -AW	Van Dijk	Zwart -MG	Van Dijk	Zwart -KR	Van Dijk	Zwart -PA
J2J2 Marineblauw	Van Dijk	Zwart -LN	Van Dijk	Zwart -LN	Van Dijk	Zwart -AW	Van Dijk	Zwart -MG	Van Dijk	Zwart -KR	Van Dijk	Zwart -PA
J5J5 Mediumblauw	Van Dijk	Zwart -LN	Van Dijk	Zwart -LN	Van Dijk	Zwart -AW	Van Dijk	Zwart -MG	Van Dijk	Zwart -KR	Van Dijk	Zwart -PA
J6J6 Capriblauw	Van Dijk	Zwart -LN	Van Dijk	Zwart -LN	Van Dijk	Zwart -AW	Van Dijk	Zwart -MG	Van Dijk	Zwart -KR	Van Dijk	Zwart -PA
N1N1 Escorialgroen	Van Dijk	Zwart -LN	Van Dijk	Zwart -LN	Van Dijk	Zwart -AW	Van Dijk	Zwart -MG	Van Dijk	Zwart -KR	Van Dijk	Zwart -PA
R1R1 Pastelwit	Van Dijk	Zwart -LN	Van Dijk	Zwart -LN	Van Dijk	Zwart -AW	Van Dijk	Zwart -MG	Van Dijk	Zwart -KR	Van Dijk	Zwart -PA
T3T3 Merianbruin	Van Dijk	Zwart -LN	Van Dijk	Zwart -LN	Van Dijk	Zwart -AW	Van Dijk	Zwart -MG	Van Dijk	Zwart -KR	Van Dijk	Zwart -PA
B5P6 Bambusgeel/Damusowit	Van Dijk	Zwart -LN	Van Dijk	Zwart -LN	Van Dijk	Zwart -AW	Van Dijk	Zwart -MG	Van Dijk	Zwart -KR	Van Dijk	Zwart -PA
E1P6 Lichtoranje/Damusowit	Van Dijk	Zwart -LN	Van Dijk	Zwart -LN	Van Dijk	Zwart -AW	Van Dijk	Zwart -MG	Van Dijk	Zwart -KR	Van Dijk	Zwart -PA
H3P6 Marsalarood/Damusowit	Van Dijk	Zwart -LN	Van Dijk	Zwart -LN	Van Dijk	Zwart -AW	Van Dijk	Zwart -MG	Van Dijk	Zwart -KR	Van Dijk	Zwart -PA
J2J6 Marineblauw/Capriblauw	Van Dijk	Zwart -LN	Van Dijk	Zwart -LN	Van Dijk	Zwart -AW	Van Dijk	Zwart -MG	Van Dijk	Zwart -KR	Van Dijk	Zwart -PA
J6P6 Capriblauw/Damusowit	Van Dijk	Zwart -LN	Van Dijk	Zwart -LN	Van Dijk	Zwart -AW	Van Dijk	Zwart -MG	Van Dijk	Zwart -KR	Van Dijk	Zwart -PA
N1M5 Escorialgroen/Meigroen	Van Dijk	Zwart -LN	Van Dijk	Zwart -LN	Van Dijk	Zwart -AW	Van Dijk	Zwart -MG	Van Dijk	Zwart -KR	Van Dijk	Zwart -PA
T3B8 Merianbruin/Toscanabeige	Van Dijk	Zwart -LN	Van Dijk	Zwart -LN	Van Dijk	Zwart -AW	Van Dijk	Zwart -MG	Van Dijk	Zwart -KR	Van Dijk	Zwart -PA
T3D6 Merianbruin/Timorbeige	Van Dijk	Zwart -LN	Van Dijk	Zwart -LN	Van Dijk	Zwart -AW	Van Dijk	Zwart -MG	Van Dijk	Zwart -KR	Van Dijk	Zwart -PA
S8S8 Savannabeige-metallic	Van Dijk	Zwart -LN	Van Dijk	Zwart -LN	Van Dijk	Zwart -AW	Van Dijk	Zwart -MG	Van Dijk	Zwart -KR	Van Dijk	Zwart -PA
X2X2 Duifgrijs-metallic	Van Dijk	Zwart -LN	Van Dijk	Zwart -LN	Van Dijk	Zwart -AW	Van Dijk	Zwart -MG	Van Dijk	Zwart -KR	Van Dijk	Zwart -PA
X4X4 Bronsbeige-metallic	Van Dijk	Zwart -LN	Van Dijk	Zwart -LN	Van Dijk	Zwart -AW	Van Dijk	Zwart -MG	Van Dijk	Zwart -KR	Van Dijk	Zwart -PA
X9X9 Zilver-metallic	Van Dijk	Zwart -LN	Van Dijk	Zwart -LN	Van Dijk	Zwart -AW	Van Dijk	Zwart -MG	Van Dijk	Zwart -KR	Van Dijk	Zwart -PA

Tegen meerprijs: Metallic kleuren voor alle modellen. Twee-kleurige carrosserie voor Caravelle C. Stoffenbekleding voor Transporter en Caravelle C/CL. Dashboard zadelbruin (incl. zacht bekleed stuurwiel) voor Transporter en Caravelle C.

Carrosseriekleuren



Lichtgrijs A7A7--



Bambusgeel B5B5--



Ivoor B9B9--



Timorbeige D6D6--



Lichtoranje E1E1--



Marsalarood H3H3--



Marineblauw J2J2--

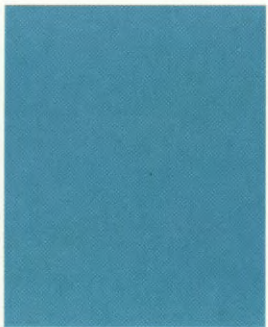

Mediumblauw J5J5--



Capriblauw J6J6--



Escorialgroen N1N1--

Carrosserietweekleuren



Pastelwit R1R1



Merianbruin T3T3--



Damusowit Bambusgeel -P6- B5--

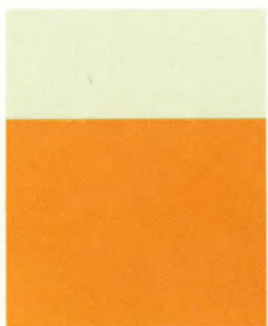

Damusowit Lichtoranje -P6- E1--



Damusowit Marsalarood -P6- H3--



Capriblauw Marineblauw -J6- J2--



Damusowit Capriblauw -P6- J6--



Meigroen Escorialgroen -M5- N1--



Toscanabeige Merianbruin -B8- T3--



Timorbeige Merianbruin -D6- T3--

Metallic

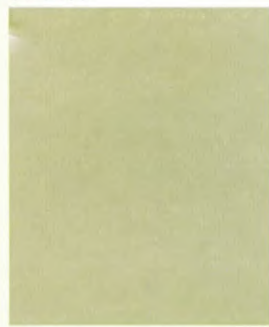

Savannabeige-metallic S8S8



Duifgrijs metallic X2X2



Bronsbegemetallisch X4X4



Zilver-metallic X9X9

**De dealers voor Volkswagen bedrijfs-
wagens helpen u bij de aanschaf van
een nieuwe wagen. Dat u daarna op
echte Volkswagen bedrijfswagen-
service kunt rekenen spreekt voor zich.**



Vóór de aankoop

Informatie over: leasing.

De mogelijkheid om te rijden zonder te kopen, waardoor uw geld beschikbaar blijft voor andere investeringen.

Het V.A.G crediet.
Snelle financiering tegen gunstige voorwaarden.

De V.A.G Verzekeringsservice.
Alle verzekeringsformaliteiten, van polis tot en met schaderegeling.

Na de aankoop

De V.A.G bedrijfswagenservice geeft u de volgende zekerheden:

- Het dichte net van servicewerkplaatsen bespaart u tijd en geld.
- In alle servicewerkplaatsen werken ervaren, goed opgeleide monteurs.
- Originele Volkswagen-onderdelen en ruilonderdelen zijn uit voorraad leverbaar.
- V.A.G accessoires-service.
- Expresse-service voor kleine reparaties.

Dit is maar een greep uit de vele zekerheden die Volkswagen zijn bedrijfswagenklanten biedt. Zekerheden die uw Volkswagen houden waar hij thuishoort: op de weg.

Nog een zekerheid: de bedrijfswagens van Volkswagen hebben weinig onderhoud nodig. Veel minder dan over het algemeen gebruikelijk is. En dat is vooral voor bedrijven van belang. Want stilstaan kost tijd en geld.

Garanties

1 Jaar garantie, ongeacht het aantal kilometers, op alle Volkswagen bedrijfswagens. Eveneens 1 jaar garantie op alle originele onderdelen van Volkswagen, zowel nieuwe onderdelen als ruildelen.

Oordeel zelf en maak een overtuigende proefrit.

Uw dealer voor Volkswagen bedrijfswagens.

