

YARIS

Voelt goed

De nieuwe Yaris... 't Is niet zomaar een nieuwe auto, maar een auto die anders oogt en voelt dan alle andere. En toch vertrouwd, omdat de Yaris is ontworpen van binnenuit, vanuit uw positie. Met de comfortabele leefruimte die u verlangt. Met een instrumentarium zoals uw ogen en handen het verwachten. Met ruim plaats voor de mensen en dingen die u bij zich wilt hebben... Maar met een uiterlijk dat zegt: zoveel ruimte van binnen is logischerwijs niet mogelijk. Tot je goed kijkt en ontdekt wat de Yaris zo anders maakt.



 **TOYOTA**

 **TOYOTA**

Je ziet
steeds **meer in** de *Yaris*

Bij het ontwerpen van de Yaris hadden we maar één doel voor ogen: het creëren van een omgeving waarin mensen zich in alle opzichten prettig voelen. Van binnen ruim, ergonomisch ideaal, met een interieur dat zich naar wens laat schikken. Van buiten zo compact mogelijk. En vanuit elk gezichtspunt aangenaam voor het oog.

Ruimte en wendbaarheid zorgen dat je je vrij voelt, maar om je helemaal goed te voelen moet je ook controle hebben over je omgeving. Met dat in het achterhoofd hebben we de bestuurdersstoel zodanig neergezet dat u een breder gezichtsveld heeft. Wat zich buiten afspeelt, het dashboard, uw passagiers..., u houdt als vanzelf



Voor een
goed gevoel

Je ziet meer 3

Design 8

Comfort 12

Prestaties 20

Veiligheid 26

Uitrusting 28

Zekerheid 39



Panoramische achterraut
Uitgekiende vorm voor
optimaal zicht.



Gespierde lijnen
Tekend voor de
souplesse, de dynamiek.



Onderscheidende grille
Anders dan anders,
helemaal Yaris.

contact met alles en iedereen. U zult ook zien dat u voor die mooie, comfortabele omgeving niet hoeft in te leveren op andere terreinen. Integendeel, ook de grote actieve en passieve veiligheid en de in zijn klasse nog nooit vertoonde combinatie van hoge prestaties en laag brandstofverbruik maken de Yaris ongewoon begerenswaardig.



U wilt...

De uiterlijke vormgeving van de Yaris is een afspiegeling van de bewegingsvrijheid van de bestuurder. Uit het van-binnen-naar-buiten-denken volgden gespierde, dynamische lijnen. Ze zijn niet alleen een lust voor het oog, maar ook aërodynamisch helemaal op hun plaats, wat aangenaam scheelt in het brandstofverbruik. Nieuw en verfrissend zijn de wilskrachtige lijn van de achterzijde, de gestroomlijnde rondingen op de flanken, en de soepele, eerst glijdende dan duikende lijn over de motorkap met geïntegreerde grille. Als een atleet die in de startblokken staat.



...hij doet

De koplampen, richtingaanwijzers en achterlichten benadrukken de dynamische, organische lijnen van de Yaris. Ze lijken niet ontworpen maar vanzelf ontstaan. En dat geldt voor elk detail van het design. Niets is een toevoeging. Alles is gegroeid uit het idee een auto te maken van binnenuit, een auto die 'goed voelt'. Vandaar niet alleen het ongekend ruime en comfortabele interieur in zowel de 5-deurs als de 3-deurs uitvoering. Maar ook het gladde, soepele en gespierde uiterlijk. En de kracht, de stabiliteit, de wendbaarheid. Een auto die één is met de bestuurder.





**Effectieve halogeen
koplampen**

De multi-reflectoren zorgen
voor een hoge lichtopbrengst.



Aërodynamisch in topvorm
Minder luchtweerstand, lager
verbruik, betere prestaties.



Soepele welvingen
Aantrekkelijk en
gestroomlijnd.



Karakteristieke achterlichten
De vorm volgt de rondingen
van de Yaris.

**Ruim baan**

Wielen in de hoeken:
méér plaats voor u en
uw passagiers.

**Controle, overzicht**

Ergonomische hi-tech, u houdt
alles moeiteloos in het oog.

**Riante ruimte**

De vrijheid om veel mee
te nemen..

Een ideale omgeving. Dat is niet alleen véél ruimte om je heen, maar ook comfort, alles binnen bereik hebben. De informatie die je nodig hebt, de dingen die je nodig hebt. Vandaar dat nieuwe technologie is toegepast bij de weergave van de instrumenten: driedimensionale projectie van onder meer een digitale kilometerteller, gemakkelijker af te lezen, zodat u moeiteloos controle houdt. En vandaar bijvoorbeeld de dertien bergplaatsen in het interieur van de 3-deurs Yaris: u neemt mee wat u wilt, maar 't blijft ruim en opgeruimd.





Gevoel
van
ruimte

Hoe meer ruimte je hebt, hoe meer kanten je op kunt, hoe beter je je voelt. De Yaris is gemaakt om dat gevoel van vrijheid te geven.

Door de afstand tussen de wielen te vergroten, door de auto als geheel hoger te maken. Zodat u en uw passagiers veel meer ruimte hebben dan in verscheidene op het oog grotere auto's.

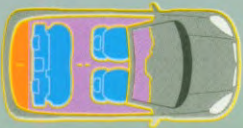

1. achterbank naar achteren voor meer beenruimte

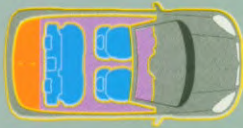

2. achterbank naar voren voor meer kofferruimte

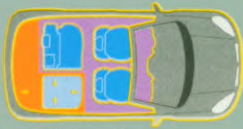

3. achterbank 1/3 neerklapbaar

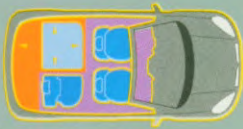

4. achterbank 2/3 neerklapbaar

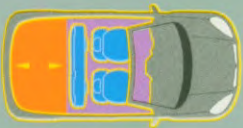

5. achterbank volledig neerklapbaar en opklapbaar voor een vlakke laadvloer



Toegankelijk

Doordat u in de Yaris hoger zit, is in- en uitstappen een natuurlijke beweging.

Ruim en futuristisch - dat is het gevoel dat je overvalt als je plaatsneemt in de Yaris. U zit hoger dan u gewend bent in een compacte auto. En ook meer rechtop.

De comfortabel grote, ergonomisch doordachte stoelen zorgen dat u merkbaar uitgeruster op uw bestemming



arriveert. De passagiers achter hebben zoveel beenruimte, dat er genoeg overblijft als de achterbank vijftien centimeter naar voren wordt geschoven om extra bagageruimte te creëren. Als u de achterbank naar voren kantelt, heeft de Yaris zelfs een uitgestrekte, vlakke laadvloer.



Inschikkelijk
De achterbank kan 15 cm naar voren geschoven worden. Net wat u wilt: extra bagageruimte of alle mogelijke beenruimte.



Flexibel
Meer bagage of meer mensen? De achterbank is in ongelijke delen neerklapbaar: 40/60.



Ruimdenkend
De lage tildrempel maakt in- en uitladen gemakkelijk. En in plaats van een achterbank heeft u in een paar seconden een extra grote, volkomen vlakke achterbak.



Het audio/info-display in het centrum van het dashboard vertelt u niet alleen naar welke radiozender u luistert, maar bijvoorbeeld ook welke afstand u deze reis heeft afgelegd, en met welke gemiddelde snelheid, zelfs wat de temperatuur buiten is. De audio-apparatuur is volledig geïntegreerd in het dashboard.

Het dashboard is vormgegeven zoals u het onbewust verwacht.

De knoppen zitten op een logische plaats.

Het geavanceerde 3D-instrumentendisplay heeft het tot nu toe ongekende voordeel, dat u de informatie uit een ooghoek kunt opnemen terwijl u alle aandacht bij het verkeer houdt. En het design, met krachtige ovals en harmonieuze tinten, is prettig om te zien.



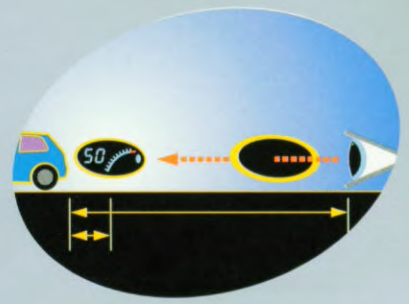
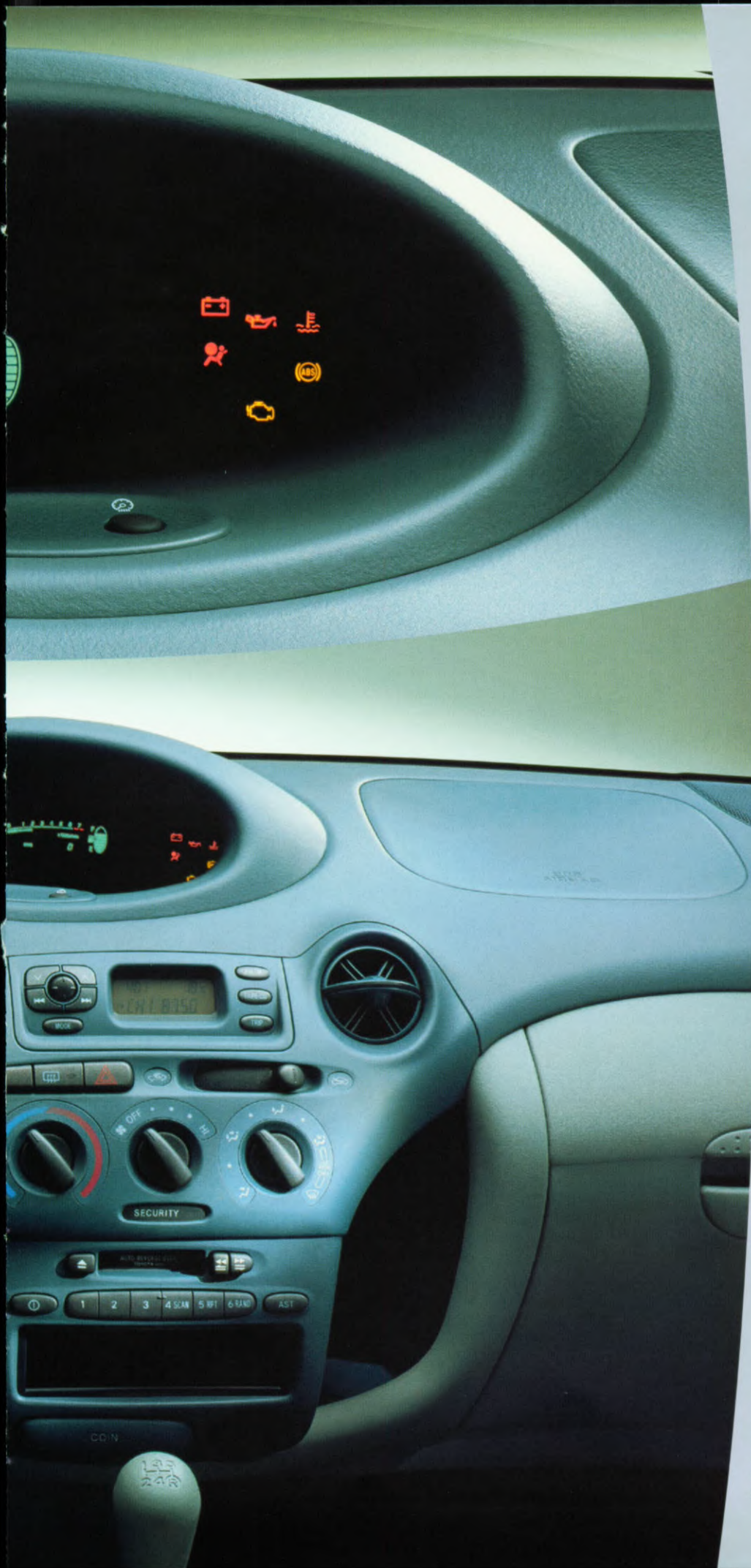

Het ovale display maakt gebruik van driedimensionale projectie zodat uw ogen zich niet steeds opnieuw scherp hoeven te stellen, afwisselend op de weg en op het dashboard. Het is dus minder inspannend en heeft als veilig voordeel dat u, óók als u de meters afleest, het verkeer feilloos in de gaten kunt houden. U hoeft bovendien niet door het stuur heen te turen: het display is er rechts van geplaatst en in uw richting gekanteld. Dankzij de diepe ligging en de holografische weergave is het beeld onder alle omstandigheden contrastrijk en haarscherp. Snelheid, toerental, brandstofvoorraad en andere nuttige feiten houdt u moeiteloos in de gaten.



Een uitgebreid satelliet-navigatiesysteem behoort tot de mogelijkheden. Kiest u voor deze optie, dan hoeft u alleen het adres van uw bestemming in te typen en de computer wijst u de weg. Het scherm toont onder welke hoeken wegen elkaar kruisen, zodat u de juiste afslag direct herkent. En opdat u helemaal veilig navigeert, krijgt u tegelijk te horen welke kant u op moet.

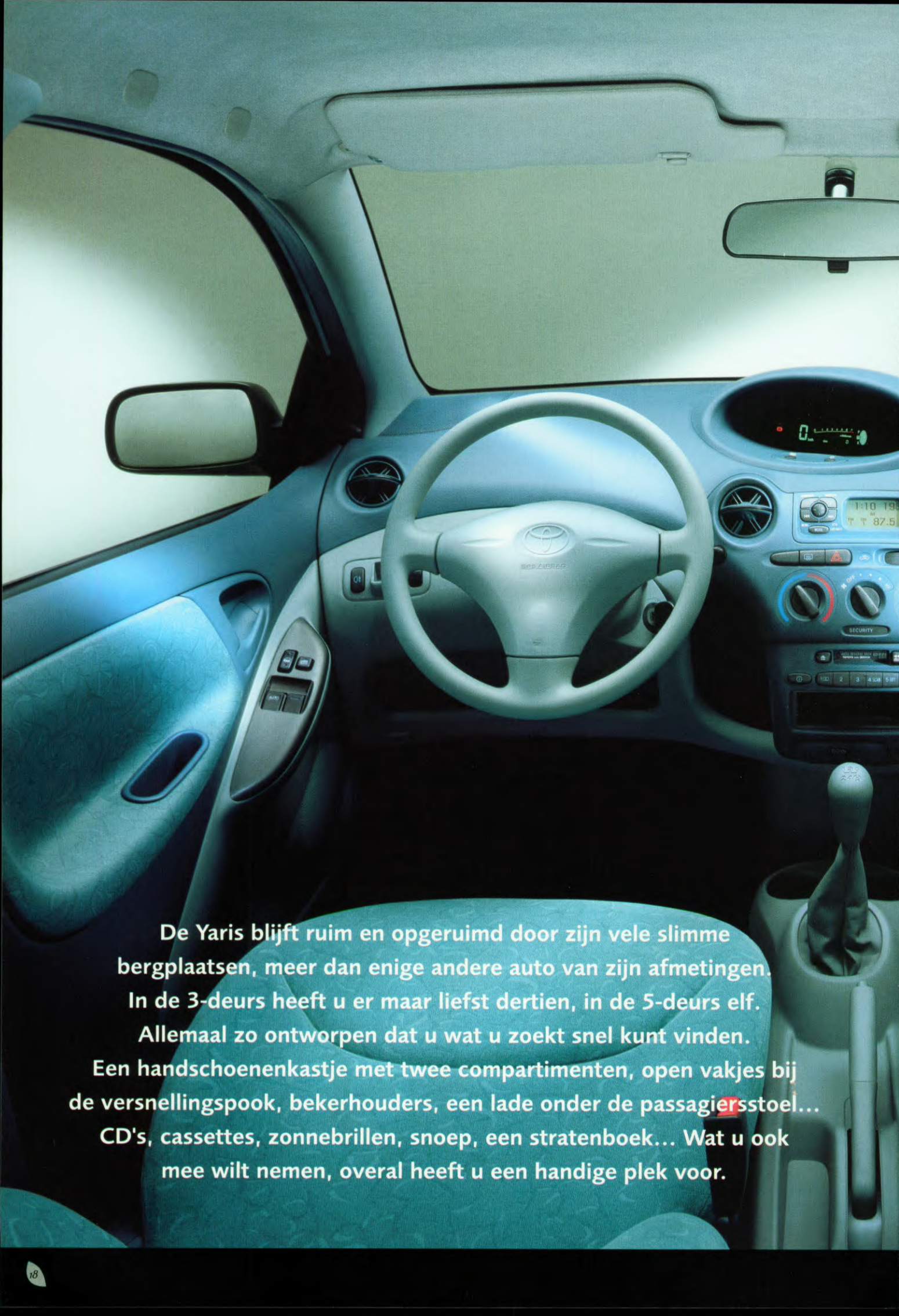

De Yaris blijft ruim en opgeruimd door zijn vele slimme bergplaatsen, meer dan enige andere auto van zijn afmetingen.

In de 3-deurs heeft u er maar liefst dertien, in de 5-deurs elf.

Allemaal zo ontworpen dat u wat u zoekt snel kunt vinden.

Een handschoenenkastje met twee compartimenten, open vakjes bij de versnellingspook, bekerhouders, een lade onder de passagiersstoel...

CD's, cassettes, zonnebrillen, snoep, een stratenboek... Wat u ook mee wilt nemen, overal heeft u een handige plek voor.

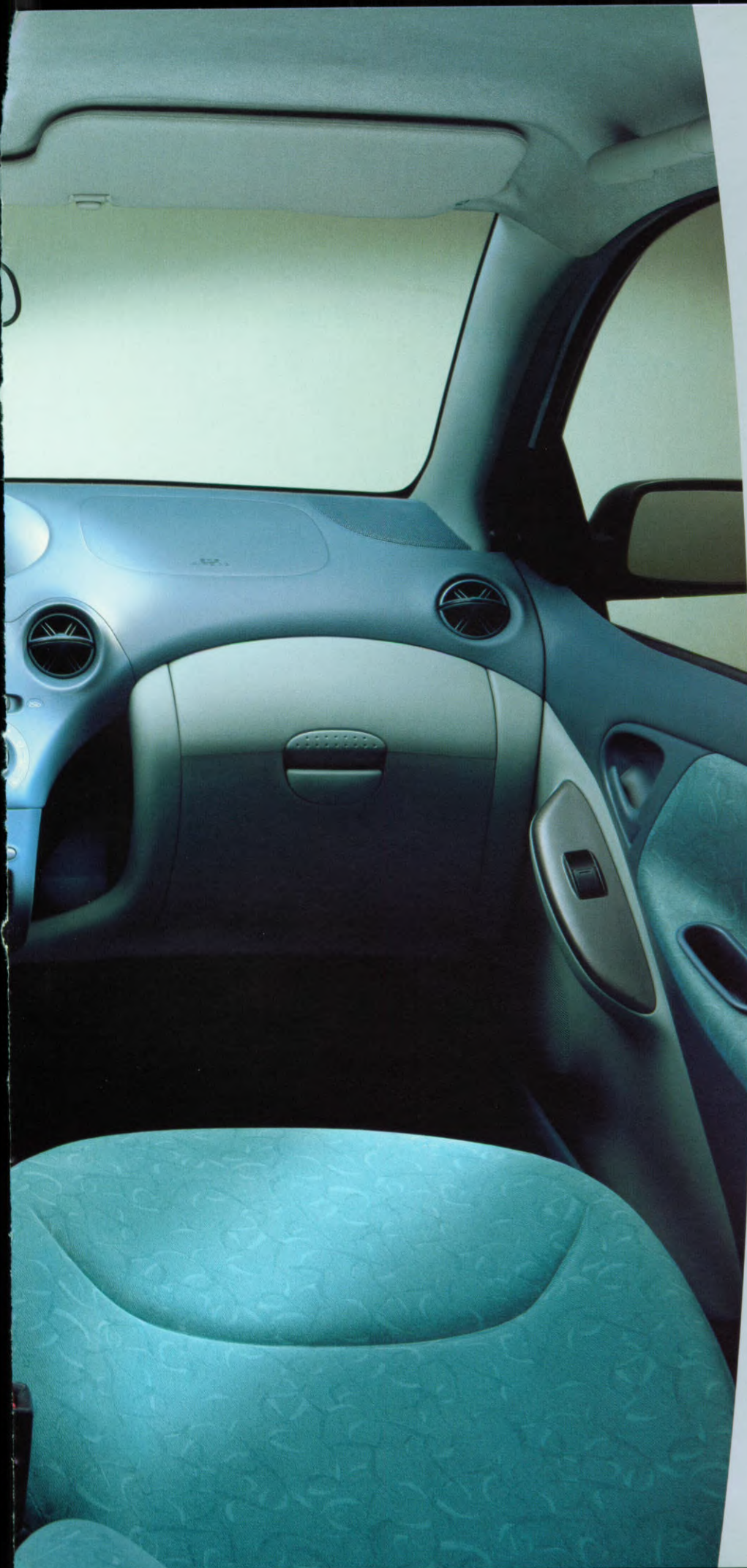

Dubbel handschoenenkastje

Twee gescheiden compartimenten, zodat u uw spullen overzichtelijk op kunt bergen.

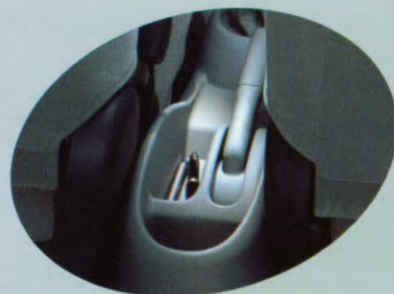

Handige bakjes

Snoepjes, munten...
U heeft ze voor het grijpen.



Veilige lade

Aan het oog onttrokken,
onder de passagiersstoel.



Bekerhouders voor iedereen

Elke zitplaats heeft een plekje
voor een drankje.



Glipt door de lucht
Cw van slechts 0,30. Minder
windgeruis, minder tanken.



Weergaloze wegligging

Zijn lage zwaartepunt en, zo u wilt,
14 inch wielen zorgen ervoor dat de
Yaris onder alle weersomstandigheden
een geweldige grip houdt op de weg.

Heeft-ie een krachtige motor met een hoog
brandstofverbruik? Of een zuinige motor die
beperkte prestaties levert? De Yaris bewijst dat
het niet 't een of 't ander hoeft te zijn. Hij heeft een
krachtige (50 kW, 68 pk) én zuinige (5,6 liter
benzine per 100 kilometer*) DOHC-motor.

Zijn effectieve en milieuvriendelijke
VVT-i 16-kleppentechniek was tot nu toe
voorbehouden aan auto's in het luxe segment. Met
de Yaris beleeft VVT-i zijn première in een compacte
auto. Waarmee Toyota een nieuw tijdperk inluidt:
topprestaties en zuinigheid in elke klasse.
Dankzij perfecte variabele kleptiming, die voort-
durend is afgestemd op rijstijl en motorgegevens.

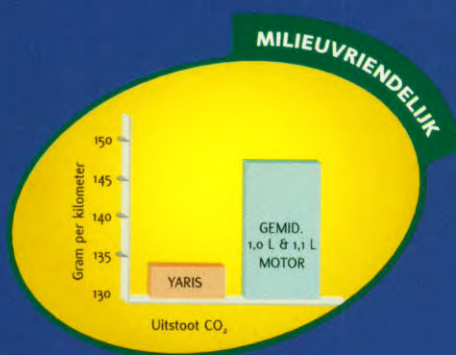

Verminderde CO₂ uitstoot
Minimaal brandstofverbruik betekent
minimale emissie van CO₂.
Overigens: de Yaris is voor 90%
recyclebaar.

BRANDSTOFVERBRUIK

5,0 L/100 km
buiten stedelijk gebied*

Nipt benzine
Slechts 5,0 liter per 100 km.*
* Bij rit buiten stedelijk
gebied, 93/116 EEC.



High-tech VVT-i motor
De VVT-i technologie zorgt ervoor dat
de motor op elk moment precies doet
wat de beste prestaties oplevert.
Dat voelt u aan als snel, krachtig en
soepel gehoorzamen.

YARIS



Verbeterde motorprestaties:
VVT-i zorgt voor optimale
acceleratie bij een laag toerental.
Of u nu...



...de hele stad door rent en optrekt...



...constant in een lage versnelling rijdt...



...of een nieuwe streek ontdekt.



Of u nu in de stad rijdt, op het platteland of in bergen en dalen, de motor past zich aan bij de omstandigheden én uw rijstijl. Een chip optimaliseert de werking van de kleppen op basis van twee soorten informatie. Eén: de druk van uw voet op het gaspedaal. Twee: de motorgegevens. De variabele kleptiming zorgt zo voor een constante synergie tussen motor en bestuurder. En dat voel je - u levert niets aan vermogen in op het moment dat u accelereert. Maximaal rijplezier, minimaal brandstofverbruik.

't Blijft

een ervaring



Van Yaris rijden krijg je niet gauw genoeg. De reden: zijn nieuwe VVT-i motor. De letters staan voor 'Variable Valve Timing - intelligent'. Dit betekent dat de Yaris fantastisch presteert op de weg. En dat hij fantastisch zuinig is met brandstof. Voeg daarbij de kleine draaicirkel, de stabiliteit en handelbaarheid, en u begrijpt enigszins waarom Yaris rijden zo verrassend goed voelt...

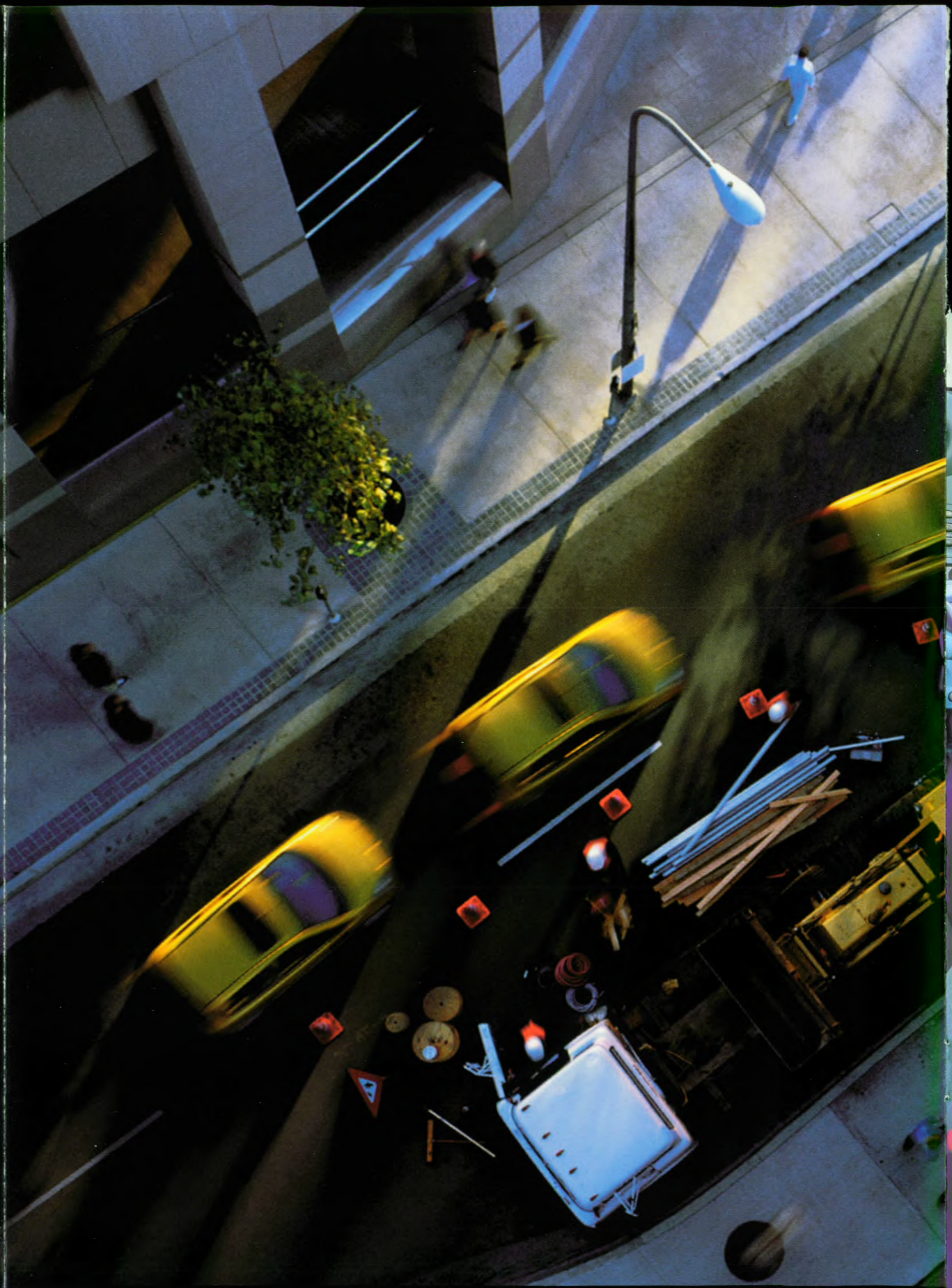



Veeleisende verkeerssituaties hoeven uw bloeddruk niet op te drijven. De Yaris is niet alleen compact, hij heeft ook allerlei eigenschappen die een zegen zijn in druk stadsverkeer.



Stuurbekrachtiging
(Niet op basisuitvoering.)
Voor ontspannen rijden en moeiteloos parkeren.
De Yaris doet direct wat u wilt.



Kleine draaicirkel
Slechts 9,8 meter! Smalle stadsstraten en landweggetjes geen probleem.



Soepele vering
Voor betere wegligging en meer comfort.



TOYOTA · FREE · TRONIC[®]

Met de Toyota Free-Tronic[®] kunt u heerlijk nonchalant snel schakelen, parkeren op krappe plekjes, en hellingen oprijden. Kiest u voor deze optie, dan heeft u een vijfbak met versnellingspook, maar schakelt u zonder voetenwerk. De Toyota Free-Tronic[®] reageert zó snel en trefzeker dat u met deze automatische koppeling niets, maar dan ook niets, aan prestatie inlevert. Terwijl u wilt aan aandacht voor het verkeer en dus veiligheid.

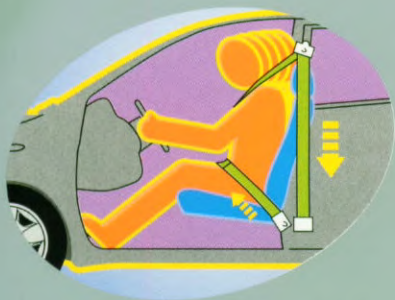

Veilige veiligheidsgordels

Bij een frontale botsing trekken de gordelspanners de driepuntsgordels direct strak en geven vervolgens weer iets mee om te voorkomen dat de druk op het lichaam te groot wordt.



ABS en dubbele airbag

Op de meeste Yaris uitvoeringen standaard.



Resultaat botsproef

Bij een frontale botsing en een botsing schuin van opzij blijft de vervorming van de passagiersruimte beperkt.

Veilig gevoel

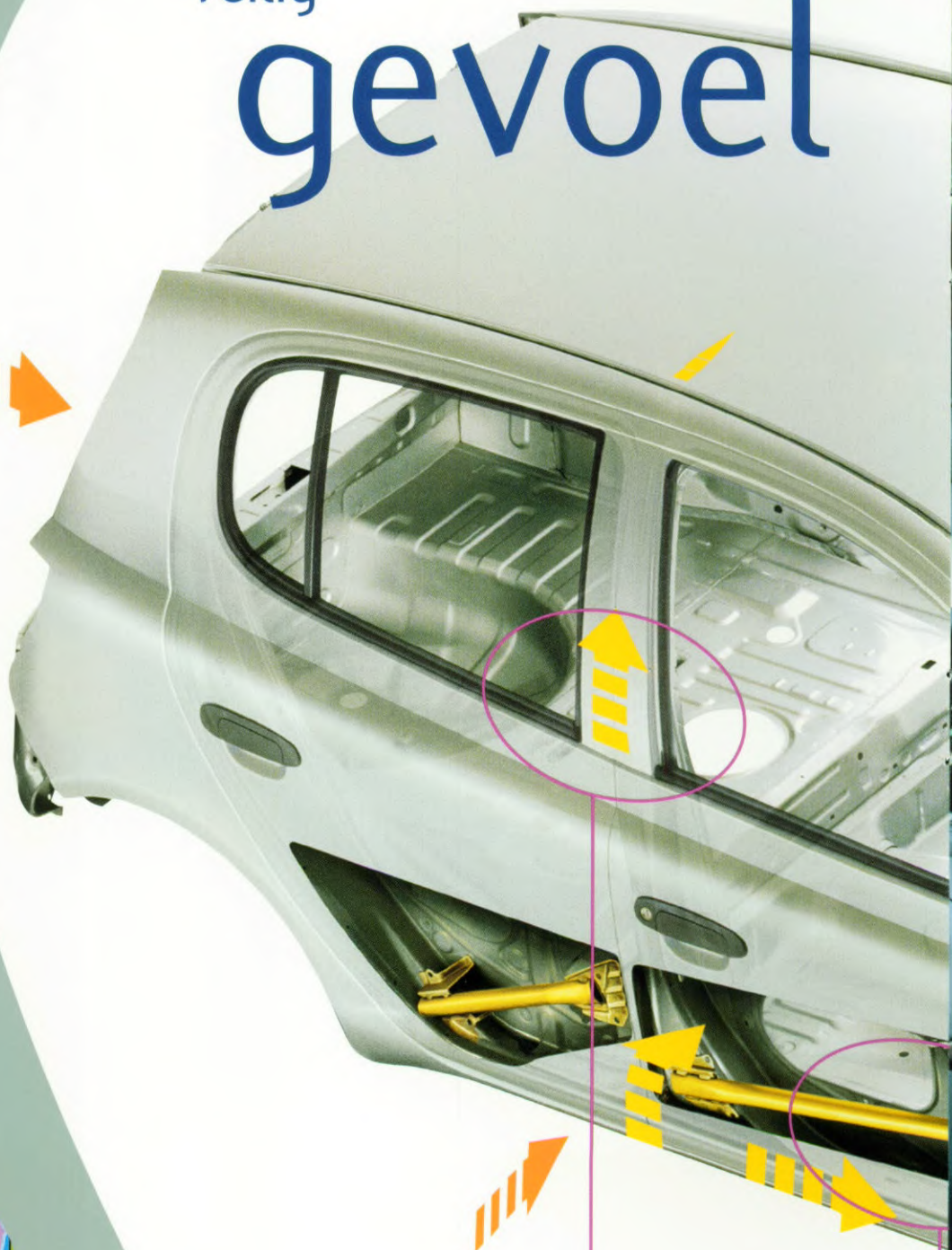

In de verticale verstevigingsbalken zorgen metalen van verschillende dikten voor optimale absorptie van de botsingsenergie bij een aanrijding in de flanken. Energie-absorberend materiaal in de dakbalken en plastic in de verticale balken verzachten de impact bij een frontale botsing.

De handelbaarheid, stabiliteit en ergonomische superioriteit van de Yaris maken hem veilig in veeleisende verkeerssituaties en in moeilijke rijomstandigheden. Mocht er toch iets gebeuren, dan zijn u en uw passagiers in de Yaris goed beschermd. Ondanks zijn effectieve veiligheidsconstructies weegt de Yaris slechts 805 tot 825 kilo. En dat is veilig op zich, want botst hij met de voor-, zij- of achterkant ergens tegenaan, dan is de impact véél minder groot dan wanneer de auto zelf zwaarder zou zijn.

Standaard veiligheidsmaatregelen zijn verder één of twee airbags, een derde remlicht en intelligente gordelspanners. Ook standaard: bij een frontale botsing wordt het rempedaal weggetrokken van de bestuurder om letsel te voorkomen. Met ABS heeft u optimale controle als u hard remt op nat of glad wegdek.



The image is a cutaway diagram of a car's front chassis and interior. It shows the front seats, a blue driver's airbag, and a yellow passenger airbag. The metal frame of the car is visible, with various components highlighted by yellow and orange arrows. A pink circle highlights the front suspension area. A pink line connects the text on the right to the front crossbar area. A pink line connects the text on the left to the door beam area.

De vergaande versterking van de carrosserie, de uitgekiende ophanging van de motor en de sterke stalen kruisbalk net achter het dashboard, helpen de Yaris een frontale aanrijding te weerstaan.

Balken in de portieren voorkomen dat bij een botsing schuin van opzij een wiel de passagiersruimte in wordt gedrukt.

Alles hebben,

toch kiezen

De Yaris voelt goed, oogt aangenaam, levert fantastische prestaties, en beschermt je goed. Hij heeft alles wat je van een auto kunt verlangen. Maar dat maakt hem nog niet helemaal van jezelf. Daarom kunt u kiezen tussen de Linea Sol, de Linea Terra en de basisuitvoering van de Yaris, en uit allerlei opties, van karaktervolle lichtmetalen velgen tot de Toyota Free-Tronic[®], de snelle en trefzekere automatische koppeling. En dan is er ook nog een keur aan accessoires, zoals het Yaris satellietnavigatiesysteem. Alles wat u nodig heeft om een hoogstpersoonlijke Yaris samen te stellen.

Basis

uitvoering

De basisuitvoering van de Toyota Yaris is herkenbaar aan zijn zwarte portierhandgrepen en 13 inch wielen. Verder heeft hij alles wat de Yaris Linea Terra zo compleet maakt, behalve ABS, stuurbevestiging en passagiersairbag.

Linea **TERRA**



De Toyota Yaris Linea Terra is een zeer complete, compacte auto. De standaarduitrusting omvat een instrumentendisplay met 3D-projectie, een audio/info-display, 14 inch wielen, een in ongelijke delen neerklapbare achterbank en een veelheid van bergplaatsen. Plus een breed scala aan comfortabele eigenschappen als een in hoogte verstelbaar stuur, stuurbekrachtiging, en een geïntegreerde radio/cassette-combinatie met twee luidsprekers. De portierhandgrepen hebben dezelfde kleur als het plaatwerk. Tot de standaard veiligheidsuitrusting behoren airbags voor bestuurder en passagier, startonderbreker en ABS.

Linea **SOL**



Bovenop de specificaties van de Yaris Linea Terra, biedt de Linea Sol nóg meer aantrekkelijks. Van buiten is hij direct te herkennen aan zijn chromen grille en bumpers in de kleur van de carrosserie. Van binnen aan het aangename velours van zitplaatsen en panelen. Een in hoogte verstelbare bestuurdersstoel, elektrisch bedienbare spiegels en voorportierramen en een radio/cassette-combinatie met RDS-fijnafstemming en 4 x 35 watt luidsprekers maken de luxe compleet. Voor extra gemak heeft de Linea Sol centrale deurvergrendeling met afstandsbediening.



040 Pure White*



199 Polar Silver*



209 Night Time Black*



3E5 Chili Red*



3N7 Twilight Rose**



580 Flame Gold**



6R4 Reflective Green**



764 Light Aqua*



8K8 Laser Blue**



8M4 Night Shadow*

* Metallic lak (geen optie op de basisuitvoering)

• Interieur French Turquoise

• Interieur Shadow Gray

Kleur en bekleding

Bij de geheel nieuwe Yaris horen natuurlijk nieuwe, karaktervolle kleuren. U heeft maar liefst tien keuzemogelijkheden. Heeft u een kleur gekozen voor het exterieur, dan volgt daaruit vanzelf de kleur van het interieur: French Turquoise of Shadow Gray. De Yaris Linea Sol onderscheidt zich door het luxe velours van zijn bekleding. Op de volgende pagina's vindt u nog veel meer mogelijkheden om uw Yaris met kleur en accessoires helemaal van uzelf te maken.



Linea Terra Shadow Gray
(ook voor basisuitvoering)



Linea Sol Shadow Gray (velours)



Dashboard Shadow Gray

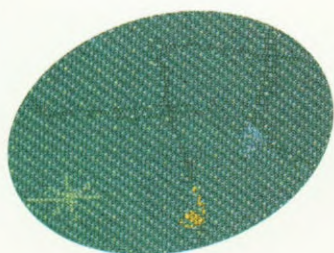

Linea Terra French Turquoise
(ook voor basisuitvoering)



Dashboard French Turquoise



Linea Sol French Turquoise (velours)

Accessoires en opties

Nóg meer comfort, nóg meer stijl, nóg meer handige extra's... Met op het design van de Yaris afgestemde opties en originele Toyota accessoires kunt u uw auto helemaal inrichten en uitrusten zoals u 'm hebben wilt. Er zijn zóveel mogelijkheden dat we ze hier niet allemaal kunnen laten zien. Vraag uw dealer om een compleet overzicht, met mistlampen, parkeersensoren, striping, stootlijsten, bumperbeschermers, uitlaatafwerking, en nog veel meer.



Audio-installatie

Elke Yaris is standaard uitgerust met een volledig in het dashboard geïntegreerde radio/cassette-combinatie.

Wilt u ook CD's draaien dan kunt u kiezen voor een single CD-speler (zoals in het dashboard op de grote foto) of voor een wisselaar voor zes CD's (zie inzet). Het geluid kunt u zo fraai laten klinken als u wilt, met onder meer een 'active subwoofer' (links), voor diepere lage tonen en een krachtiger geluid.





Yaris navigatiesysteem

Met het Yaris satelliet-navigatiesysteem weet u altijd exact waar u bent en hoe u rijden moet. U hoeft alleen het adres van uw bestemming in te geven en de computer wijst u de weg. Het scherm toont onder welke hoeken wegen elkaar kruisen, zodat u de juiste afslag direct herkent. Opdat u helemaal veilig navigeert, krijgt u tegelijk te horen welke kant u op moet. En als u dan tóch nog een afslag mocht missen, dan berekent het systeem automatisch razendsnel de beste alternatieve route.



Aluminium pedalen

De pedalen van aluminium met perforaties geven niet alleen een sportief high-tech accent, maar ook extra grip.



Bagagenet

IJzersterk nylon net waarmee u voorkomt dat kleinere voorwerpen door uw kofferbak slingeren. U haakt 'm zó op z'n plaats.



14" lichtmetalen velgen

U kunt kiezen uit drie sets lichtmetalen velgen, elk met een andere uitstraling:
1 Orcada, 2 Palmyra, 3 Antiqua.



Achterspoiler

U kunt uw Yaris een nog aërodynamischer aanzien geven met een geheel in lijn vormgegeven achterspoiler, natuurlijk in de kleur van de carrosserie.

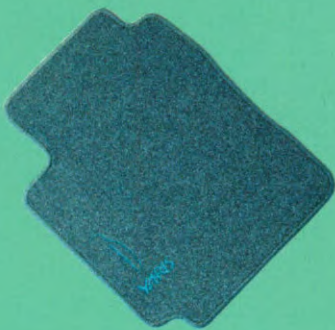
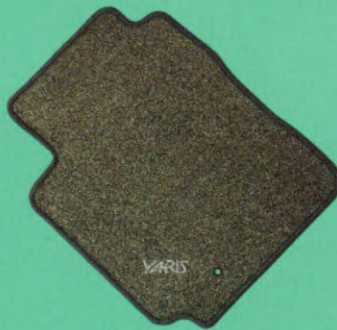
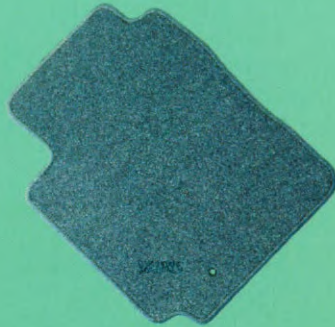

Velours vloermatten

U heeft keuze uit vier complete sets velours matten: grijs met turquoise stiksel (logo en silhouet), blauw met blauw stiksel (logo en silhouet, of alleen logo), en grijs met grijs stiksel (alleen logo).



Tweekleurige lederen stuurbekleding

Het leder geeft u plezieriger grip op het stuur, koel in de zomer en warm in de winter. U kunt kiezen voor turquoise of voor blauw.

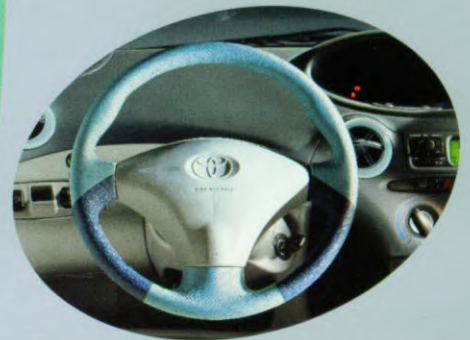

Lederen pookknop

In turquoise of blauw, passend bij de kleuren van het lederen stuurwiel.



Specificaties



Exterieur

basis Terra Sol

	basis	Terra	Sol
Bumpers - grijs	●	●	-
Bumpers - kleur carrosserie	-	-	●
Grille - zwart	●	●	-
Grille - chroom	-	-	●
Portierhandgrepen - zwart	●	-	-
Portierhandgrepen - kleur carrosserie	-	●	●
Elektrisch bedienbare buitenspiegels	-	-	●
Multi-reflector halogeen koplampen	●	●	●
Koplampen in hoogte verstelbaar	●	●	●
Zijclignoteurs	●	●	●
Mistachterlicht	●	●	●
Achteruitrijlicht	●	●	●
Dakantenne	●	●	●
Groen getint zonwerend glas	●	●	●
Voorruitwisser met variabele interval- en wis-was-stand	●	●	●
Achterrauitwisser met wis-was-stand	●	●	●
Zonnedak met handmatige bediening	-	○	○
Metallic lak	-	○	○
Trekhaak	○	○	○



Banden en wielen

basis Terra Sol

	basis	Terra	Sol
13 inch wielen	●	-	-
155/80R13 banden	●	-	-
14 inch wielen	-	●	●
175/65R14 banden	-	●	●
14 inch wieldeksels - Terra design	-	●	-
14 inch wieldeksels - Sol design	-	-	●
14 inch lichtmetalen velgen	○	○	○
Reserveband, ruimtebesparend	●	●	●



Comfort

basis Terra Sol

	basis	Terra	Sol
Stuurwiel, 3-spakendesign	●	●	●
Stuurbevestiging	-	●	●
Stuur in hoogte verstelbaar	●	●	●
Voeding 12 Volt	●	●	●
Richtbare luchtkanalen (4)	●	●	●
Pollenfilter	●	●	●
Afdekbare make-up spiegel aan bestuurderszijde	●	●	●
Afdekbare make-up spiegel aan passagierszijde	-	-	●
Bovenhandgrepen/kledinghaken	-	-	●
Elektrisch bedienbare voorportieramen	-	-	●



Comfort (vervolg)

basis Terra Sol

	basis	Terra	Sol
Binnenverlichting met vertraging	●	●	●
Waarschuwingsoemer nog brandende verlichting	●	●	●
Airconditioning (zonder CFK's)	-	○	○



Informatie

basis Terra Sol

	basis	Terra	Sol
3D-instrumentendisplay: snelheidsmeter, toerenteller, benzine-meter, waarschuwing-lampjes, kilometerteller totaal/deze rit	●	●	●
LCD audio/info-display: radio/cassette/CD-functies, tijd, gemiddelde snelheid, gemiddeld en huidig brandstofverbruik, buitentemperatuur	●	●	●



Audio

basis Terra Sol

	basis	Terra	Sol
Stereo radio/cassette-combinatie, 2 speakers	●	●	●
RDS-systeem en voorbereiding navigatiesysteem, 2 extra speakers	○	○	●
CD-speler	○	○	○
CD-speler met wisselaar 6 CD's	○	○	○



Zitplaatsen

basis Terra Sol

	basis	Terra	Sol
Bestuurdersstoel in hoogte verstelbaar	-	-	●
Voorstoelen met verstelbare rugleuning en in hoogte verstelbare hoofdsteunen	●	●	●
Passagiersstoel met geheugen voor stand rugleuning (bij 3-deurs)	●	●	●
Achterbank verschuifbaar (15 cm) en in delen neerklapbaar (40/60)	●	●	●
Achterbank met in hoogte verstelbare hoofdsteunen (3)	-	-	●



Bergplaatsen

basis Terra Sol

	basis	Terra	Sol
Opbergvakken in voorportieren	●	●	●
Bergruimte onder stuurwiel	●	●	●
Consolebox	●	●	●
Zijvakken in console	●	●	●
Handschoenenkastje met 2 compartimenten	●	●	●
Opberglade onder passagiersstoel	●	●	●
Opbergvakken achterop voorstoelen	●	●	●
Bekerhouders	●	●	●
Geheel beklede kofferruimte	●	●	●
Uitneembare hoedenplank	●	●	●

Afmetingen

Veiligheid basis Terra Sol

Airbag aan bestuurderszijde	•	•	•
Airbag aan passagierszijde	-	•	•
Verstevigingsbalken in de portieren	•	•	•
Veiligheids gordels vóór, 3ELR met spankrachtbegrenzer	•	•	•
Veiligheids gordels vóór in hoogte verstelbaar (bij 5-deurs)	-	•	•
Veiligheids gordels achter, 3ELR/ALR (2) + 1NR	•	•	•
Isofix voor kinderzitje (2 achter)	•	•	•
Hooggeplaatst remlicht achter	•	•	•
ABS	-	•	•
Achterrautverwarming met automatische uitschakeling	•	•	•

Beveiliging basis Terra Sol

Startblokkering	•	•	•
Centrale deurvergrendeling met afstandsbediening	-	-	•
Kinderslot op achterportieren	-	•	•
Brandstofvulopening van binnenuit te openen	•	•	•

Transmissie basis Terra Sol

5-versnellingsbak met handbediening	•	•	•
Toyota Free-Tronic® automatische koppeling	○	○	○

Motor

Type	ISZ-FE
Kleppenmechanisme	16 kleppen DOHC VVT-i
Cilinderinhoud	998 cm ³
Maximaal vermogen	50 kW/6000 tpm (68 pk)
Maximaal koppel	90 Nm/4100 tpm

Brandstofverbruik

Op buitenweg (93/116 EEC)	5,0/100 km
In stad (93/116 EEC)	6,8 l/100 km
Gecombineerd (93/116 EEC)	5,6 l/100 km
Inhoud brandstoftank	45 liter

Prestaties

Topsnelheid	155 km per uur
0 - 100 km per uur	13,6 sec.
0 - 400 m	18,8 sec.

Ophanging

Voor	MacPherson-veerpoten
Achter	torsie-as

Remmen

Voor	schijfremmen
Achter	trommelremmen

Optie	○
Standaard	•
Niet leverbaar	-

Gewicht 3-deurs/5-deurs

Kentekengewicht	805 kg/825 kg
Laadvermogen	515 kg/495 kg

Laadvolume

Achterbank 0 - 15 cm naar voren	205 - 305 l
Achterbank neer, tot middel gevuld	437 l
Achterbank neer, tot dak gevuld	744 l

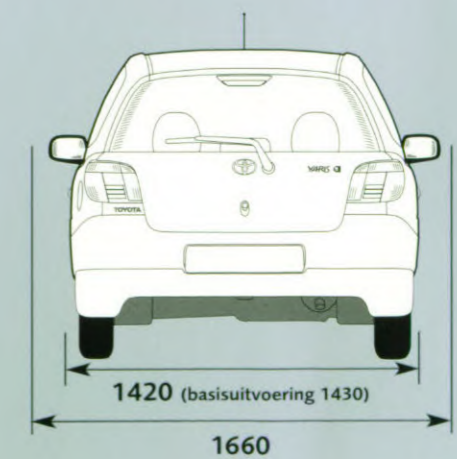
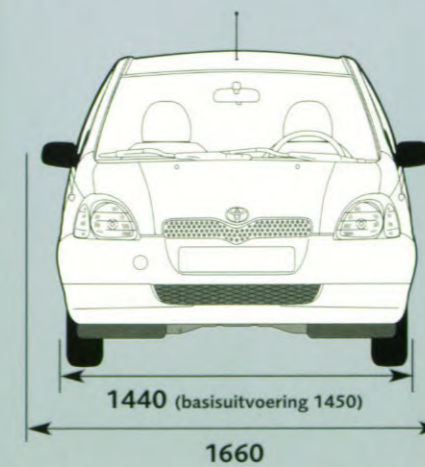
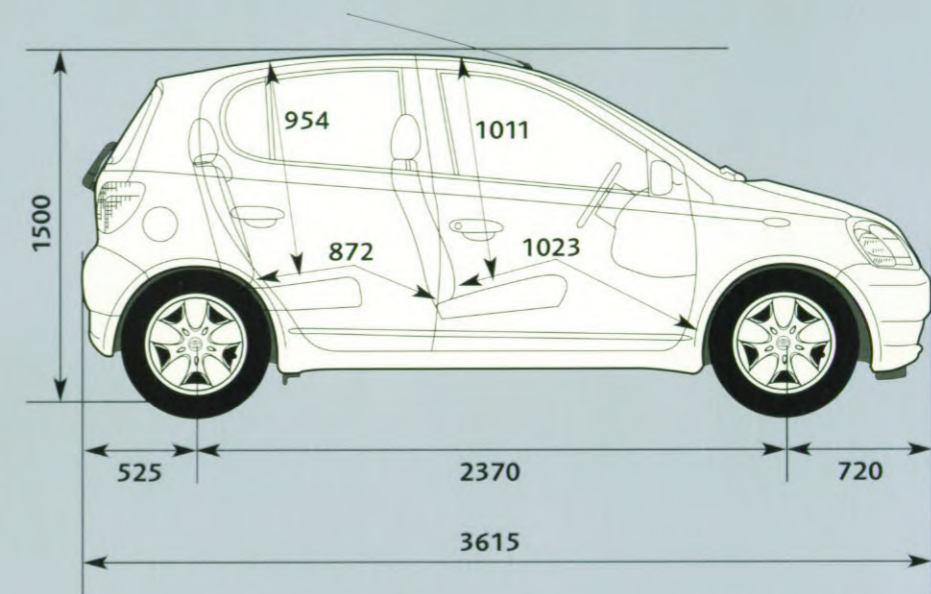

Zeker gevoel

Niet alleen de ruimte, vormgeving, kracht en souplesse van de Yaris geven een goed gevoel, ook de Toyota organisatie werkt daaraan mee. Kwaliteit en integriteit staan voorop. Want als je gehecht bent aan je zelf zorgvuldig samengestelde Yaris, wil je er ook van op aan kunnen dat er goed voor hem wordt gezorgd.

Op de dag dat u uw Yaris koopt, krijgt u daarom van de dealer een Yaris Paspoort, met uitleg, aanwijzingen en aanraders, zodat u al het plezier uit de Yaris haalt dat erin zit. De dealer zal natuurlijk ook zelf alles aan u demonstreren. En blijkt u naderhand toch nog ergens een vraag over te hebben, dan kunt u vanzelfsprekend altijd bij hem terecht.

'Health & Safety' programma

Een van de dingen die uw dealer u zal uitleggen, is hoe het Yaris 'Health & Safety' programma werkt. 't Is heel simpel: uw Yaris heeft maar eens in de twee jaar een grondige onderhoudsbeurt nodig, of na elke 30.000 km als u met net zoveel plezier Yaris rijdt als we verwachten. Elk jaar of na elke 15.000 km is een 'Health & Safety' check voorgeschreven. Voor het onderhoud zijn aantrekkelijke prijzen vastgesteld, die u zekerheid geven over uw autokosten.

Uitgebreide garantie

We zijn er zo zeker van dat elke Yaris perfect de fabriek uitkomt, dat u bij aankoop drie jaar, of 100.000 km, garantie krijgt op mechanische mankementen. En eveneens drie jaar garantie tegen onvolkomenheden in de lak. Dat de carrosserie nergens van binnenuit doorroest, garanderen we voor twaalf jaar.

Drie jaar Toyota EuroCare

Rijdt u Yaris, dan kunt u met een gerust gevoel v erder rijden. Want de eerste drie jaar na aankoop kunt u kosteloos een beroep doen op Toyota EuroCare, de hulpdienst die u overal in Europa doeltreffende 24-uursservice biedt. Is uw Yaris door bijvoorbeeld een technisch mankement of een aanrijding uit de running, dan laat het EuroCare programma u kiezen uit verschillende mogelijkheden voor vervangend vervoer. U blijft dus mobiel, waar u ook bent.



YARIS



YARIS

TOYOTA
EUROCARE

Distributeur: Louwman & Parqui B.V., Steurweg 8, 4941 VR Raamsdonksveer. De distributeur behoudt zich het recht voor zonder nadere kennisgeving wijzigingen in uitvoeringen en/of prijzen aan te brengen. De afbeeldingen en specificaties in deze brochure voldoen aan internationale normen en kunnen derhalve in detail afwijken van de voor Nederland geldende specificaties en/of uitvoering(en). Ofschoon deze brochure met de grootst mogelijke zorg is samengesteld, kan geen aansprakelijkheid worden aanvaard voor eventuele onjuistheden, van welke aard dan ook. Geheel of gedeeltelijke nadruk, in enige vorm, is zonder schriftelijke toestemming verboden. F0000-03000/Maart 1999.