



TOYOTA **TERCEL**





## ***Wij introduceren de nieuwe Toyota Tercel.***

*Geavanceerde techniek. Vloeiende, sportieve vormgeving.  
Het is een zéér opwindende auto. De feiten bewijzen het.*













In geen enkele andere auto in deze klasse is de aerodynamische lijn zo fijnzinnig, als bij de Tercel.

De Tercel zet nieuwe maatstaven neer voor toegepaste aerodynamica.

De carrosserie bijvoorbeeld, heeft nieuwe mogelijkheden aangetoond voor het „two-box” concept. De lage tallelijn. Het grote glasoppervlak. De vormgeving van de neus. Allemaal hebben ze een zachte vloeiende lijn, die de Tercel de best denkbare Cw-waarde in z'n klasse geven: 0,38.

Het is typisch Toyota's aandacht voor het detail, die de Tercel een grote voorsprong



geeft.

Details als een dakspoiler, die in combinatie met de achterspoiler de opwaartse lift beduidend vermindert.

De schuine lijn van de motorkap is nauwkeurig berekend, voor een maximaal aerodynamisch effect.

De frontspoiler drukt de Tercel stevig op de weg, zoals het hoort. En de gestroomlijnde wielkasten dragen ook het nodige bij aan de totale styling en vermindering van de luchtweerstand.

Zowel de koplampen als de achterlichtpartij, vormen een smaakvolle eenheid met de carrosserie.

Geen enkel uitsteeksel krijgt de kans om luchtweerstand te veroorzaken.

De lijnen van de Tercel vloeien glad en soepel, klieven de lucht.

De zuinigheid van de Tercel is daardoor groter dan ooit.

## **FEIT: De aerodynamische vorm van de Tercel is voortreffelijk.**

*In de Tercel profiteert u van de voordelen van toegepaste aerodynamica. Een laag profielen slip-stream styling.*



De Tercel is een ruime en sportief te rijden auto met een markante stroomlijn. Aerodynamisch vormgegeven, om er schitterend uit te zien. En om snel en vooral zuinig vooruit te komen.

U kunt kiezen uit drie- of vijfdeurs modellen, handgeschakeld of met automatische transmissie. Beiden geven u meer binnenruimte en comfort, dan u misschien gedacht had. Dat is ondermeer te danken aan de in de lengterichting geplaatste motor, met daaronder het differentiël, die de voorwielen aandrijft.

De tandheugel-stuurinrichting geeft de Tercel een waarlijk subliem weggedrag.

En de onafhankelijke wielophanging rondom strijkt alle oneffenheden van zelfs de slechtste wegen glad.

Hij heeft een schuin aflopende neus, grote ramen en een lage taillelijn. Dat geeft uw rijplezier extra spirit.

De 1,3 liter 4-cilindermotor met bovenliggende nokkenas is gemaakt voor rijprestaties... en

zuinigheid. De nieuwe handgeschakelde vierversnellingsbak en de automatische transmissie munten uit in bedieningsgemak.

Het interieur biedt u veel ruimte en luxe. Ruimte om u te ontspannen. Met het instrumentarium dicht bij de hand.

Allerlei vernieuwingen dragen bij aan een hogere efficiency.

In de Tercel staat het comfort van de passagiers op een nieuw, luxueus niveau. En het gemak waarmee bagage kan worden meegenomen is uitzonderlijk. Door eenvoudig de rugleuning van de achterbank neer te klappen, wordt de bagageruimte meer dan verdubbeld.

Vanuit welke hoek u de nieuwe Tercel ook bekijkt: hij is opwindend. Je blijft naar hem kijken. Het is de auto van dit moment met hoge prestaties, een fantastische wegligging en veel ruimte.

Kom. Ga in de Tercel zitten. Ga er mee rijden. Kijk naar de feiten. Zie zelf waarom de Tercel de meest opwindende auto van het jaar is.



**De feiten maken de Tercel tot de meest opwindende auto van het jaar.**

*Hier zijn alle ervaring, vindingrijkheid, kwaliteit en durf van Toyota in één auto samengekomen. De Tercel. Met prestaties en 'n zuinigheid die u niet voor mogelijk had gehouden.*

**FEIT: Het uiterlijk van de Tercel is niet zonder reden.**

*De aerodynamische styling van de Tercel schept perfecte verhoudingen en vormen en schenkt u een buitengewone rijervaring.*









## ***De feiten maken de Tercel tot dé auto voor veeleisende automobilisten.***

*Een absoluut rijgenoegen. Dat is wat de Tercel u schenkt.  
Hij is gemakkelijk hanteerbaar. Zoals ú het wilt.  
En hij verwent u, op de manier die ú op prijs stelt.*







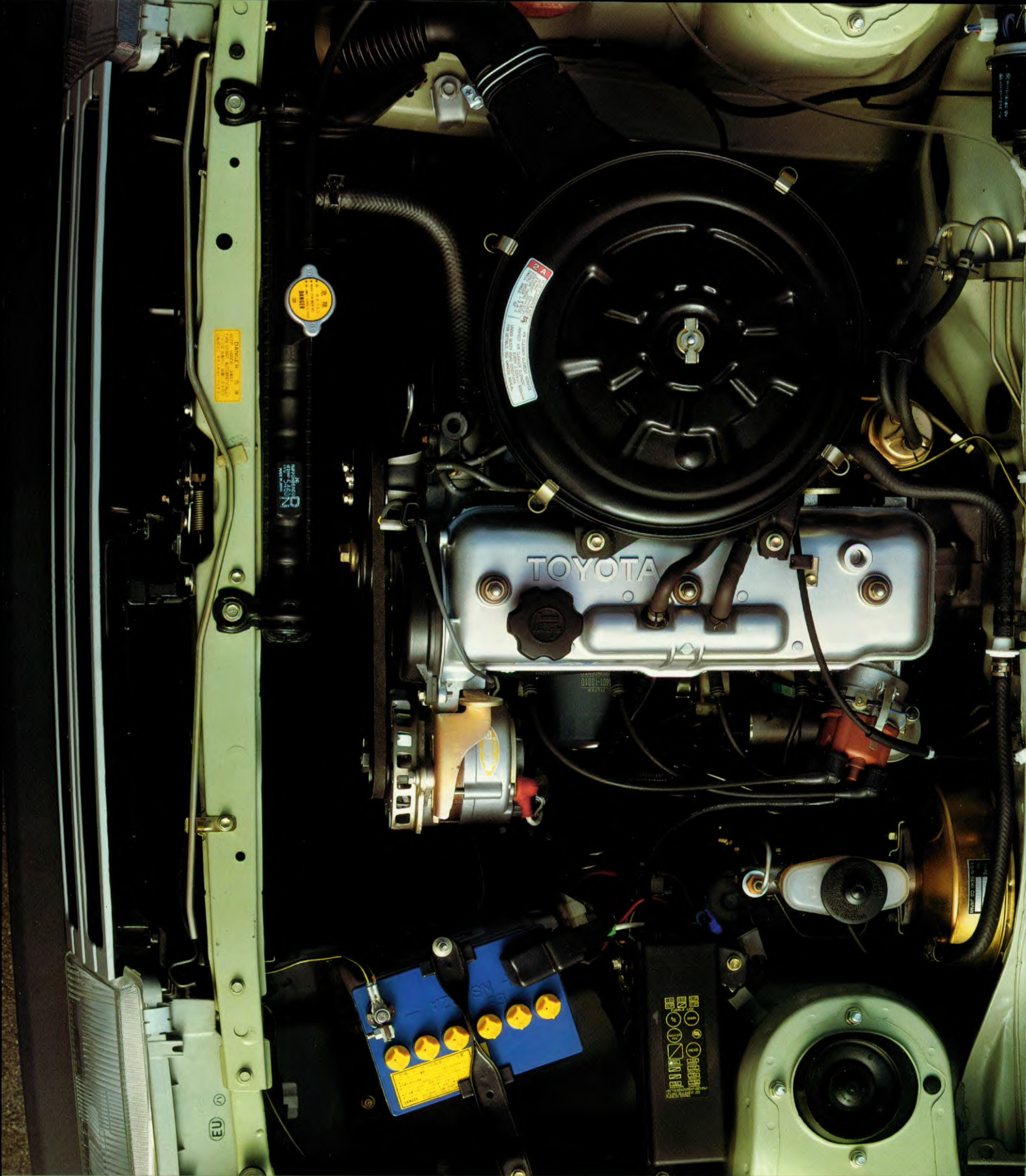

**FEIT: Alle onderdelen leveren hun bijdrage voor een perfect rijgedrag.**

*U wilt absolute prestaties. Bij de Tercel zijn de prestaties meer dan de som van alle onderdelen.*



### Een optelsom van kwaliteiten

In de Tercel zijn vele ideeën gebundeld, om de prestaties te verbeteren. En de zuinigheid.

Vaak is het niet de spectaculaire vondst, die verantwoordelijk is voor zo'n sprong vooruit. Het is de optelsom van een groot aantal verfijningen.

### Nieuwe verbrandingskamers verhogen het rendement en de prestaties

Een gelijkmatige, snelle verbranding in de verbrandingskamer is een voorwaarde voor goede prestaties. Het benzine/lucht-mengsel moet op de juiste wijze wervelend in de cilinders worden gevoerd. En het moet snel en volledig verbranden, om met een minimum aan brandstof een maximum aan vermogen op te leveren.

Tercel geeft u dat maximum. De strategisch geplaatste bougie ontsteekt het sterk gecompriëerde benzine/lucht-mengsel. De explosie verspreid zich over de bovenkant van de verbrandingskamer. De vorm hiervan geleidt de verbranding op een dusdanige wijze, dat er een maximum aan kracht aan ontleend wordt.

### De koeling van de cilinderkop voorkomt pingelen

Hoewel de compressieverhouding 9,3 : 1 bedraagt, kent de Tercel geen pingelproblemen. Zelfs met het gebruik van normale benzine.

Dit wordt veroorzaakt door het door Toyota ingenieurs ontwikkelde systeem om de cilinderkop te koelen en de speciaal gevormde zuigers, waardoor pingelen wordt voorkomen. Dit systeem zorgt tevens voor meer

kracht voor minder brandstof.

### De automatische choke maakt koude starts probleemloos

De Tercel zal u nooit voor startproblemen plaatsen. Z'n automatische choke verrijkt het benzinemengsel nauwkeurig in de gewenste dosering, voor een snelle, zekere start.

### Voorverwarmde inlaatlucht verlaagt het brandstofverbruik

Omdat niet alleen de aangezogen lucht wordt voorverwarmd, maar ook het inlaatspruitstuk zelf, wordt de vergassing van de benzine extra gestimuleerd. Een thermostaat bedient een klep, om hete uitlaatgassen langs de inlaat te geleiden, wanneer de motor koud is.

### Nieuw motor-ophanging en -dempersysteem

In sommige auto's kunnen motortrillingen erg onaangenaam zijn. Niet in de Tercel. De motorophanging is uitgevoerd met grote rubberblokken. Geen enkele trilling dringt tot u door. En een schokdemper beperkt resterende motortrillingen tot het absolute minimum.

### De transmissie van de Tercel verhoogt de efficiency. En de prestaties

Aan u de keus tussen een handgeschakelde versnellingsbak of een automaat. De overbrengingsverhoudingen van Tercel versnellingsbakken zijn nauwkeurig berekend, om u in iedere versnelling de beste prestaties te geven. Van de eerste tot en met de vierde. Zelfs de automaat verschaft u de zuinigheid van een overdrive, met een overbrengingsverhouding van 0,963 : 1 in de derde versnelling.

### Een laag benzineverbruik is een optelsom van alle onderdelen

Er is veel verfijning voor nodig, om een werkelijk zuinige auto te maken. Eén enkelvoudige vondst is onvoldoende. Tientallen jaren van gedreven onderzoek en het eindeloos verbeteren van alle details, leverden tenslotte een stuk autotechniek op, dat de naam „kunstwerk" zonder meer verdient, als het gaat om brandstofbesparing.

De Tercel is zo'n auto. Technisch goed doordacht. Door Toyota. Tot in de kleinste onderdeeljes dienstbaar aan het doel: vermogen. Om u het beste te geven. Wat betreft brandstofverbruik. Wat betreft onderhoudskosten. En voor wat betreft z'n krachtige prestaties.

### De Tercel. Eén totaal-systeem

Zo'n auto is de Tercel. Ieder afzonderlijk onderdeel is goed gemaakt, de kwaliteit ervan is perfect. Allemaal samen leveren ze een kracht en een inventiviteit op,

die u versteld doen staan.

Om er zeker van te zijn dat de motor erg zuinig is. Precies zoals de transmissies, automatisch of handgeschakeld. En als u dan de zorg ontdekt waarmee de wrijvingsweerstand werd verminderd van alle bewegende delen, is het resultaat ronduit verbluffend.

Daar komt de meer dan geweldige aerodynamische vorm van de Tercel nog bij. Hier is sprake van totale zuinigheid, die u ergens anders eenvoudig niet terugvindt.

Zeker: de stoelen zijn comfortabel. En er is een ongebruikelijke hoeveelheid binnenuimte voor z'n buitenafmetingen. Maar het is het totale effect van deze eigenschappen, die het rijden in de Tercel tot een superieure ervaring maakt.

De Tercel, gecomponeerd uit vele onderdelen van hoge kwaliteit. Die allemaal samenwerken tot een totaal-systeem, dat iedereen verbaasd doet staan, die voor het eerst in deze auto rijdt.

We denken dat u het daarmee van harte eens zult zijn.

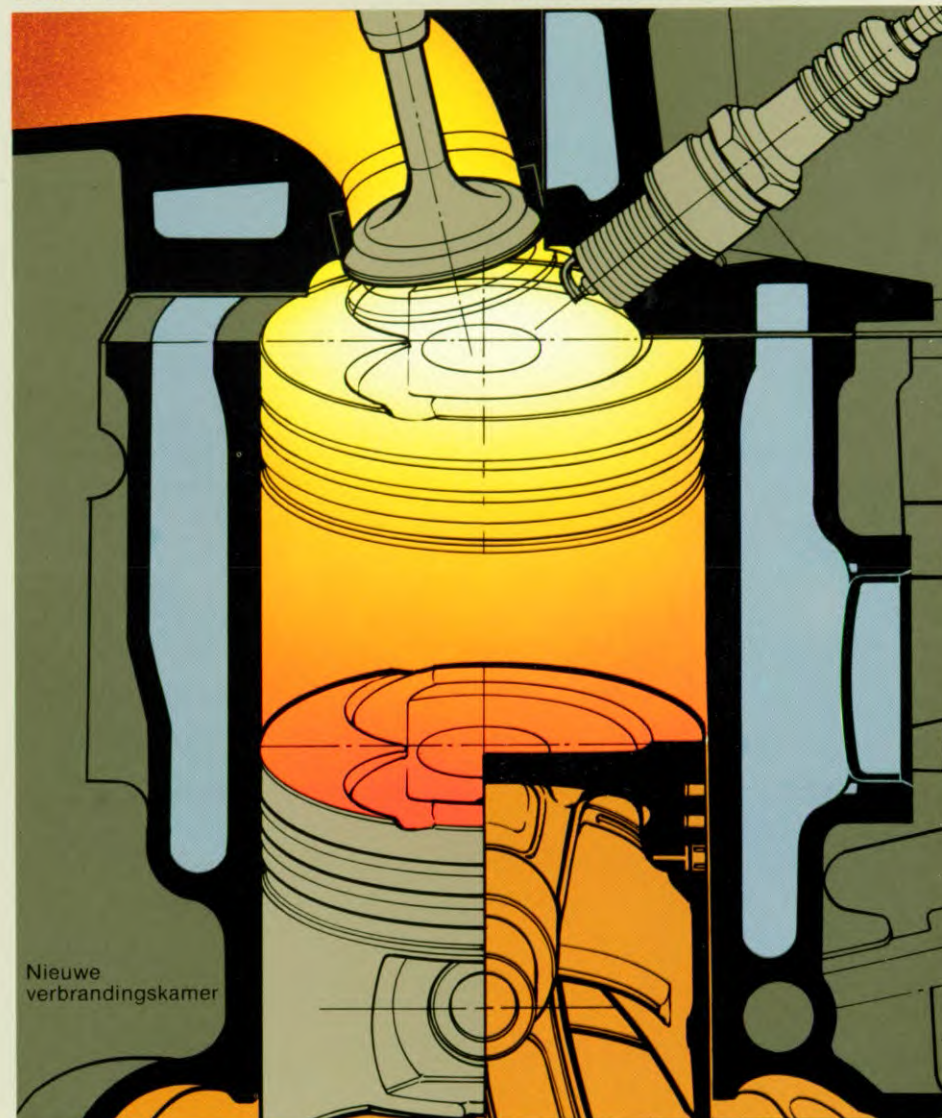

Brandstofverbruik volgens ECE normen  
 90km/h 120km/h

Toyota test data: Measured with 3-door Deluxe model

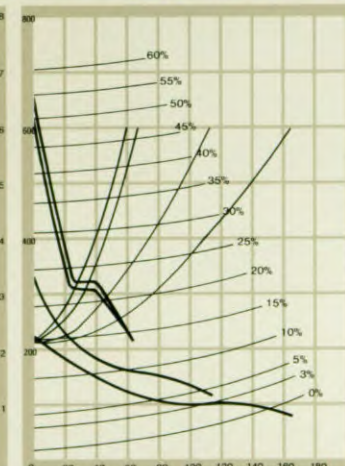
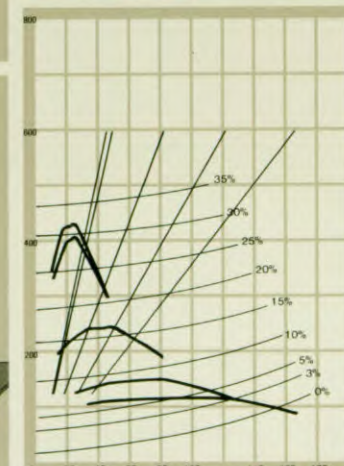
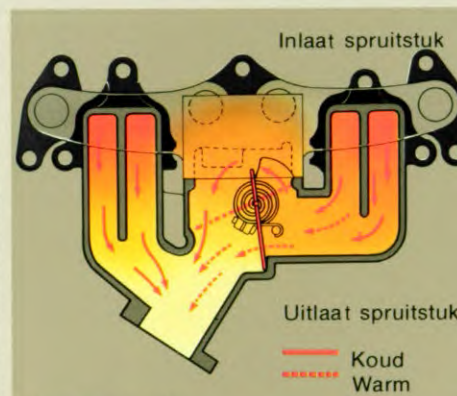



De motor van de Tercel is ontworpen op zuinigheid, is gebouwd voor prestaties.

Toyota technologie is gericht op 'n groot motorvermogen, in combinatie met een laag brandstofverbruik.

De zuinige 1,3 liter motor met bovenliggende nokkenas is in de lengterichting gebouwd, om hem gemakkelijk toegankelijk te maken. Een hoge compressieverhouding van 9,3 : 1 betekent soepeler prestaties over een breed toerengebied en een laag verbruik. De nieuwe vormgeving

van de verbrandingskamers veroorzaken zowel 'n maximaal nuttig gebruik van de brandstof, als topprestaties.

Zelfs met de hoge compressie, hoeft u niet bang te zijn voor pingelen. Toyota ontwikkelde 'n nieuwe manier om de cilinderkop te koelen.

Daarom ook neemt de Tercel genoeg met de goedkopere normale benzine. De motor van de Tercel is ontworpen om verder te rijden. Om langer mee te gaan.

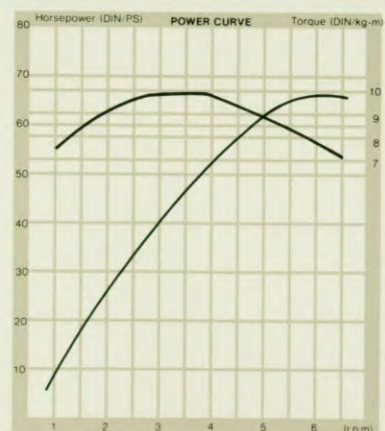

De aangezogen lucht voor de motor wordt thermostatisch op de meest ideale temperatuur gebracht voor een complete verbranding van het brandstofmengsel.

Voor de krachtoverbrenging op de voorwielen heeft u de keus uit een handgeschakelde vierversnellingsbak, of een drieversnellingsautomaat.

Ook de voorwielaandrijving draagt bij aan de prestaties van de Tercel.

Tercel. De fijnste, van alle voorwielaangedreven auto's. Omdat alle onderdelen samenwerken. Onberispelijk.



## **Feit: Stabiliteit en weggedrag maken deel uit van het systeem.**

*Onafhankelijke wielophanging rondom. Conische schroefveren. Gasgevulde schokdempers. Perfect afgestemde ophangings-geometrie. En extra grote spoorbreedte. Alles draagt bij aan het voorspelbare weggedrag van de Tercel.*



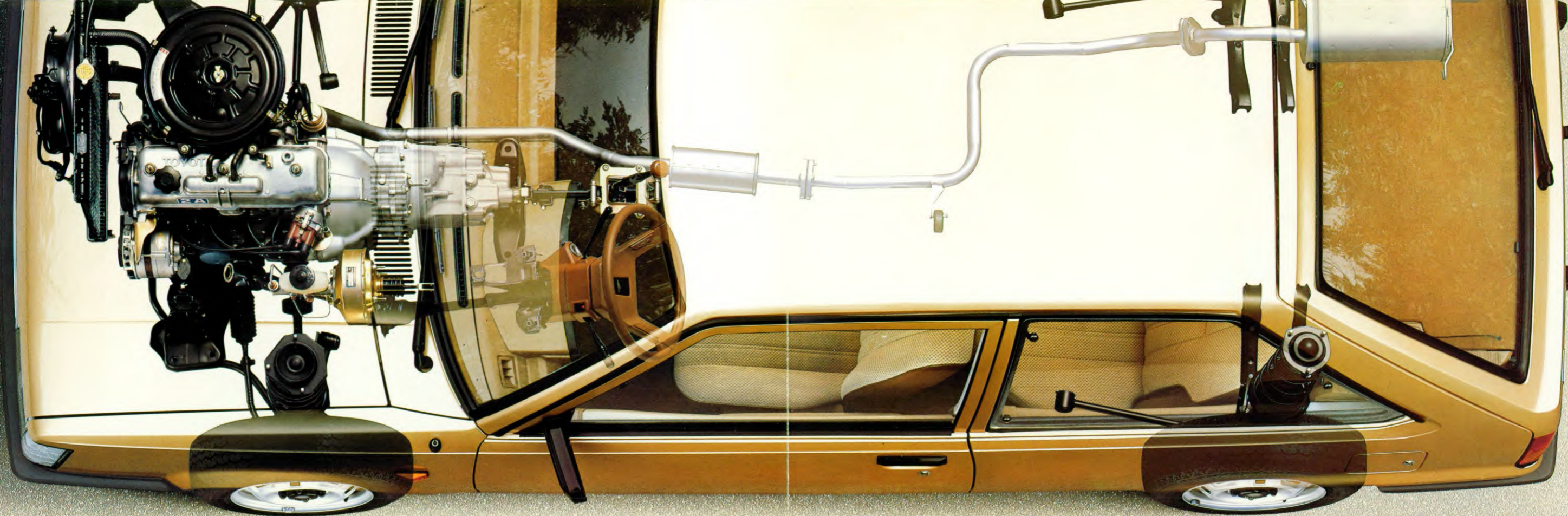

Zelfcorrigerende stuurinrichting

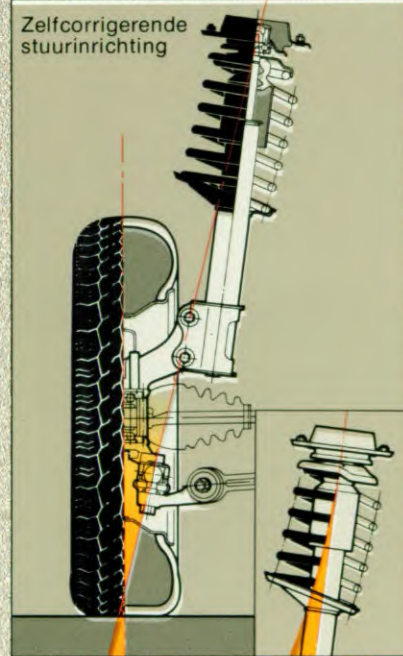

Parallele wieldraagarmen

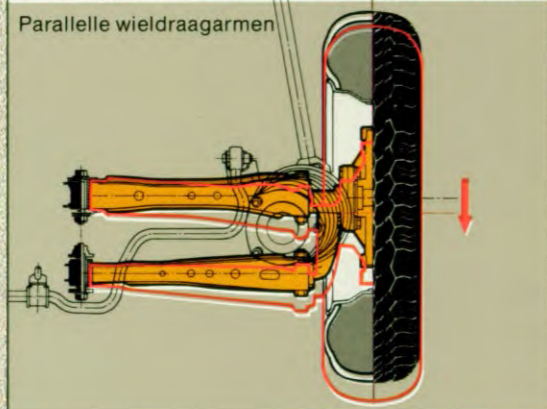

Tandheugelstuurinrichting

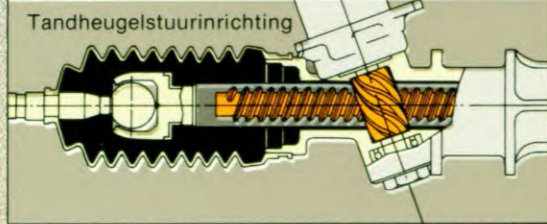

Draaistraal

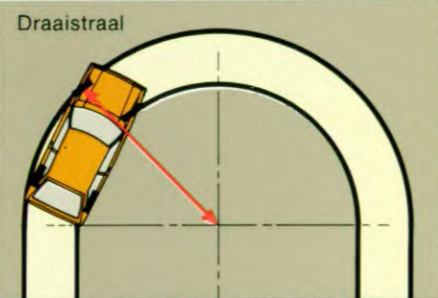

### Verfijnde voorwielophanging

Betrouwbare McPherson veerpoten vormen de basis voor de voorwielaandrijving van de Tercel. Een stabilisatorstang voorkomt overhellen.

De negatieve stuurrolradius geeft de Tercel zijn zelfcorrigerende stureigenschappen.

Dit alles, in combinatie met een spoorbreedte vóór van 1.385 mm, en de lange slag van de schokdemper,

Dynamische demper

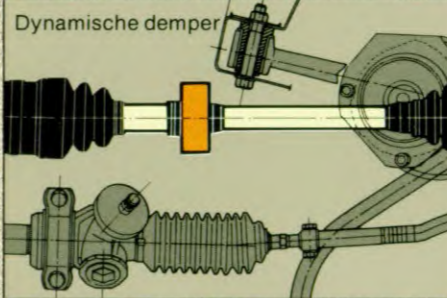

garandeert een rijgedrag zoals u die nog nooit bent tegengekomen in een auto uit de klasse van de Tercel.

### Achterwielophanging van het McPherson-type

Dit systeem gaat van de wetenschap uit, dat er na iedere actie een gelijke en tegengestelde reactie te verwachten is. Alle krachten concentreren zich op de wielas. En dwingen de wielen daarbij

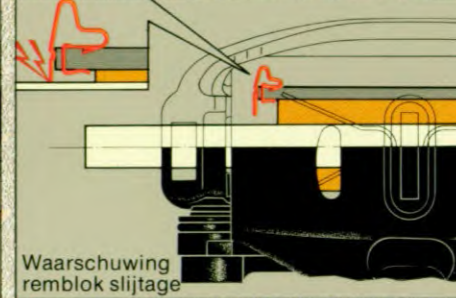

om het juiste spoor te volgen en het wegcontact te behouden.

Bovendien is de spoorbreedte achter maar liefst 1.370 mm voor optimale stabiliteit.

Parallele wieldraagarmen dwingen de wielen om in een rechte lijn te blijven. Dat zorgt voor meer rijcomfort en een nauwkeurig stuurgedrag. Reactie-armen in de lengterichting, een stabilisatorstang en gasgevulde schokdempers vervolmaken het geheel.

### Tandheugel stuurinrichting

Neem bijvoorbeeld de tandheugel stuurinrichting. Samen met de ophanging, de spoorbreedte en andere factoren, levert dit een scherp en precies weggedrag op. Dat geeft u dat gevoel dat u de wagen precies onder controle heeft.

### Kleine technische prestaties hebben 'n grote betekenis

De dynamische demper op de linker aandrijf-as vermindert effectief aandrijfstrillingen en lawaai.

Als de remblokken versleten raken tot aan het punt waarop vervanging raadzaam is, wordt u gewaarschuwd door een akoustisch signaal.

De draaicirkel is slechts 9,6 meter.

Tercel. Technische verfijning, die het rijden weer opwindend maakt.



Systematisch technisch onderzoek is een essentieel deel van de Toyota kwaliteit.

De Tercel is geen uitzondering. Elk onderdeel vervult zijn rol in het geheel. Toch is zo'n onderdeel 'n systeem op zichzelf.

Het onderstel is buitengewoon belangrijk voor de algehele prestatie

de Tercel onafhankelijk rondom. Met een zorgvuldig afgestemde geometrie, die de voordelen van 'n voorwielaangedreven auto tot z'n recht laat komen.

Ook de grote spoorbreedte voor en achter draagt het zijne bij aan de stabiliteit. Zorgvuldig afgewogen, om door z'n breedte voldoende stabiliteit te realiseren, zonder de visuele symmetrie van de auto aan te tasten.

De ophanging, wielen, banden, remmen – alles moest precies bij elkaar passen om het soort

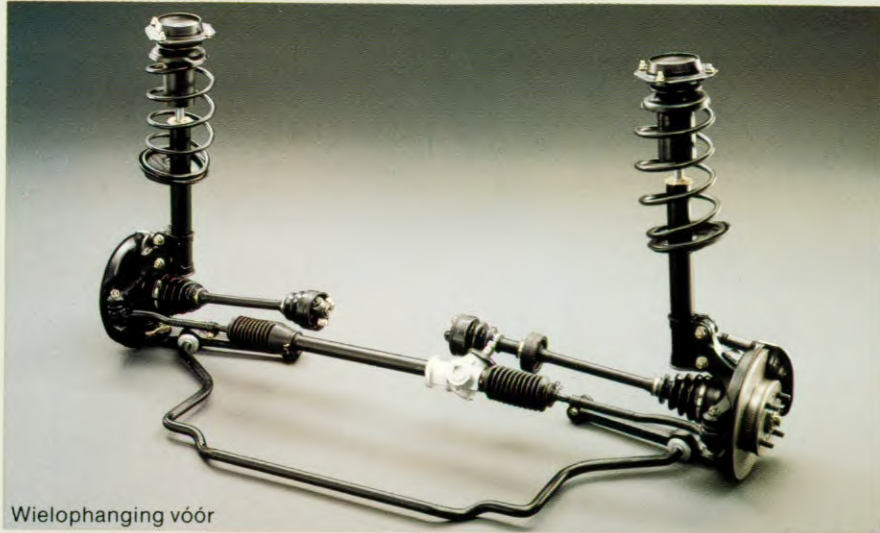

Wielophanging vóór



Wielophanging achter



van een auto als de Toyota Tercel. Verijning van dit vitale gebied geeft de Tercel z'n befaamde scherpe weggedrag. Z'n koersstabiliteit, z'n snelheid in de bochten.

Sturen hoort in dit rijtje thuis. Een tandheugel-stuurinrichting voor een direct contact met de weg.

Wielophanging is ook belangrijk. Bij

weggedrag mogelijk te maken waar de automobilist van nu behoefte aan heeft.

Weggedrag en prestaties grenzen nu aan het ongelooflijke. Dit is een auto waar u in gereden moet hebben, om hem op waarde te kunnen schatten.

Uren achter het stuur zullen een genoeg zijn: Elk volgend uur prettiger dan het vorige. Totdat de Tercel aanvoelt als een verlengstuk van uzelf.

En, net als goede wijn, hoe langer u uw Tercel bezit, des te meer zult u hem gaan waarderen.



**FEIT: De bestuurder maakt deel uit van een systeem.**

*Ga in 'n Tercel zitten, en u hebt alles onder controle. In alles gehoorzaam aan uw bevel. Dit is menselijke technologie op z'n best.*









Uw commandocentrum (3) is wetenschappelijk ontworpen. Alles wat u nodig hebt, ligt binnen handbereik. Elk instrument, elk controlelicht, bevindt zich recht voor u. U concentreert zich op het rijden, zonder vermoeidheid of afleiding.

Kijk naar de snelheids-, de temperatuur- en de brandstofmeter, het paneel met lampjes (4) dat u bijvoorbeeld waarschuwt wanneer er een deur niet goed gesloten is of als de benzine opraakt.

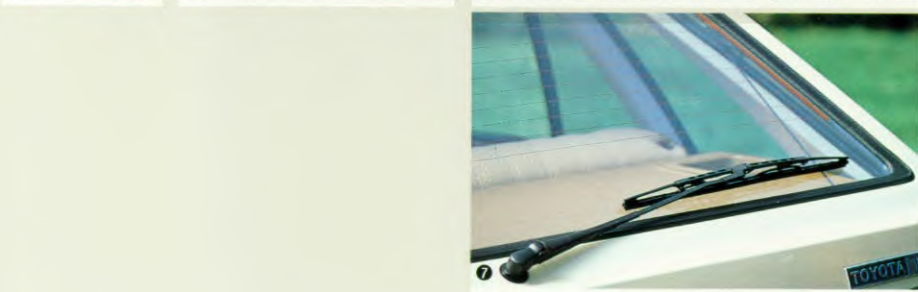
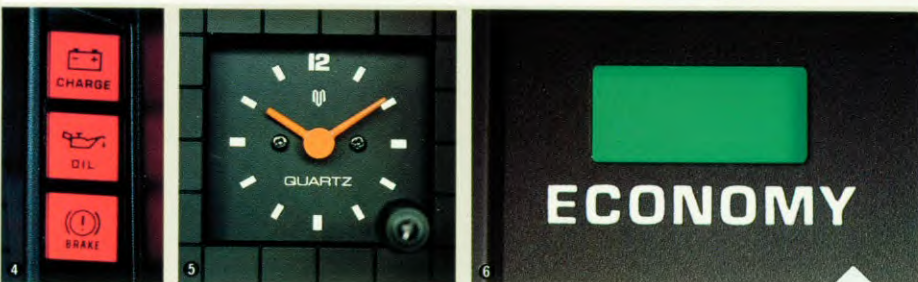

De schakelaars zijn opgenomen in twee hendels aan het stuur (1) (2). Met uw vingertoppen bedient u ondermeer het licht, de ruitwissers en de intervallschakelaar.

Een econolite (6), dat is een van kleur veranderende waarschuwingslamp, wijst u attent op een onzuinige rijstijl.

Een kwartsklok is aanwezig (5). Speciale mist-achterlampen zijn opgenomen in de achterlicht-units. Ook in 'n ruitwischer met sproeier (7) op de achterraut is voorzien.

U zult zien dat ieder klein onderdeel zorgvuldig en doordacht geplaatst is.

N.B. Bovenstaande beschrijving geldt voor het model Tercel 1.3 DX. Voor een meer uitgebreide omschrijving van de diverse modellen, verwijzen wij u naar het bij de folder behorende specificatieblad.



## De feiten bepalen het uitstekende comfort van de Tercel.

Drie factoren bepalen het comfort in een auto: binnenafmetingen, gemakshogende extra's, en de totale vormgeving. De Tercel munt uit in alledrie.



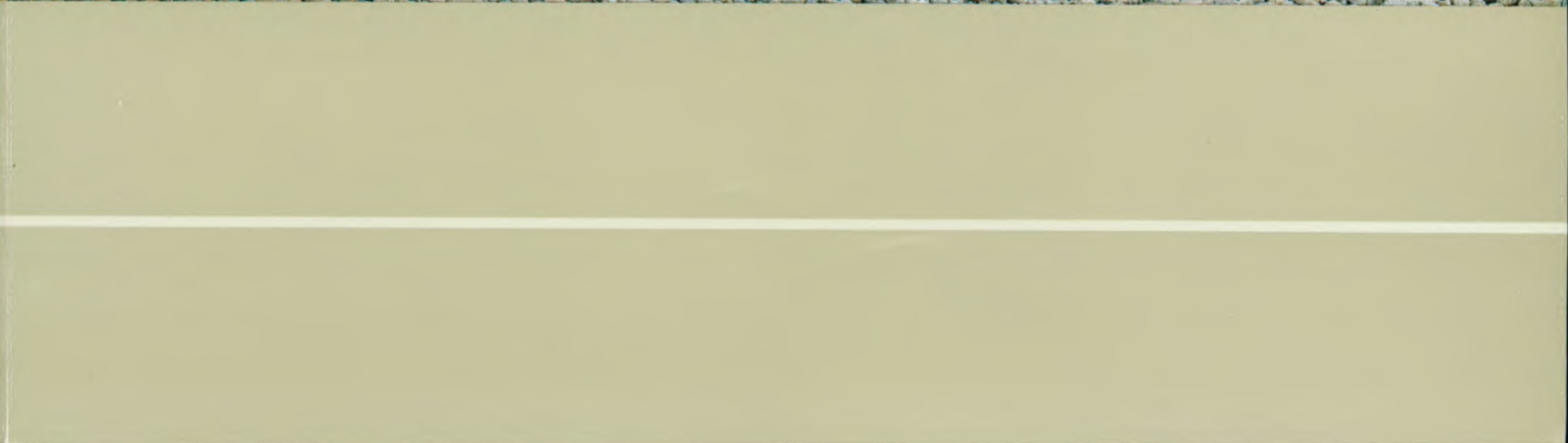



Dankzij de lange wielbasis van de Tercel, zijn de wielkasten verder naar achteren geplaatst, zodat de achterpassagiers van meer ruimte kunnen genieten. Brede portieren die bovendien wijd open gaan vergemakkelijken de instap (1).

De binnenruimte biedt gemak en comfort. Getekend voor zowel de bestuurder, als voor zijn passagiers.

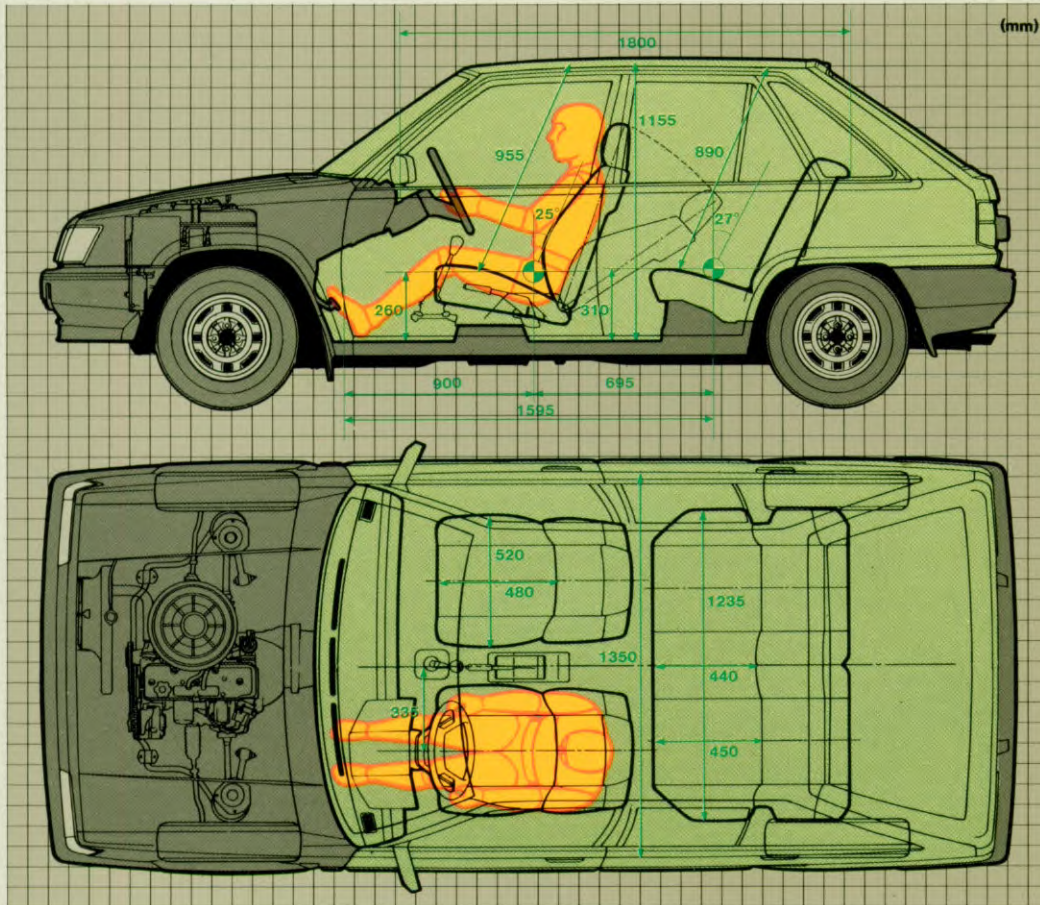

(2) Het kachelsysteem met circulerende lucht en/of lucht van buiten heeft een krachtige aanjager met 4 snelheden. Het rijden onder alle weersomstandigheden is aangenamer. (3) Ventilatie

openingen en uitstroomopeningen zijn deskundig ontworpen, om een maximaal effect mogelijk te maken. In de Tercel wordt de lucht voortdurend verversd. In het belang van uw comfort. (4) Comfort krijgt hier ook gestalte in de stoelen tot slaapstand verstelbaar. Verstelbaar over een lengte van 210 mm. Verstelbare hoofdsteunen. Alles zorgt ervoor de Tercel bij u past. Precies. (5) Automatische rol gordels voor. (6) Moderne AM radio met voorkeuze van vijf zenders. (7) Zowel de voorpassagiers als de achterpassagiers beschikken over goedgeplaatste handgrepen (8). Uw Toyota dealer heeft 'n grote keuze uit meerdere radio's, voor HiFi kwaliteit onderweg. (9) De luidspreker is op de beste plaats in het dashboard gemonteerd. (10) De voorpassagier heeft de beschikking over een spiegeltje achter de zonneklep. (11) In de 5-deurs Tercel zijn de beide achterportieren voorzien van kinderveiligheidssloten. (12) Achter de klep van het handschoenenkastje bevindt zich verbazingwekkend veel ruimte. (13) Voor dingen die u onder handbereik wilt houden, zoals wegenkaarten, is in de portieren extra ruimte aangebracht. (14) In de hoedenplank zijn opbergvakken geplaatst. Worden deze verwijderd dan kunnen in de vrijgekomen ruimte zg. Hifi-speakers worden geplaatst!

Er is niet alleen volop ruimte in de Toyota Tercel, deze ruimte is ook voorzien van nuttige, goed geplaatste extra's. Deze auto is om u heen ontworpen. Uw verlangens komen op de eerste plaats. Veruit. Altijd.

Met de Tercel neemt menselijke technologie nieuwe vormen aan. De Tercel, het geconcentreerde bewijs van Toyota's autotechnische kunnen.

Toyota is er altijd van uitgegaan dat de mens vóór de machine gaat. Zelfs bij het automatiseren van onze fabrieken. Machines doen het vuile werk. Mensen denken. Scheppen. En bouwen grootse bewijzen van het technisch kunnen van de mens. Zoals de Toyota Tercel.

U zult dat gevoel op prijs stellen. Een auto, die gemaakt is voor U!

## **FEIT: De Tercel heeft volop ruimte en comfort.**

**Als het aankomt op interieurafmetingen, staat de Tercel op eenzame hoogte. Dank zij de technologie van Toyota en voorwielaandrijving. In die ruimte vindt u tevens voortreffelijk zitcomfort. Prachtig van vorm.**









**De feiten bewijzen de maximale bagageruimte van de Toyota Tercel.**

*De feiten spreken voor zichzelf. De Tercel heeft ruimte. Voor al uw bagage. In- en uitladen gaat erg makkelijk.*







De voorstoelen zijn kuipvormig en verschaffen u een stevige, comfortabele zit.

De rugleuningen en de zittingen achter zijn onafhankelijk van elkaar naar voren te klappen.

De ontwerpers van de Tercel

zorgden voor een maximum aan bagageruimte, zonder de achterpassagiers te kort te doen. U kunt de bagageruimte meer dan verdubbelen, door één of beide achterrugleuningen naar beneden te klappen. De grote

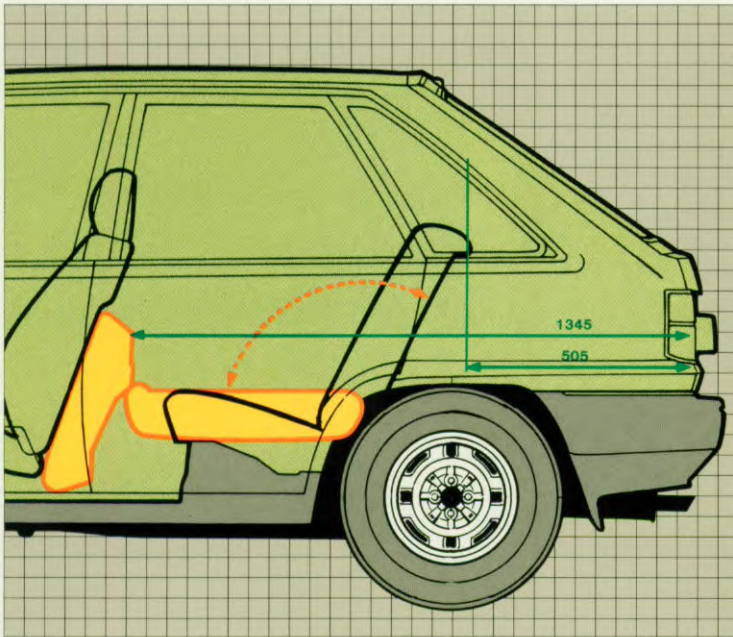

achterdeur geeft u gemakkelijk toegang tot deze bagageruimte. Lossen en laden zijn gemakkelijk, omdat er geen opstaande rand is.

De cijfers zijn indrukwekkend. Met de complete achterbank neergeklapt: 911 liter bagageruimte. En 248 liter met de achterbank in normale positie.

De hoedenplank (1) onttrekt uw bezittingen aan nieuwsgierige ogen. Deze scharniert zowel aan de voor- als de achterkant. Handig! De achterdeur is gemakkelijk te openen. Dank zij de draaisluiting (2).

's Avonds verlicht een extra lampje (3) uw bagageruimte.

## **FEIT: Voortreffelijk gebruik van de ruimte.**

*Het is een wonder dat zo'n compacte auto zoveel ruimte biedt. Door de achterrugleuning(en) neer te klappen, kunt u die ruimte verdubbelen. Heel gemakkelijk.*









## **FEIT: Er is een Tercel-uitvoering die bij u past.**

*Welke levensstijl u ook heeft, er is een Tercel voor u.  
Of u nu een 3-deurs of een 5-deurs kiest, u krijgt betrouwbare Toyota kwaliteit en techniek.*



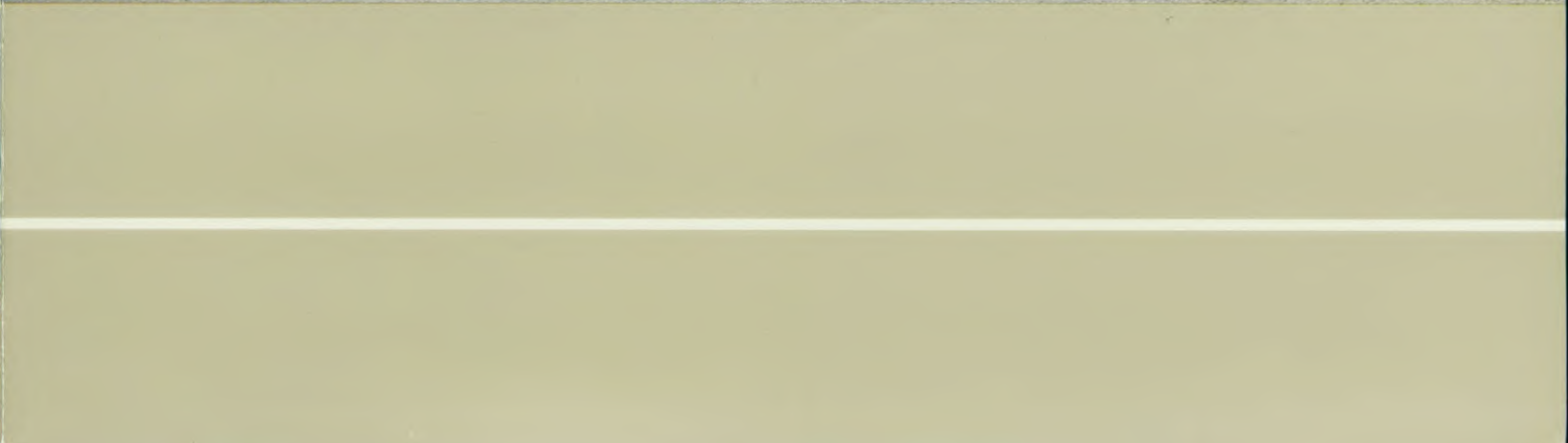







## Voortdurende toewijding

Totale kwaliteitscontrole gedurende het fabricageproces, is de ruggegraat van de Tercel-kwaliteit, en het centrale punt in de Toyota filosofie. Een ingewikkeld net van robots en computers verzekeren de nauwkeurige assemblage van iedere Tercel.

Motoronderdelen, versnellingsbakken en assen bijvoorbeeld, worden door een volautomatische precisie-machine gemaakt, die computergestuurd is. Als een machine een onderdeel zou produceren dat niet aan de nauwkeurige normen voldoet, slaat de machine onmiddellijk af om de nodige maatregelen te nemen.

Ook produktierobots maken deel uit van het proces. Zou er een niet goed functioneren, dan wordt de produktielijn automatisch stilgelegd.

## Getest, beproefd en zuiver

De hele serie tests die een Tercel moet doorstaan, is een andere reden om

Zoutwaterproeven proberen de Tercel te laten roesten. Het wordt over de lopende motor geblazen, om te proberen kortsluiting te veroorzaken. De hele carrosserie wordt ermee besproeid, om onzichtbare plekjes op te sporen die als eerste zouden gaan roesten. Zulke plekjes worden in het ontwerp eruit gehaald.

## Beschermd tegen roest, om langer mee te gaan

Corrosie is de belangrijkste vijand voor de levensduur van een auto. Daarom is geen moeite ons teveel om corrosie te voorkomen.

We galvaniseren zeer grondig.

Zwaar gealvaniseerde staalplaat treft u aan bij de motorkap, in de wielkasten, de spatborden, de voor- en achterportieren, de kokerbalken en de bodem.

Naden zijn volledig afgesloten voor vocht, dat anders in holtes zou kunnen kruipen. De hele onderkant van de wagen is van een coating voorzien. Ook

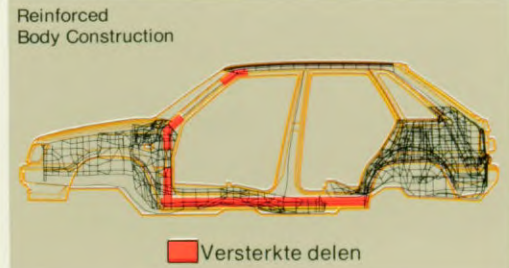
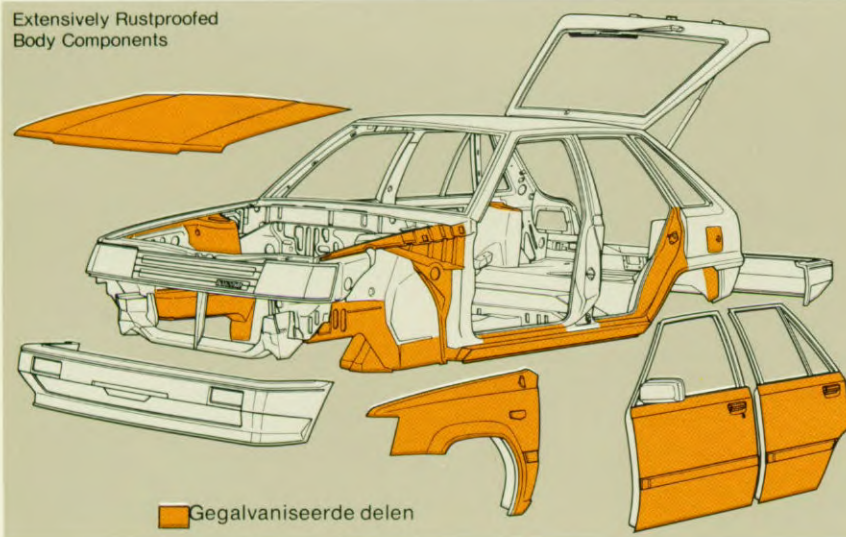

de lichte, effectieve kunststof bumpers zullen natuurlijk nooit roesten. De Tercel is gemaakt om lang mee te gaan.

## De Tercel is ook een steviger auto

Een auto moet vandaag de dag tegen een stootje kunnen. De Tercel is daar helemaal op gebouwd. Met sterke stalen versterkingen op de belangrijke punten. Zoals de bovenkant van de raamstijlen vóór, ter hoogte van het dak. Aan de bovenkant van de spatborden, ter hoogte van de portieren. De kokerbalken.

Bovendien wordt „High Tensile” staal gebruikt. Lichter en veel sterker.

Toyota heeft deze auto stevig gebouwd. Met als doel de totale kwaliteit van de Tercel.

U zult ervaren dat de Tercel uw verwachtingen overtreft. Hij gaat lang mee. Erg lang. Want daar is hij voor gemaakt.

ervan verzekerd te zijn dat deze auto beschikt over de allerfijnste automobielkwaliteiten.

We bevroren hem bij 50 graden onder nul. En lieten hem bakken op zestig graden boven nul. De Tercel werkt betrouwbaar tijdens deze beide uitersten.

Proeven met water onder hoge druk sporen imperfecties op, die het blote oog niet zien. Rondom de ramen. Bij de luchtinlaat. Onder de motorkap. En in de bagageruimte.



**SPECIFICATIES****AFMETINGEN EN GEWICHTEN**

Lengte	mm	3880
Breedte	mm	1615
Hoogte	mm	1385
Wielbasis	mm	2430
Spoorbreedte	Voor	mm 1385
	Achter	mm 1370
Grondspeling	mm	165
Gewicht	kg	870 (3-drs.) 880 (5-drs.)
Toelaatbaar totaalgewicht	kg	1340

**MOTOR**

Type	4 cilinder in lijn met bovenliggende nokkenas	
Inhoud	cc	1295
Boring x slag	mm	76.0 x 71.4
Kompressieverhouding	9,3 : 1	
Max. vermogen (DIN)	kW/pk/t.p.m.	48/65/6000
Max. koppel (DIN)	Nm/mky/t.p.m.	98/10,0/3800
Karburatie	registervalstroom karburateur	
Accu	V/Ah	12/40
Dynamo	Watt	480
Tankinhoud	liters	45 (normaal)

**CHASSIS**

Wielophanging	Voor	onafhankelijk, McPherson, stabilisator.
	Achter	onafhankelijk, McPherson, 2 transversaal geplaatste reaktie-armen, 2 achter elkaar geplaatste draagarmen, gescheiden gasgevulde schokdempers en konische schroefveren.
Remsysteem	Voor	Schijven, rembekrachtiging, diagonaal.
	Achter	Trommels, rembekrachtiging, diagonaal gescheiden.
Transmissie	handgeschakeld	1e: 3,677; 2e: 2,071; 3e: 1,377; 4e: 1,000; achteruit: 3,419.
	automaat	1e: 2,774; 2e: 1,452; 3e: 0,963; achteruit: 2,604.
Eindreductie	3,727, 3,583 automaat.	
Stuurinrichting	type/overbrenging	tandheugel, 19.96 : 1
Draaicirkel	meter	9,6
Bandenmaat	Tercel 3-drs. 145SR13	
	Vanaf DX 155SR13	

05243  
1974

1100-

00050-00200

Importeur voor Nederland  
Louwman & Parqui B.V.

Steurweg 8  
4941 VR Raamsdonksveer  
Telefoon 01621-85900



De afbeeldingen en specificaties in deze brochure voldoen aan internationale normen en kunnen derhalve in detail afwijken van de voor Nederland geldende specificaties en/of uitvoering. De importeur behoudt zich het recht voor zonder nadere kennisgeving veranderingen en/of wijzigingen in uitvoering en/of prijzen aan te brengen.

**TOYOTA**

**TOYOTA MOTOR CORPORATION**

AL/D-8210/©/Printed in Japan/No.77628-62/60,000