

# TOYOTA PERSONENWAGEN INFORMATIE



## STARLET

### Motoren - algemeen

TOYOTA-motoren worden ontworpen volgens de modernste technieken en geconstrueerd met toepassing van nieuwe hoogwaardige materialen. Hierdoor ontstaan compacte motoren met een beperkt gewicht. Het hoge kwaliteitsniveau van TOYOTA waarborgt een lange levensduur met slechts weinig onderhoud. De TOYOTA Starlet is uitgerust met een krachtige 1.3 liter 4 cilinder 16 kleppenmotor met twee bovenliggende nokkenassen. De motor is voorzien van een multipoint injectiesysteem. De motor levert hoge prestaties en voldoet aan de strengste Europese emissie-eisen, ook bij het rijden op autogas.

### Veiligheid

De TOYOTA Starlet is voorzien van een door een geavanceerde computer simulatietechniek uitgekende passagierskooi met dwarsverstevingen, kreukelzone aan voor- en achterzijde en schokabsorberende kunststof bumpers. In de portieren zitten verstevigingsbalken om de inzittenden bij zijdelingse aanrijdingen nog beter te beschermen. Het dashboard, deurpanelen en stuurwiel zijn bekleed met schokabsorberende materialen om letsel bij aanrijdingen te voorkomen. Ergonomisch ontwikkeld interieur waarbij de meters en controlelampjes goed in het zicht zijn geplaatst en de bedieningsorganen direct binnen handbereik zijn. Een SRS (Supplemental Restraint System) airbag aan de bestuurderszijde is standaard en aan de passagierszijde als optie leverbaar. De Starlet heeft voorin standaard veiligheids gordels met automatische gordelspanners. Twee van de drie veiligheidsgordels achterin zijn voorzien van een automatische blokkeerinrichting voor het veilig bevestigen van een kinderzitje. In hoogte verstelbare koplampen en het veilige derde remlicht behoren ook tot de standaard uitrusting.

### Roestwerende voorzieningen

De carrosserie is grotendeels vervaardigd van "Galvanealed" staal. Op deze plaat is zink onder hoge temperatuur aangebracht. De buitenkant echter is vervaardigd van "Excelite" staal. Deze plaat wordt niet verhit maar elektrolytisch van zink voorzien. Doordat Excelite een bewerking ondergaat zonder temperatuurverhoging blijft de plaat soepel en laat zich gemakkelijker tot een carrosserie vormen. Het resultaat is een uiterst strakke vorm zonder enig vouwtje of rimpeltje. De carrosserie wordt eerst gefosfateerd en daarna door middel van onderdamping en langs elektrolytische weg van een grondlaag en epoxyhars voorzien. Hierop wordt de tweevoudige laklaag gespoten terwijl bij de metallic-/micalakken een derde blanke toplaag wordt aangebracht. De steenslaggevoelige delen zijn van een extra beschermende P.V.C. coating voorzien terwijl in de voorste wielkasten kunststof binnenschermen zijn aangebracht. De holle ruimten van o.a. de portieren, motorkap en achterklep zijn van een beschermende waslaag voorzien terwijl de felsranden en lasnaden met een P.V.C. sealer worden afgedicht. De carrosserie behoeft derhalve niet met een roestwerend middel nabehandeld te worden. Het uitlaatsysteem is grotendeels van een roestwerende aluminium laag voorzien.

### Stuurinrichting

Direct reagerende tandheugelbesturing. Vanaf de XLI-modellen is de TOYOTA Starlet uitgerust met een motortoerental-afhankelijke



stuurbechrachting. Bij lage toerentallen is de bechrachting het grootst.

### Aandrijving

Voorwielaandrijving. Afhankelijk van het model is een keuze uit een volledig gesynchroniseerde, handgeschakelde 5-bak met directe en precieze schakeling door middel van bowden-kabels, te bedienen met een korte, centraal geplaatste vloerpook of een hydraulisch gestuurde automatische versnellingsbak met 3 versnellingen en een Lock-up. De automatische "Lock-up", die de slip tussen motor en aandrijving uitschakelt, draagt bij tot een geringer brandstofverbruik.

### Wielophanging

**Voor:** onafhankelijke wielophanging volgens het MacPhersonveersysteem met L-vormige draagarmen. Dubbelwerkende gasgevulde veerpoten met schroefveren en een stabilisatorstang.

**Achter:** schroefveren gecombineerd met dubbelwerkende, hydraulische, gasgevulde schokdempers. De wielen zijn verbonden met een torderend achteraslichaam met ingebouwde stabilisator. Door middel van een Panhardstang wordt de zijdelingse locatie van de achteras gewaarborgd. Twee in lengterichting geplaatste draagarmen verzorgen de in- en uitverende beweging van de achteras.

### Remmen

Hydraulisch, bechrachtigd, diagonaal gescheiden remsysteem met remdrukbechranger in het achtercircuit. De TOYOTA Starlet heeft voor geventileerde remschijven met onderhoudsvrije zwevende remtangen en slijtage-signalering op de remblokken. Achter zelfstellende trommelremmen. Handrem mechanisch op de achterwielen. Een Anti Blokkeer Systeem (ABS) is tegen meerprijs als optie leverbaar.

### Verwarming en ventilatie

Tochtvrije, permanente ventilatie met 4 snelheden aanjager, om verwarmde of koude lucht naar de voorruit, zijruiten en/of voetenruimte te laten stromen. De hoeveelheid warme of koude lucht naar boven of naar beneden kan nauwkeurig worden geregeld d.m.v. een elektrisch te bedienen kleppensysteem. Twee ventilatieroosters voor koude lucht in het midden van het dashboard, naar alle richtingen verstelbaar. Bi-levelinstelling voor koelere bovenluchtstroom ten opzichte van de verwarmde luchtstroom in het onderste gedeelte van het interieur. Re-circulatie mogelijkheid. Achterruitverwarming. Airconditioning is tegen meerprijs leverbaar.



## 3 Jaar Zorgeloos Onderweg \* ...

### Garantie

\* Met 3 jaar zorgeloos onderweg bedoelen wij: 3 jaar bumper tot bumper garantie (tot max. 100.000 km); 3 jaar TOYOTA EuroCare, de internationale hulpdienst van TOYOTA en 6 jaar volledige carrosseriegarantie. Conform onze bepalingen.



# Techniek

STARLET		1.3 16V		
<b>Motor</b>				
Soort brandstof	loodvrij			
Octaangetal minimaal	95 RON			
Nokkenassen	twee bovenliggende			
Aantal cilinders	4 in lijn			
Aantal kleppen per cilinder	4			
Cilinderinhoud in cm <sup>3</sup>	1332			
Boring x slag in mm	74,0 x 77,4			
Compressieverhouding : 1	9,6			
Max. vermogen/bij aantal omwentelingen per minuut	55 kW (75 pk)/5400			
Max. koppel/bij aantal omwentelingen per minuut	115 Nm/4300			
Injectiesysteem	multipoint			
Motormanagement	D-jetronic			
Type injectiesysteem	TCCS (Toyota Computer Control System)			
Katalysator	Lambda geregelde 3-weg			
<b>Transmissie</b>				
	<b>Handgeschakeld</b>	<b>Automaat</b>		
Aandrijving	voor	←		
Overbrengingsverhouding: 1e versnelling	3,545	2,810		
2e versnelling	1,904	1,549		
3e versnelling	1,310	1,000		
4e versnelling	1,031	-		
5e versnelling	0,864	-		
achterruit	3,250	2,296		
Eindreductie achter	3,722	3,526		
Lock-up automaat	-	ja		
<b>Banden en velgen</b>				
Velgmateriaal	staal	←		
Velgmaat (inch)	13 x 5J (1.3 16V: 13x4.5J)	←		
Bandenmaat	165/70R13 (1.3 16V: 145R13)	←		
<b>Stuurinrichting</b>				
Stuurbekrachtiging	ja (behalve 1.3 16 V)	←		
Draaicirkel tussen stoepranden (meters)	9,6 (1.3 16V: 9,2)	←		
Draaicirkel tussen muren (meters)	10,2 (1.3 16V: 9,8)	←		
<b>Elektrische installatie</b>				
Spanning (Volt)	12	←		
Accu capaciteit (Ah)	33	50		
Dynamo vermogen (Watt)	660	←		
<b>Carrosserie</b>				
	<b>3-Drs</b>	<b>5-Drs</b>	<b>3-Drs</b>	<b>5-Drs</b>
Aantal zijportieren	2	4	2	4
Cw-waarde	0,33	←	←	←
<b>Maten (cm), massa's (kg) en inhoud (l)</b>				
Wagenbreedte tussen portieren	134	←	←	←
Breedte over voorstoelen/achterbank	2x52/1x124	←	←	←
Hoogte voorzitting/achterbankzitting tot dak	92/88	←	←	←
Lengte bagageruimte tot achterbank/voorstoelen maximaal	64/148	←	←	←
Breedte bagageruimte totaal/tussen wielkasten	85/124	←	←	←
Hoogte bagageruimte inwendig	33/79	←	←	←
Drempelhoogte bagageruimte t.o.v. het wegdek	64	←	←	←
Gemiddelde breedte/hoogte achterklep	116/82	←	←	←
Inhoud bagageruimte	214	←	←	←
Inhoud brandstoftank	45	←	←	←
Kentekengewicht	820	835	850	865
Laadvermogen	525	510	520	505
Max. massa toelaatbaar totaal (G.V.W.)	1345	←	1370	←
Max. aanhangmassa geremd/ongeremd	900/400	←	←	←
Max. kogeldruk/daklast	50/75	←	←	←
<b>Prestaties en verbruik</b>				
Topsnelheid (km/u)	170	←	165	←
Acceleratie 0-100 km/u (sec)	11,2	←	15,0	←
Brandstofverbruik vlg. fabrieksopgave (93/116) l/100km.				
stadsrit	8,8	←	9,9	←
buitenweg	5,6	←	6,5	←
gecombineerd	6,8	←	7,7	←

# Uitrusting

STARLET	1.3 16V	1.3 16V XLI	1.3 16V GXI
<b>Uitrustingsniveau exterieur</b>			
Aantal snelheden ruitwissers voor/met intervalschakeling	2/*	2/*	2/*
Achterrauitwisser met intervalschakeling	•	•	•
Achterrauitverwarming	•	•	•
Achterrauitrijlamp	•	•	•
Antenne in voorste dakstijl	•	•	•
Brandstofvulopening van binnenuit te openen	•	•	•
Chrome grille	-	-	•
Chrome accenten rondom voorruit/achterrauit	-	-	•
Chrome deurgrepen	-	-	•
Flankbescherming	•	•	•
Gelaagde voorruit	•	•	•
Halogeen koplampen	•	•	•
Koplampen in hoogte verstelbaar	•	•	•
Kunststof bumpers/in carrosseriekleur	•/-	•/-	•/*
Mistachterlamp	•	•	•
Rechterbuitenspiegel	•	•	•
Volledige wielplaten	-	•	•
Zijclignoteurs op de voorspatschermen	•	•	•
Zwarte raamomlijsting	-	•	•
<b>Uitrustingsniveau interieur</b>			
Aansteker met verlichting	•	•	•
Airbag aan bestuurderszijde	•	•	•
Armsteunen voor	•	•	•
Asbak voor/achter	•/-	•/-	•/*
Bagageruimte van binnenuit te openen	•	•	•
Bekleding bagageruimte	•	•	•
Bestuurdersstoel in hoogte verstelbaar	-	-	•
Binnenspiegel met antiverblindingsstand	•	•	•
Buitenspiegels, van binnenuit verstelbaar	•	•	•
Centrale portiervergrendeling	-	0	•
Chrome ringen rond meters	-	-	•
Consolebox tussen voorstoelen	-	-	•
Dashboord one-tone donkergrijs	-	-	•
Dashboordinleg zilver gekleurd	-	-	•
Dashboordkastje met klep	•	•	•
Derde remlicht	•	•	•
Digitaal klokje	-	-	•
Driepuntsrolgordels voor	•	•	•
Driepuntsrolgordels en een heupgordel achter	•	•	•
Elektrisch bedienbare portierramen vóór	-	0	•
Gescheiden neerklapbare achterbankrugleuning 60/40	•	•	•
Gordelgeleider op vloer (behalve 5 drs.)	•	•	•
Gordelspansysteem met krachtbegrenzers	•	•	•
Hoedenplank, uitneembaar	•	•	•
Hoofdsteunen voor in hoogte verstelbaar	•	•	•
Hoofdsteunen achter in hoogte verstelbaar/separaat	-/-	-/-	•/*
Kantelbare achterbankzitting	•	•	•
Luidsprekers	2	2	4
Make-up spiegel in rechter zonneklep	•	•	•
Opbergvakken in voorportieren	•	•	•
Opbergvakken in achterzijwanden	•	•	•
Portierbekleding met stofinleg	•	•	•
Radiovoorbereiding	•	•	•
Regelbare dashboardverlichting	-	-	•
Stoffen stoelbekleding	•	•	• (2 kleuren grijs)
Vloerbedekking tapijt	•	•	•
Walk-in systeem op rechter voorstoel	•	•	•
Zijstijlgordelgeleiders voor in hoogte verstelbaar (5-drs.)	•	•	•
<b>Meters/Signalen</b>			
Dagteller	•	•	•
Toerenteller	-	-	•
Zoemer vergeten verlichting	•	•	•
<b>Controlelampjes</b>			
Laadstroom	•	•	•
Mistachterlamp	•	•	•
Oliedruk	•	•	•
<b>Optionals af fabriek tegen meerprijs</b>			
ABS	•	•	•
Airbag aan passagierszijde	•	•	•
Automaat	•	•	•
Comfortpakket:			
- Centrale portiervergrendeling	-	•	STD
- Elektrisch bedienbare portierramen vóór	-	•	STD
5-Deurs uitvoering	•	•	•
Metaal-/micakleur	•	•	•

0 = Optiepakket STD = Standaard

**Startblokkering (dealeroptie)**



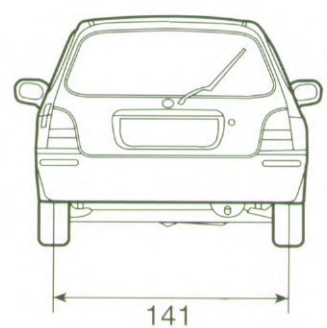
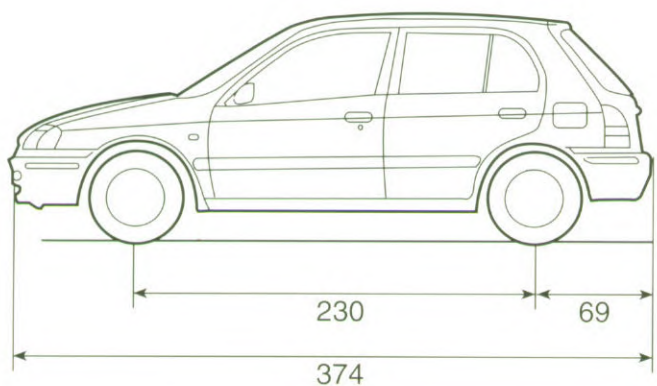
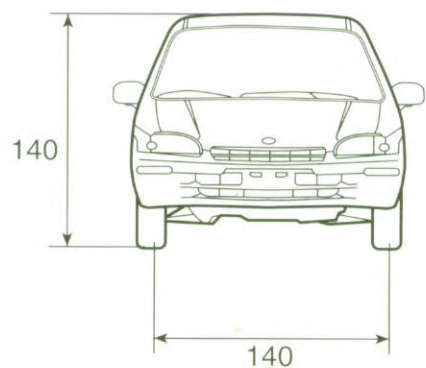
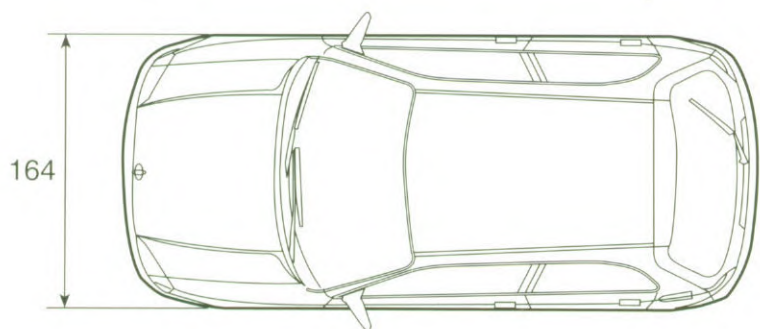
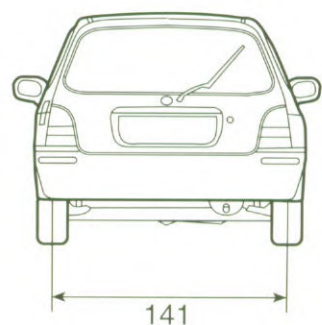
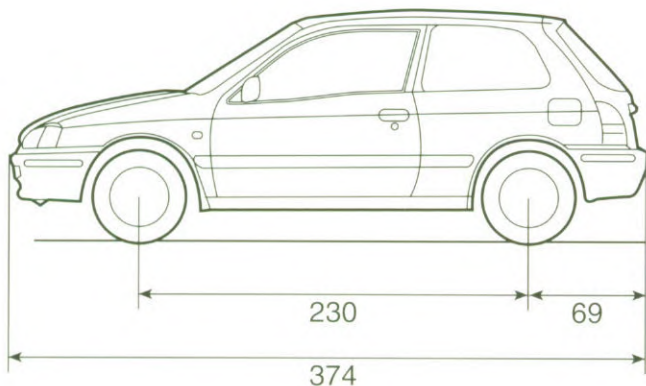
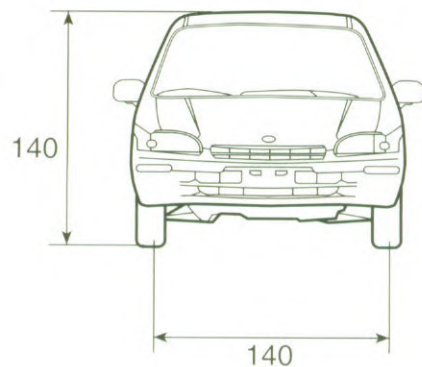
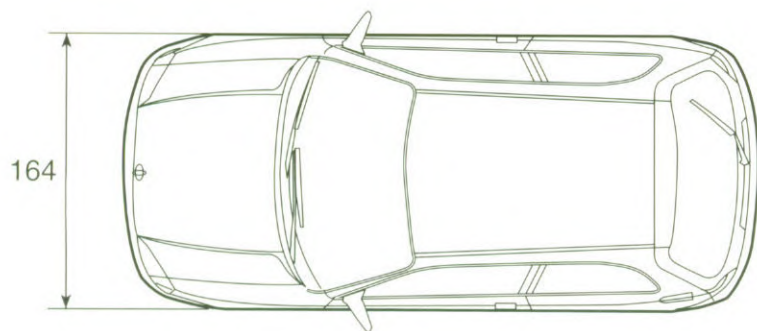

Maart 1998 F0000-05001



Distributeur voor Nederland  
Louwman & Parqui b.v.

Steurweg 8  
4941 VR Raamsdonksveer  
Telefoon (0162) 585900



Hiermede komen alle voorgaande Specificatiebladen Starlet te vervallen. De distributeur behoudt zich het recht voor zonder nadere kennisgeving wijzigingen in uitvoering(en) en/of prijzen aan te brengen. De afbeeldingen en specificaties in deze brochure voldoen aan internationale normen en kunnen derhalve in detail afwijken van de voor Nederland geldende specificaties en/of uitvoering(en). Ofschoon deze brochure met de grootst mogelijke zorg is samengesteld kan geen aansprakelijkheid worden aanvaard voor eventuele onjuistheden, van welke aard dan ook. Gehele of gedeeltelijke nadruk, in welke vorm ook, is zonder schriftelijke toestemming van de distributeur verboden.