

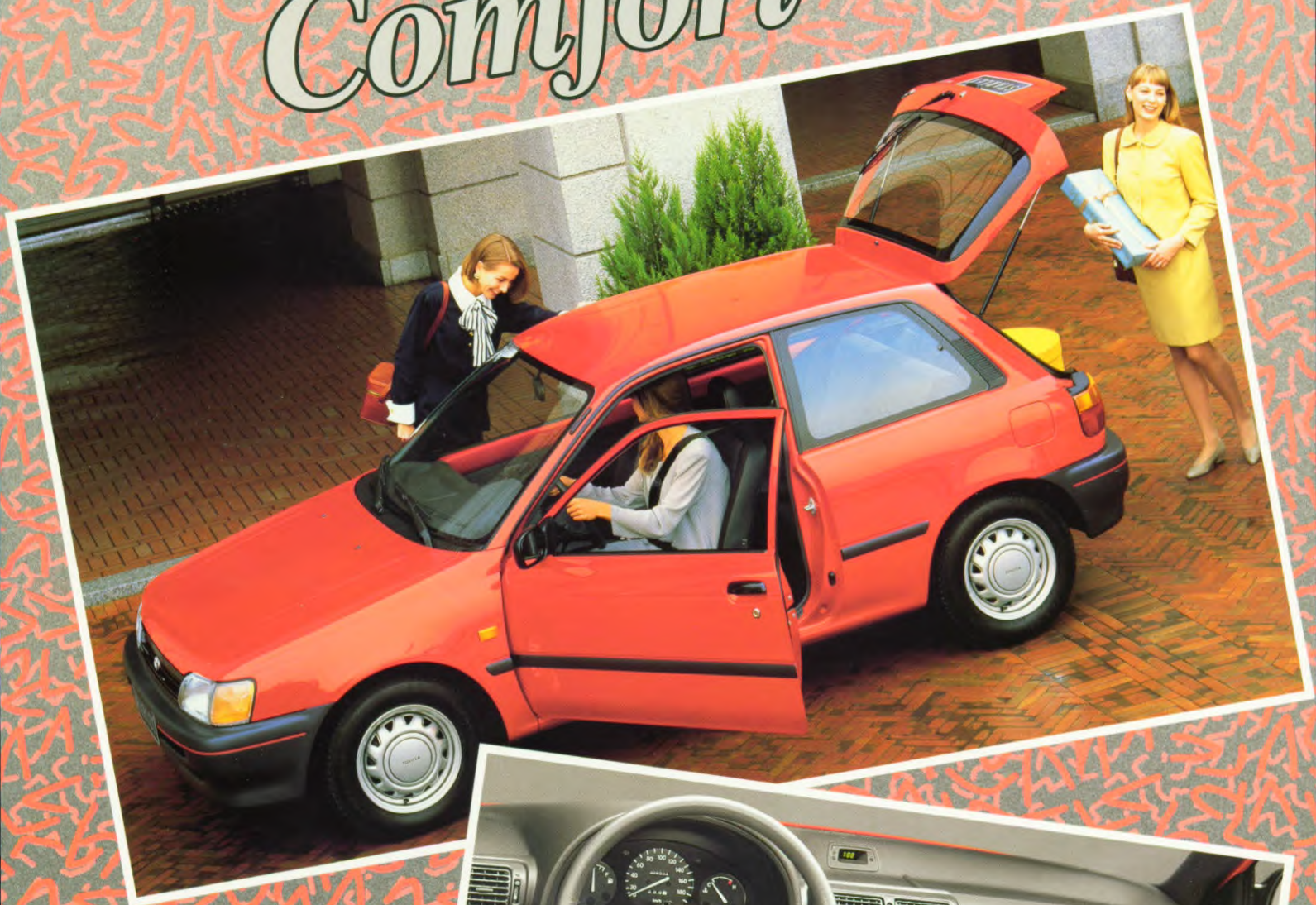

TOYOTA

STARLET

Comfort



DE STERREN STAAAN NU BIJZONDER GUNSTIG

Want bij de Toyota-dealer staat nu de aantrekkelijke Starlet Comfort. Slim als de Starlet is, laat hij een zeer zuinig verbruik samengaan met opvallend pittige prestaties, dankzij z'n multi-kleppentechniek. Ruimte en comfort voor vier en tegelijkertijd zó compact dat hij overal een parkeerplaatsje vindt. Bovendien **standaard uitgerust met stuurbekrachtiging**. Test 'm in de stad en ontdek hoe wendbaar hij is. Test 'm op de grote weg en geef iedereen het nakijken.



Het moment is nu bijzonder gunstig voor een uitgebreide kennismaking met de Toyota Starlet 1.3 XLi Comfort.

De Starlet Comfort heeft een aantal zeer interessante extra's tot maar liefst f 2.300,-...geheel gratis!

Verkrijgbaar in 1.3 XLi 3- en 5-deurs uitvoering en 3-deurs Automaat, zolang de voorraad strekt. U rijdt al een Starlet vanaf f 195,- per maand (vraag naar de voorwaarden).



De Starlet 1.3 XLi Comfort is voorzien van de volgende extra's:

- elektrische raambediening
- centrale vergrendeling voorportieren
- sportieve (GTSi) stoelbekleding
- volledige portierbekleding
- opbergvak rechter voorportier

Bovendien zijn de uitvoeringen met metaal-/micakleur zonder meerprijs.

 **TOYOTA**

Importeur voor Nederland
Louman & Parqui b.v.

Steurweg 8
4941 VR Raamsdonksveer
Telefoon 0162 585900

LOUWMAN & PARQUI

De importeur behoudt zich het recht voor zonder nadere kennisgeving wijzigingen in uitvoering(en) en/of prijzen aan te brengen. De afbeeldingen en specificaties voldoen aan internationale normen en kunnen derhalve in detail afwijken van de voor Nederland geldende specificaties en/of uitvoering(en). Ofschoon met de grootst mogelijke zorg samengesteld kan geen aansprakelijkheid worden aanvaard voor eventuele onjuistheden, van welke aard dan ook. Gehele of gedeeltelijke nadruk, in welke vorm dan ook, is zonder schriftelijke toestemming van de importeur verboden. F0000-05100 okt. 1995.

Uitrusting

STARLET	1.3 16V	1.3 16V XLI	1.3 16V GLI
Uitrustingsniveau exterieur			
Aantal snelheden ruitewissers voor/met intervalschakeling	2/•	2/•	2/•
Achterrauitewisser met intervalschakeling	•	•	•
Achterrauitverwarming	•	•	•
Achterrauitrijlamp	•	•	•
Antenne in voorste dakstijl	•	•	•
Brandstofvulopening van binnenuit te openen	•	•	•
Flankbescherming	•	•	•
Gelaagde voorruit	•	•	•
Halogeen koplampen	•	•	•
Koplampen in hoogte verstelbaar	•	•	•
Kunststof bumpers/in carrosseriekleur	•/-	•/-	•/•
Mistachterlamp	•	•	•
Rechterbuitenspiegel	•	•	•
Volledige wielplaten	-	•	•
Zijclignoteurs op de voorspatschermen	•	•	•
Zwarte raamomlijsting	-	•	•
Uitrustingsniveau interieur			
Aansteker met verlichting	•	•	•
Airbag aan bestuurderszijde	•	•	•
Armsteunen voor	•	•	•
Asbak voor/achter	•/-	•/-	•/•
Bagageruimte van binnenuit te openen	•	•	•
Bekleding bagageruimte	•	•	•
Binnenspiegel met antiverblindingsstand	•	•	•
Buitenspiegels, van binnenuit verstelbaar	•	•	•
Centrale portiervergrendeling	-	0	•
Consolebox tussen voorstoelen	-	-	•
Dashboardkastje met klep	•	•	•
Derde remlicht	•	•	•
Digitaal klokje	-	•	•
Driepuntsrolgordels voor	•	•	•
Driepuntsrolgordels en een heupgordel achter	•	•	•
Elektrisch bedienbare portierramen vóór	-	0	•
Gescheiden neerklapbare achterbankrugleuning 60/40	•	•	•
Gordelgeleider op vloer (behalve 5 drs.)	•	•	•
Gordelspansysteem	•	•	•
Hoedenplank, uitneembaar	•	•	•
Hoofdsteunen voor in hoogte verstelbaar	•	•	•
Hoofdsteunen achter in hoogte verstelbaar	-	-	•
Kantelbare achterbankzitting	•	•	•
Luidsprekers	2	2	4
Make-up spiegel in linker zonneklep	•	•	•
Opbergvakken in voorportieren	•	•	•
Opbergvakken in achterzijwanden	•	•	•
Portierbekleding met stofinleg	•	•	•
Radiovoorbereiding	•	•	•
Regelbare dashboardverlichting	-	-	•
Stoffen stoelbekleding	•	•	•
Vloerbedekking tapijt	•	•	•
Walk-in systeem op rechter voorstoel	•	•	•
Zijstijlgordelgeleiders voor in hoogte verstelbaar (5-drs.)	•	•	•
Meters/Signalen			
Dagteller	•	•	•
Toerenteller	-	-	•
Zoemer vergeten verlichting	•	•	•
Controlelampjes			
Laadstroom	•	•	•
Mistachterlamp	•	•	•
Oliedruk	•	•	•
Optionals af fabriek tegen meerprijs			
ABS	•	•	•
Airbag aan passagierszijde	•	•	•
Automaat	•	•	•
Comfortpakket:			
- Centrale portiervergrendeling	-	•	STD
- Elektrisch bedienbare portierramen vóór	-	•	STD
5-Deurs uitvoering	•	•	•
Metaal-/micakleur	•	•	•

O = Optiepakket STD = Standaard

Startblokkering (dealeroptie)

GTSi accessoires-pakket: lichtmetalen velgen, achterspoiler in kleur, breedstralers in bumper, uitlaatsierstuk, badge (dealeroptie). Alleen leverbaar op XLI en GLI versies.

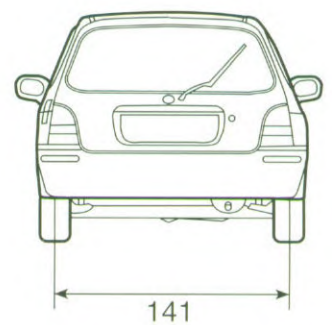
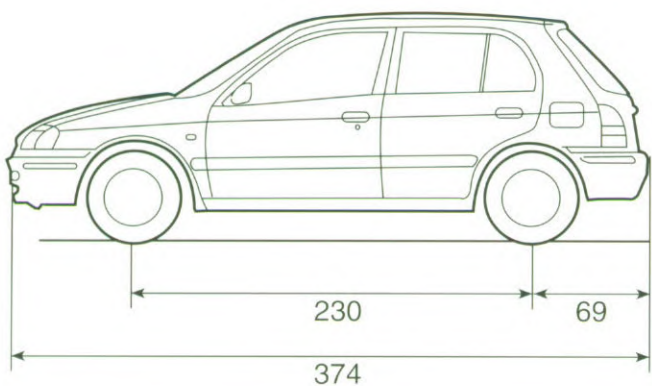
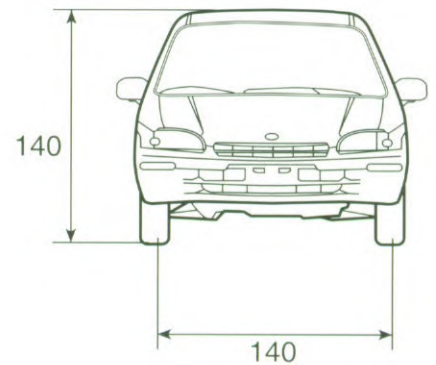
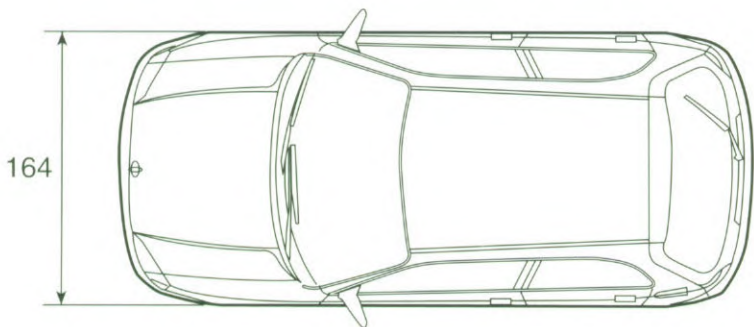
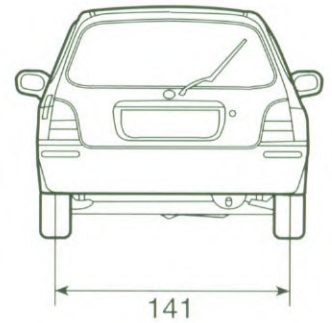
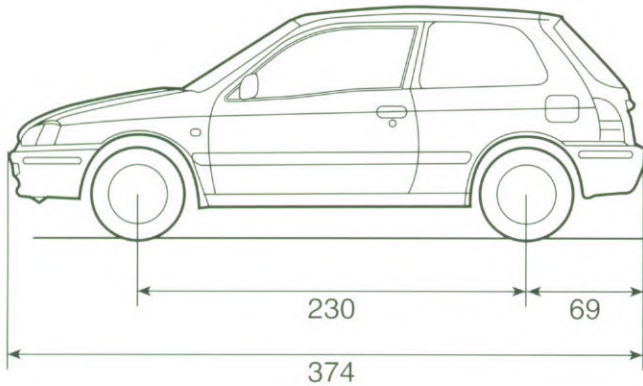
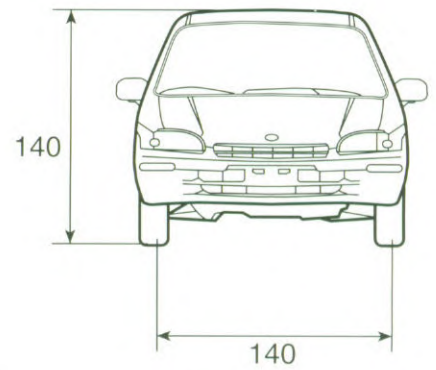
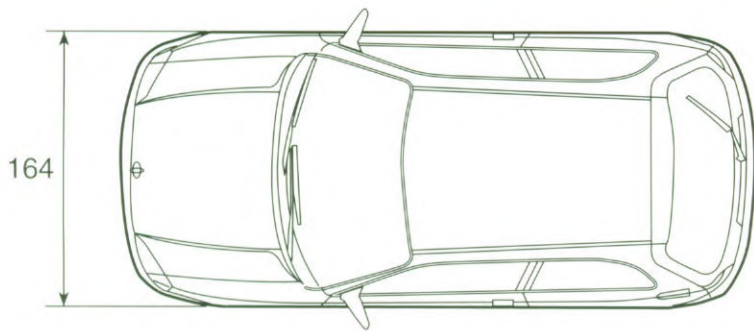

Juni 1996 F0000-05001



Importeur voor Nederland
Louman & Parqui b.v.

Steurweg 8
4941 VR Raamsdonksveer
Telefoon (0162) 585900



Hiermede komen alle voorgaande Specificatiebladen Starlet te vervallen. De importeur behoudt zich het recht voor zonder nadere kennisgeving wijzigingen in uitvoering(en) en/of prijzen aan te brengen. De afbeeldingen en specificaties in deze brochure voldoen aan internationale normen en kunnen derhalve in detail afwijken van de voor Nederland geldende specificaties en/of uitvoering(en). Ofschoon deze brochure met de grootst mogelijke zorg is samengesteld kan geen aansprakelijkheid worden aanvaard voor eventuele onjuistheden, van welke aard dan ook. Gehele of gedeeltelijke nadruk, in welke vorm ook, is zonder schriftelijke toestemming van de importeur verboden.

Techniek

STARLET		1.3 16V			
Motor					
Soort brandstof	loodvrij				
Octaangetal minimaal	95 RON				
Nokkenassen	twee bovenliggende				
Aantal cilinders	4 in lijn				
Aantal kleppen per cilinder	4				
Cilinderinhoud in cm ³	1332				
Boring x slag in mm	74,0 x 77,4				
Compressieverhouding : 1	9,6				
Max. vermogen/bij aantal omwentelingen per minuut	55 kW (75 pk)/5400				
Max. koppel/bij aantal omwentelingen per minuut	115 Nm/4300				
Injectiesysteem	multipoint				
Motormanagement	D-jetronic				
Type injectiesysteem	TCCS (Toyota Computer Control System)				
Katalysator	Lambda geregelde 3-weg				
Transmissie		Handgeschakeld		Automaat	
Aandrijving	voor		←		←
Overbrengingsverhouding: 1e versnelling	3,545		2,810		2,810
2e versnelling	1,904		1,549		1,549
3e versnelling	1,310		1,000		1,000
4e versnelling	1,031		-		-
5e versnelling	0,864		-		-
achteruit	3,250		2,296		2,296
Eindreductie achter	3,722		3,526		3,526
Lock-up automaat	-		ja		ja
Banden en velgen					
Velgmateriaal	staal		←		←
Velgmaat (inch)	13 x 5J (1.3 16V: 13x4,5J)		←		←
Bandenmaat	165/70R13 (1.3 16V: 145R13)		←		←
Stuurinrichting					
Stuurbekrachtiging	ja (behalve 1.3 16 V)		←		←
Draaicirkel tussen stoepranden (meters)	9,6 (1.3 16V: 9,2)		←		←
Draaicirkel tussen muren (meters)	10,2 (1.3 16V: 9,8)		←		←
Elektrische installatie					
Spanning (Volt)	12		←		←
Accu capaciteit (Ah)	33		50		50
Dynamo vermogen (Watt)	660		←		←
Carrosserie		3-Drs	5-Drs	3-Drs	5-Drs
Aantal zijportieren	2	4	2	4	4
Cw-waarde	0,33	←	←	←	←
Maten (cm), massa's (kg) en inhoud (l)					
Wagenbreedte tussen portieren	134	←	←	←	←
Breedte over voorstoelen/achterbank	2x52/1x124	←	←	←	←
Hoogte voorzitting/achterbankzitting tot dak	92/88	←	←	←	←
Lengte bagageruimte tot achterbank/voorstoelen maximaal	64/148	←	←	←	←
Breedte bagageruimte totaal/tussen wielkasten	85/124	←	←	←	←
Hoogte bagageruimte inwendig	33/79	←	←	←	←
Drempelhoogte bagageruimte t.o.v. het wegdek	64	←	←	←	←
Gemiddelde breedte/hoogte achterklep	116/82	←	←	←	←
Inhoud bagageruimte	214	←	←	←	←
Inhoud brandstoftank	45	←	←	←	←
Kentekengewicht	805	820	835	850	850
Laadvermogen	540	525	535	520	520
Max. massa toelaatbaar totaal (G.V.W.)	1345	←	1370	←	←
Max. aanhangmassa geremd/ongeremd	900/400	←	←	←	←
Max. kogeldruk/daklast	50/75	←	←	←	←
Prestaties en verbruik					
Topsnelheid (km/u)	170	←	165	←	←
Acceleratie 0-100 km/u (sec)	11,2	←	17,4	←	←
Brandstofverbruik vlg. fabrieksopgave (80/1268) l/100km.					
bij 90 km/uur	5,1	←	5,7	←	←
bij 120 km/uur	7,0	←	7,8	←	←
bij stadsrit	7,1	←	7,6	←	←

TOYOTA PERSONENWAGEN INFORMATIE



STARLET

Motoren - algemeen

TOYOTA-motoren worden ontworpen volgens de modernste technieken en geconstrueerd met toepassing van nieuwe hoogwaardige materialen. Hierdoor ontstaan compacte motoren met een beperkt gewicht. Het hoge kwaliteitsniveau van TOYOTA waarborgt een lange levensduur met slechts weinig onderhoud. De TOYOTA Starlet is uitgerust met een krachtige 1.3 liter 4 cilinder 16 kleppenmotor met twee bovenliggende nokkenassen. De motor is voorzien van een multipoint injectiesysteem. De motor levert hoge prestaties en voldoet aan de strengste Europese emissie-eisen, ook bij het rijden op autogas.

Veiligheid

De TOYOTA Starlet is voorzien van een door een geavanceerde computer simulatietechniek uitgekende passagierskooi met dwarsverstevingen, kreukelzone aan voor- en achterzijde en schokabsorberende kunststof bumpers. In de portieren zitten verstevigingsbalken om de inzittenden bij zijdelingse aanrijdingen nog beter te beschermen. Het dashboard, deurpanelen en stuurwiel zijn bekleed met schokabsorberende materialen om letsel bij aanrijdingen te voorkomen. Ergonomisch ontwikkeld interieur waarbij de meters en controlelampjes goed in het zicht zijn geplaatst en de bedieningsorganen direct binnen handbereik zijn. Een SRS (Supplemental Restraint System) airbag aan de bestuurderszijde is standaard en aan de passagierszijde als optie leverbaar. De Starlet heeft voorin standaard in hoogte verstelbare veiligheidsgordels met automatische gordelspanners. Twee van de drie veiligheidsgordels achterin zijn voorzien van een automatische blokkeerinrichting voor het veilig bevestigen van een kinderzitje. In hoogte verstelbare koplampen en het veilige derde remlicht behoren ook tot de standaard uitrusting.

Roestwerende voorzieningen

De carrosserie is grotendeels vervaardigd van "Galvanealed" staal. Op deze plaat is zink onder hoge temperatuur aangebracht. De buitenkant echter is vervaardigd van "Excelite" staal. Deze plaat wordt niet verhit maar elektrolytisch van zink voorzien. Doordat Excelite een bewerking ondergaat zonder temperatuurverhoging blijft de plaat soepel en laat zich gemakkelijker tot een carrosserie vormen. Het resultaat is een uiterst strakke vorm zonder enig vouwtje of rimpeltje. De carrosserie wordt eerst gefosfateerd en daarna door middel van onderdempeling en langs elektrolytische weg van een grondlaag en epoxyhars voorzien. Hierop wordt de tweevoudige laklaag gespoten terwijl bij de metallic-/micalakken een derde blanke toplaag wordt aangebracht. De steenslaggevoelige delen zijn van een extra beschermende P.V.C. coating voorzien terwijl in de voorste wielkasten kunststof binnenschermen zijn aangebracht. De holle ruimten van o.a. de portieren, motorkap en achterklep zijn van een beschermende waslaag voorzien terwijl de felsranden en lasnaden met een P.V.C. sealer worden afgedicht. De carrosserie behoeft derhalve niet met een roestwerend middel nabehandeld te worden. Het uitlaatsysteem is grotendeels van een roestwerende aluminium laag voorzien.

Stuurinrichting

Direct reagerende tandheugelbesturing. Vanaf de XLi-modellen is de TOYOTA Starlet uitgerust met een motortoerental-afhankelijke



stuurbekrachtiging. Bij lage toerentallen is de bekrachtiging het grootst.

Aandrijving

Voorwielaandrijving. Afhankelijk van het model is een keuze uit een volledig gesynchroniseerde, handgeschakelde 5-bak met directe en precieze schakeling door middel van bowden-kabels, te bedienen met een korte, centraal geplaatste vloerpoek of een hydraulisch gestuurde automatische versnellingsbak met 3 versnellingen en een Lock-up. De automatische "Lock-up", die de slip tussen motor en aandrijving uitschakelt, draagt bij tot een geringer brandstofverbruik.

Wielophanging

Voor: onafhankelijke wielophanging volgens het MacPhersonveersysteem met L-vormige draagarmen. Dubbelwerkende gasgevulde veerpoten met schroefveren en een stabilisatorstang.

Achter: schroefveren gecombineerd met dubbelwerkende, hydraulische, gasgevulde schokdempers. De wielen zijn verbonden met een torderend achteraslichaam met ingebouwde stabilisator. Door middel van een Panhardstang wordt de zijdelingse locatie van de achteras gewaarborgd. Twee in lengterichting geplaatste draagarmen verzorgen de in- en uitverende beweging van de achteras.

Remmen

Hydraulisch, bekrachtigd, diagonaal gescheiden remsysteem met remdrukbeugler in het achtercircuit. De TOYOTA Starlet heeft voor geventileerde remschijven met onderhoudsvrije zweepende remtangen en slijtage-signalering op de remblokken. Achter zelfstellende trommelremmen. Handrem mechanisch op de achterwielen. Een Anti Blokkeer Systeem (ABS) is tegen meerprijs als optie leverbaar.

Verwarming en ventilatie

Tochtvrije, permanente ventilatie met 4 snelheden aanjager, om verwarmde of koude lucht naar de voorruit, zijruiten en/of voetenruimte te laten stromen. De hoeveelheid warme of koude lucht naar boven of naar beneden kan nauwkeurig worden geregeld d.m.v. een elektrisch te bedienen kleppensysteem. Twee ventilatieroosters voor koude lucht in het midden van het dashboard, naar alle richtingen verstelbaar. Bi-levelinstelling voor koelere bovenluchtstroom ten opzichte van de verwarmde luchtstroom in het onderste gedeelte van het interieur. Re-circulatie mogelijkheid. Achterruitverwarming.



3 Jaar Zorgeloos Onderweg * ...

Garantie

* Met 3 jaar zorgeloos onderweg bedoelen wij: 3 jaar bumper tot bumper garantie (tot max. 100.000 km); 3 jaar TOYOTA EuroCare, de internationale hulpdienst van TOYOTA en 6 jaar volledige carrosseriegarantie. Conform onze bepalingen.

 **TOYOTA**

STARLET



DE NIEUWE STARLET BIEDT HEEL VEEL

Opvallend en mooi is de nieuwe Toyota Starlet. Maar er zijn nog belangrijkere redenen om voor 'm te kiezen. Zoals het toonaangevende veiligheidsniveau. De betrouwbaarheid. Het rijplezier dat hij biedt... De nieuwe Toyota Starlet heeft werkelijk alles in zich.

Hij bewijst ook dat u in een compacte auto niets tekort hoeft te komen. De Starlet biedt prima prestaties. Een gunstig brandstofverbruik. Uitstekende rij-eigenschappen. Een licht, comfortabel interieur, dat naar uw eigen wensen kan worden ingedeeld. En onvergelijkbaar in kwaliteit. De nieuwe Starlet. Uiterst plezierig in het dagelijks gebruik. Dynamisch. En de veiligste in z'n klasse.





De vormgeving van de Starlet is aantrekkelijk en gestroomlijnd. De Cw-waarde van slechts 0,33 zorgt ook voor een laag brandstofverbruik.



GEEF UW LEVEN KLEUR



De Starlet maakt je vrolijk. Kijk maar eens naar z'n dynamische lijn. Let op z'n perfecte afwerking, de frisse vormgevingsdetails en dat speelse knikje in het voorportier.

Zo wordt rijden toch veel leuker?



ALTIJD VOLOP RIJPLEZIER

Hoe druk het verkeer ook is, de nieuwe Toyota Starlet kan elke situatie aan. Hij trekt snel op. Rijdt met plezier door de nauwste straatjes. Bovendien is hij lekker zuinig.



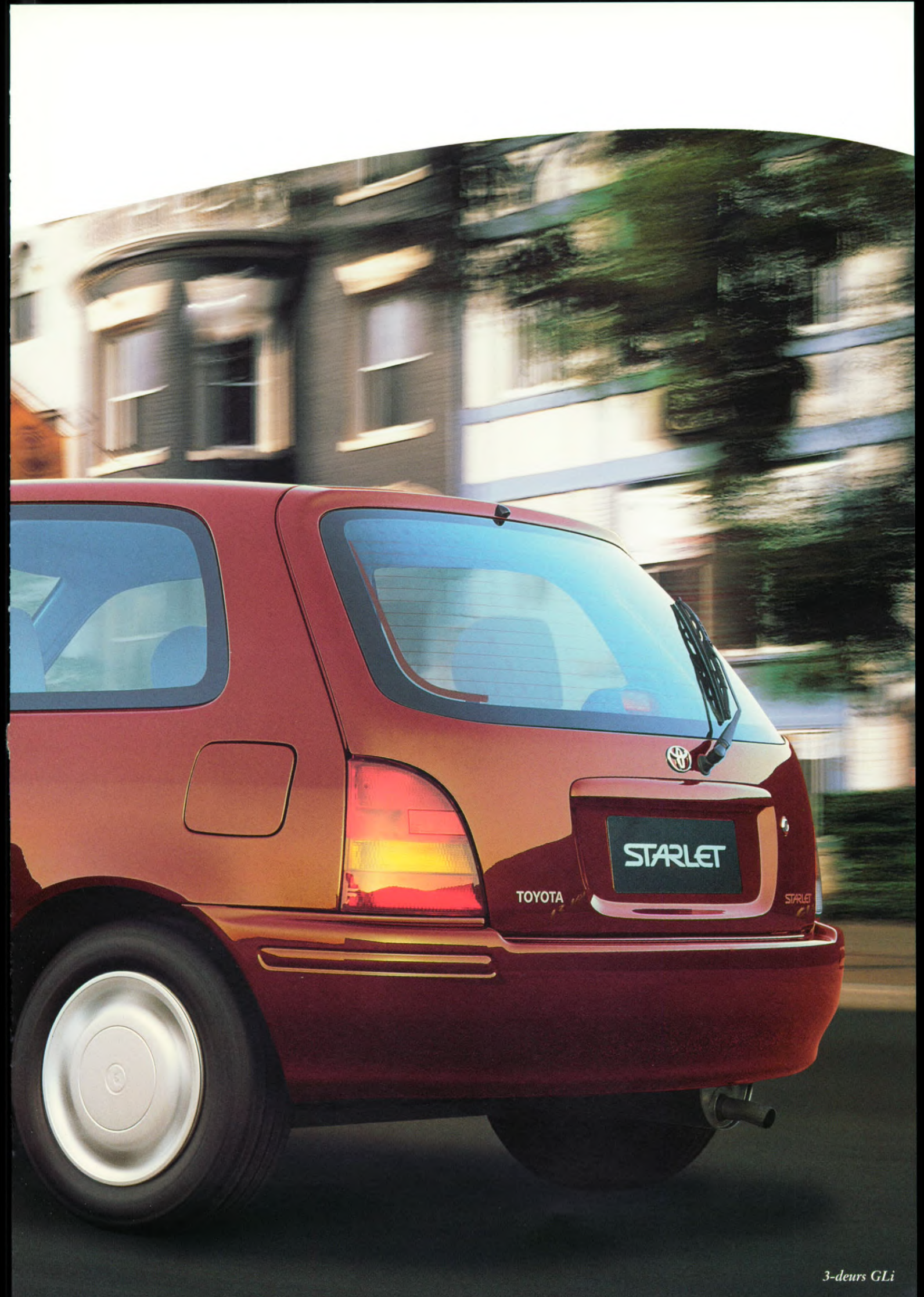

STARLET

TOYOTA

STARLET

Zo vlot als het uiterlijk is, zo aantrekkelijk is ook het Starlet interieur.

De mooie, slijtvaste bekleding zorgt voor een prettige atmosfeer. De stoelen zitten voortreffelijk. En de uitrusting is praktisch en prettig compleet.



Hij is veilig en voorspelbaar qua gedrag, en gemakkelijk in het gebruik. De nieuwe Starlet is een ronduit fijne auto om mee onderweg te zijn. De grote ruiten geven een prima zicht rondom. Dat is veiliger en maakt het rijden in druk verkeer gemakkelijker.

De duidelijke instrumenten in het dashboard bieden in één oogopslag alle informatie. De schakelaars zijn goed onder handbereik en volledig logisch aangebracht. Ze voelen prettig solide aan. In de Starlet voelt u zich direct thuis.

Het interieur is ruim en comfortabel. De zorgvuldig gekozen combinatie van kleuren en materialen doet prettig aan. In de Starlet krijg je vanzelf een zonnig humeur. Waarbij het getinte glas ervoor zorgt dat de zonnewarmte ook weer niet té hevig wordt.

Natuurlijk is de bestuurdersstoel in vele standen verstelbaar. De ideale zitpositie is snel gevonden. Wilt u met meer mensen op pad, dan biedt de Starlet ruimte aan vier. Onderweg is er ook volop plaats voor alle mogelijke spulletjes, zoals in het ruime dashboardkastje en in de opbergvakken van de portieren.

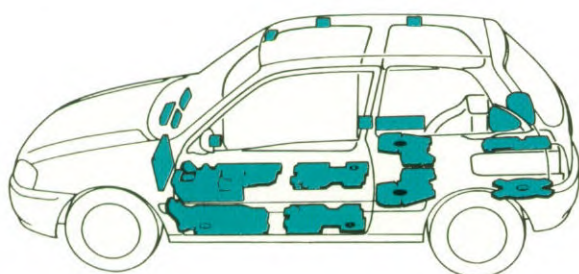

Comfort betekent ook: rust. Daarom is bij de ontwikkeling van de Starlet gestreefd naar een zo laag mogelijk geluids- en trillingsniveau. Het geluid van de motor en de weg wordt gedempt door dik isolatiemateriaal op de bodem en tegen het schutbord.





Het dashboard ziet er niet alleen mooi uit, maar is ook uiterst doelmatig. De meters kunnen in één oogopslag worden afgelezen en alle schakelaars bevinden zich binnen handbereik.

3-deurs GLi (extra: audio-apparatuur).



Wie voor de nieuwe Starlet kiest, kiest voor één van de beste auto's ter wereld. Daar staat de naam Toyota borg voor. Het is ook een auto die door zijn grote veiligheid tot de top behoort. Dat vergroot het rijplezier nog extra.

De ingenieurs van Toyota's ontwikkelingsafdeling hebben uitzonderlijk veel aandacht aan veiligheid besteed. Daarom biedt de nieuwe Starlet veiligheid op twee niveaus: actieve en passieve veiligheid. De grootste mogelijke actieve veiligheid zorgt ervoor dat de bestuurder van een Starlet minder risico loopt om bij ongelukken betrokken te raken. Neem bijvoorbeeld het grote glasoppervlak, waardoor u een beter, veiliger zicht heeft. En het uitgekiende ontwerp van de motorkap en de dakstijlen. Dode hoeken zijn zo klein mogelijk gehouden.

De Starlet komt, ook bij een noodstop, dankzij de grote, geventileerde schijfremmen voor en trommels achter veilig en vlot tot stilstand. Automobilisten achter u worden extra gewaarschuwd door het heldere, hooggeplaatste derde remlicht. Het als optie leverbare anti-blokkeer remsysteem (ABS) zorgt ervoor dat de auto zelfs op gladde weg bij hard remmen goed bestuurbaar blijft.

De grote passieve veiligheid in de Starlet is gericht op een maximale bescherming van de inzittenden. Dat begint bij de stevige passagierskooi, beschermd door energie-absorberende geprogrammeerde kreukelzones. Met behulp van geavanceerde computerapparatuur werd de carrosserie zo ontworpen dat hij niet te zwaar is en toch sublieme veiligheid biedt. Een groot deel is vervaardigd van plaatstaal met extra hoge treksterkte. De voorportieren zijn voorzien van dubbele beschermingsbalken.

En ook in het interieur kreeg veiligheid alle aandacht. Bij een frontale botsing zorgen driepunts veiligheidsgordels met gordelspanners voor de beste bescherming. Een grote airbag voor de bestuurder is standaard; een passagiers-airbag is als extra leverbaar.

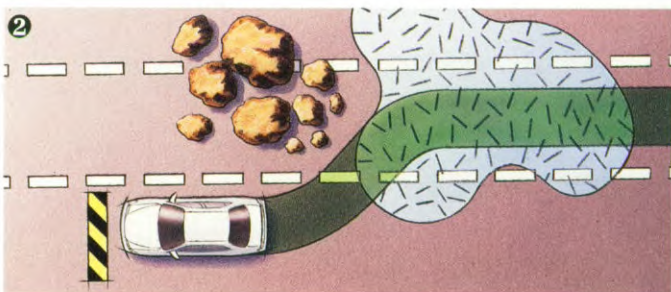
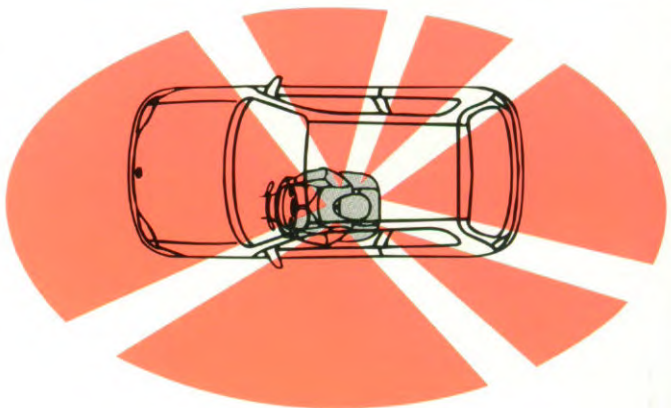
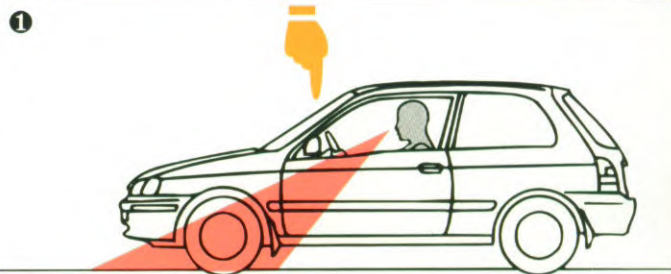



4

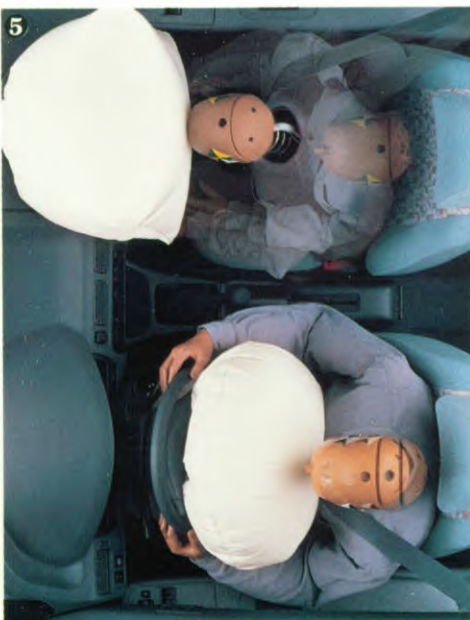
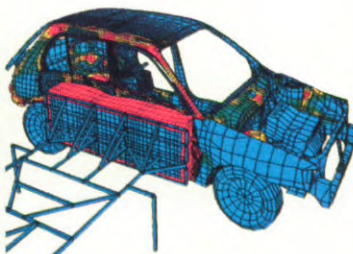
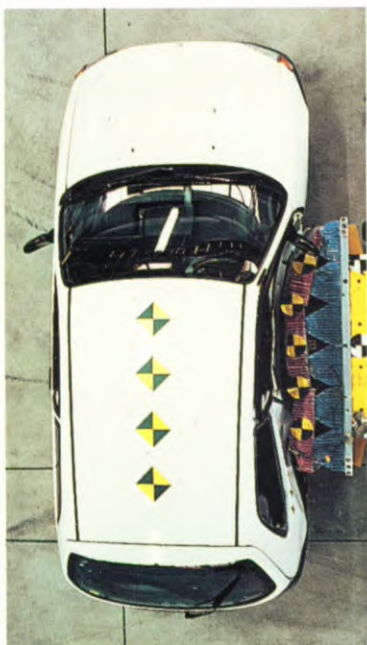

5

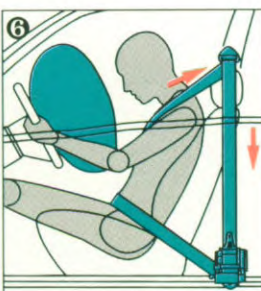

7

1. De grote ruiten en zo klein mogelijke dode hoeken achter en opzij zorgen voor een uitstekend zicht rondom.
2. Met het als optie leverbare anti-blokkeer remsysteem (ABS) blijft de auto onder alle omstandigheden stabiel wanneer er wordt geremd.
3. Het hooggeplaatste derde remlicht waarschuwt automobilisten achter u opvallend en snel.
4. De resultaten van uitgebreide botsproeven werden gebruikt om de carrosserie zo sterk mogelijk te maken. De Starlet voldoet zelfs al aan bepaalde toekomstige Europese veiligheidsnormen.
5. De standaard airbag voor de bestuurder en de als optie leverbare passagiers-airbag vormen bij een frontale botsing een perfecte aanvulling op de veiligheidsgordels. Natuurlijk moeten de veiligheidsgordels altijd gedragen worden.
6. Gordelspanners voorin trekken bij een frontale botsing de veiligheidsgordels aan.
7. De passagiers op de achterbank worden beschermd door driepunts rolgordels.

RUIM EN TOEGANKELIJK

De Starlet 3- als 5-deurs bieden volop ruimte. De 5-deurs uitvoering is bijzonder praktisch voor mensen die geregeld met grote en kleine achterpassagiers op pad gaan.





5-deurs GLi (extra: lichtmetalen velgen)

In het leveringsprogramma is er altijd precies een Toyota Starlet die het best bij u past. Welke Starlet u ook kiest, door zijn kwaliteiten wordt autorijden veel plezieriger! Jaar in, jaar uit...

Of u nu een 3- of een 5-deurs Starlet neemt, een 1.3 16V, een XLi of een GLi, met 5-versnellingsbak of auto-maat: Toyota staat voor topkwaliteit en betrouwbaarheid. Dat betekent dat uw Starlet er ook na jaren nog prima uitziet. Gegalvaniseerd plaatstaal biedt optimale bescherming tegen corrosie. Delen waar vocht kan komen zijn behandeld met een speciale waslaag. De wielkasten, de onderkant van de portieren, de spatborden en de randen van de motorkap hebben een oersterke, krasbestendige lak. En de carrosserie is, in een aantal lagen, in een diepe, glanzende kleur gespoten, waarvan u jarenlang volop kunt genieten. De nieuwe Toyota Starlet biedt kwaliteit op vijfsterren-niveau.



De 5-deurs Starlet is ruim en de achterbank is extra goed toegankelijk. Of u nu achterin een kinderzitje monteert of vrienden meeneemt, de veiligheid van de Starlet geeft geruststellende zekerheid.





5-deurs XLi

De Toyota Starlet is prettig vlot in de omgang. Z'n knappe techniek zorgt voor prima prestaties en prettig weinig dorst.

Hij is uitgerust met een nieuwe 1,3 liter motor met vier kleppen per cilinder. Daardoor haalt hij uit elke druppel benzine de maximale energie. Dankzij de geavanceerde computer voor de ontsteking en de benzine-inspuiting presteert de Starlet bovendien méér dan uitstekend. Door zijn motorvermogen van liefst 55 kW (75 pk) en de grote trekkracht bij elk toerental reageert de auto direct op het gaspedaal. Standaard is een gemakkelijk schakelende vijfversnellingsbak, maar een automatische versnellingsbak is ook leverbaar.

Het onderstel is volledig op z'n goede prestaties afgestemd. De uitgekiende wielophanging met McPherson-veerpoten voor en een lichte torsie-as achter zorgt voor een plezierig rijgedrag. De auto voelt stabiel aan, rijdt uitermate betrouwbaar en laat zich moeiteloos in de kleinste parkeerplekjes sturen. Vanaf de XLi is bovendien stuurbekrachtiging standaard! De geventileerde schijfremmen voor en trommels achter zorgen voor een snelle vertraging en constante remwerking. En wilt u ABS, dan kan dat natuurlijk!

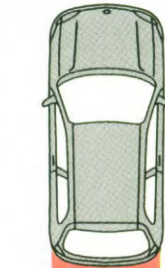
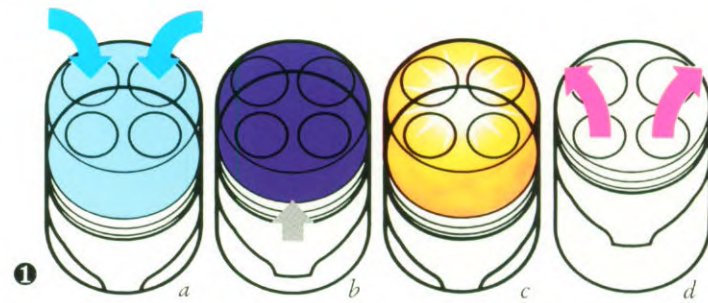

90 km/u: 5,1
120 km/u: 7,0
stad: 7,1

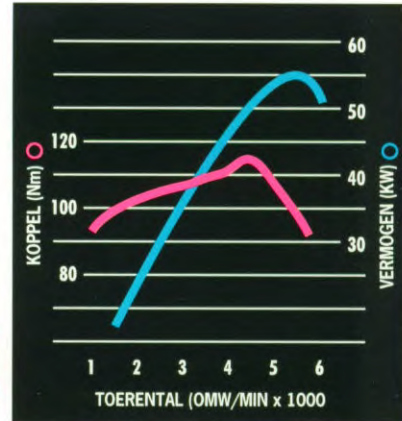

1.3 liter 16V
55 kW bij 5400 omw/min
115 Nm bij 4300 omw/min

* Verbruik volgens ECE-norm (liters per 100 km)

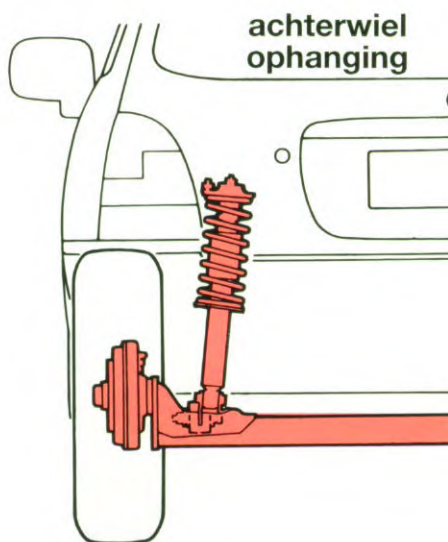
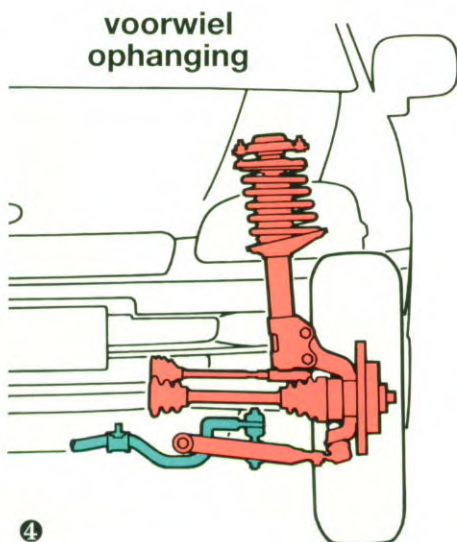
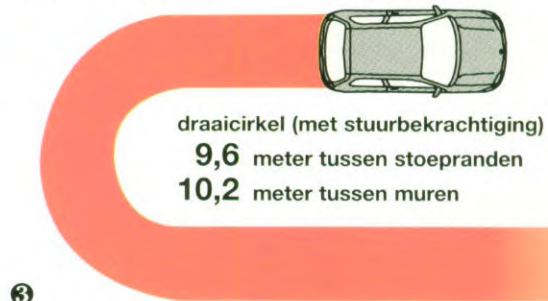

- 1a. De twee inlaatkleppen zorgen voor de ideale lucht/brandstofverhouding.
- b. Dit mengsel wordt samengeperst voor een betere verbranding en vervolgens...
- c. ...efficiënt verbrand, waarna...
- d. ...de verbrandingsgassen snel verdwijnen via de twee uitlaatkleppen.
2. De 1,3 liter zestienkleppenmotor levert niet alleen prima prestaties, maar heeft ook een uitermate gunstig brandstofverbruik.
3. Dankzij de kleine draaicirkel van slechts 9,6 meter laat de Starlet zich moeiteloos in de kleinste parkeerplekjes sturen.
4. De zorgvuldig afgestemde McPherson-veerpoten voor en de torsie-as achter zorgen voor een plezierig rijgedrag en een veilige besturing.



Bij het ontwerp van de Starlet is buitengewoon veel aandacht besteed aan details. Daardoor is hij zo handig in het dagelijks gebruik.

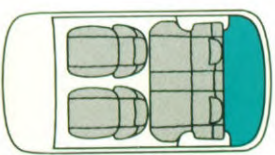

De veelzijdige Starlet biedt ruimte aan vijf personen.

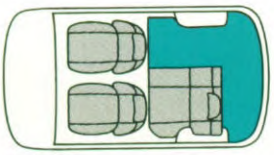

Of achterin aan één persoon, plus extra bagage.

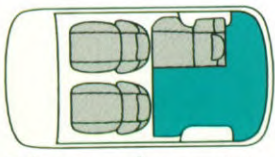

Of nóg meer bagageruimte en een iets kleinere zitplaats achter.

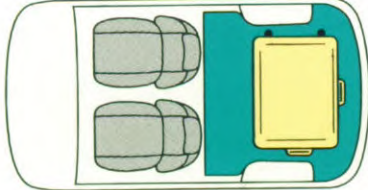

En een maximum aan bagageruimte bij een volledig neergeklapte achterbank.

De achterbank is in twee delen neerklapbaar. Daardoor kunt u naar keuze passagiers of extra bagage meenemen. Laden en lossen is door de grote achterklep extra eenvoudig.

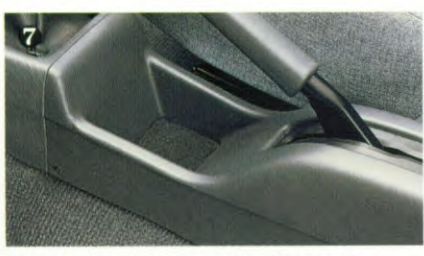
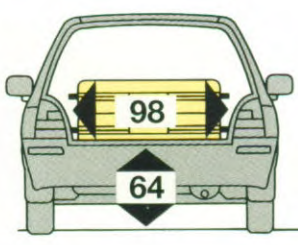

1. De schakelaars voor de elektrische raambediening (GLi, extra op XLi) zijn aangebracht in de armsteunen van de voorportieren.

2. De inhoud van het dashboardkastje bedraagt maar liefst 5,9 liter. Handig voor alles wat u veilig en uit het zicht wilt opbergen.

3. In de zonneklep van de bestuurder is een spiegeltje aangebracht.

4. De ventilatie en verwarming zijn nauwkeurig te bedienen via praktische draaiknoppen.

5. Gidsen en kaarten vinden een plaats in de handige opbergvakken van de portieren.

6. Bij de Starlet 5-deurs kunnen de veiligheidsgordels voor in hoogte worden versteld.

7. In het opbergvak in de middenconsole liggen uw kleine spullen niet in de weg, maar wel bij de hand (GLi).

Met de dynamische Toyota Starlet kunt u uw persoonlijkheid naar hartelust onderstrepen. Er is ruime keuze uit carrosseriekleuren, opties en accessoires.

Zodat u precies een 'Starlet op maat' kunt kiezen.

De Toyota Starlet is verrassend compleet uitgerust. Maar wilt u nog meer, dan kan dat. Met bijvoorbeeld het GTSi-accessoirepakket, dat op de meeste uitvoeringen leverbaar is. Dit pakket omvat vier prachtige lichtmetalen velgen, een in de carrosseriekleur gespoten achterspoiler, breedstralers in de voorbumper, een sportief uitlaat-eindstuk en een speciale 'GTSi'-badge. De Starlet XLi kan ook worden besteld met een Comfortpakket, bestaande uit centrale portiervergrendeling en elektrische raambediening voor.

De Toyota-dealer informeert u graag nog uitgebreider. Hij zal dan ook alle andere accessoires en opties laten zien, en precies vertellen waarin de verschillende Starlet-uitvoeringen van elkaar verschillen. Er is zelfs airconditioning, cruise control en



een prachtige houtset voor het dashboard leverbaar. Zeg het maar, wij zorgen ervoor!



1. De gedistingeerde decor-houtset geeft een extra stijlvol accent aan het interieur van de Starlet.



2. Het schuif-/kanteldak of zonnedak van getint glas wordt vakkundig door de Toyota-dealer ingebouwd.



3. U kunt kiezen uit tal van goede geluidsinstallaties, in veel prijsklassen. Met naar wens extra speakers in de boedep plank.



Super White II

040

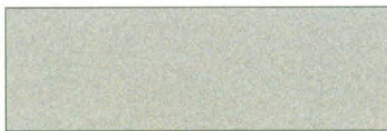

Bluish Silver Metallic

1A0



Black Metallic

205

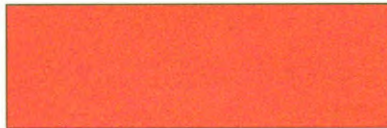

Super Red II

3E5



Red Mica Metallic

3K4



Dark Green Mica Metallic

6P3



Light Turquoise Mica Metallic

756



Purplish Blue Mica Metallic

8K9



Dark Blue Mica Metallic

8L2

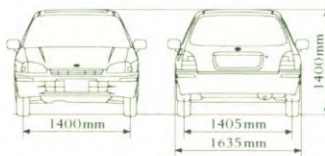
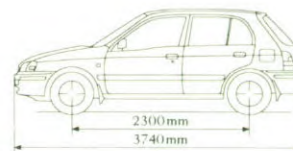
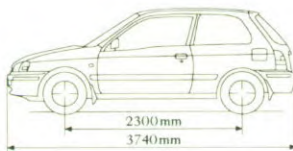

4. Met een achterspoiler ziet de Starlet er nog dynamischer uit.



5. Wilt u veel mee kunnen nemen, kiest u dan voor originele Toyota allesdragers en bijvoorbeeld skihouders. Dan kunt u rekenen op de beste kwaliteit.



6. Natuurlijk is er voor de Starlet een prima trekhaak en een aantrekkelijk geprijsde fietsdrager.

7. Sportiever of eleganter? Ook met lichtmetalen velgen in 13, 14 of 15 inch biedt de Toyota-dealer volop keus.



8. Met bredere, lagere banden om sportvelgen ziet de Starlet er extra stoer uit.

9. De Toyota-dealer helpt graag bij het maken van een keuze uit het assortiment lichtmetalen velgen.

TOYOTA, MEER DAN ALLEEN EEN HEEL GOEDE AUTO

Toyota, een wereldmerk

Toyota is de op twee na grootste automobielproducent ter wereld. Het is een Japans merk, dat meer en meer een Europees karakter krijgt. Bijna alle Carina's komen nu uit Engeland en bestaan voor het grootste deel uit onderdelen die door Europese bedrijven worden gemaakt. Uit onderzoeken naar kwaliteit en betrouwbaarheid van auto's blijkt dat er in feite geen betere auto te koop is dan een Toyota.



Toyota's informatiesysteem

Via het gratis telefoonnummer 06-0369 (tijdens kantooruren) kunt u van alles te weten komen over Toyota-diensten en het Toyota- personen- en bedrijfswagenprogramma. Binnen enkele

ogenblikken beschikt u over alle gewenste informatie. Bovendien kunt u altijd terecht bij de Toyota-dealer bij u in de buurt. Kijk voor adressen en telefoonnummers in de Gouden Gids, of bel ☎ 06-0369.

Toyota's zekerheden voor onderweg

- * 3 jaar garantie 'van bumper tot bumper' met een maximum van 100.000 kilometer.
- * 6 jaar carrosseriegarantie.
- * 3 jaar Toyota EuroCare, de internationale hulpdienst die u overal in Europa op ieder moment snel en doeltreffend helpt.



Toyota Direct Service

- * Als Toyota-rijder kunt u gebruik maken van Toyota Direct Service. Dat betekent dat u zonder afspraak terecht kunt bij de Toyota-dealer voor kleine reparaties of het vervangen van bijvoorbeeld uw uitlaat, accu of banden.



Toyota's financiële dienstverlening

Toyota Financial Services specialist in:

- * leasing
- * financiering
- * verzekering



Toyota's duidelijke onderhoudssysteem

- * Het ABC-onderhoudssysteem is gebaseerd op uw kilometers per jaar. Gemakkelijk en kostenbesparend.



Importeur voor Nederland
Louwman & Parqui B.V.

Steurweg 8
4941 VR Raamsdonksveer
Telefoon (0162) 585900

