

# TOYOTA PERSONENWAGEN INFORMATIE



## PREVIA

### Motoren - algemeen

TOYOTA-motoren worden ontworpen volgens de modernste technieken en geconstrueerd met toepassing van nieuwe hoogwaardige materialen. Hierdoor ontstaan compacte motoren met een beperkt gewicht. Het hoge kwaliteitsniveau van TOYOTA waarborgt een lange levensduur en een beperkt onderhoud. De nieuw ontworpen 2,4 liter benzine motor van de Previa is van het TOYOTA-multi-kleppen type en als zodanig voorzien van 4 kleppen per cilinder. Dit zorgt voor een optimale cilindervulling met als resultaat zeer hoge prestaties en een gunstig brandstofverbruik. Uiteraard is een door een computer gestuurd multipoint injectiesysteem standaard. De motor ligt achter de vooras en is onder de vloer van de auto onder een hoek van 75 graden gekanteld. Als gevolg van deze opstelling wordt door de ideale gewichtsverdeling en het lage zwaartepunt een sublieme wegligging verkregen en hebben de inzittenden van voor tot achter een volledige bewegingsvrijheid in de TOYOTA Previa. Voor dit type motor is een autogasinstallatie ontwikkeld, waarbij de gastank ook onder de auto wordt gemonteerd.

### Carrosserie

Futuristisch en aerodynamisch gevormde zelfdragende carrosserie, kooiconstructie, kreukelzone aan voor en achterzijde, schokabsorberende bumpers en kunststof flankbescherming aan de zijkanten. De zeer grote ruiten waarborgen een ruime blik naar buiten. Zeer opmerkelijk is de lage Cw-waarde van 0,35 (0,34 met dakspoiler) en dat, terwijl de Toyota Previa het karakter draagt van een ruime familiepersonenbus.

### Roestwerende voorzieningen

De carrosserie is grotendeels vervaardigd van "Galvanealed" staal. Op deze plaat is zink onder hoge temperatuur aangebracht. De buitenkant echter is vervaardigd van "Excelite" staal. Deze plaat wordt niet verhit maar elektrolytisch van zink voorzien. Doordat Excelite een bewerking ondergaat zonder temperatuurverhoging blijft de plaat soepel en laat zich gemakkelijk tot een carrosserie vormen. Het resultaat is een uiterst strakke vorm zonder enig vouwtje of rimpeltje. De carrosserie wordt eerst gefosfateerd en daarna door middel van onderdempeling en langs elektrolytische weg van een grondlaag en epoxyhars voorzien. Hierop wordt de tweevoudige laklaag gespoten terwijl bij de metalen lakken een derde blanke toplaag wordt aangebracht. De steenslaggevoelige delen zijn van een extra beschermende P.V.C. coating voorzien, terwijl in de voorste wielkasten kunststof binnenschermen zijn aangebracht. De holle ruimten van o.a. de portieren, inspectiedeksel en achterklep zijn van een beschermende waslaag voorzien terwijl de felsranden en lasnaden met een P.V.C. sealer worden afgedicht. De carrosserie behoeft derhalve niet met een roestwerend middel nabehandeld te worden. Het uitlaatsysteem is grotendeels van een roestwerende aluminium laag voorzien.

### Stuurinrichting

Directe en zeer precieze veiligheidsstuurinrichting volgens het onderhoudsvrije tandheugelsysteem voorzien van een

motortoerentalafhankelijke stuurbekrachtiging. Het aantal stuuromwentelingen van uiterst links naar uiterst rechts bedraagt 3,5 omwentelingen. De kleine draaicirkel bedraagt slechts 11,4 meter (tussen stoep randen). De hoek van het stuurwiel kan bij de GL uitvoeringen ongeveer 17° versteld worden.

### Aandrijving

Achterwielaandrijving. Volledig gesynchroniseerde 5 versnellingsbak voor de Previa 2.4i XL en GL met directe en precieze schakeling door middel van bowden-kabels in combinatie met een hydraulisch bediende droge plaatkoppeling. De Previa 2.4i GL kan uitgevoerd zijn met een elektronisch geregelde automatische versnellingsbak met 4 versnellingen, inschakelbare overdrive en een koppelvormer. De automatische "Lock-up", waarbij geen slip meer optreedt in de koppelvormer, draagt bij tot een geringer brandstofverbruik.

### Wielophanging

**Voor:** onafhankelijke wielophanging volgens het McPhersonsysteem met L-vormige draagarmen, schroefveren en dubbelwerkende, hydraulische, gasgevulde schokdempers en een stabilisatorstang.

**Achter:** op vier punten scharnierende starre as in combinatie met schroefveren en dubbelwerkende, hydraulische, gasgevulde schokbrekers. De Previa GL modellen hebben echter onafhankelijke wielophanging volgens het Double Wishboneprincipe in combinatie met schroefveren.

### Remmen

Hydraulisch, bekrachtigd, voor/achter gescheiden remsysteem met lastafhankelijke remdrukregelaar in het achtercircuit. Voor geventileerde schijfremmen met onderhoudsvrije zwevende remtang en slijtage signalering op de remblokken. Achter zelfstellende trommelremmen of schijfremmen bij ABS optie. Handrem mechanisch op de achterwielen.

### Verwarming en ventilatie

Tochtvrije, permanente ventilatie met 4 snelheden aanjager, om verwarmde of koude lucht naar de voorruit, zijruiten en/of voetenruimte te laten stromen. De hoeveelheid warme of koude lucht naar boven of naar beneden kan nauwkeurig worden geregeld. Separaat kan de hoeveelheid verwarmde of koude lucht worden geregeld voor de passagiersruimte achterin. Twee ventilatieroosters voor koude lucht in het midden van het dashboard, naar alle richtingen verstelbaar. Bi-levelinstelling voor koelere bovenluchtstroom ten opzichte van de verwarmde luchtstroom in het onderste gedeelte van het interieur. Re-circulatie mogelijkheid. Achterruitverwarming.

### Garantie

Alle TOYOTA'S hebben 3 jaar garantie van "bumper tot bumper" met een maximum van 100.000 km. Op de lak zelfs zonder km-beperking. Bovendien 6 jaar carrosseriegarantie tegen doorroesten van binnenuit. De garantie dekt ook de eventuele sleepkosten tot de dichtstbijzijnde TOYOTA-dealer (binnen Europa).

Voor nadere bijzonderheden zie onze garantiebepalingen.





# Techniek

Previa			
<b>Motor</b>	<b>2.4i</b>		
Soort brandstof	loodvrij		
Octaangetal	min. 91-95 RON		
Aanbevolen soort brandstof	Euro-loodvrij		
Plaats van de motor	midden/onder in lengterichting		
Motor gekanteld in aantal graden	75°		
Nokkenassen	2 bovenliggende		
Aandrijving nokkenassen	ketting		
Aantal krukaslagers	5		
Aantal cilinders	4 in lijn		
Aantal kleppen per cilinder	4		
Cilinderinhoud in cm <sup>3</sup>	2438		
Boring x slag in mm.	95,0 x 86,0		
Compressieverhouding: 1	9,3		
Max. vermogen (kW)/bij aantal omwentelingen per minuut	97/5000		
Max. koppel (Nm)/bij aantal omwentelingen per minuut	204/4000		
Injectiesysteem	multipoint		
Type injectiesysteem	L-jetronic		
Motormanagement	computer		
Katalysator	Lambda geregelde 3-weg		
Aantal katalysatoren	2		
<b>Transmissie</b>	<b>2.4i</b>	<b>2.4i GL Automaat</b>	
Aandrijving	achter	←	
Aantal versnellingen vooruit	5	4	
Plaats versnellingshandel	vloer	stuurkolom	
Overbrengingsverhouding: 1e versnelling	3,704	2,452	
2e versnelling	2,020	1,452	
3e versnelling	1,368	1,000	
4e versnelling	1,000	0,730	
5e versnelling	0,854	-	
achteruit	4,472	2,212	
Eindreductie achter	3,909	4,300	
Lock-up automaat	-	ja	
Elektronische regeling automaat	-	ja	
<b>Elektrische installatie</b>			
Spanning (Volt)	12	←	
Accu capaciteit (Ah)	60	←	
Dynamo vermogen (Watt)	840	←	
Ontsteking	elektronisch	←	
<b>Carrosserie</b>			
Aantal portieren plus achterklep	3	←	
Cw-waarde	0,35 (0,34 met dakspoiler)	←	
Anti-roest behandeling	af fabriek	←	
<b>Stuurinrichting</b>	<b>2.4i XL</b>	<b>2.4i GL</b>	<b>2.4i GL Automaat</b>
Type	tandheugel	←	←
Stuurbekrachtiging	ja	←	←
Draaicirkel tussen stoepranden (meters)	11,4	←	←
Draaicirkel tussen muren (meters)	12,2	←	←
<b>Banden en velgen</b>			
Velgmateriaal	staal	lichtmetaal	←
Velgmaat (inch)	14 x 6 J	15 x 6 J	←
Bandenmaat	205/70R14	215/65R15	←
<b>Maten (cm), massa's (kg) en inhoud (l)</b>			
Beenruimte voor min.-max./achter min.-max./achter	53-70/50-58/46	←	←
Wagenbreedte tussen portieren	156	←	←
Breedte over voorstoelen/achterbank	2 x 53/132/2 x 65	2 x 53/2 x 53/2 x 65	←
Hoogte voorzitting/achterbankzittingen tot dak	99/98/87	←	←
Lengte bagageruimte tot achterbank/met bank neer	50/134	50/136	←
Breedte bagageruimte	150	←	←
Hoogte bagageruimte inwendig	116	←	←
Drempelhoogte bagageruimte t.o.v. het wegdek	70	←	←
Breedte/hoogte achterdeur	120/116	←	←
Inhoud bagageruimte/met bank neer	670/1782	←	←
Inhoud brandstoftank	75	←	←
Massa ledig voertuig	1621	1687	1691
Laadvermogen	829	763	759
Max. massa toelaatbaar totaal (G.V.W.)	2450	←	←
Max. aanhangmassa geremd/ongeremd	1600/600	←	←
Max. kogeldruk/daklast	75/100	←	←

<b>PREVIA (vervolg)</b>			
<b>Prestaties en verbruik</b>	<b>2.4i XL</b>	<b>2.4i GL</b>	<b>2.4i GL Automaat</b>
Topsnelheid/kruissnelheid (km/u)	175/175	←	170/170
Acceleratie 0-100 km/u (sec)	11,5	←	13,4
Brandstofverbruik volgens ECE-norm L/100 km.			
bij 90 km/u	8,6	←	8,8
bij 120 km/u	11,7	←	11,8
bij stadsrit	12,8	←	14,2

## Uitrusting

<b>Previa</b>	<b>XL</b>	<b>GL</b>
<b>Uitrustingsniveau exterieur</b>		
Aantal snelheden ruitewissers voor/met intervalschakeling /wis-was schakeling	2/ ● / ●	2/ ● / ●
Achterrautewisser met intervalschakeling	●	●
Achterrautewisser met intervalschakeling	●	●
Antenne	●	●
Brandstofvulopening afsluitbaar/van binnen uit te openen	● / ●	● / ●
Flankbescherming	●	●
Gelaagde voorruit	●	●
Getint glas	●	●
Halogeen verlichting	●	●
Lichtmetalen velgen	—	●
Mistachterlamp	●	●
Rechterbuitenspiegel	●	●
Twee uitklapbare zijruiten links	●	●
Wielplaten	●	—
Zijdeur met uitklapbare zijruit	●	●
Zijclignoteurs op de voorspatschermen	●	●
Zwarte raamomlijsting	—	●
<b>Uitrustingsniveau interieur</b>		
Aansteker met verlichting	●	●
Afdekscherm bagageruimte	—	●
Asbak voor met verlichting/asbakken achter	● / ●	● / ●
Binnenspiegel met antiverblindingsstand	●	●
Buitenspiegels, van binnen uit verstelbaar/elektrisch	● / ●	● / ●
Centrale portiervergrendeling	●	●
Consolebox onder dashboard	●	●
Dashboordkastje met klep/afsluitbaar	● / —	● / ●
Digitaal klokje	●	●
Elektrisch bedienbare portierramen	—	●
Gordelgeleiders voor, in hoogte verstelbaar	●	●
Kinderslot op zijdeur	●	●
Make-up spiegel in rechter zonneklep / met verlichting	● / —	● / ●
Onderzijde deurbekleding	●	●
Opbergvakken in voorportieren	●	●
Portierbekleding met veloursinleg	—	●
Radio voorbereiding met 6 speakerssysteem	●	—
Radio-cassettespeler Hi-Q met R.D.S. incl. 6 speakerssysteem	—	●
Regelbare dashboardverlichting	—	●
Separate voorstoelen incl. hoofdsteunen/met armsteun	● / —	● / ●
middenstoelen model "Captainseat" incl. hoofdsteunen	—	●
middenbank 3-zits met gescheiden neerklapbare rugleuning (60/40)	●	—
wegklapbare achterbank/in hoogte verstelbare hoofdsteunen	● / ●	● / ●
Stoelbekleding	stof	velours
Stuurwiel in hoogte verstelbaar	—	●
Tassen aan de voorstoelrugleuningen	—	●
Verlichting bagageruimte	●	●
Vloerbekleding	tapijt	luxe tapijt
Voetsteun links	—	●
<b>Meters/Signalen</b>		
Dagteller	●	●
Toerenteller	—	●
<b>Controlelampjes</b>		
Laadstroom	●	●
Motordiagnose	●	●
Oliepeil/-druk/-verversen	●	●
Portieren niet gesloten	●	●
Positie-indicatie aut. transmissie	—	●
<b>Optionals af fabriek tegen meerprijs</b>		
A.B.S.	—	●
Airconditioning/Coolbox-combinatie	●	●
Automaat	—	●
Dakspoiler achter	—	●
Metaal-/micakleur	●	●
Transparante zonedaken (voor kanteltype en achter schuiftype) incl. dakrelingen	—	●



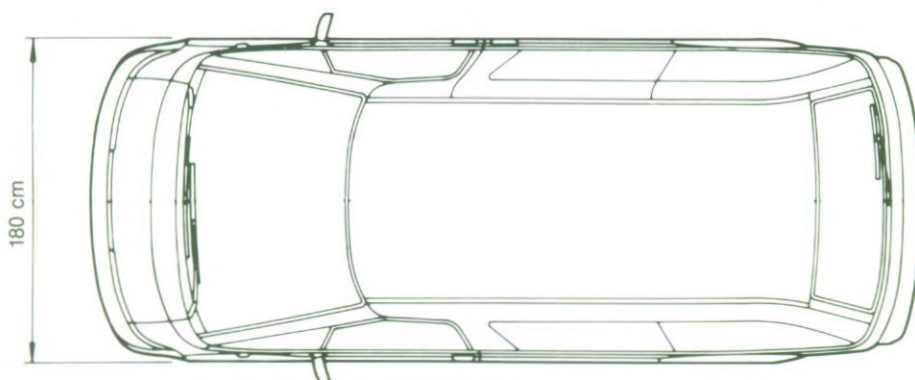
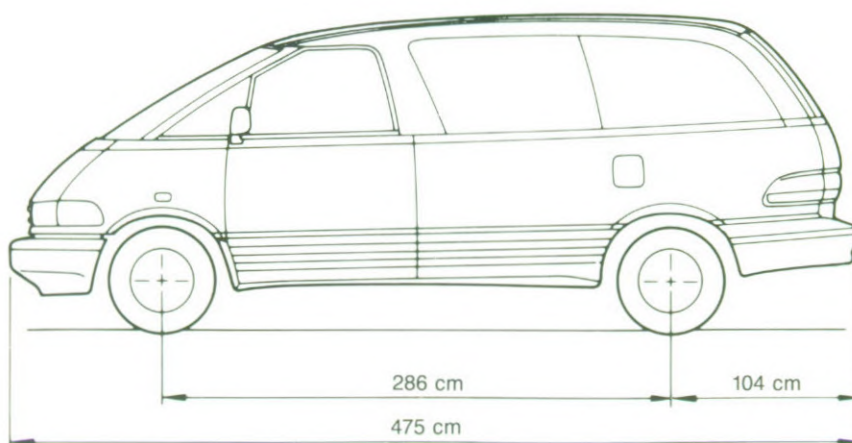
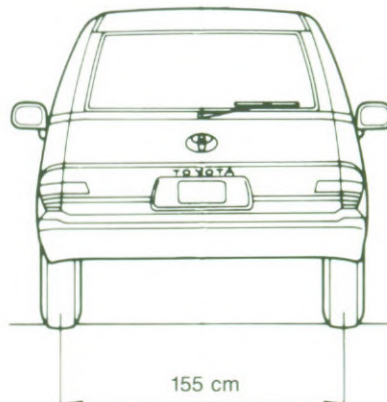
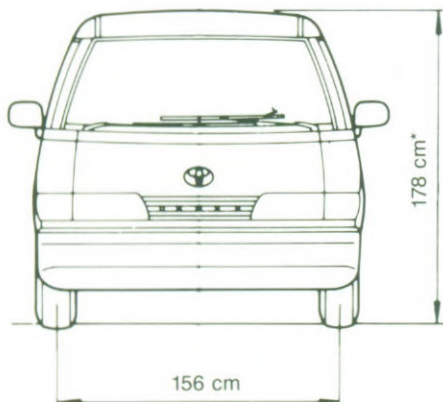

(afgebeeld 2.4i XL)

\* 185 cm hoogte bij transparante zonnedaken incl. dakrelingen

Februari 1993

F 0000-62001



Importeur voor Nederland  
Louwman & Parqui b.v.

Steurweg 8  
4941 VR Raamsdonksveer  
Telefoon 01621-85900



Hiermede komen alle voorgaande Specificatiebladen Previa te vervallen. De importeur behoudt zich het recht voor zonder nadere kennisgeving wijzigingen in uitvoering(en) en/of prijzen aan te brengen. De afbeeldingen en specificaties in deze brochure voldoen aan internationale normen en kunnen derhalve in detail afwijken van de voor Nederland geldende specificaties en/of uitvoering(en). Ofschoon deze brochure met de grootst mogelijke zorg is samengesteld kan geen aansprakelijkheid worden aanvaard voor eventuele onjuistheden, van welke aard dan ook. Gehele of gedeeltelijke nadruk, in welke vorm ook, is zonder schriftelijke toestemming van de importeur verboden.