

TOYOTA
PREVIA

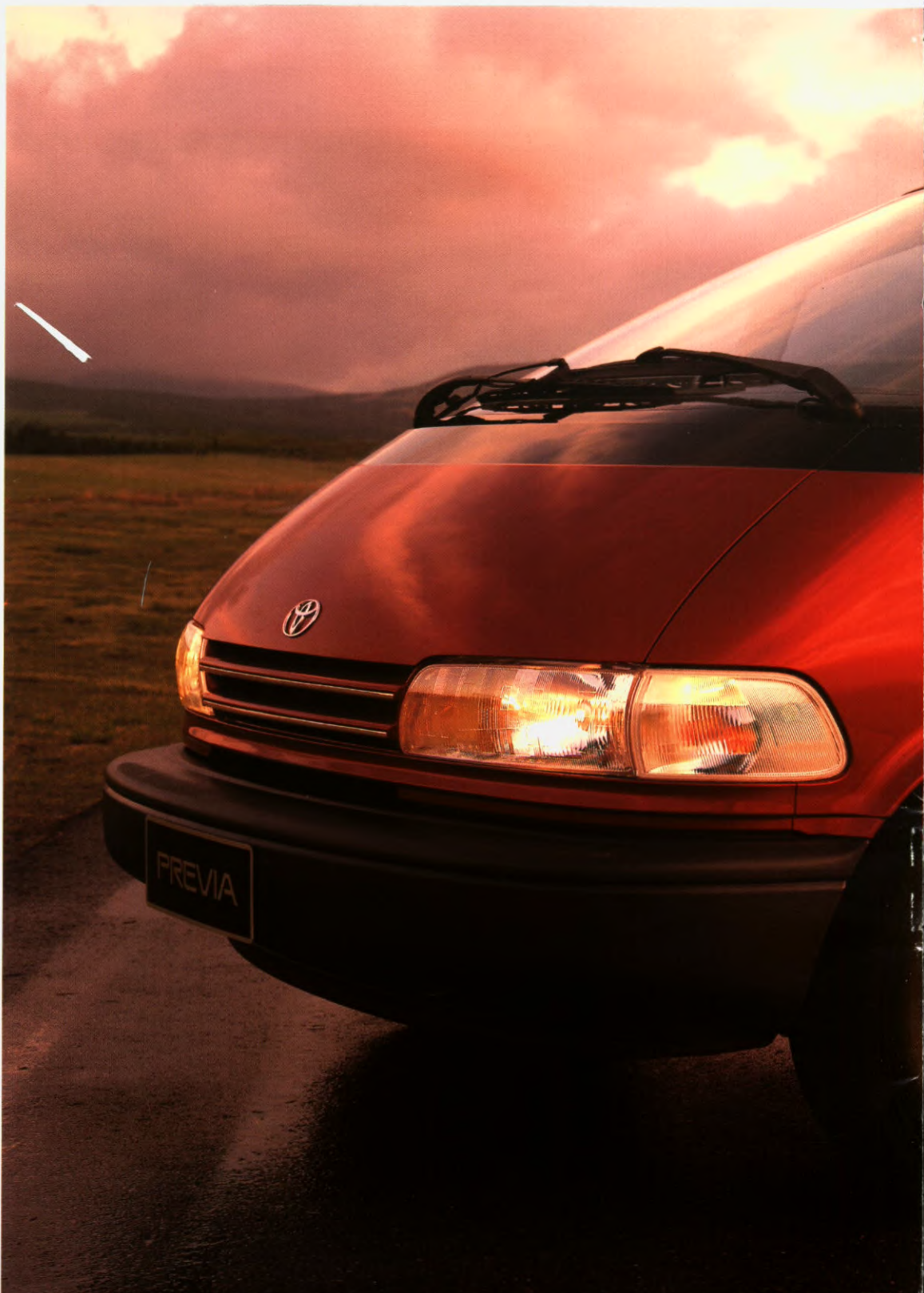

FUTURISTISCH

Toyota nodigt u uit om met de Previa de toekomst binnen te stappen.
Een krachtige demonstratie op het gebied van innovatie en vormgeving.



Het nieuwe Toyota-beeldmerk bestaat uit drie ellipsen. Een ellips symboliseert de Toyota-rijders en de tweede de Toyota-produkten. De verticale en horizontale ellips verenigen zich en vormen samen de "T" van Toyota. De buitenste ellips staat voor de grenzeloze mogelijkheden van Toyota's technologie en innovatie.

TOYOTA PERSONENWAGEN INFORMATIE



PREVIA

Motoren - algemeen

TOYOTA-motoren worden ontworpen volgens de modernste technieken en geconstrueerd met toepassing van nieuwe hoogwaardige materialen. Hierdoor ontstaan compacte motoren met een beperkt gewicht. Het hoge kwaliteitsniveau van TOYOTA waarborgt een lange levensduur en een beperkt onderhoud. De nieuw ontworpen 2.4 liter benzinemotor van de Previa is van het TOYOTA-multi-kleppen type en als zodanig voorzien van 4 kleppen per cilinder. Dit zorgt voor een optimale cilindervulling met als resultaat zeer hoge prestaties en een gunstig brandstofverbruik. Uiteraard is een door een computer gestuurd multipoint injectiesysteem standaard. De motor ligt achter de vooras en is onder de vloer van de auto onder een hoek van 75 graden gekanteld. Als gevolg van deze opstelling wordt door de ideale gewichtsverdeling en het lage zwaartepunt een sublieme wegligging verkregen en hebben de inzittenden van voor tot achter een volledige bewegingsvrijheid in de TOYOTA Previa. Voor dit type motor is een autogasinstallatie ontwikkeld, waarbij de gastank ook onder de auto wordt gemonteerd.

Carrosserie

Futuristisch en aërodynamisch gevormde zelfdragende carrosserie, kooiconstructie, kreukelzone aan voor- en achterzijde, schokabsorberende bumpers en kunststof flankbescherming aan de zijkanalen. De zeer grote ruiten waarborgen een ruime blik naar buiten. Zeer opmerkelijk is de lage Cw-waarde van 0,35 (0,34 met dakspoiler) en dat, terwijl de TOYOTA Previa het karakter draagt van een ruime familie-personenbus.

Roestwerende voorzieningen

De carrosserie is grotendeels vervaardigd van "Galvanealed" staal. Op deze plaat is zink onder hoge temperatuur aangebracht. De buitenkant echter is vervaardigd van "Excelite" staal. Deze plaat wordt niet verhit maar elektrolytisch van zink voorzien. Doordat Excelite een bewerking ondergaat zonder temperatuurverhoging blijft de plaat soepel en laat zich gemakkelijker tot een carrosserie vormen. Het resultaat is een uiterst strakke vorm zonder enig vouwtje of rimpeltje.

De carrosserie wordt eerst gefosfateerd en daarna door middel van onderdempeling en langs elektrolytische weg van een grondlaag en epoxyhars voorzien. Hierop wordt de tweevoudige laklaag gespoten terwijl bij de metallic-/miclakken een derde blanke toplaag wordt aangebracht.

De steenslaggevoelige delen zijn van een extra beschermende P.V.C. coating voorzien, terwijl in de voorste wielkasten kunststof binnenschermen zijn aangebracht. De holle ruimten van o.a. de portieren, inspectiedeksel en achterklep zijn van een beschermende waslaag voorzien terwijl de felsranden en lasnaden met een P.V.C. sealer worden afgedicht. De carrosserie behoeft derhalve niet met een roestwerend middel nabehandeld te worden. Het uitaalstelsel is grotendeels van een roestwerend aluminium laag voorzien.

Stuurinrichting

Directe en zeer precieze veiligheidsstuurinrichting volgens het onderhoudsvrije tandheugelsysteem voorzien van een motortoerental-afhankelijke stuurbevestiging. Het aantal stuurromwentelingen van uiterst links naar uiterst rechts bedraagt 3,5 omwentelingen. De kleine draaicirkel bedraagt slechts 11,4 meter (tussen stoepstanden). De hoek van het stuurwiel kan bij de GL uitvoeringen ongeveer 17° versteld worden.

Aandrijving

Achterwielaandrijving. Volledig gesynchroniseerde 5-versnellingsbak voor de Previa 2.4i XL en GL met directe en precieze schake-

ling door middel van bowden-kabels in combinatie met een hydraulisch bediende droge plaatkoppeling. De Previa 2.4i GL kan uitgevoerd zijn met een elektronisch geregelde automatische versnellingsbak met 4 versnellingen, inschakelbare overdrive en een koppelmvormer. De automatische "Lock-up", waarbij geen slip meer optreedt in de koppelmvormer, draagt bij tot een geringer brandstofverbruik.

Wielophanging

Voor: onafhankelijke wielophanging volgens het McPhersonsysteem met L-vormige draagarmen, schroefveren en dubbelwerkende, hydraulische, gasgevulde schokdempers en een stabilisatorstang.

Achter: op vier punten scharnierende starre as in combinatie met schroefveren en dubbelwerkende, hydraulische, gasgevulde schokbrekers. De Previa GL-modellen hebben echter onafhankelijke wielophanging volgens het Double Wishboneprincipe in combinatie met schroefveren.

Remmen

Hydraulisch, bekrachtigd, voor/achter gescheiden remsysteem met lastafhankelijke remdrukregelaar in het achtercircuit. Voor: geventileerde remschijven met onderhoudsvrije zwevende remtang en slijtage-signalering op de remblokken. Achter: zelfstellende trommelremmen of remschijven bij Anti-Blokker-Systeem optie, welke tegen meerprijs leverbaar is. Handrem: mechanisch op de achterwielen.

Verwarming en ventilatie

Tochtvrije, permanente ventilatie met 4 snelheden aanjager, om verwarmde of koude lucht naar de voorruit, zijruiten en/of voertuimte te laten stromen. De hoeveelheid warme of koude lucht naar boven of naar beneden kan nauwkeurig worden geregeld. Separaat kan de hoeveelheid verwarmde of koude lucht worden geregeld voor de passagiersruimte achterin. Twee ventilatieroosters voor koude lucht in het midden van het dashboard, naar alle richtingen verstelbaar. Bi-level-instelling voor koelere bovenluchtstroom ten opzichte van de verwarmde luchtstroom in het onderste gedeelte van het interieur. Re-circulatie mogelijkheid. Achterruitverwarming.

Uitrusting

Elektrisch van binnenuit verstelbare buitenspiegels en centrale deurvergrendeling behoren tot de standaarduitrusting alsmede voor de GL een SRS (Supplemental Restraint System) airbag aan de bestuurszijde. De Previa GL is tevens voorzien van een elektrische raambediening en is tevens uitgerust met een hoogwaardig audio systeem bestaande uit een High-Q stereo radio/cassettespeler met Radio Data Systeem en zes in het interieur geïntegreerde luidsprekers. Een airconditioning/coolbox combinatie is tegen meerprijs leverbaar.



3 Jaar Zorgeloos Onderweg* ...

Garantie

*Met 3 jaar zorgeloos onderweg bedoelen wij: 3 jaar bumper tot bumper garantie (tot max. 100.000 km); 3 jaar TOYOTA EuroCare, de internationale hulpdienst van TOYOTA en 6 jaar volledige carrosseriegarantie. Conform onze bepalingen.

Techniek

Previa			
Motor	2.4i		
Soort brandstof	loodvrij		
Octaangetal minimaal	91-95 RON		
Aanbevolen soort brandstof	Euro-loodvrij		
Plaats van de motor	midden/onder in lengterichting		
Motor gekanteld in aantal graden	75°		
Nokkenassen	2 bovenliggende		
Aantal cilinders	4 in lijn		
Aantal kleppen per cilinder	4		
Cilinderinhoud in cm ³	2438		
Boring x slag in mm	95,0 x 86,0		
Compressieverhouding : 1	9,3		
Max. vermogen/bij aantal omwentelingen per minuut	97 kW (132 pk)/5000		
Max. koppel (Nm)/bij aantal omwentelingen per minuut	204/4000		
Injectiesysteem	multipoint		
Type injectiesysteem	L-jetronic		
motormanagement	computer		
Katalysator	Lambda geregelde 3-weg		
Aantal katalysatoren	2		
Transmissie	2.4i	2.4i GL Automaat	
Aandrijving	achter	←	
Aantal versnellingen vooruit	5	4	
Plaats versnellingshandel	vloer	stuurkolom	
Overbrengingsverhouding: 1e versnelling	3,704	2,452	
2e versnelling	2,020	1,452	
3e versnelling	1,368	1,000	
4e versnelling	1,000	0,730	
5e versnelling	0,854	-	
achteruit	4,472	2,212	
Eindreductie achter	3,909	4,300	
Lock-up automaat	-	ja	
Elektronische regeling automaat	-	ja	
Elektrische installatie			
Spanning (Volt)	12	←	
Accu capaciteit (Ah)	60	←	
Dynamo vermogen (Watt)	840	←	
Ontsteking	elektronisch	←	
Carrosserie			
Aantal portieren plus achterklep	3	←	
Cw-waarde	0,35 (0,34 met dakspoiler)	←	
Anti-roest behandeling	af fabriek	←	
Stuurinrichting	2.4i XL	2.4i GL	2.4i GL Automaat
Stuurbechrachting	ja	←	←
Draaicirkel tussen stoepranden (meters)	11,4	←	←
Draaicirkel tussen muren (meters)	12,2	←	←
Banden en velgen			
Velgmateriaal	staal	lichtmetaal	←
Velgmaat (inch)	14 x 6 JJ	15 x 6 JJ	←
Bandenmaat	205/70R14	215/65R15	←
Maten (cm), massa's (kg) en inhoud (l)			
Wagenbreedte tussen portieren	156	←	←
Breedte voor/midden/achter	2 x 53/132/2 x 65	2 x 53/2 x 53/2 x 65	←
Hoogte voor/midden/achter	99/98/87	←	←
Lengte bagageruimte tot achterbank/met bank neer	50/134	50/136	←
Breedte bagageruimte	150	←	←
Hoogte bagageruimte inwendig	116	←	←
Drempelhoogte bagageruimte t.o.v. het wegdek	70	←	←
Breedte/hoogte achterdeur	122/114	120/116	←
Inhoud bagageruimte/met bank neer	670/1782	←	←
Inhoud brandstoftank	75	←	←
Massa ledig voertuig	1621	1687	1691
Laadvermogen	829	763	759
Max. massa toelaatbaar totaal (G.V.W.)	2450	←	←
Max. aanhangmassa geremd/ongeremd	1600/600	←	←
Max. kogeldruk/daklast	75/100	←	←

Previa			
Prestaties en verbruik	2.4i XL	2.4i GL	2.4i GL Automaat
Topsnelheid	175	←	170
Acceleratie 0-100 km/u (sec)	11,5	←	13,4
Brandstofverbruik vlg. ECE-norm L/100 km.			
bij 90 km/uur	8,6	←	8,8
bij 120 km/uur	11,7	←	11,8
bij stadsrit	12,8	←	14,2

Uitrusting

Previa	XL	GL
Uitrustingsniveau exterieur		
Aantal snelheden ruitwissers voor/met intervalschakeling/wis-was schakeling	2/*•	2/*•
Achterrautewisser met intervalschakeling	•	•
Achterrautewermer	•	•
Antenne	•	•
Brandstofvulopening afsluitbaar/van binnenuit te openen	•/•	•/•
Gelaagde voorruit	•	•
Getint glas	•	•
Halogeen verlichting	•	•
Kunststof beschermpanelen op de zijanten	•	•
Lichtmetalen velgen	-	•
Mistachterlamp	•	•
Rechterbuitenspiegel	•	•
Twee uitklapbare zijruiten links	•	•
Wielplaten	•	-
Zijdeur met uitklapbare zijruit	•	•
Zijclignoteurs op de voorspatschermen	•	•
Zwarte raamomlijsting	-	•
Uitrustingsniveau interieur		
Aansteker met verlichting	•	•
Afdekscherm bagageruimte	-	•
Afsluitbaar dashboardkastje	•	•
Asbak voor met verlichting/asbakken achter	•/•	•/•
Bekerhouders voor achterbank	2	2
Binnenspiegel met antiverblindingsstand	•	•
Buitenspiegels, van binnenuit elektrisch verstelbaar	•	•
Centrale portiervergrendeling	•	•
Consolebox onder dashboard	•	•
Digitaal klokje	•	•
Elektrisch bedienbare portierramen	-	•
Gordelgeleiders voor, in hoogte verstelbaar	•	•
Handgreep bij schuifdeur	•	•
Kinderslot op zijdeur	•	•
Make-up spiegel in rechter zonneklep/met verlichting	•/-	•/•
Onderzijde deurbekleding	tapijt	velours
Opbergvakken in voorportieren	•	•
Portierbekleding met veloursinleg	-	•
Radiovoorbereiding met 6 speakersysteem	•	-
Radio/cassettespeler Hi-Q met R.D.S. incl. 6 speakersysteem	-	•
Regelbare dashboardverlichting	-	•
Separate voorstoelen incl. in hoogte verstelbare hoofdsteunen/met armsteun	•/-	•/•
middenstoelen model "Captainseat" incl. kantelbare hoofdsteunen	-	•
middenbank 3-zits met gescheiden neerklapbare rugleuning (60/40)	•	-
wegklapbare achterbank/in hoogte verstelbare hoofdsteunen	•/•	•/•
Stoelbekleding	stof	velours
Stuurwiel in hoogte verstelbaar	•	•
Tassen aan de voorstoelrugleuningen	-	•
Verlichting bagageruimte	•	•
Vloerbekleding	tapijt	luxe tapijt
Voetsteun links	-	•
Meters/Signalen		
Dagteller	•	•
Toerenteller	-	•
Zoemer vergeten verlichting	•	•
Controlelampjes		
Laadstroom	•	•
Motordiagnose	•	•
Oliepeil/-druk/-verversen	•	•
Portieren niet gesloten	•	•
Positie-indicatie aut. transmissie	-	•
Optionals af fabriek tegen meerprijs		
A.B.S.	-	•
A.B.S. i.c.m. 215/65 R15 banden	•	-
Airbag aan bestuurderszijde/toerenteller/regelbare dashboardverlichting combinatie	-	•
Airconditioning/Coolbox-combinatie	•	•
Automaat	-	•
Dakspoiler achter	-	•
Metaal-/micakleur	•	•
Transparante zonnedaken (voor kanteltype en achter schuiftype) incl. dakrelingen	-	•

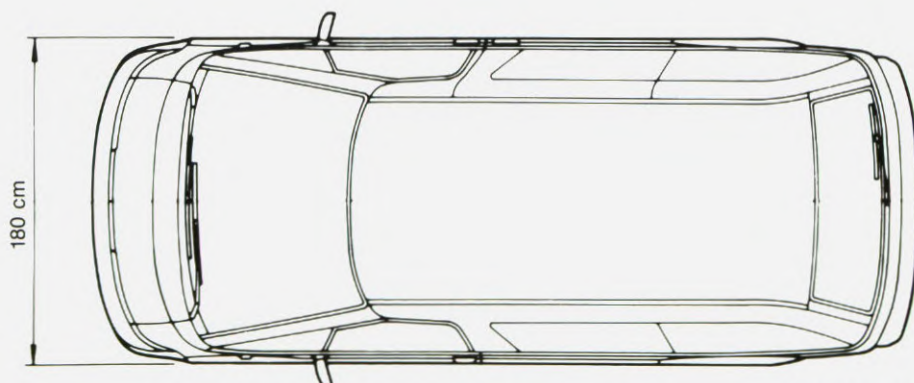
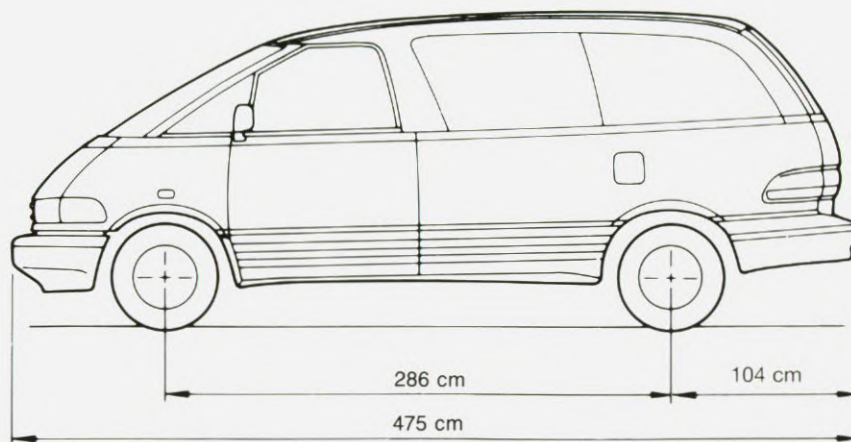
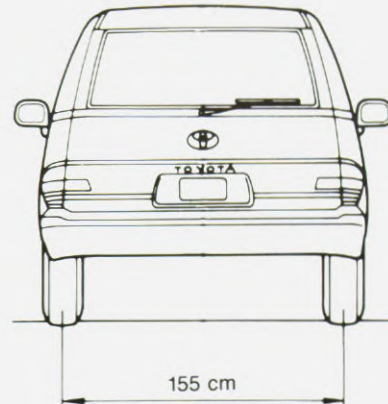
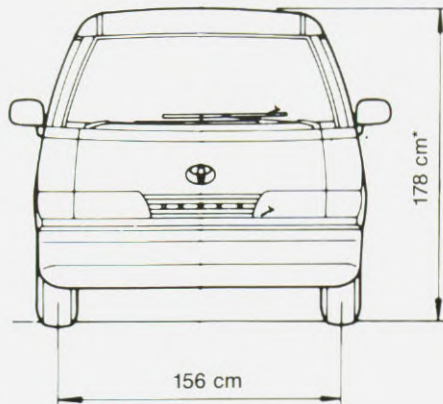

(afgebeeld 2.4i XL)

* 185 cm hoogte bij transparante zonnedaken incl. dakrelingen

Februari 1995 F0000-62001



Importeur voor Nederland
Louman & Parqui b.v.

Steunweg 8
4941 VR Raamsdonksveer
Telefoon 01621-85900



Hiermede komen alle voorgaande Specificatiebladen Previa te vervallen. De importeur behoudt zich het recht voor zonder nadere kennisgeving wijzigingen in uitvoering(en) en/of prijzen aan te brengen. De afbeeldingen en specificaties in deze brochure voldoen aan internationale normen en kunnen derhalve in detail afwijken van de voor Nederland geldende specificaties en/of uitvoering(en). Ofschoon deze brochure met de grootst mogelijke zorg is samengesteld kan geen aansprakelijkheid worden aanvaard voor eventuele onjuistheden, van welke aard dan ook. Gehele of gedeeltelijke nadruk, in welke vorm ook, is zonder schriftelijke toestemming van de importeur verboden.

■ De Previa is zijn tijd zó ver vooruit, dat hij de grenzen overschrijdt van een "gewone" gezinsauto en voor allerlei doeleinden inzetbaar is. Hij biedt u in feite een totaal nieuwe stijl van leven.



GL





RUIDENKEND

Een innovatief interieur-ontwerp, dat meer dan praktisch is. Alle stoelen zijn in ruime mate verstelbaar, voor een maximum aan comfort.



■ Het interieur van de Previa is een meesterlijke combinatie van vorm en functie. Het interieur vormt zich gastvrij en plezierig om u heen.



GL

Het multifunctionele interieur is ontworpen voor een veelzijdige levensstijl.



GL.

U zult zich in de Previa echt thuis voelen. De vlakke vloer maakt het mogelijk zich in de auto te verplaatsen.

De middelste rij stoelen in de GL is draaibaar, zodat de passagiers die daar zitten de achterste passagiers kunnen aankijken. U kunt dus, zonder uw nek te forceren met - bijvoorbeeld - uw kinderen praten en spelletjes met ze doen.

Zeven mensen (GL) of zelfs acht (XL) hebben royaal de ruimte om zich te ontspannen. En toch blijft er voldoende plaats over voor bagage. Als u met vier of vijf passagiers op reis bent, kunt u met de Previa enorme hoeveelheden van wat-dan-ook meenemen.

De achterste stoelen kunnen in hun geheel opzij worden weggeklapt om extra ruimte te creëren.

Als u alle grote en kleine, subliem ontworpen kenmerken van de Previa bij elkaar optelt, levert dat een unieke combinatie op van comfort en gemak.





■ **Digitaal klokje.** Het digitale klokje is praktisch en fraai geïntegreerd in de plafonniere en houdt u nauwkeurig op de hoogte van de juiste tijd.



■ U kunt de centrale portiervergrendeling en de elektrisch bedienbare spiegels eenvoudig met uw vingertoppen commanderen. De Previa GL is ook voorzien van elektrische raambediening.



■ Kaartentassen in de rugleuningen van de voorstoelen (GL) bieden plaats aan wegenkaarten, tijdschriften en allerlei andere kleine zaken.



■ **Opklapbare armsteunen (GL).** U kunt de armsteunen van de voorste en middelste rij stoelen traploos verstellen of geheel omhoog klappen.

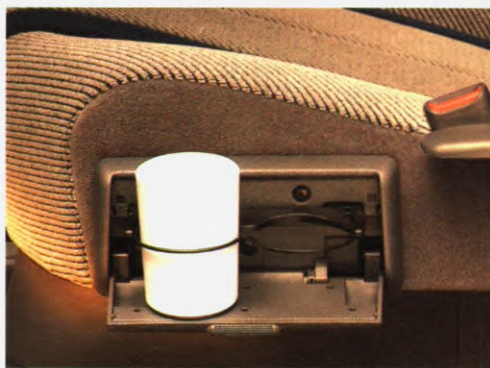

■ **Bekerhouders.** Achterin zijn twee houders aangebracht, waarin bekers en drankblikjes passen. In de Previa GL is ook een van de stoelen van bekerhouders voorzien.



■ **Handschoenenkast.** Naar een uniek ontwerp, gaat de klep naar boven open. In deze autoklasse heeft de handschoenenkast van de Previa zonder meer de grootste inhoud.



■ **Opbergvak.** U kunt er acht cassettes, of vier CD's plus twee cassettes in kwijt, plus allerlei andere dingen die u onder handbereik wilt hebben.



■ Tegen meerprijs is als optie leverbaar een compacte coolbox in combinatie met airconditioning (Previas XL en GL).



■ De Previa GL is voorzien van een hoogwaardig audiosysteem, inclusief zes voortreffelijke luidsprekers en een antenne. De XL-uitvoering is al voorbereid voor radiomontage en voorzien van speakers en antenne.



INFORMATIEF

Een dashboard dat zijn tijd ver vooruit is. Neem plaats achter het stuur, en u weet onmiddellijk dat u een buitengewone auto onder uw commando heeft.



■ Het dashboard heeft ovale, analoge klokken, die precies in uw blikveld liggen. Alle grote knoppen en hendels zijn centraal en onder handbereik geplaatst.



GL

Schoonheid die is ontworpen om u meer dan 'n fraai uiterlijk te bieden.

Toyota opent een nieuw tijdperk met een krachtige demonstratie van zijn voorsprong op het gebied van vernieuwing en vormgeving. Toyota presenteert de Previa: een nieuw automobiel-concept, en tegelijk een spectaculair voorproefje van de toekomst van auto-design. Toyota heeft de motor zijwaarts gekanteld, onder een hoek van 75°.

Op de plaats waar u bij dit type auto's de gebruikelijke hult aantreft, ziet u bij de Previa een volkomen vlakke vloer. Het is een baanbrekend concept, dat het mogelijk



maakt om zoveel ruimte tussen de voorstoelen te scheppen, dat u



ongehinderd naar achteren door kunt lopen. Doordat de motor onder een hoek is opgehangen,

wordt bovendien het zwaartepunt verlaagd, waardoor het stuurgedrag in bochten nog eens extra wordt verbeterd.

Carrosserie. De futuristisch en aërodynamisch gevormde zelfdragende carrosserie beschikt over 2 royale voorportieren, een praktische schuifdeur rechts en een grote achterklep. De carrosserie van de Previa heeft een kooiconstructie, kreukelzone aan voor- en

achterzijde, schokabsorberende bumpers en kunststof flankbescherming aan de zijkanten. De zeer grote ruiten waarborgen een ruime blik naar buiten. Zeer opmerkelijk is de lage Cw-waarde van 0,35 (0,34 met dakspoiler).

Handgeschakeld of automatisch.

De achterwielen van de Previa worden aangedreven via een volledig



gesynchroniseerde 5 versnellingsbak met directe en precieze schakeling door middel van bowden-kabels in combinatie met een



■ De middenmotor-opstelling zorgt voor een vrijwel gelijke gewichtsverdeling voor en achter. En daarmee voor een perfecte wegligging.



hydraulisch bediende droge plaatkoppeling. De Previa 2.4i GL kan ook uitgevoerd worden met een elektronisch geregelde automatische versnellingsbak met 4 versnellingen, inschakelbare over-drive en een koppelomvormer. De automatische "Lock-up", waarbij geen slip meer optreedt in de koppelomvormer, draagt bij tot een geringer brandstofverbruik.

Comfortabele techniek. Toyota heeft op de meest uiteenlopende manieren voor comfort gezorgd. De voorstoelen zijn over een afstand van 180 mm., in 12 stappen, verstelbaar. De rugleuningen zijn tot een hoek van 70°, in 35 stappen, neerklapbaar. De directe en zeer precieze veiligheidsstuurinrichting volgens

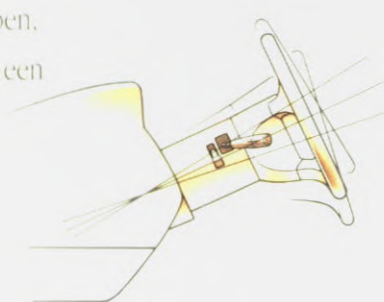

het onderhoudsvrije tandheugelsysteem is voorzien van een motortoerentalafhankelijke stuurbekrachtiging. Het aantal stuuromwentelingen van uiterst links naar uiterst rechts bedraagt 3,5. De kleine draaicirkel bedraagt slechts 11,4 meter (tussen stoepranden). De stuurkolom staat onder eenzelfde hoek als in een sedan. De hoek

van het stuurwiel kan bij de GL uitvoeringen ongeveer 17° versteld worden. U voelt zich onder

alle omstandigheden ontspannen, en heeft de auto steeds volledig onder controle.

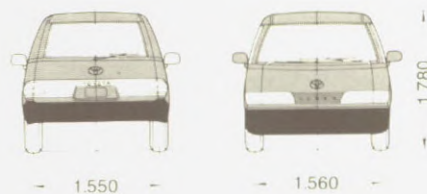
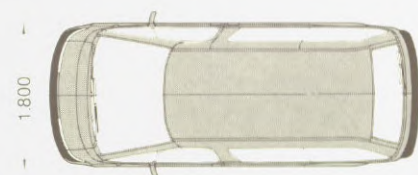

■ Onderdelen die onderhoud nodig hebben, inclusief een uniek olie-aanvulstelsel, zitten onder de klep aan de voorkant, zodat u er makkelijk bij kunt.



■ Om een zekering te vervangen, hoeft u alleen maar een klepje boven op het dashboard te openen. Snel en gemakkelijk!

FUNCTIONEEL

De stijlvolle ontwerp-kenmerken van de Previa hebben ook zo hun praktische consequenties. Het enorme glasoppervlak, bijvoorbeeld, biedt iedereen een panoramisch uitzicht.



GL

■ De zijdeur schuift ver open, zodat iedereen makkelijk kan instappen. De achterdeur loopt zeer ver naar beneden door, zodat het inladen van zware lading heel gemakkelijk gaat.



De baanbrekende vormgeving en technologie leveren krachtige resultaten op.

Toyota's multikleppen-technologie heeft opnieuw een stap vooruit gedaan.

De 2,4-liter 16-kleppen motor van de Previa heeft unieke, tandwiel-aangedreven

dubbele boven-

liggende nokkenassen. Door toepassing van deze constructie werden kleinere compressie-ruimten mogelijk, waarin 'n snellere en effectievere verbranding plaats vindt.

Het gevolg is een groter vermogen en een lager brandstofverbruik, geregeld door het intelligente computergestuurde multipoint injectiesysteem.

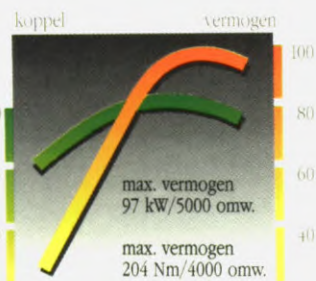

Remmen met zekerheid.

Een hydraulisch, bekrachtigd, voor/achter gescheiden remsysteem met lastafhankelijke remdruk-regelaar in het achtercircuit. Voor geventileerde schijfremmen met onderhoudsvrije zwevende remtang en slijtagesignalering op de remblokken. Achter zelfstellende trommelremmen. De Previa GL kan (optional) worden uitgerust met ABS. Tot het ABS-pakket behoren ook geventileerde schijfremmen op de achterwielen.



Stabiele wegligging.

Dank zij onafhankelijke

voorwiel-

ophanging

volgens het

McPhersonsysteem

met L-vormige draagarmen,

schroefveren en dubbelwerkende,

hydraulische, gasgevulde schokdempers

en een stabilisatorstang.

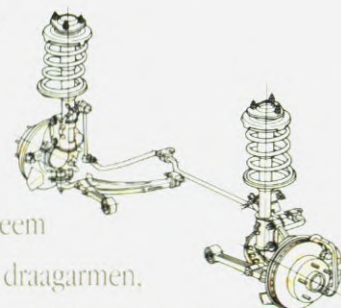

■ De krachtige 16-kleppenmotor ligt achter de vooras en is onder de vloer van de auto onder een hoek van 75 graden gekanteld.

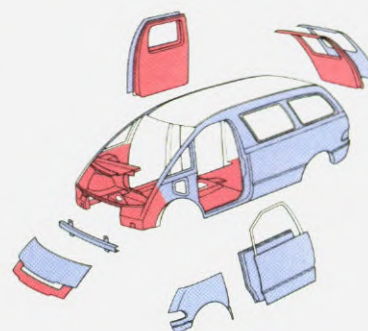

■ Superieure roestbestendigheid. Carrosseriepanelen zijn vervaardigd van roest-ongevoelig gegalvaniseerd staal.

■ verzinkt plaatstaal
■ dubbelzijdig verzinkt plaatstaal



XL

Betrouwbaar en duurzaam.

De kleuren van de Previa zijn briljant, met een rijke, flonkerende glans die van binnenuit lijkt te komen.

Dit is te danken aan de toepassing van meerdere laklagen tijdens het fabricage-

proces. Deze glans blijft jarenlang in z'n volle luister behouden.

De duurzaamheid van de afwerking wordt mede verzekerd door een uitputtend roestbeschermingsprogramma en het gebruik van dubbel-gegalvaniseerd plaatstaal.

Toyota's worden zeer doelmatig beschermd en daardoor is de Previa zo goed uitgerust om gedurende vele jaren en kilometers perfect te functioneren.

U krijgt dan ook 3 jaar garantie "van bumper tot bumper", met een maximum van 100.000 kilometer en 6 jaar carrosseriegarantie tegen doorroesten van binnenuit.

Toyota gelooft dat dit kwaliteitsrecept niet alleen uw Previa beschermt. Maar ook uw investering.

3 JAAR GARANTIE

Achter: op vier punten scharnierende vaste as in combinatie met schroefveren en dubbelwerkende, hydraulische, gasgevulde schokbrekers. De Previa GL modellen hebben echter onafhankelijke wielophanging volgens het Double Wishbone-

principe in combinatie met schroefveren.

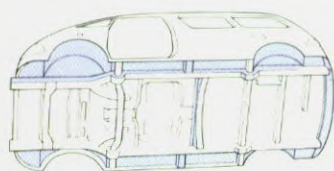
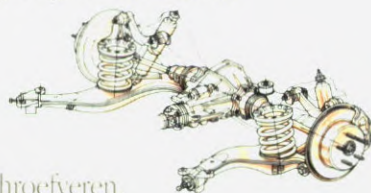

■ Coating onderzijde. Om afbladderen en de gevolgen van steenslag te voorkomen, is de onderzijde van de carrosserie behandeld met een dikke, beschermende PVC laag.

 PVC coating

■ De Previa XL biedt plaats aan 8 personen. Daarbij zult u aangenaam verrast zijn over het gemak waarmee de Previa zich, dankzij de vlakke vloer, aanpast aan elke situatie.





VEELZIJDIG

Elke rit wordt een plezierrit. De omvangrijke beschermende panelen op de zijkanten accentueren niet alleen de subtiele belijning, maar beschermen ook tegen steenslag.



■ De Previa is bij uitstek geschikt als trekauto voor caravan of boottrailer. U zult zich blijven verbazen over z'n uitzonderlijke prestaties en z'n vele gemakaspecten.



GL



De Toyota Previa precies zoals ú hem wilt.

Hoe compleet iedere Toyota ook is, er kunnen altijd nog wensen overblijven. In dat geval kunt u kiezen uit een aantal aantrekkelijke opties, leverbaar tegen meerprijs. Bovendien kan de Toyota-dealer u een ruime keuze bieden uit originele accessoires. Alleen deze door ons geselecteerde accessoires zijn van dezelfde kwaliteit als de onderdelen waaruit uw



Toyota zorgvuldig is opgebouwd. De accessoires voor de Toyota Previa maken het u mogelijk de auto bijvoorbeeld een extra aantrekkelijk uiterlijk te geven. De Previa is een geschikte trekauto voor caravan, boottrailer of andere aanhanger. U heeft dan wel een Toyota trekhaak nodig, die uw dealer snel voor u kan monteren. En uiteraard is er een ruime keuze uit audio-installaties. Voor de Previa GL is er een speciale CD-speler als aanvulling op de aanwezige radio-cassettespeler.



Vanzelfsprekend zijn er ook nog tal van andere accessoires, zoals fraaie luxe lederwaren, enzovoorts. Kijk eens op uw gemak rond in de shop bij uw Toyota-dealer.





Toyota wil alleen tevreden klanten.

De autowereld is vol tegenstellingen. Automobilisten eisen betere prestaties van hun auto's maar willen tegelijkertijd meer veiligheid, een lager brandstofverbruik en een lagere belasting van het milieu. De auto's die Toyota produceert staan bekend om hun zuinigheid en milieuvriendelijkheid.

Toyota's grote Research and Development-afdelingen werken continu aan technische verbeteringen en innovaties. Ook de aandacht voor het milieu is voor Toyota belangrijk. Daarom worden onze auto's al lange tijd voorzien van zowel een 3-wegkatalysator als een koolstoffilter die benzinedampen uit de brandstoftank filtert.

Eveneens om milieuredenen is deze brochure gedrukt op chloorarm papier. Deze aandacht voor details is tekenend voor de filosofie van Toyota.

Onderzoek en ontwikkeling

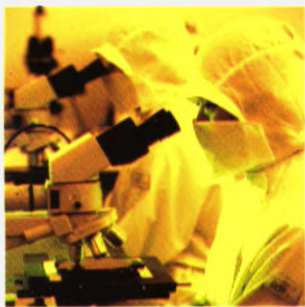

■ Fabricage van Toyota motormanagement computers: IC-productie in een stofvrije ruimte.

Nauwkeurige productietechnieken

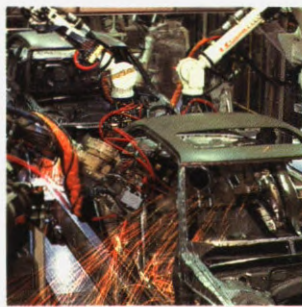

■ Toyota werkt met zeer nauwkeurige productielijnen. Robots garanderen een maximale accuratesse.

Milieu verantwoordelijkheid



■ Uitgebreide studies van het verbrandingsproces resulteren in een verhoogd rendement, gecombineerd met een lagere uitlaatgasemissie.



De importeur behoudt zich het recht voor zonder nadere kennisgeving wijzigingen in uitvoeringen(en) en/of prijzen aan te brengen. De afbeeldingen en specificaties in deze brochure voldoen aan internationale normen en kunnen derhalve in detail afwijken van de voor Nederland geldende specificaties en/of uitvoeringen(en). Ofschoon deze brochure met de grootst mogelijke zorg is samengesteld kan geen aansprakelijkheid worden aanvaard voor eventuele onjuistheden, van welk aard dan ook. Gehele of gedeeltelijke nadruk, in welke vorm ook, is zonder schriftelijke toestemming van de importeur **verboden**.

Importeur voor Nederland
Louwman & Parqui B.V.
Steurweg 8
4941 VR Raamsdonksveer
Telefoon 01621 - 85900

