

TOYOTA PREVIA



TOYOTA NODIGT U UIT OM MET DE PREVIA DE TOEKOMST BINNEN TE STAPPEN.

Toyota opent een nieuw tijdperk met een krachtige demonstratie van zijn voorsprong op het gebied van vernieuwing en vormgeving. Toyota presenteert de Previa: een nieuw automobielconcept, en tegelijk een spectaculair voorproefje van de toekomst van auto-design.

Het is een auto die de veelzijdigheid van een stationcar combineert met het soepele weggedrag en het comfort van een sedan. Bij de eerste kennismaking zult u verrast zijn over z'n unieke uiterlijk. Als u erin rijdt, zult u zich blijven verbazen over z'n uitzonderlijke prestaties en z'n vele gemakaspecten.

De Previa is zijn tijd zó ver vooruit, dat hij de grenzen overschrijdt van een "gewone" gezinsauto en voor allerlei doeleinden inzetbaar is. Hij biedt u en uw gezin in feite een 'n totaal nieuwe stijl van leven.

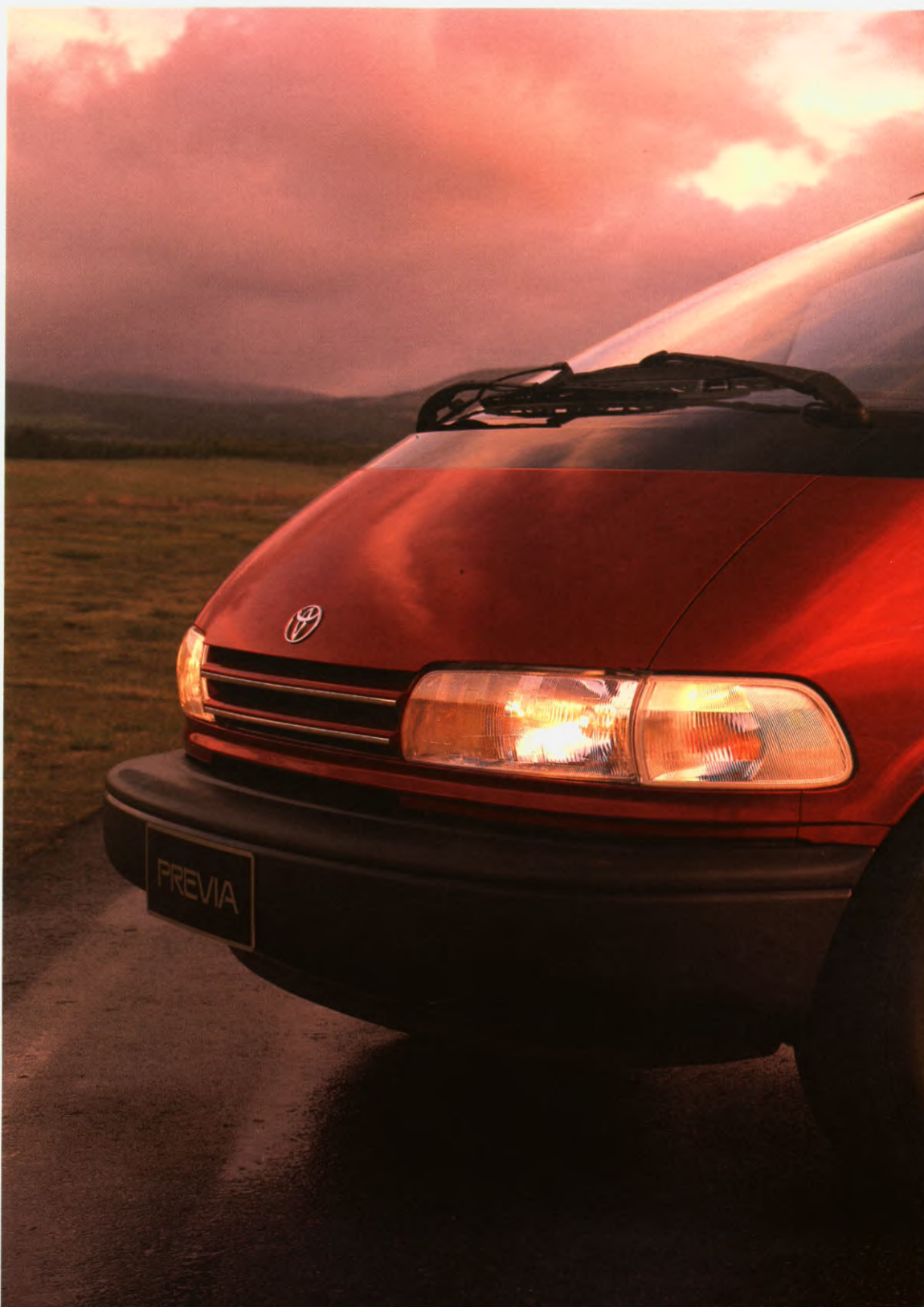
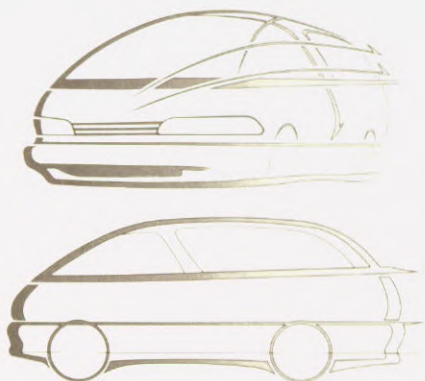



Het nieuwe Toyota-beeldmerk bestaat uit drie ellipsen. Een ellips symboliseert de Toyota-rijders en de tweede de Toyota-produkten. De verticale en horizontale ellips verenigen zich en vormen samen de "T" van Toyota. De buitenste ellips staat voor de grenzeloze mogelijkheden van Toyota's technologie en innovatie.



EEN ECHTE GEZINS-AUTO, MET RUIMTE VOOR GEZELLIGHEID.



U en uw gezin zullen zich in de Previa echt thuis voelen. De vlakke vloer maakt het makkelijk de auto door te lopen. Vooral in het model GL-automaat.

De middelste rij stoelen in de GL is draaibaar, zodat de passagiers die daar zitten de achterste passagiers kunnen aankijken. U kunt dus, zonder uw nek te forceren met - bijvoorbeeld - uw kinderen praten en spelletjes met ze doen.

De achterste stoelen kunnen in hun geheel opzij worden weggeklapt, om nog meer ruimte te creëren. Alle stoelen zijn in ruime mate verstelbaar, voor een maximum aan comfort.





DIGITAAL KLOKJE
(XL en GL).
Het digitale klokje is keurig
geïntegreerd in de plafonniere.



**CENTRALE PORTIER-
VERGREDELING EN
ELEKTRISCH BEDIEN-
BARE SPIEGELS.**
U kunt de centrale
portiervergrendeling
(XL + GL-model) en de
elektrisch bedienbare spiegels
(GL) met uw vingertoppen
commanderen.



DEURBEKLEDING.
De prachtig beklede deuren
zijn voorzien van
ergonomisch ontworpen
armsteunen en van grote
bagagevakken.





OPKLAPBARE ARMSTEUNEN (GL). U kunt de armsteunen van de voorste en middelste rij stoelen omhoog klappen.

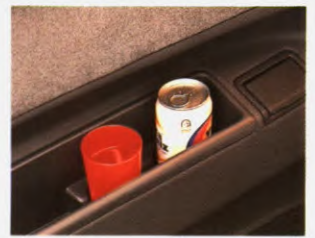

BEKERHOUDERS (XL - GL). Achterin zijn twee houders aangebracht, waarin bekers en drankblikjes passen.

EEN INNOVATIEF INTERIEUR-ONTWERP, DAT MEER DAN PRAKTISCH IS.





Het interieur van de Previa is een meesterlijke combinatie van vorm en functie. De lijnen binnenin vloeien en buigen gastvrij en plezierig om u heen. Alles wat u ziet, is een lust voor het oog: van de gewelfde zijpanelen, tot de stoelen en het dashboard.

Zeven mensen (GL) of zelfs acht (XL) hebben royaal de ruimte om zich te ontspannen. En toch blijft er voldoende plaats over voor bagage. Als u met vier passagiers op reis bent, kunt u met de Previa enorme hoeveelheden van wat-dan-ook meenemen.

Daarbij zult u aangenaam verrast zijn over het gemak waarmee u zich, dankzij de vlakke vloer, binnen de auto kunt verplaatsen.

Als u alle grote en kleine, subliem ontworpen kenmerken van de Previa bij elkaar optelt, levert dat meer op dan een combinatie van comfort en gemak. De Previa is een revelatie.





EEN DASHBOARD DAT ZIJN TIJD VER VOORUIT IS.

Neem plaats achter het stuur, en u weet onmiddellijk dat u een buitengewone auto onder uw commando heeft. De gewelfde middenconsole vraagt erom aangeraakt en bediend te worden. Het diep ingestulpte dash-

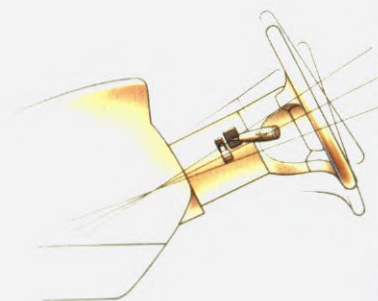
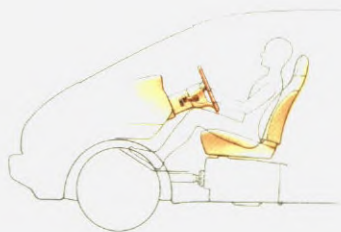



KOELKASTJE. (Optional, alleen in combinatie met (optional) airconditioning).

board heeft ovale, analoge klokken, die precies in uw blikveld liggen. Alle grote knoppen en hendels zijn centraal en onder handbereik geplaatst.

Toyota heeft op de meest uiteenlopende manieren voor

comfort gezorgd. De stuurkolom staat onder een zelfde hoek als in een sedan. Het stuur is verstelbaar (GL), zodat u het in een voor u ideale stand kunt zetten. De voorstoelen zijn over een afstand van 180 mm., in

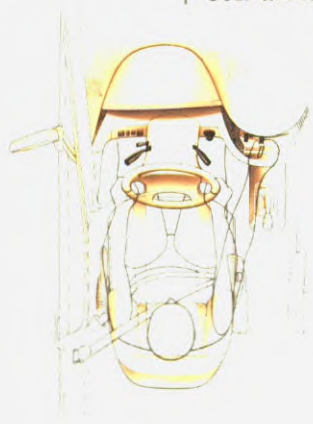

HANDSCHOENENKAST.
Naar een uniek ontwerp, gaat de klep naar boven open. In deze autoklasse heeft de Previa zonder meer de grootste inhoud.



OPBERGVAK.
U kunt er acht cassettes, of vier CD's plus twee cassettes in kwijt, plus allerlei andere dingen die u onder handbereik wilt hebben.



ZEKERINGENKASTJE.
Om een zekering te vervangen, hoeft u alleen maar een klepje boven op het dashboard te openen. Snel en gemakkelijk!

12 stappen, verstelbaar. De rugleuning is tot een hoek van 70°, in 35 stappen, neerklapbaar.

U voelt zich onder alle omstandigheden ontspannen, en heeft de auto steeds volledig onder controle.



DE BAANBREKENDE
VORMGEVING EN
TECHNOLOGIE
LEVEREN
KRACHTIGE
RESULTATEN OP.

Toyota's multikleppen-technologie heeft opnieuw een stap vooruit gedaan. De 2.4-liter 16-kleppen motor van de Previa heeft unieke, tandwielaangedreven dubbele bovenliggende nokkenassen. Door deze constructie werden kleinere compressieruimten mogelijk, waarin 'n snellere en effectievere verbranding plaats vindt. Het gevolg is een groter vermogen en een

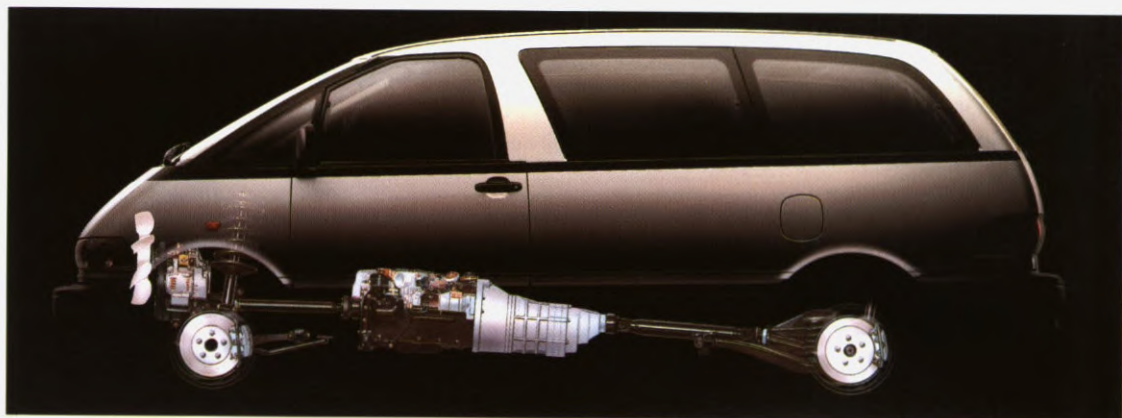

VOOR WIELOPHANGING.
De zgn. "Vorlauf Geometry" zorgt voor 'n lichte besturing en voor 'n grotere stabiliteit.



TOYOTA
MULTIKLEPPEN
MOTOR

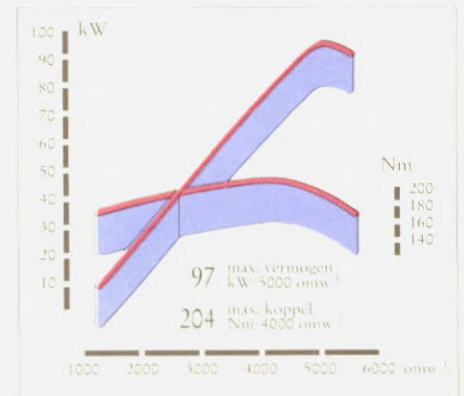
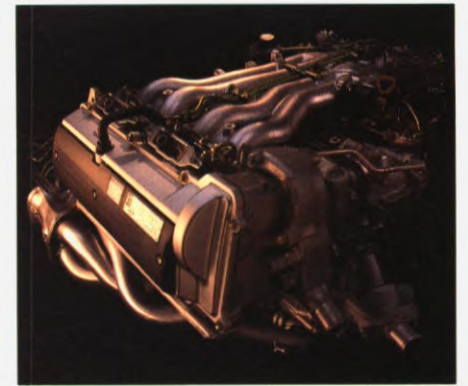

lager brandstofverbruik.

Er is ook een stap "opzij" gedaan. Toyota heeft de motor zijwaarts gekanteld, onder een hoek van 75°. Op de plaats waar u bij dit type auto's de gebruikelijke bult aantreft, ziet u bij de Previa een volkomen vlakke vloer. Het is een baanbrekend concept, dat het mogelijk maakt om zoveel ruimte tussen de voorstoelen te scheppen, dat u ongehin-

derd naar achteren door kunt lopen.

De middenmotor-opstelling zorgt voor een vrijwel gelijke gewichtsverdeling voor en achter. En daarmee voor een perfecte wegligging. Doordat de motor onder een hoek is opgehangen, wordt bovendien het zwaartepunt verlaagd, waardoor het stuurbedrag in bochten nog eens extra wordt verbeterd.



▲ **EENVOUDIG ONDERHOUD.** Onderdelen die onderhoud nodig hebben, inclusief een uniek olieaanvulstelsel, zitten onder de motorkap aan de voorkant, zodat u er makkelijk bij kunt.

► **GEVENTILEERDE SCHIJFREMSEN OP VOORWIELEN.** Ze raken hun warmte makkelijk kwijt, om te zorgen voor 'n maximale remkracht en om fading te voorkomen. GL-modellen kunnen (optional) worden uitgerust met ABS. Tot het ABS-pakket behoren ook geventileerde schijfremmen op de achterwielen.



DOUBLE WISHBONE ACHTERWIELOPHANGING (GL).
Verzekert 'n nog comfortabeler weggedrag en verhoogt de stabiliteit.

SCHOONHEID DIE IS ONTWERPEN
OM U MEER DAN
'N FRAAI UITERLIJK TE BIEDEN.



De stijlvolle ontwerp-kenmerken van de Previa hebben ook zo hun praktische consequenties. Het enorme glasoppervlak, bijvoorbeeld, biedt iedereen een panoramisch uitzicht. Elk ritje wordt een plezierritje.

De omvangrijke beschermende panelen op de zijkanten accentueren niet alleen de subtiele belijning, maar beschermen ook tegen steenslag.

De zijdeur schuift ver open, zodat iedereen makkelijk kan instappen. De achterdeur loopt zeer ver naar beneden door, zodat het inladen van zware lading heel gemakkelijk gaat.



'N AFWERKING DIE HET BEGIN IS VAN EEN DUURZAAM KWALITEITSVERHAAL.

De kleuren van de Previa zijn briljant, met een rijke, flonkerende glans die van binnenuit lijkt te komen. Dit is te danken aan de toepassing van meerdere laklagen tijdens het fabricageproces. Deze glans blijft jarenlang in z'n volle luister behouden.

De duurzaamheid van de afwerking wordt mede verzekerd door een uitputtend roestbeschermingsprogramma en het gebruik van dubbel-gegalvaniseerd plaatstaal.

SUPERIEURE ROESTBESTENDIGHEID.

Carrosseriepanelen zijn bekleed met roest-ongevoelig gegalvaniseerd staal.

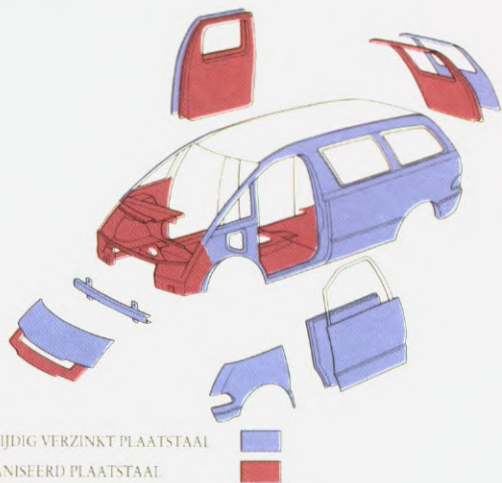

COATING ONDERZIJDE

Om afbladderen en de gevolgen van steenslag te voorkómen, is de onderzijde van de carrosserie behandeld met een dikke, beschermende laag kunststof.

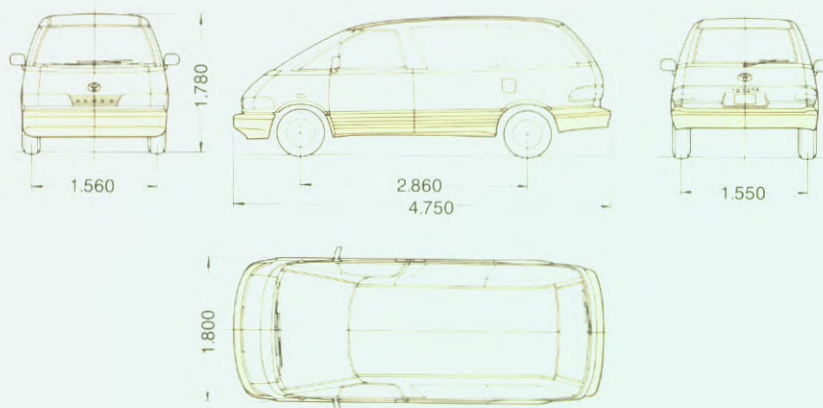
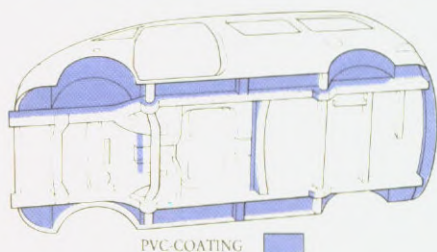



Toyota's worden zeer doelmatig beschermd en daardoor is uw Previa zo goed uitgerust om gedurende vele jaren en kilometers perfect te functioneren. U krijgt dan ook 3 jaar garantie "van bumper tot bumper", met een maximum van 100.000 km en 6 jaar carrosseriegarantie tegen doorroesten van binnenuit. Toyota gelooft dat dit kwaliteitsrecept niet alleen uw Previa beschermt. Maar ook uw investering.



SCHUIF/KANTEL-MAANDAK (optional GL).

Om lekker open te rijden, kan de voorkant van dit glazen dak worden opgetild en het dak achter worden opengeschoven. De bediening hiervan geschiedt elektrisch.

Naast de Previa GL is er nog een ander model. Deze "XL" presteert hetzelfde als de GL. Verschillen in bekleding en uitmonstering maken de aanschafprijs van de XL lager.



De importeur aanvaardt geen aansprakelijkheid voor schade van welke aard ook voortvloeiende uit het gebruik van de voertuigen, indien deze schade voortvloeit uit het gebruik van de voertuigen in strijd met de voorschriften van de importeur. De importeur aanvaardt geen aansprakelijkheid voor schade van welke aard ook voortvloeiende uit het gebruik van de voertuigen, indien deze schade voortvloeit uit het gebruik van de voertuigen in strijd met de voorschriften van de importeur.

Importeur voor Nederland
Louman & Parqui BV
Steurweg 8
4941 VR Raamsdonksveer
Telefoon 01621-85900

