

 TOYOTA

# Picnic



# COMPACT VAN BUITEN, RUIM VAN BINNEN

Steeds meer mensen hebben behoefte aan een auto die ruimte en rijplezier biedt, geschikt voor zowel vrije tijd als zakelijk gebruik en toch niet te groot en te duur. Een auto met ruimte voor het hele gezin, maar ook voor zakenrelaties. Voor vakantiebagage maar bijvoorbeeld ook voor vervoer van professionele apparatuur.

De Toyota Picnic is speciaal ontworpen om aan dergelijke uiteenlopende verlangens te voldoen. Het is een van de meest doordachte en originele auto's van deze tijd. Hij is compact van buiten, dus gemakkelijk te rijden en te parkeren. Toch is hij ook opmerkelijk ruim, met plaats voor zes of zeven personen en hun bagage. De naam onderstreept zijn vriendelijke karakter.



De Toyota Picnic heeft de rij-eigenschappen van een goede sedan of stationwagon,

maar is ruimer en dus nog praktischer. Hij is minder volumineus dan de meeste MPV's, ziet er dynamisch en herkenbaar uit, heeft een opmerkelijk complete uitrusting en is er nu ook met 2.2 Turbo Dieselmotor.

De Picnic heeft twee airbags, ABS en overtreft de strengste Europese veiligheidsnormen op het gebied van frontale en zijdelingse botsingen. Natuurlijk biedt hij het spreekwoordelijke rijplezier van elke Toyota, door zijn uitstekende kwaliteit, zeer uitgebreide garantie en royale comfort. De Picnic maakt iedere kilometer tot een feest.



picnic









VEELZIJDIG

## DE TOYOTA PICNIC IS ZO FLEXIBEL ALS U ZELF WENST

*P*raktisch gebruiksgemak,

dat biedt de Picnic als geen

ander. Hij is niet langer en breder dan

een middenklasse sedan of stationwagon en geeft u

toch de comfortabele ruimte van een Multi

Purpose Vehicle. Het interieur kan naar believen op

maar liefst 17 verschillende manieren worden

ingedeeld. Zes of zeven personen hebben in de



Picnic aangenaam de ruimte

en voldoende plaats voor hun

bagage. Met een paar simpele hand-

grepen past u het interieur aan, voor een kleine ver-

huizing, de weekend-boodschappen, een zakenreis

met collega's of een vakantie met extra veel bagage.

Als u de voorste twee stoelrijen neerklapt, kunt u

over comfortabele slaapruijme beschikken.

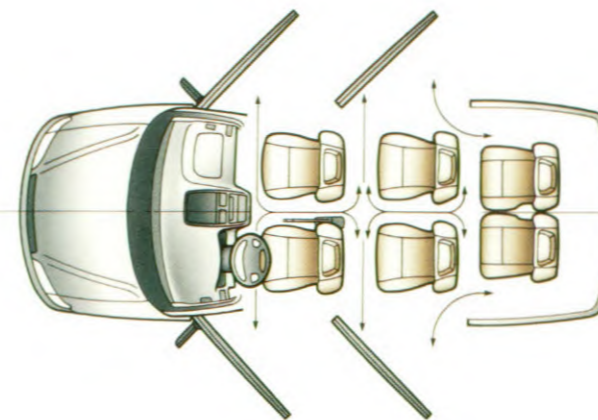

Vier brede portieren geven comfortabel toegang. De stoelen staan op 21 cm van elkaar, zodat u zich gemakkelijk in de auto kunt verplaatsen.



En wilt u nog meer bagageruimte, dan zijn de achterste twee lichtgewicht stoelen met enkele handgrepen te verwijderen.





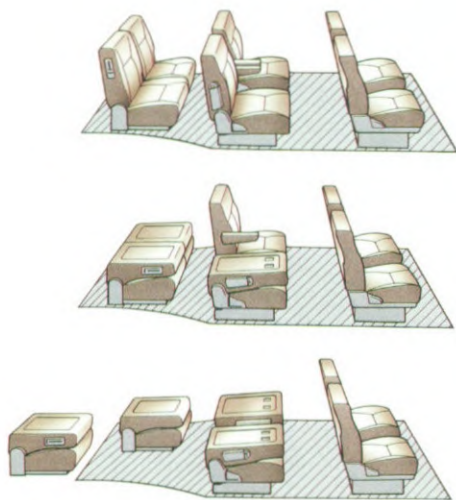

6 zitplaatsen

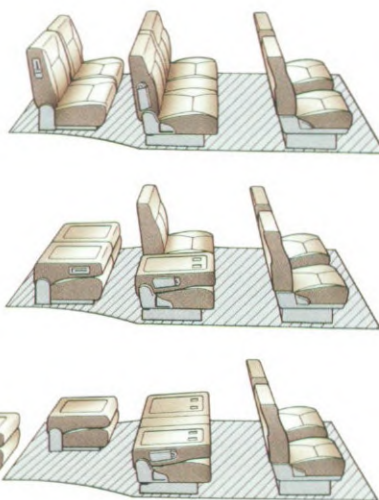

7 zitplaatsen



De Picnic biedt riant plaats aan zes of zeven personen, waarbij er nog een flinke bagageruimte overblijft.



Met de achterste stoelen uitgenomen en de middelste stoelen of bank neergeklapt, biedt de Picnic zelfs zo'n 1800 liter bagageruimte.



## IN DE PICNIC VOELT U ZICH METEEN THUIS

Het interieur van de Picnic is verrassend praktisch.

Door de hogere zitpositie is het in- en uitstappen gemakkelijker dan bij een sedan. De stoelen zijn comfortabel en u heeft volop ruimte voor uw hoofd en benen. De hoge



zitpositie, het grote glasoppervlak, de standaard stuur-

bekrachtiging en de draaicirkel van

slechts elf meter maken de auto zelfs in het drukste verkeer uitermate eenvoudig te rijden. Toyota besteedt altijd veel aandacht aan



Dankzij de doordachte vloer- en zithoogte is in- en uitstappen bij de Picnic (A) gemakkelijker dan bij een sedan (B) of MPV (C).



- 1 Twee aan de zijkant aangebrachte bergvakken, naast de achterste zitplaatsen.
- 2 Praktische opbergvakkens op de rugzijde van de voorstoelen.
- 3 Een 12 volt stroomvoorziening achterin, voor bijvoorbeeld een koelkastje.
- 4 De achterklep is met deze handgreep eenvoudig te sluiten, zonder dat uw handen vuil worden.

details. Dat blijkt ook uit de Picnic. De start-  
blokkering wordt met de elektronische  
contactsleutel automatisch in- en uit-  
geschakeld. Er is in het gehele interieur  
volop bergruimte voor kleine spullen.



Inclusief drie bergvakken in het dashboard, vakken in

de vier portieren, een vak onder de passagiersstoel,  
kaartentassen in de leuning van de voorstoelen,  
twee bergvakken naast de achterste stoelen.  
Natuurlijk zijn er ook handige houders voor  
bekers en blikjes. Het gemak dient nu eenmaal de  
mens.





# RIJPLEZIER TOT IN DE 21STE EEUW

De Toyota Picnic combineert op aantrekkelijke wijze de mogelijkheden van verschillende soorten auto's. Hij heeft daarbij een karakteristiek uiterlijk, een weldadig uitrustingsniveau en een geruststellende hoeveelheid actieve en passieve veiligheid. Plus uiteraard de befaamde Toyota-kwaliteit. Daarmee is het een interessant alternatief voor een groot aantal consumenten. Jong of ouder, werkend of niet werkend, met een gezin of een ruimteverslindende hobby. En altijd met de wens om een auto te rijden die veel biedt



zonder echt duur te zijn. Voor welk doel u 'm ook gebruikt, de nieuwe Picnic kan de meest zware omstandigheden aan. De zo fraai vormgegeven carrosserie is solide uitgevoerd, voor een lang leven. Het gegalvaniseerde, roestwerende staal is voorzien van een duurzame laklaag. Een brede stootrand rondom beschermt uw Picnic tegen kleine schades. Het interieur is mooi afgewerkt, smaakvol en in duurzame materialen uitgevoerd. Zodat u met uw Picnic probleemloos de 21ste eeuw kunt binnenrijden.

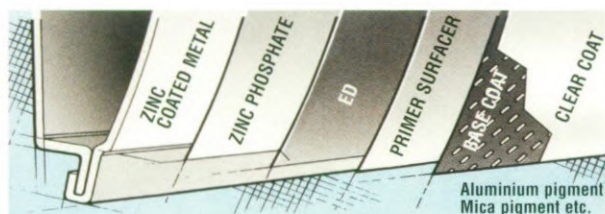

Om uw Toyota Picnic jarenlang mooi te houden, is het plaatwerk van de carrosserie voorzien van diverse beschermingslagen.



Alle belangrijke delen van de carrosserie van de Picnic zijn uitgevoerd in verzinkt plaatstaal.





# DE PICNIC BIEDT VEILIGHEID VOOR HET HELE GEZIN

*H*ij is niet alleen comfortabel, de nieuwe Toyota

Picnic, maar hij biedt ook een maximale passieve en actieve veiligheid. De uitstekende rij-eigenschappen, de doordachte wiel-



ophanging en het goede zicht rondom zorgen dat u met de

Picnic onder alle omstandigheden

alert aan het verkeer kunt deelnemen. Door het standaard ABS, de buitengewoon sterke passa-



Bij een frontale botsing biedt de combinatie van fullsize airbags met veiligheidsgordels en gordelspanners de best mogelijke bescherming.

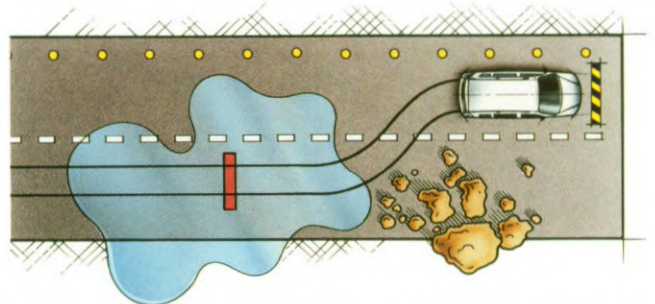

Het ABS voorkomt dat de wielen bij het remmen blokkeren, waardoor u als bestuurder de Picnic ook in kritieke situaties eenvoudig onder controle kunt houden.

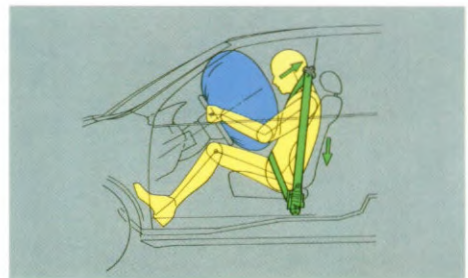

Alle zes stoelen zijn voorzien van automatische driepuntsgordels. Op de voorstoelen zijn ze voorzien van gordelspanners; de gordels van de middelste twee stoelen zijn te blokkeren, waardoor kinderzitjes veiliger zijn te monteren.

gierskooi, de forse kreukelzones en de "side impact protection-bars" in alle vier de portieren bent u maximaal beschermd.

Twee airbags en spanners op de veiligheidsgordels voorin zijn eveneens standaard.

Door dit alles is de Picnic een van de veiligste auto's in zijn klasse.

Wie u in uw Toyota Picnic ook meeneemt, uw passagiers reizen comfortabel en zo veilig mogelijk.



De inzittenden van de Picnic worden optimaal beschermd door de high-integrity-structuur, die nauwkeurig door de computer is berekend. Zelfs bij een crashtest met 60 km/u is de vervorming minimaal.



De Toyota Picnic voldoet al aan de toekomstige Europese veiligheidseisen voor frontale offset-botsingen en voor zijdelingse aanrijdingen.

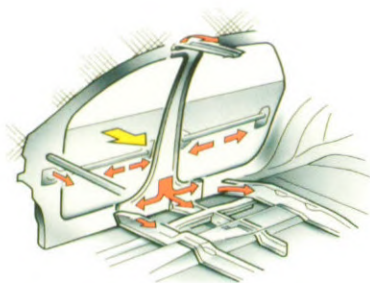

Er is extra veel aandacht besteed aan de sterkte van de A- en B-stijl, de dakstructuur en de dorpels. In de portieren zijn veiligheidsbalken gemonteerd.



Op de belangrijkste plaatsen in het interieur zijn schokabsorberende materialen aangebracht die bij een botsing voor minder lichamelijke belasting zorgen.



## DE PICNIC BIEDT COMFORT ZOALS THUIS

Als we zeggen dat een Picnic riant van binnen is, dan kunt u dat gerust letterlijk



nemen. Want ondanks zijn compacte afmetingen biedt de Picnic meer plaats voor inzittenden en

bagage dan de meeste stationwagens, dankzij de uitgekende benutting van de

beschikbare ruimte. Ook door de aangename atmosfeer is het een genot om met de Picnic te



Het dashboard is ruimtelijk van opzet en de instrumenten zijn onder alle omstandigheden gemakkelijk af te lezen. De schakelaars zitten precies daar waar u ze verwacht. De afgebeelde radio is extra.



rijden. De stuurbevestiging zorgt voor extra gemak bij het inparkeren en geeft u een nauwkeurig stuurgevoel op de snelweg. Het krachtige ventilatie- en verwarmingssysteem houdt de temperatuur constant; de GXI-uitvoering is zelfs

uitgerust met airconditioning. Onderweg zullen bestuurder en passagiers aangenaam verrast zijn door het opmerkelijk lage geluidsniveau.

Als optie kan ook worden gekozen voor automatische transmissie.



*De tweede rij stoelen kan 285 mm worden verschoven, waardoor de beenruimte is te vergroten en de instap naar de derde rij wordt vergemakkelijkt.*



*De Picnic heeft centrale portiervergrendeling en elektrisch bediende zijruiten rondom.*

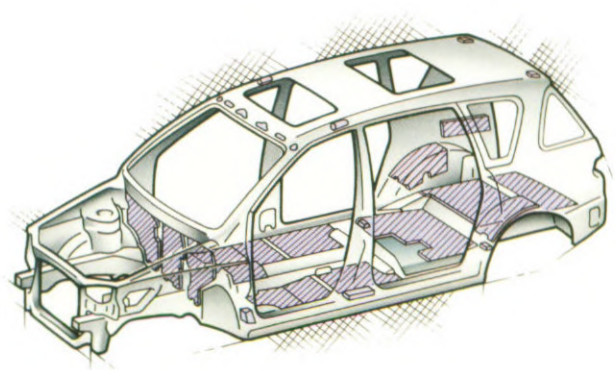

*De carrosserie heeft een hoge torsiestijfheid. Tezamen met het dempingsmateriaal op strategische punten zorgt dit voor een aangenaam stil interieur.*



*Voor de GLi en GXi is er als optie een dubbel zonnedak leverbaar; het voorste handbediend uitklapbaar, het achterste elektrisch schuifbaar.*



## DE PICNIC IS FIJN OM TE RIJDEN



**Bij** de ontwikkeling van de Picnic heeft Toyota een plezierig rijdende auto ontworpen

waarin u heel comfortabel met familie en vrienden op stap kunt gaan. Hij heeft de ruimte van een MPV en de rij-eigenschappen van een

uitstekende personenauto uit de hogere middenklasse. De

krachtbron van de Picnic is opvallend

vlot en levendig; het onderstel en het remsysteem

zijn daar volledig op afgestemd. Of u nu kiest

voor de handgeschakelde 5-versnellingsbak of

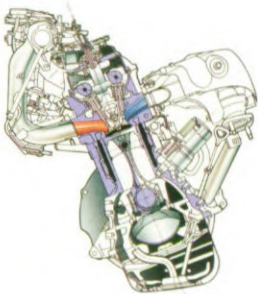

*De tweeliter, 16-kleppen 3S-FE motor staat bekend om zijn kracht en betrouwbaarheid. Voor de Picnic is hij verder verfijnd en levert een maximum vermogen van 94 kW (128 pk) bij 5.400 tpm en een maximum koppel van 178 Nm bij 4.400 tpm. Een groot deel van deze trekkracht is al vanaf een laag toerental beschikbaar.*

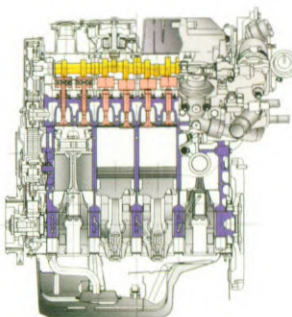

*Het maximum vermogen van de 2.2 Turbo Dieselmotor bedraagt 66 kW (90 pk) bij 4.000 tpm. Het maximum koppel van 205 Nm loopt van 2.000 tot 2.400 toeren. De motor is soepel en krachtig en heeft een bijzonder gunstig brandstofverbruik.*

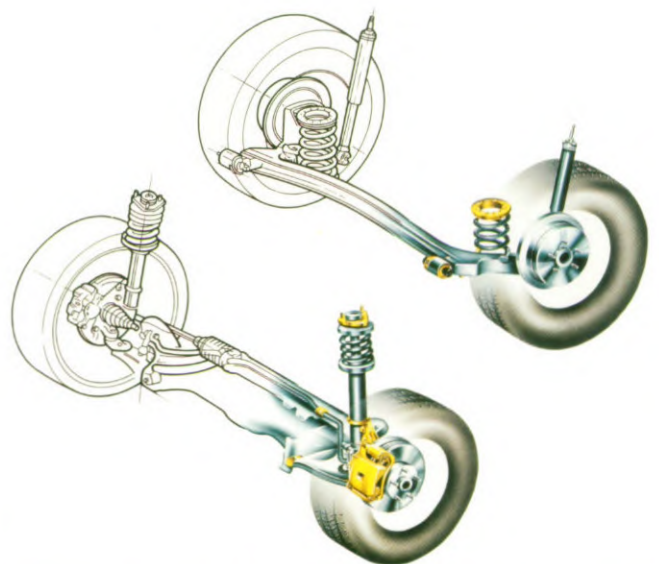

*De MacPherson-voorwielophanging van de Picnic is onafhankelijk; voor de achterwielophanging werd een compacte torsie-as met schroefveren ontwikkeld, die voor een maximum aan beschikbare ruimte in de auto zorgt. De schijfremmen voor zijn geventileerd; een vierkanaals ABS zorgt voor extra veiligheid. Standaard staat de Picnic op brede 195/65 R 14 banden.*

voor de als extra leverbare, haast onmerkbaar schakelende en elektronisch gestuurde viertraps automaat, de Picnic biedt een maximum aan rijcomfort.

Turbo Diesel  
**7,7** L/100 KM  
(gecombineerd 93/116 EEC)

Dankzij de opvallend kleine draaicirkel, de stuurbekrachtiging, het grote glasoppervlak en de

forse buitenspiegels hebt u continu de zekerheid dat u alle situaties volledig beheerst. Door de zuinige motor, de lage luchtweerstand en het gunstige gewicht blijkt elke keer weer dat de Picnic opmerkelijk spaarzaam met brandstof omspringt.



## MOOIE KLEUREN



De Toyota Picnic is leverbaar in een aantal fraaie two-tone kleuren,  
plus uitvoeringen in geheel zilver en groen.



056 White



199 Silver Metallic



3J8 Wine Red Mica



8N2 Blue Metallic  
Argentine Mica



6P3 Dark Green  
Mica Metallic



4I9 Gold Metallic



760 Dark Turquoise  
Mica



8K5 Dark Blue Mica  
Metallic Graphite



## ACCESSOIRES



Zoals we al zeiden is de nieuwe Toyota Picnic een auto voor de veeleisende automobilist.

Deze kan natuurlijk, ondanks de complete uitrusting, toch nog wat te wensen over hebben. Daarom ontwikkelde Toyota een aantal extra's. Zo is er natuurlijk een originele en goedgekeurde trekhaak en een speciale allesdragerset met bijvoorbeeld fiets- of skihouders. En voor wie z'n Picnic nog exclusiever wil maken, zijn er bijvoorbeeld sportieve lichtmetalen velgen. U ziet: de Toyota Picnic is geheel op uw persoonlijke smaak af te stemmen.



 **YOKOHAMA**  
High Performance Banden



*Deze chique verchroomde grille maakt uw Picnic nog exclusiever.*



*Als u aan de achterzijde een extra chromaccent wenst, levert de Toyota-dealer een speciale nummerplaatomlijsting.*



*De Picnic kan o.a. worden voorzien van deze exclusieve zes-spaaks lichtmetalen sportvelgen en praktische spatlappen.*



*Deze achterspoiler verbetert de aërodynamica van uw auto en verhoogt de sportieve uitstraling.*



*Praktisch en veilig zijn deze breedstralers. De Picnic krijgt er tevens een extra sportief uiterlijk mee.*



*Lichtmetalen velgen Francorchamps zijn er in zowel 15- als 16-inch-uitvoering.*



Lichtmetalen velgen Qualifier vormen een goede combinatie met brede Yokohama banden.



Hoogwaardige mattensets zijn er in verschillende kleuren en materialen of met een leuke decoratie.



Met het Toyota navigatiesysteem rijdt u zonder zoeken vlot naar uw bestemming toe.



# Toyota

gaat verder.

## Toyota, een wereldmerk

Toyota is de op twee na grootste automobiel-producent ter wereld. Het hoofdkantoor staat in Tokio, maar de auto's die voor Europa bestemd zijn, krijgen meer en meer een Europees karakter. De Avensis komt uit Engeland en bestaat voor het grootste deel uit onderdelen die door Europese bedrijven worden gemaakt. Ook de Corolla komt daar spoedig vandaan en Toyota bouwt nu tevens een auto-fabriek in Frankrijk. Uit onafhankelijke onderzoeken naar kwaliteit en betrouwbaarheid van auto's blijkt dat er in feite geen betere auto te koop is dan een Toyota.

## Toyota zekerheden voor onderweg

- 3 jaar garantie 'van bumper tot bumper' met een maximum van 100.000 kilometer.
- 6 jaar carrosseriegarantie.
- 3 jaar Toyota EuroCare, de hulpdienst die u overal in Europa op ieder moment doeltreffende 24-uurs service biedt.

## Toyota informatiesysteem

Via het gratis telefoonnummer 0800-0369 (tijdens kantooruren) kunt u van alles te weten komen over Toyota. Kijk voor dealer-adressen en telefoonnummers in de Gouden Gids. Toyota-distributeur Louwman & Parqui B.V. is bovendien bereikbaar via E-mail

[louwman&parqui@toyota.nl](mailto:louwman&parqui@toyota.nl)

Voor het laatste nieuws over Toyota in Nederland:  
<http://www.toyota.nl>



## Toyota Direct Service

U kunt zonder afspraak terecht bij de Toyota-dealer voor kleine reparaties of het vervangen van bijvoorbeeld uw uitlaat, accu of banden. Bovendien zijn vrijwel alle dealers 24 uur per dag bereikbaar voor noodgevallen. Op Toyota kunt u rekenen!

## Toyota financiële dienstverlening

Toyota Finance is specialist in:

- leasing
- financiering
- verzekering



Distributeur: Louwman & Parqui B.V. Steurweg 8, 4941 VR Raamsdonksveer. Tel.: (0162) 585900.

De distributeur behoudt zich het recht voor zonder nadere kennisgeving wijzigingen in uitvoeringen en/of prijzen aan te brengen. De afbeeldingen en specificaties in deze brochure voldoen aan internationale normen en kunnen derhalve in detail afwijken van de voor Nederland geldende specificaties en/of uitvoering(en). Ofschoon deze brochure met de grootst mogelijke zorg is samengesteld, kan geen aansprakelijkheid worden aanvaard voor eventuele onjuistheden, van welke aard dan ook. Geheel of gedeeltelijke nadruk, in enige vorm, is zonder schriftelijke toestemming verboden; F0000-30000/JUNI 1998