

# TOYOTA-PERSONENWAGENINFORMATIE



## PREVIA

### Motoren

TOYOTA-motoren worden ontworpen volgens de modernste technieken en geconstrueerd met toepassing van nieuwe hoogwaardige materialen. Hierdoor ontstaan compacte motoren met een beperkt gewicht. Het hoge kwaliteitsniveau van TOYOTA waarborgt een lange levensduur en een beperkt onderhoud. De nieuw ontworpen 2,4 liter benzinemotor van de Previa is van het TOYOTA-multi-kleppen type en als zodanig voorzien van 4 kleppen per cilinder. Dit zorgt voor een optimale cilindervulling met als resultaat zeer hoge prestaties en een gunstig brandstofverbruik. Uiteraard is een door een computer gestuurd multipoint injectiesysteem standaard. De motor ligt achter de vooras, onder de vloer, en is gekanteld onder een hoek van 75 graden. De gewichtsverdeling die hierdoor ontstaat geeft een optimale wegligging.

### Carrosserie

Futuristisch en aerodynamisch gevormde zelfdragende carrosserie, kooiconstructie, kreukelzone aan voor en achterzijde, schokabsorberende bumpers en kunststof flankbescherming aan de zijkanten. De zeer grote ruiten waarborgen een ruime blik naar buiten. Zeer opmerkelijk is de lage Cw-waarde van 0,34 en dat, terwijl de Toyota Previa het karakter draagt van een ruime familie-personenbus.

### Roestwerende voorzieningen

Carrosserie is grotendeels vervaardigd van "Galvannealed" staal. Op deze plaat is zink onder hoge temperatuur aangebracht. De buitenkant echter is vervaardigd van "Excelite" staal. Deze plaat wordt niet verhit maar elektrolytisch van zink voorzien. Doordat Excelite een bewerking ondergaat zonder temperatuurverhoging blijft de plaat soepel en laat zich gemakkelijker tot carrosserie vormen. Het resultaat is een uiterst strakke vorm zonder enig rimpeltje. De carrosserie wordt eerst gefosfateerd en daarna door middel van onderdemping en langs elektrolytische weg van een grondlaag en epoxyhars voorzien. Hierop wordt de tweevoudige laklaag gespoten terwijl bij de metalic lakken een derde blanke topklaag wordt aangebracht. De steenslaggevoelige delen zijn van een extra beschermende P.V.C. coating voorzien, en in de voorste wielkasten zijn kunststof binnenschermen aangebracht. De holle ruimten van de portieren, motorkap en kofferdeksel zijn van een beschermende waslaag voorzien terwijl de felsranden en lasnaden met een P.V.C. sealer worden afgedicht. De carrosserie behoeft derhalve onder normale omstandigheden niet met een roestwerend middel nabehandeld te worden. Het uitlaatsysteem is grotendeels van een roestwerende aluminium laag voorzien.

### Stuurinrichting

Directe en zeer precieze veiligheidsstuurinrichting volgens het onderhoudsvrije tandheugelsysteem voorzien van een toerentalafhankelijke stuurbeheersing. Het aantal stuuromwentelingen van uiterst links naar uiterst rechts bedraagt

3,5 omwentelingen. De kleine draaicirkel bedraagt slechts 11,4 meter (tussen stoepranden). De hoek van het stuurwiel kan ongeveer 17° versteld worden.

### Aandrijving

Achterwielaandrijving. Volledig gesynchroniseerde 5 versnellingsbak met directe en precieze schakeling door middel van bowden-kabels in combinatie met een hydraulisch bediende droge plaatkoppeling. De 2.4 GLi Automaat is voorzien van een elektronisch geregelde automatische versnellingsbak met 4 versnellingen, inschakelbare overdrive en een koppelvormer. De automatische "Lock-up", waarbij geen slip optreedt in de koppelvormer, draagt bij tot een geringer brandstofverbruik.

### Wielophanging

**Voor:** onafhankelijke wielophanging volgens het McPhersonsysteem met L-vormige draagarmen, schroefveren en dubbelwerkende, hydraulische, gasgevulde schokdempers. Stabilisatorstang.

**Achter:** onafhankelijke wielophanging volgens het dubbele Wishboneprincipe, schroefveren gecombineerd met dubbelwerkende, hydraulische, gasgevulde schokbrekers. Bij de TOYOTA Previa XLi echter is gebruik gemaakt van een op vier punten scharnierende starre as in combinatie met schroefveren.

### Remmen

Hydraulisch, bekrachtigd, voor/achter gescheiden remsysteem met lastafhankelijke remdrukregelaar in het achtercircuit. Voor schijfremmen met onderhoudsvrije zwevende remtang en slijtage signalering op de remblokken, zelfstellende trommelremmen achter. Mechanische handrem op de achterwielen.

### Verwarming en ventilatie

Tochtvrije, permanente ventilatie met 4 snelheden aanjager, om verwarmde of koude lucht naar de voorruit, zijruiten en/of voetenruimte te laten stromen. De hoeveelheid warme of koude lucht naar boven of naar beneden kan nauwkeurig worden geregeld. Twee ventilatieroosters voor koude lucht in het midden van het dashboard, naar alle richtingen verstelbaar. Bi-level-instelling voor koelere bovenluchtstroom ten opzichte van de verwarmde luchtstroom in het onderste gedeelte van het interieur.

### Garantie

Alle TOYOTA'S hebben 3 jaar garantie van "bumper tot bumper" met een maximum van 100.000 km. Op de lak zelfs zonder km-beperking. Bovendien 6 jaar carrosseriegarantie tegen doorroesten van binnenuit. De garantie dekt ook de eventuele sleepkosten tot de dichtstbijzijnde TOYOTA-dealer (binnen Europa).



# Techniek

Previa	2.4 XL	2.4 GL-aut.
<b>Motor</b>		
Plaats motor	midden/onder	←
Soort brandstof	euro-loodvrij	←
Octaangetal	95	←
Aantal cilinders	4 in lijn	←
Aantal kleppen per cilinder	4	←
Cilinderinhoud	2438	←
Boring x slag	95,0 x 86,0	←
Compressieverhouding : 1	9,3	←
Max. vermogen (kW)/bij aantal omwentelingen per minuut	97/5000	←
Max. koppel (Nm)/bij aantal omwentelingen per minuut	204/4000	←
Brandstofsysteem	multipoint injectie	←
Aantal katalysatoren	2	←
Regeling	3-weg geregeld	←
<b>Transmissie</b>		
Aandrijving	achter	←
Overbrengingsverhouding: 1e versnelling	3,704	2,452
2e versnelling	2,020	1,452
3e versnelling	1,368	1,000
4e versnelling	1,000	0,730
5e versnelling	0,854	—
achteruit	4,472	2,212
Eindreductie achter	3,909	4,300
<b>Banden en velgen</b>		
Velgmateriaal	staal	lichtmetaal
Velgmaat	15 x 6 JJ	←
Type banden	215/65R15 6H	←
<b>Stuurinrichting</b>		
Type	tandheugel	←
Stuurbekrachtiging	ja	←
Draaicirkel tussen stoepranden (meters)	11,4	←
Draaicirkel tussen muren (meters)	12,2	←
<b>Elektrische installatie</b>		
Spanning (Volt)/Accu capaciteit (Ah)	12/60	←
Dynamo vermogen (Watt)	840	←
Motormanagement	computer	←
<b>Carrosserie</b>		
Cw-waarde	0,34	←
<b>Maten (cm), massa's (kg) en inhoud (l)</b>		
Breedte bagageruimte	141	←
Hoogte bagageruimte inwendig	115	←
Inhoud bagageruimte/met bank neer	700/1800	←
Inhoud brandstoftank	75	←
Ledig gewicht	1687	1691
Laadvermogen wettelijk	500	←
Massa max. toelaatbaar totaal (g.v.w.)	2450	←
Massa max. toelaatbaar vooras/achteras	1245/1380	←
Max. aanhangmassa ongeremd/geremd	600/1600	←
Max. kogeldruk/daklast	75/100	←
<b>Prestaties en verbruik</b>		
Topsnelheid/kruissnelheid (km/u)	175/175	170/170
Acceleratie 0-100 km/u (sec)	11,5	13,4
Brandstofverbruik vlg. ECE-norm L/100 km.		
bij 90 km/uur	8,6	8,8
bij 120 km/uur	11,7	11,8
bij stadsrit	12,8	14,2

# Uitrusting

Previa	XL	GL automaat
<b>Uitrustingsniveau exterieur</b>		
Afsluitbare brandstofvulopening/van binnen uit te openen	●/●	●/●
Aantal snelheden ruitwissers voor/interval	2/●	2/●
Achterrauitwischer met sproeier/interval	●/●	●/●
Achterrauitverwarming	●	●
Flankbescherming	●	●
Gelaagde voorruit	●	●
Getint glas rondom	brons/grijs	brons/grijs
Halogeen koplampen	●	●
Mistlamp(en) achter	●	●
Schokabsorberende vormherstellende bumpers	●	●
Twee uitklapbare zijruiten links	●	●
Zijdeur met uitklapbare zijruit	●	●
<b>Uitrustingsniveau interieur</b>		
Aansteker met verlichting	●	●
Afdekscherm bagageruimte	●	●
Antenne	●	●
Asbak voor/met verlichting/asbakken achter	●/●/●	●/●/●
Binnenspiegel met antiverblindingsstand	●	●
Consolebox onder dashboard	●	●
Dashboardkastje met klep/afsluitbaar	●/●	●/●
Elektrisch bedienbare portierramen	—	●
Elektrische deurvergrendeling	●	●
In hoogte verstelbare zijstijlgordelgeleiders	●	●
Kinderslot op zijdeur	●	●
Make-up spiegel in rechter zonneklep	—	●
Opbergvakken in voorportieren	●	●
Portierbekleding met stofinleg	—	●
Radio-cassettespeler met A.R.I. incl. 6 speakersysteem	—	●
Radio voorbereiding met 6 speakersysteem	●	—
Rechterbuitenspiegel	●	●
Separate voorstoelen incl. hoofdsteunen/met armsteun	●/—	●/●
middenstoelen model "Captainseat" incl. hoofdsteunen	—	●
middenbank 3-zits met hoofdsteunen/in hoogte verstelbaar	●/●	—/—
wegklapbare achterbank met hoofdsteunen/in hoogte verstelbaar	●/●	●/●
Stoelbekleding	stof	velours
Stuurwiel in hoogte verstelbaar	—	●
Van binnen uit verstelbare buitenspiegels/elektrisch	●/—	●/●
Verlichting bagageruimte	●	●
Vloerbekleding	tapijt	luxe tapijt
Voetsteun links	—	●
<b>Meters/controle lampjes/signalen</b>		
Dagteller	●	●
Digitaal klokje	●	●
Laadstroom	●	●
Motordiagnose	●	●
Oliepeil	●	●
Portieren niet gesloten	●	●
Positie-indicatie aut. transmissie	—	●
Toerenteller	—	●
Vergeeten verlichting	●	●
<b>Optionals af fabriek</b>		
A.B.S. remsysteem	—	●
Coolbox incl. airconditioning	—	●
Dakspoiler achter	—	●
Metaal-/micakleur	●	●
Transparante zonnedaken met dakrail: (voor kanteltype en achter schuiftype)	—	●

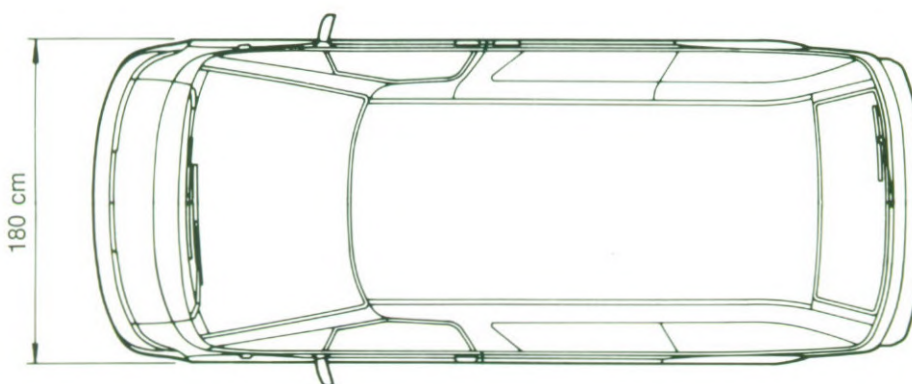
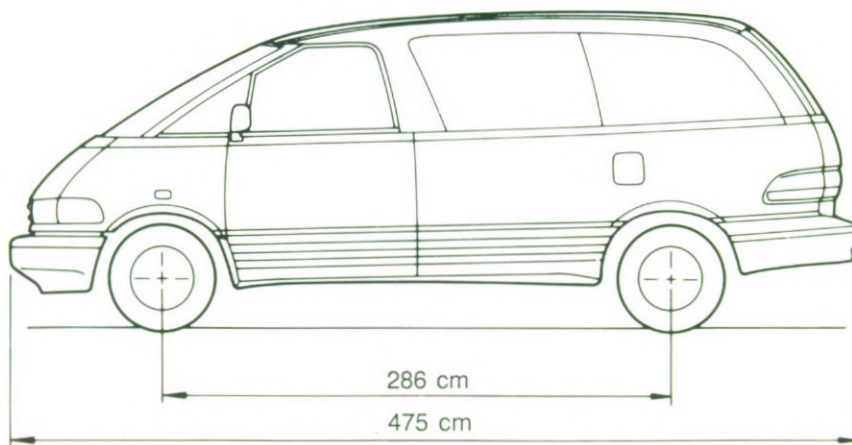
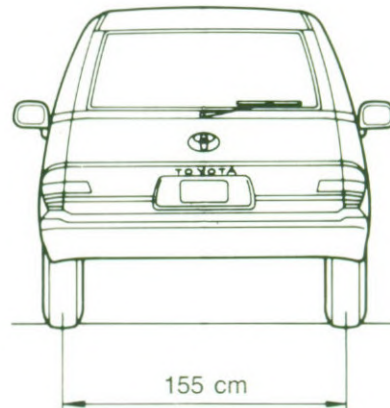
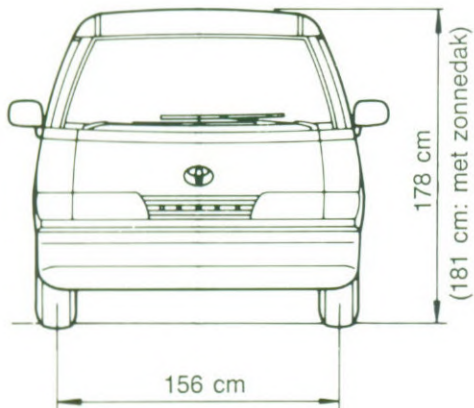

Augustus 1990



Importeur voor Nederland  
Louwman & Parqui b.v.

Steurweg 8  
4941 VR Raamsdonksveer  
Telefoon 01621-85900



De importeur behoudt zich het recht voor zonder nadere kennisgeving wijzigingen in uitvoering(en) en/of prijzen aan te brengen. De afbeeldingen en specificaties in deze brochure voldoen aan internationale normen en kunnen derhalve in detail afwijken van de voor Nederland geldende specificaties en/of uitvoering(en). Ofschoon deze brochure met de grootst mogelijke zorg is samengesteld kan geen aansprakelijkheid worden aanvaard voor eventuele onjuistheden, van welke aard dan ook. Gehele of gedeeltelijke nadruk, in welke vorm ook, is zonder schriftelijke toestemming van de importeur verboden.