

TOYOTA PERSONENWAGEN INFORMATIE



PASEO

Motoren - algemeen

TOYOTA-motoren worden ontworpen volgens de modernste technieken en geconstrueerd met toepassing van nieuwe hoogwaardige materialen. Hierdoor ontstaan compacte motoren met een beperkt gewicht. Het hoge kwaliteitsniveau van TOYOTA waarborgt een lange levensduur met slechts weinig onderhoud. De TOYOTA Paseo is uitgerust met een krachtige 1.5 liter 4 cilinder 16 kleppen-motor met twee bovenliggende nokkenassen. De motor is voorzien van een multipoint injectiesysteem. Ondanks de hoge prestaties voldoet de motor in combinatie met een geregelde 3-wegkatalysator ruimschoots aan de Europese emissie-eisen.

Veiligheid

De TOYOTA Paseo is voorzien van een door een geavanceerde computer-simulatie-techniek uitgekende passagierskooi met dwarsverstevingen, kreukelzone aan voor- en achterzijde en schokabsorberende bumpers. In de portieren zitten twee versterkingsbalken om de inzittenden bij zijdelingse aanrijdingen nog beter te beschermen. Het dashboard, deurpanelen en stuurwiel zijn bekleed met schokabsorberende materialen om letsel bij aanrijdingen te voorkomen. Ergonomisch ontwikkeld interieur waarbij de meters en controlelampjes goed in het zicht zijn geplaatst en de bedieningsorganen direct binnen handbereik liggen. Een SRS (Supplemental Restraint System) airbag aan de bestuurderszijde en passagierszijde is standaard. De Paseo heeft voorin standaard veiligheids gordels met automatische gordelspanners. De veiligheids gordels achterin zijn voorzien van een automatische blokkeerinrichting voor het veilig bevestigen van een kinderzitje. In de hoogte verstelbare koplampen en het veilige derde remlicht behoren ook tot de standaard uitrusting.

Roestwerende voorzieningen

De carrosserie is grotendeels vervaardigd van "Galvanealed" staal. Op deze plaat is zink onder hoge temperatuur aangebracht. De buitenkant echter is vervaardigd van "Excelite" staal. Deze plaat wordt niet verhit maar elektrolytisch van zink voorzien. Doordat Excelite een bewerking ondergaat zonder temperatuurverhoging blijft de plaat soepel en laat zich gemakkelijker tot een carrosserie vormen. Het resultaat is een uiterst strakke vorm zonder enig vouwtje of rimpeltje. De carrosserie wordt eerst gefosfateerd en daarna door middel van onderdompeling en langs elektrolytische weg van een grondlaag en epoxyhars voorzien. Hierop wordt de tweevoudige laklaag gespoten terwijl bij de metallic-/micalakken een derde blanke topklaag wordt aangebracht. De steenslaggevoelige delen zijn van een extra beschermende P.V.C. coating voorzien terwijl in de voorste wielkasten kunststof binnenschermen zijn aangebracht. De holle ruimten van o.a. de portieren, motorkap en achterklep zijn van een beschermende waslaag voorzien terwijl de felsranden en lasnaden met een P.V.C. sealer worden afgedicht. De carrosserie behoeft derhalve niet met een roestwerend middel nabehandeld te worden. Het uitlaatsysteem is grotendeels van een roestwerende aluminium laag voorzien.

Stuurinrichting

Direct reagerende tandheugelbesturing. De TOYOTA Paseo is uitgerust met een toerental-afhankelijke stuurbechrachting. Bij lage toerentallen is de bechrachting het grootst.

Aandrijving

Voorwielaandrijving. Volledig gesynchroniseerde 5 versnellingsbak met directe en precieze schakeling door middel van bowdenkabels, te bedienen met een korte, centraal geplaatste vloerpook.

Wielophanging

Voor: onafhankelijke wielophanging volgens het MacPhersonsysteem met L-vormige draagarmen en dubbelwerkende gasgevulde veerpoten met schroefveren en een stabilisatorstang.

Achter: schroefveren gecombineerd met dubbelwerkende, hydraulische, gasgevulde schokdempers. De wielen zijn verbonden met een torderend achteraslichaam met ingebouwde stabilisator. Door middel van een Panhardstang wordt de zijdelingse locatie van de achteras gewaarborgd. Twee in lengterichting geplaatste draagarmen verzorgen de in- en uitverende beweging van de achteras.

Remmen

Hydraulisch, bekrachtigd, diagonaal gescheiden remsysteem met remdrukbechrager in het achtercircuit. De TOYOTA Paseo heeft vóór geventileerde remschijven met onderhoudsvrije zwevende remtangen en slijtage-signalering op de remblokken. Achter zelfstellende trommelremmen. Handrem mechanisch op de achterwielen. Een Anti Blokkeer Systeem (ABS) is als optie tegen meerprijs leverbaar.

Verwarming en ventilatie

Tochtvrije, permanente ventilatie met 4 snelheden aanjager, om verwarmde of koude lucht naar de voorruit, zijruiten en/of voetenruimte te laten stromen. De hoeveelheid warme of koude lucht naar boven of naar beneden kan nauwkeurig worden geregeld d.m.v. een draaiknop te bedienen kleppensysteem. Twee ventilatieroosters voor koude lucht in het midden van het dashboard, naar alle richtingen verstelbaar. Bi-levelinstelling voor koelere bovenluchtstroom ten opzichte van de verwarmde luchtstroom in het onderste gedeelte van het interieur. Re-circulatie mogelijkheid. Een airconditioning-installatie is als accessoire op alle modellen leverbaar. Achterruitverwarming.



3 Jaar Zorgeloos Onderweg * ...

Garantie

* Met 3 jaar zorgeloos onderweg bedoelen wij: 3 jaar bumper tot bumper garantie (tot max. 100.000 km); 3 jaar TOYOTA EuroCare, de internationale hulpdienst van TOYOTA en 6 jaar volledige carrosseriegarantie. Conform onze bepalingen.

Techniek

Paseo	
Motor	1.5
Soort brandstof	loodvrij
Octaangetal minimaal	95 RON
Nokkenassen	2 bovenliggende
Aantal cilinders	4 in lijn
Aantal kleppen per cilinder	4
Cilinderinhoud in cm ³	1497
Boring x slag in mm.	74,0 x 87,0
Compressieverhouding: 1	9,4
Max. vermogen/bij aantal omwentelingen per minuut	66 kW (90 pk)//5400
Max. koppel/bij aantal omwentelingen per minuut	130 Nm/4200-4600
Injectiesysteem	multipoint
Motormanagement	TCCS (Toyota Computer Control System)
Type injectiesysteem	D-jetronic
Katalysator	Lambda geregelde 3-weg
Transmissie	Handgeschakeld
Aandrijving	voor
Overbrengingsverhouding: 1e versnelling	3,545
2e versnelling	1,904
3e versnelling	1,310
4e versnelling	0,969
5e versnelling	0,815
achteruit	3,250
Eindreductie achter	3,941
Banden en velgen	
Velgmateriaal	staal
Velgmaat (inch)	14 x 5,5 J
Bandenmaat	185/60R14
Stuurinrichting	
Stuurbekrachtiging	ja
Draaicirkel tussen stoepranden (meters)	10,2
Draaicirkel tussen muren (meters)	10,8
Elektrische installatie	
Spanning (Volt)	12
Accu capaciteit (Ah)	40
Dynamo vermogen (Watt)	720
Carrosserie	
Aantal zijportieren	2
Cw-waarde	0,31
Maten (cm), massa's (kg) en inhoud (l)	
Wagenbreedte tussen portieren	138
Breedte over voorstoelen/achterbank	2 x 51/1 x 124
Hoogte voorzitting/achterbankzitting tot dak	90/82
Lengte bagageruimte tot achterbank/voorstoelen maximaal	72/174
Breedte bagageruimte totaal/tussen wielkasten	127/85
Hoogte bagageruimte inwendig	43
Drempelhoogte bagageruimte t.o.v. het wegdek	66
Gemiddelde breedte/hoogte kofferklep	112/34
Inhoud bagageruimte	249
Inhoud brandstoftank	45
Kentekengewicht	895
Laadvermogen	490
Max. massa toelaatbaar totaal (G.V.W.)	1385
Max. aanhangmassa geremd/ongeremd	1000/450
Max. kogeldruk/daklast	50/75
Prestaties en verbruik	
Topsnelheid	185
Acceleratie 0-100 km/u (sec)	10,9
Brandstofverbruik volgens fabrieksopgave (80/1268)l/100 km.	
bij 90 km/u	5,1
bij 120 km/u	6,7
bij stadsrit	7,8

Uitrusting

Paseo	
Uitrustingsniveau exterieur	1.5i GT
Aantal snelheden ruitwissers voor met intervalschakeling en wis-was installatie	2
Achterrautverwarming	•
Achteruitrijlampen	•
Antenne in voorste dakstijl	•
Brandstofvulopening afsluitbaar/van binnenuit te openen	•/•
Elektrisch verstelbare buitenspiegels	•
Gelaagde voorruit	•
Groen getint glas	•
Grille in carrosseriekleur	•
Halogeen koplampen	•
Koplampen in hoogte verstelbaar	•
Kunststofbumpers in carrosseriekleur	•
Mistachterlamp(en)	•
Wielplaten	•
Zijclignoteurs op de voorspatschermen	•
Zwarte raamomlijsting	•
Uitrustingsniveau interieur	
Aansteker met verlichting	•
Airbag aan bestuurderszijde en passagierszijde	•
Armsteunen voor en achter	•
Asbak voor met verlichting	•
Bagageruimte, van binnenuit te openen	•
Bekerhouders	•
Bekleding bagageruimte	•
Bestuurdersstoel in hoogte verstelbaar	•
Binnenspiegel met anti-verblindingsstand	•
Centrale portiervergrendeling	•
Dashboardkastje met klep	•
Derde remlicht	•
Digitaal klokje	•
Drie-punts rolgordels voor/achter	•/•
Elektrisch bedienbare portierramen vóór	•
Gordelspanstelsel	•
Gordelgeleiders voor	•
Hoofdsteunen voor	•
Kaartleeslamp voor	•
Licht gekleurde wijzerplaten	•
Luidsprekers 2 + 2	•
Make-up spiegels	•
Neerklapbare achterbankleuning	•
Opbergtas aan rechter voorstoelrugleuning	•
Opbergvakken in voorportieren	•
Portierbekleding met stofinleg	•
Radiovoorbereiding	•
Sportstoelen	•
Stoffen hoofdsteunbekleding	•
Stoffen hemelbekleding	•
Stoelbekleding	stof
Stuurwiel, vier-spaaks, schokabsorberend	•
Verlichting kofferruimte	•
Voetsteun links	•
Vloerbedekking	tapijt
Vloerbedekking bagageruimte	tapijt
Walk-in systeem op rechtvoorstoel	•
Meters/Signalen	
Dagteller	•
Koelvloeistoftemperatuur	•
Toerenteller	•
Zoemer vergeten contactsleutel	•
Zoemer vergeten verlichting	•
Controlelampjes	
Achterrautverwarming	•
Brandstofvoorraadniveau	•
Laadstroom	•
Mistachterlamp	•
Oliedruk	•
Portieren niet gesloten	•
Optionals af fabriek	
A.B.S.	•
Metaal-/micakleur	•
Uitneembaar/kantelbaar zonnedak	•

Achterspoiler en startblokkering (dealeroptie).

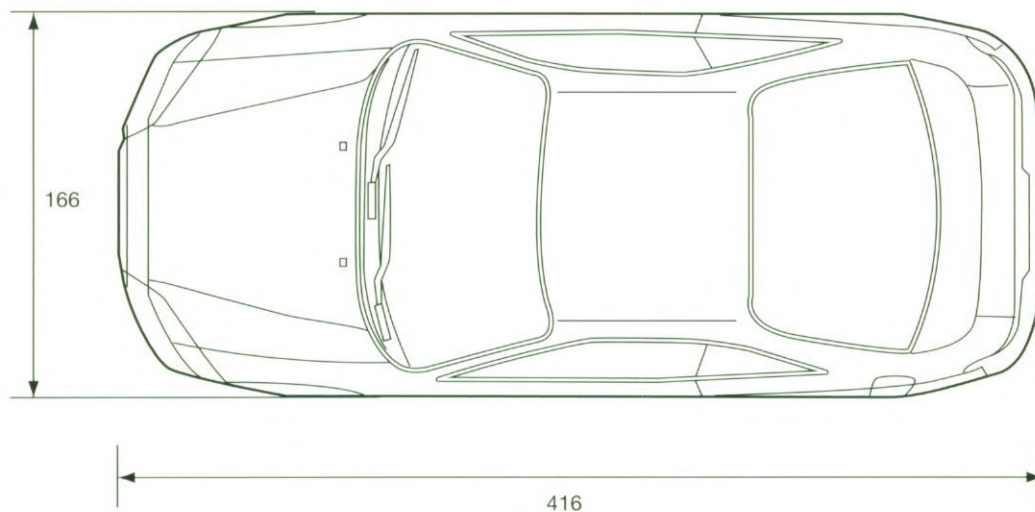
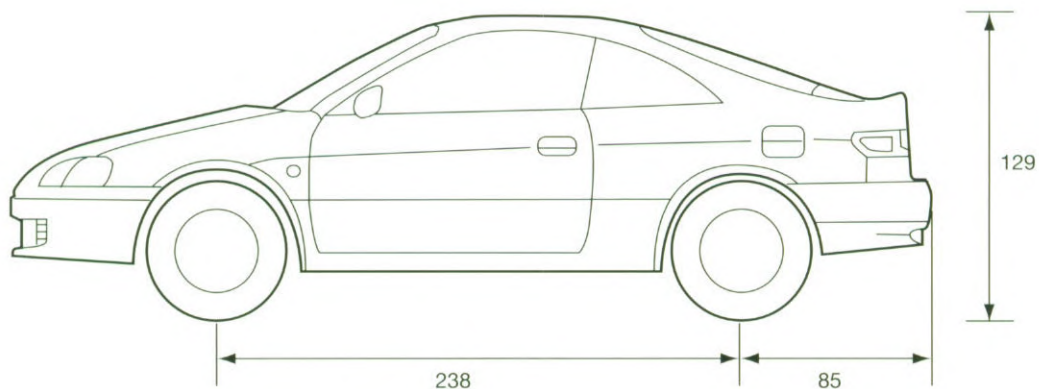
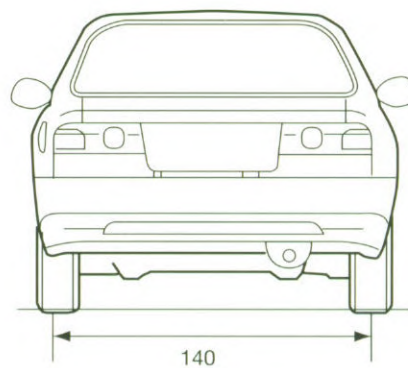
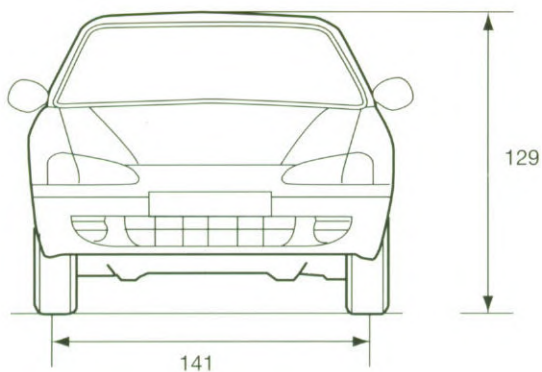

September 1997 F0000-29001



Distributeur voor Nederland
Louwman & Parqui b.v.

Steurweg 8
4941 VR Raamsdonksveer
Telefoon (0162) 585900



Hiermede komen alle voorgaande specificatiebladen Paseo te vervallen. De distributeur behoudt zich het recht voor zonder nadere kennisgeving wijzigingen in uitvoering(en) en/of prijzen aan te brengen. De afbeeldingen en specificaties in deze brochure voldoen aan internationale normen en kunnen derhalve in detail afwijken van de voor Nederland geldende specificaties en/of uitvoering(en). Ofschoon deze brochure met de grootst mogelijke zorg is samengesteld kan geen aansprakelijkheid worden aanvaard voor eventuele onjuistheden, van welke aard dan ook. Gehele of gedeeltelijke nadruk, in welke vorm ook, is zonder schriftelijke toestemming van de distributeur verboden.

TOYOTA PERSONENWAGEN INFORMATIE



PASEO

Motoren - algemeen

TOYOTA-motoren worden ontworpen volgens de modernste technieken en geconstrueerd met toepassing van nieuwe hoogwaardige materialen. Hierdoor ontstaan compacte motoren met een beperkt gewicht. Het hoge kwaliteitsniveau van TOYOTA waarborgt een lange levensduur met slechts weinig onderhoud. De TOYOTA Paseo is uitgerust met een krachtige 1.5 liter 4 cilinder 16 kleppenmotor met twee bovenliggende nokkenassen. De motor is voorzien van een multipoint injectiesysteem. Ondanks de hoge prestaties voldoet de motor in combinatie met een geregelde 3-wegkatalysator ruimschoots aan de strenge Europese emissie-eisen.

Veiligheid

De TOYOTA Paseo is voorzien van een door een geavanceerde computer simulatietechniek uitgekende passagierskooi met dwarsverstevingen, kreukelzone aan voor- en achterzijde en schokabsorberende bumpers. In de portieren zitten twee verstevingingsballen om de inzittenden bij zijdelingse aanrijdingen nog beter te beschermen. Het dashboard, deurpanelen en stuurwiel zijn bekleed met schokabsorberende materialen om letsel bij aanrijdingen te voorkomen. Ergonomisch ontwikkeld interieur waarbij de meters en controlelampjes goed in het zicht zijn geplaatst en de bedieningsorganen direct binnen handbereik liggen. Een SRS (Supplemental Restraint System) airbag aan de bestuurderszijde en passagierszijde is standaard. De Paseo heeft voorin standaard veiligheidsgordels met automatische gordelspanners. De veiligheidsgordels achterin zijn voorzien van een automatische blokkeerinrichting voor het veilig bevestigen van een kinderzitje. In de hoogte verstelbare koplampen en het veilige derde remlicht behoren ook tot de standaard uitrusting.

Roestwerende voorzieningen

De carrosserie is grotendeels vervaardigd van "Galvanealed" staal. Op deze plaat is zink onder hoge temperatuur aangebracht. De buitenkant echter is vervaardigd van "Excelite" staal. Deze plaat wordt niet verhit maar elektrolytisch van zink voorzien. Doordat Excelite een bewerking ondergaat zonder temperatuurverhoging blijft de plaat soepel en laat zich gemakkelijker tot een carrosserie vormen. Het resultaat is een uiterst strakke vorm zonder enig vouwtje of rimpeltje. De carrosserie wordt eerst gefosfateerd en daarna door middel van onderdompeling en langs elektrolytische weg van een grondlaag en epoxyhars voorzien. Hierop wordt de tweevoudige laklaag gespoten terwijl bij de metallic-/miclakken een derde blanke toplaag wordt aangebracht. De steenslaggevoelige delen zijn van een extra beschermende P.V.C. coating voorzien terwijl in de voorste wielkasten kunststof binnenschermen zijn aangebracht. De holle ruimten van o.a. de portieren, motorkap en achterklep zijn van een beschermende waslaag voorzien terwijl de felsranden en lasnaden met een P.V.C. sealer worden afgedicht. De carrosserie behoeft derhalve niet met een roestwerend middel nabehandeld te worden. Het uitlaatsysteem is grotendeels van een roestwerende aluminium laag voorzien.

Stuurinrichting

Direct reagerende tandheugelbesturing. De TOYOTA Paseo is uitgerust met een toerental-afhankelijke stuurbekrachtiging. Bij lage toerentallen is de bekrachtiging het grootst.

Aandrijving

Voorwielaandrijving. Volledig gesynchroniseerde 5 versnellingsbak met directe en precieze schakeling door middel van bowdenkabels, te bedienen met een korte, centraal geplaatste vloerpook.

Wielophanging

Voor: onafhankelijke wielophanging volgens het MacPhersonsysteem met L-vormige draagarmen en dubbelwerkende gasgevulde veerpoten met schroefveren en een stabilisatorstang.

Achter: schroefveren gecombineerd met dubbelwerkende, hydraulische, gasgevulde schokdempers. De wielen zijn verbonden met een torderend achteraslichaam met ingebouwde stabilisator. Door middel van een Panhardstang wordt de zijdelingse locatie van de achteras gewaarborgd. Twee in lengterichting geplaatste draagarmen verzorgen de in- en uitverende beweging van de achteras.

Remmen

Hydraulisch, bekrachtigd, diagonaal gescheiden remsysteem met remdrukbe grenzer in het achtercircuit. De TOYOTA Paseo heeft vóór geventileerde remschijven met onderhoudsvrije zwevende remtangen en slijtage-signalering op de remblokken. Achter zelfstellende trommelremmen. Handrem mechanisch op de achterwielen. Een Anti Blokkeer Systeem (ABS) is als optie tegen meerprijs leverbaar.

Verwarming en ventilatie

Tochtvrije, permanente ventilatie met 4 snelheden aanjager, om verwarmde of koude lucht naar de voorruit, zijruiten en/of voetenruimte te laten stromen. De hoeveelheid warme of koude lucht naar boven of naar beneden kan nauwkeurig worden geregeld d.m.v. een draaiknop te bedienen kleppensysteem. Twee ventilatioeroosters voor koude lucht in het midden van het dashboard, naar alle richtingen verstelbaar. Bi-levelinstelling voor koelere bovenluchtstroom ten opzichte van de verwarmde luchtstroom in het onderste gedeelte van het interieur. Re-circulatie mogelijkheid. Een airconditioning-installatie is als accessoire op alle modellen leverbaar. Achterruitverwarming.



3 Jaar Zorgeloos Onderweg *...

Garantie

* Met 3 jaar zorgeloos onderweg bedoelen wij: 3 jaar bumper tot bumper garantie (tot max. 100.000 km); 3 jaar TOYOTA EuroCare, de internationale hulpdienst van TOYOTA en 6 jaar volledige carrosseriegarantie. Comform onze bepalingen.

Techniek

Paseo		
Motor	1.5	
Soort brandstof	loodvrij	
Octaangetal minimaal	95 RON	
Nokkenassen	2 bovenliggende	
Aantal cilinders	4 in lijn	
Aantal kleppen per cilinder	4	
Cilinderinhoud in cm ³	1497	
Boring x slag in mm.	74,0 x 87,0	
Compressieverhouding: 1	9,4	
Max. vermogen/bij aantal omwentelingen per minuut	66 kW (90 pk)//5400	
Max. koppel/bij aantal omwentelingen per minuut	130 Nm/4200-4600	
Injectiesysteem	multipoint	
Motormanagement	TCCS (Toyota Computer Control System)	
Type injectiesysteem	D-jetronic	
Katalysator	Lambda geregelde 3-weg	
Transmissie	Handgeschakeld	
Aandrijving	voor	
Overbrengingsverhouding: 1e versnelling	3,545	
2e versnelling	1,904	
3e versnelling	1,310	
4e versnelling	0,969	
5e versnelling	0,815	
achteruit	3,250	
Eindreductie achter	3,941	
Banden en velgen	1.5i	1.5i GT
Velgmateriaal	staal	lichtmetaal
Velgmaat (inch)	14 x 5,5 J	←
Bandenmaat	185/60R14	←
Stuurinrichting		
Stuurbekrachtiging	ja	←
Draaicirkel tussen stoepranden (meters)	10,2	←
Draaicirkel tussen muren (meters)	10,8	←
Elektrische installatie		
Spanning (Volt)	12	←
Accu capaciteit (Ah)	40	←
Dynamo vermogen (Watt)	720	←
Carrosserie		
Aantal zijportieren	2	←
Cw-waarde	0,31	←
Maten (cm), massa's (kg) en inhoud (l)		
Wagenbreedte tussen portieren	138	←
Breedte over voorstoelen/achterbank	2 x 51/1 x 124	←
Hoogte voorzitting/achterbankzitting tot dak	90/82	←
Lengte bagageruimte tot achterbank/voorstoelen maximaal	72/174	←
Breedte bagageruimte totaal/tussen wielkasten	127/85	←
Hoogte bagageruimte inwendig	43	←
Drempelhoogte bagageruimte t.o.v. het wegdek	66	←
Gemiddelde breedte/hoogte kofferklep	112/34	←
Inhoud bagageruimte	277	←
Inhoud brandstoftank	45	←
Kentekengewicht	895	←
Laadvermogen	490	←
Max. massa toelaatbaar totaal (G.V.W.)	1385	←
Max. aanhangmassa geremd/ongeremd	1000/450	←
Max. kogeldruk/daklast	50/40	←
Prestaties en verbruik		
Topsnelheid	185	←
Acceleratie 0-100 km/u (sec)	10,9	←
Brandstofverbruik volgens ECE-norm L (80/1268)/100 km.		
bij 90 km/u	5,1	←
bij 120 km/u	8,7	←
bij stadsrit	7,8	←

Uitrusting

Paseo		
Uitrustingsniveau exterieur	1.5i	1.5i GT
Aantal snelheden ruitewissers voor met intervalschakeling en wis-was installatie	2	2
Achterrautverwarming	•	•
Achteruitrijlampen	•	•
Antenne in voorste dakstijl	•	•
Brandstofvulopening afsluitbaar/van binnenuit te openen	•/•	•/•
Elektrisch verstelbare buitenspiegels	•	•
Gelaagde voorruit	•	•
Groen getint glas	•	•
Grille in carrosseriekleur	•	•
Halogeen koplampen	•	•
Koplampen in hoogte verstelbaar	•	•
Kunststofbumpers in carrosseriekleur	•	•
Lichtmetalen velgen	-	•
Mistachterlamp(en)	•	•
Wielplaten	•	-
Zijclignoteurs op de voorspatschermen	•	•
Zwarte raamomlijsting	•	•
Uitrustingsniveau interieur		
Aansteker met verlichting	•	•
Airbag aan bestuurderszijde en passagierszijde	•	•
Armsteunen voor en achter	•	•
Asbak voor met verlichting	•	•
Bagageruimte, van binnenuit te openen	•	•
Bekerhouders	•	•
Bekleding bagageruimte	•	•
Bestuurdersstoel in hoogte verstelbaar	•	•
Binnenspiegel met anti-verblindingsstand	•	•
Centrale portiervergrendeling	-	•
Dashboardkastje met klep	•	•
Derde remlicht	•	•
Digitaal klokje	•	•
Drie-punts rolgordels voor/achter	•/•	•/•
Elektrisch bedienbare potieramen vóór	-	•
Gordelspansysteem	•	•
Gordelgeleiders voor	•	•
Hoofsteunen voor	•	•
Kaartleeslamp voor	•	•
Licht gekleurde wijzerplaten	•	•
Luidsprekers 2 + 2	•	•
Make-up spiegels	•	•
Neerklapbare achterbankleuning	•	•
Opbergtas aan rechter voorstoelrugleuning	•	•
Opbergvakken in voorportieren	•	•
Portierbekleding met stofinleg	•	•
Radiovoorbereiding	•	•
Sportstoelen	•	•
Stoffen hoofdsteunbekleding	•	•
Stoffen hemelbekleding	•	•
Stoelbekleding	•	•
Stuurwiel, vier-spaaks, schokabsorberend	stof	stof
Verlichting kofferruimte	•	•
Voetsteun links	•	•
Vloerbedekking	tapijt	tapijt
Vloerbedekking bagageruimte	tapijt	tapijt
Walk-in systeem op rechtersvoorstoel	•	•
Meters/Signalen		
Dagteller	•	•
Koelvloeistoftemperatuur	•	•
Toerenteller	•	•
Zoemer vergeten contactsleutel	•	•
Zoemer vergeten verlichting	•	•
Controlelampjes		
Achterrautverwarming	•	•
Brandstofvoorraadniveau	•	•
Laadstroom	•	•
Mistachterlamp	•	•
Oliedruk	•	•
Portieren niet gesloten	•	•
Optionals af fabriek		
A.B.S.	•	•
Metaal-/micakleur	•	•
Uitneembaar/kantelbaar zonnedak	•	•

Achterspoiler als accessoire leverbaar. Startblokkering (dealeroptie).

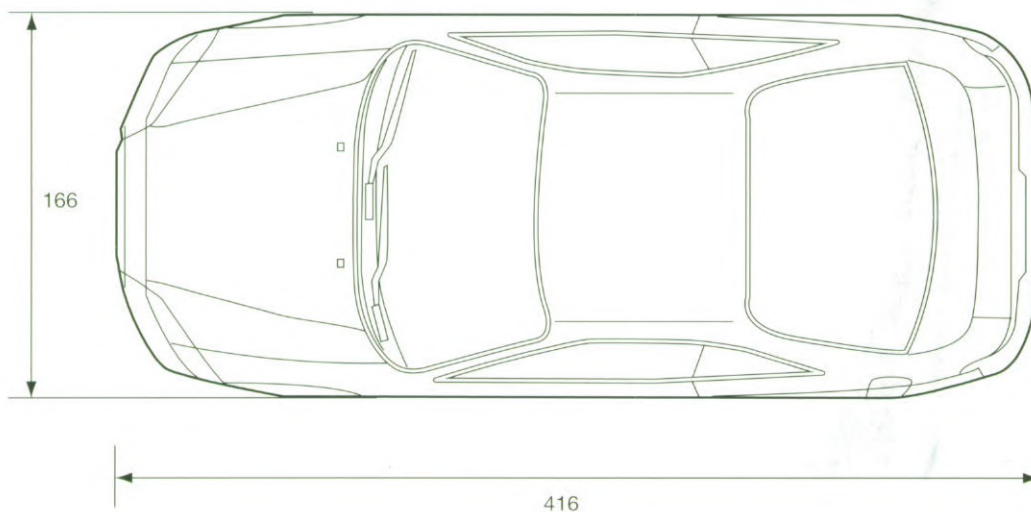
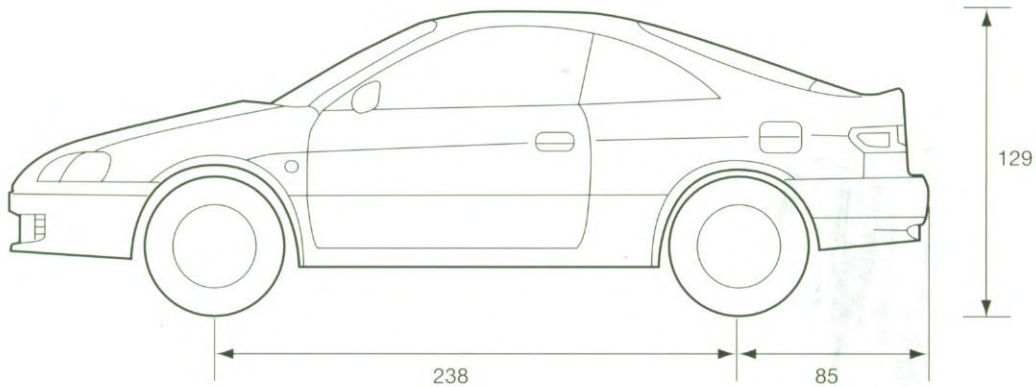
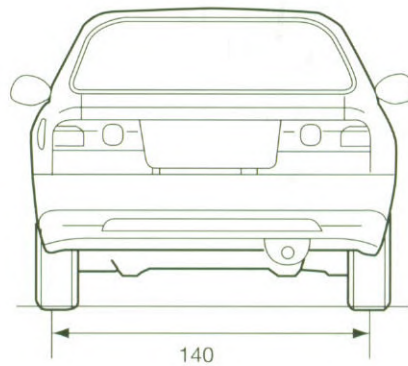
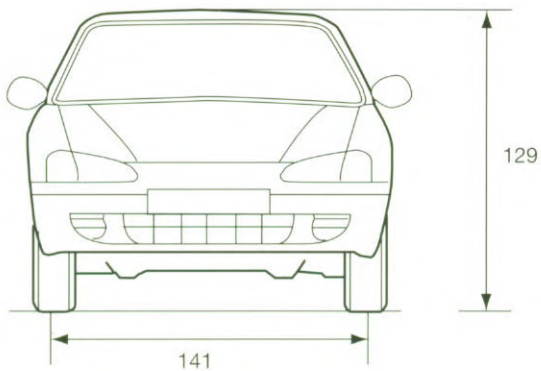

Maart 1996 F0000-29001



Importeur voor Nederland
Louman & Parqui b.v.

Steurweg 8
4941 VR Raamsdonksveer
Telefoon (0162) 585900



Hiermede komen alle voorgaande specificatiebladen Paseo te vervallen. De importeur behoudt zich het recht voor zonder nadere kennisgeving wijzigingen in uitvoering(en) en/of prijzen aan te brengen. De afbeeldingen en specificaties in deze brochure voldoen aan internationale normen en kunnen derhalve in detail afwijken van de voor Nederland geldende specificaties en/of uitvoering(en). Ofschoon deze brochure met de grootst mogelijke zorg is samengesteld kan geen aansprakelijkheid worden aanvaard voor eventuele onjuistheden, van welke aard dan ook. Gehele of gedeeltelijke nadruk, in welke vorm ook, is zonder schriftelijke toestemming van de importeur verboden.