

TOYOTA PERSONENWAGEN INFORMATIE



MR2

Motoren - algemeen

TOYOTA-motoren worden ontworpen volgens de modernste technieken en geconstrueerd met toepassing van nieuwe hoogwaardige materialen. Hierdoor ontstaan compacte motoren met een beperkt gewicht. Het hoge kwaliteitsniveau van Toyota waarborgt een lange levensduur met slechts weinig onderhoud. De 2.0 liter DOHC-motor met 4 kleppen per cilinder en benzine-inspuiting kenmerkt zich door een hoge compressieverhouding en zeer hoge prestaties. Dit werd mogelijk gemaakt door toepassing van onder andere een pingelsensor als integraal deel van het geavanceerde motormanagementsysteem. Ondanks de hoge prestaties voldoet de motor in combinatie met een geregelde 3-wegkatalysator ruimschoots aan de strenge nieuwe Europese emissie-eisen.

Carrosserie

Aerodynamisch gevormde zelfdragende carrosserie, kooiconstructie, kreukelzone aan voor- en achterzijde, schokabsorberende, vormherstellende bumpers. Het geluid van de motor wordt door gebruik van "Sandwich" panelen nauwelijks aan het interieur doorgegeven. Door plaatsing van de motor direct voor de achteras wordt een ideale gewichtsverdeling gekregen van 45% op de vooras en 55% op de achteras. De met vloeistof gevulde motorsteunen verminderen de overdracht van motortrillingen en geluid waardoor een hoog comfort wordt bereikt. De portieren zijn voorzien van verstevigingsbalken om de inzittenden bij zijdelingse aanrijdingen nog beter te beschermen.

Roestwerende voorzieningen

De carrosserie is grotendeels vervaardigd van "Galvanealed" staal. Op deze plaat is zink onder hoge temperatuur aangebracht. De buitenkant echter is vervaardigd van "Excelite" staal. Deze plaat wordt niet verhit maar elektrolytisch van zink voorzien. Doordat Excelite een bewerking ondergaat zonder temperatuurverhoging blijft de plaat soepel en laat zich gemakkelijker tot een carrosserie vormen. Het resultaat is een uiterst strakke vorm zonder enig vouwtje of rimpeltje. De carrosserie wordt eerst gefosfateerd en daarna door middel van onderdompeling en langs elektrolytische weg van een grondlaag en epoxyhars voorzien. Hierop wordt de tweevoudige laklaag gespoten terwijl bij de metallic-/micalaken een derde blanke toplaag wordt aangebracht. De steenslaggevoelige delen zijn van een extra beschermende P.V.C. coating voorzien, terwijl in de voorste wielkasten kunststof binnenschermen zijn aangebracht. De holle ruimten van o.a. de portieren, motorkap en kofferdeksel zijn van een beschermende waslaag voorzien terwijl de felsranden en lasnaden met een P.V.C. sealer worden afgedicht. De carrosserie behoeft derhalve niet met een roestwerend middel nabehandeld te worden. Het uitlaatsysteem is grotendeels van een roestwerende aluminium laag voorzien.

Stuurinrichting

Directe en zeer precieze veiligheidsstuurinrichting volgens het onderhoudsvrije tandheugelsysteem, toegepast met variabele overbrenging, welke bijdraagt aan een lichtere besturing. Het "Quick ratio" tandheugelstuurhuis biedt een goed gevoel van contact met de weg bij hoge snelheden, zoals dat verwacht mag worden van een sportwagen, die prentendeert de bestuurder "één te laten zijn met z'n machine". De "Quick ratio" maakt slalomrijden met gemiddeld hoge snelheid mogelijk en verhoogt daardoor de rijnsensatie. Een in zeven standen, in hoogte verstelbare stuurkolom is standaard. Tevens is er een snelheidsafhankelijke stuurbekrachtiging als extra leverbaar.

Aandrijving

Achterwielaandrijving door middel van twee aandrijfassen van gelijke lengte welke de wielen direct vanuit de versnellingsbak aandrijven.

De TOYOTA MR2 is voorzien van een volledig gesynchroniseerde 5 versnellingsbak met directe en precieze schakeling door middel van bowdenkabels. De bediening van de bak vindt plaats middels de zeer korte en sportieve, centraal op een console geplaatste pook.

Wielophanging

Rondom is onafhankelijke wielophanging toegepast volgens het McPherson veersysteem met reactiearmen en een stabilisatorstang. Dubbelwerkende, hydraulische, gasgevulde schokdempers. Achter zijn de draagarmen tweevoudig verbonden met het chassis.

Remmen

Hydraulisch, bekrachtigd, voor/achter gescheiden remsysteem met remdrukbeugler in het achtercircuit. Rondom geventileerde remschijven met onderhoudsvrije zwevende remtang en slijtage-signalering op de remblokken. Handrem mechanisch op de achterwielen. Een Anti-Blokkeer-Systeem is als optional leverbaar.

Verwarming en ventilatie

Tochtvrije, permanente ventilatie met 4 snelheden aanjager, om verwarmde of koude lucht naar de voorruit, zijruiten of voetenruimte te laten stromen. De hoeveelheid warme of koude lucht naar boven of naar beneden kan nauwkeurig worden geregeld. Twee ventilatorroosters voor koude lucht in het midden van het dashboard, naar alle richtingen verstelbaar. Bi-levelinstelling voor koelere bovenluchtstroom ten opzichte van de verwarmde luchtstroom in het onderste gedeelte van het interieur. Recirculatie mogelijkheid. De achtruitverwarming gecombineerd met elektrisch verwarmde buitenspiegels, worden gecontroleerd door een tijdschakelaar.

Uitrusting

De elektrisch verstelbare buitenspiegels zijn voorzien van verwarmings-elementen in combinatie met de achtruitverwarming. De centrale portiervergrendeling is uitgerust met een veiligheidssysteem dat het onmogelijk maakt de wagen definitief af te sluiten terwijl de sleutel nog in het contactslot zit. Tevens is tegen meerprijs voor alle modellen een SRS (Supplemental Restraint System) airbag voor de bestuurderszijde leverbaar.

High Quality Audio Systeem

De TOYOTA MR2 is standaard uitgerust met een hoogwaardig audio systeem bestaande uit een High-Q stereo radio/cassettespeler met Radio Data Systeem signaal en zes volledig in het interieur geïntegreerde speakers. De elektrisch bediende telescoopantenne schuift automatisch uit en in zodra het audiosysteem wordt in- en uitgeschakeld. Het R.D.S.-signaal voegt extra gegevens toe aan het FM-signaal als extra service van het uitzendstation zoals o.a. naam station, soort muziek, verkeersinformatie e.d.



3 Jaar Zorgeloos Onderweg* ...

Garantie

* Met 3 jaar zorgeloos onderweg bedoelen wij: 3 jaar bumper tot bumper garantie (tot max. 100.000 km); 3 jaar EuroCare, de internationale hulpdienst van Toyota en 6 jaar volledige carrosseriegarantie. Conform onze bepalingen.

Techniek

MR2	2.0 GTI
Motor	
Plaats van de motor	midden
Soort brandstof	Euro-loodvrij
Octaangetal	min. 95 RON
Nokkenas(sen)	2 bovenliggende
Aantal cilinders	4 in lijn
Aantal kleppen per cilinder	4
Cilinderinhoud in cm ³	1998
Boring x slag in mm	86,0 x 86,0
Compressieverhouding : 1	10,3
Max. vermogen /bij aantal omwentelingen per minuut	129 kW (175 pk)/7000
Max. koppel (Nm)/bij aantal omwentelingen per minuut	186/4800
Injectiesysteem	multipoint
Type injectiesysteem	D-jetronic
Motormanagement	computer
Katalysator	Lambda geregelde 3-weg
Transmissie	
Aandrijving	achter
Overbrengingsverhouding: 1e versnelling	3,285
2e versnelling	1,960
3e versnelling	1,322
4e versnelling	1,028
5e versnelling	0,820
achteruit	3,153
Eindreductie achter	3,944
Banden en velgen	
Velgmateriaal	lichtmetaal
Velgmaat voor	15 x 6 JJ
Velgmaat achter	15 x 7 JJ
Bandenmaat voor	195/55 R 15
Bandenmaat achter	225/50 R 15
Bandenmaat reservewiel/velgmateriaal	195/55 R 15/staal
Stuurinrichting	
Draaicirkel tussen stoepranden (meters)	9,8
Draaicirkel tussen muren (meters)	10,6
Elektrische installatie	
Spanning (Volt)	12
Accu capaciteit (Ah)	40 (60 bij optie stuurbevestiging)
Dynamo vermogen (Watt)	840
Carrosserie	
Aantal portieren	2
Cw-waarde	0,31
Anti-roest behandeling	af fabriek
Maten (cm), massa's (kg) en inhoud (l)	
Wagenbreedte schouderhoogte	141
Breedte over voorstoelen	2 x 49,5
Hoogte voorzitting tot dak	91 (T-Bar 89)
Breedte bagageruimte	137
Hoogte bagageruimte inwendig	39
Drempelhoogte bagageruimte t.o.v. het wegdek	82
Inhoud bagageruimte	219
Inhoud brandstoftank	55
Massa ledig voertuig	1191 (T-Bar 1207)
Laadvermogen	379 (T-Bar 363)
Max. massa toelaatbaar totaal (G.V.W.)	1570
Max. aanhangmassa geremd/ongeremd	1000/400
Max. kogeldruk/daklast	50/50 (T-Bar 0)
Prestaties en verbruik	
Topsnelheid/kruissnelheid (km/u)	225/205
Acceleratie 0-100 km/u (sec)	7,5
Brandstofverbruik vlg. ECE-norm L/100 km.	
bij 90 km/uur	6,2
bij 120 km/uur	7,8
bij stadsrit	10,3

Uitrusting

MR2	2.0 GTI
Uitrustingsniveau exterieur	
Aantal snelheden ruitwissers voor/met variabele intervalschakeling	2/ ●
Achterrautverwarming	●
Achterspoiler in carrosseriekleur	●
Afsluitbare brandstofvulopening/van binnenuit te openen	●/ ●
Antenne	●/ elektrisch
Buitenspiegels in carrosseriekleur	●
Dorpels en spoiler onder achterbumper in carrosseriekleur	●
Flankbescherming in kleur	●
Gelaagde voorruit	●
Getint glas	●
Halogeen verlichting	●
Kunststof bumpers in carrosseriekleur	●
Lichtmetalen velgen	●
Mistlamp(en) voor/achter	●/ ●
Paneel tussen achterlichten in carrosseriekleur	●
Portiergrepen in carrosseriekleur	●
Voorspoiler in carrosseriekleur	●
Zijclignoteurs op de voorspatschermen	●
Uitrustingsniveau interieur	
Aansteker met verlichting	●
Afsluitbaar dashboardkastje	●
Armsteunen voor	●
Asbak voor met verlichting	●
Bekleding bagageruimte	stof
Binnenspiegel met antiverblindingsstand	●
Breedte verstelling rugleuning bestuurdersstoel	●
Centrale portiervergrendeling	●
Consolebox tussen voorstoelen met drie opbergvakken	●
Digitaal klokje	●
Driepuntsrolgordels voor	●
Elektrisch bedienbare portierramen	●
Elektronisch bestuurd verwarmings- en ventilatiesysteem	●
Hi-Q radio/tuner/cassettespeler met R.D.S. incl. 6 speakersysteem	●
Hoogteverstelling bestuurdersstoel	●
In hoogte verstelbare hoofdsteunen voor	●
In hoogte verstelbare zijstijlgordelgeleiders voor	●
Kantelbare hoofdsteunen voor	●
Kontaktslotverlichting met vertraging	●
Lederen handgreep parkeerrem	●
Luidsprekers voor/achter	4/2
Leeslampen voor	●
Make-up spiegel in rechter zonneklep	●
Opbergruimte achter bijrijdersstoel met klep en slot	●
Opbergvakken in voorportieren met tapijt bekleed	●
Regelbare dashboardverlichting	●
Sportstoelen met velours bekleed	●
Sportstuur	●
Stuurwiel in hoogte verstelbaar	●
Van binnenuit verstelbare buitenspiegels/elektrisch/verwarmd	●/ ●/ ●
Van binnenuit te openen bagageruimte	●
Verlichting bagageruimte	●
Verstelbare lendesteun bestuurdersstoel	●
Voetsteun links	●
Volledige portierbekleding/met veloursinleg	●/ ●
Voorportieren met uitstaplampen	●
Meters/Signalen	
Dagteller	●
Toerenteller	●
Voltmeter	●
Zoemer vergeten verlichting	●
Controlelampjes	
Achterrautverwarming	●
Brandstofvoorraad niveau	●
Laadstroom	●
Mistlamp(en) voor/achter	●
Motorelektronica	●
Optionals af fabriek tegen meerprijs	
A. B. S.	●
Airbag	●
Lederen bekleding/leder stuurwiel	●/ ●
Metaal-/micakleur	●
Stuurbekrachtiging	●
T-Bar roof	●

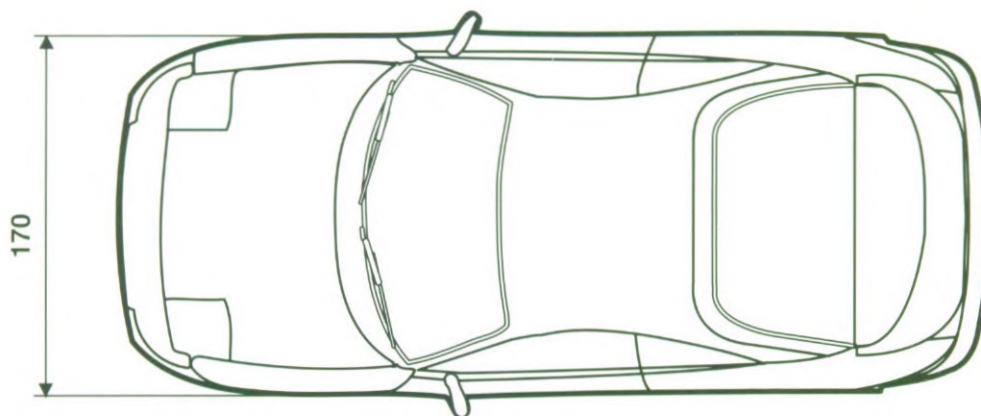
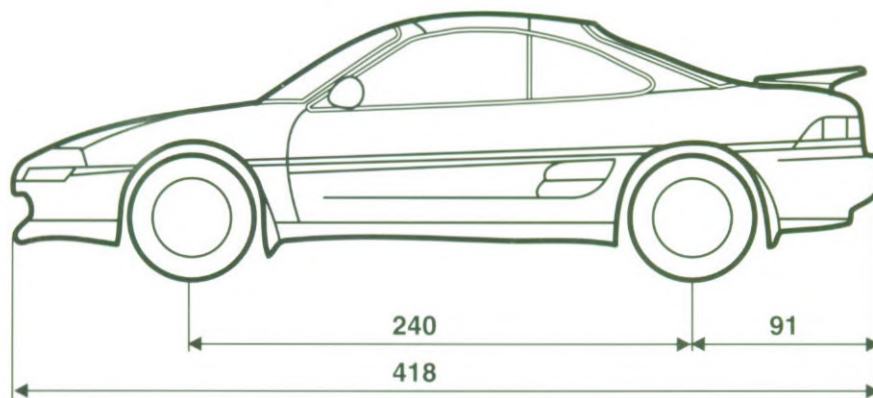
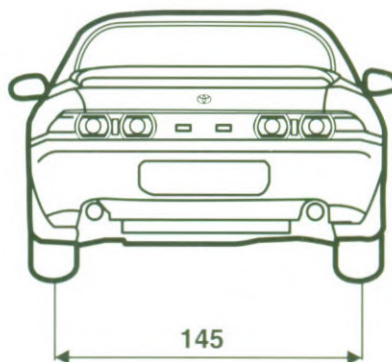
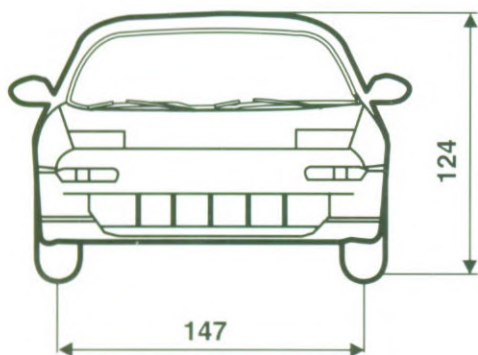

(afgebeeld 2.0 GTi)

April 1994 F0000-45001



Importeur voor Nederland
Louwman & Parqui b.v.

Steurweg 8
4941 VR Raamsdonksveer
Telefoon 01621-85900



Hiermede komen alle voorgaande Specificatiebladen MR2 te vervallen. De importeur behoudt zich het recht voor zonder nadere kennisgeving wijzigingen in uitvoering(en) en/of prijzen aan te brengen. De afbeeldingen en specificaties in deze brochure voldoen aan internationale normen en kunnen derhalve in detail afwijken van de voor Nederland geldende specificaties en/of uitvoering(en). Ofschoon deze brochure met de grootst mogelijke zorg is samengesteld kan geen aansprakelijkheid worden aanvaard voor eventuele onjuistheden, van welke aard dan ook. Gehele of gedeeltelijke nadruk, in welke vorm ook, is zonder schriftelijke toestemming van de importeur verboden.

file: Integrater: MR2-94/4