

CRESSIDA

81-1

Karosserie

Zelfdragende stalen karosserie, kooiconstructie, kreukelzones aan voor- en achterzijde.

Anti-roest voorzieningen

Geheel gefosfateerde karosserie met meerdere grondlagen, aangebracht volgens het electroforese systeem, wielkasten en bodemplaat zijn waar nodig voorzien van een beschermlaag tegen steenslag, ook inwendig, p.v.c. afdichting van alle felsranden, ook inwendig, polyester binnenschermen in de voorste wielkasten.

Uitlaatsysteem grotendeels voorzien van een roestwerende aluminium laag.

Wielophanging

Voor: onafhankelijk volgens het McPherson-systeem met reactiearmen en stabilisatorstang, dubbelwerkende hydraulische schokdempers.

Achter: lichte, starre as met schroefveren, vier reactiearmen en Panhardstang. Dubbelwerkende hydraulische schokdempers. Benzine uitvoering stabilisatorstang.

Stuurinrichting

Directe en precieze veiligheidsstuurinrichting volgens het tandheugelsysteem. Diesel uitvoering kogelkringloop. Aantal omwentelingen van uiterst links naar uiterst rechts 3,65. 4,2 Diesel. Draaicirkel 10,6 meter.

Remmen

Hydraulisch in voor- en achtercircuit gescheiden remsysteem, remdrukbe grenzer in het achtercircuit, inwendig geventileerde schijven voor en zelfstellende trommels achter. Vacuum rembekrachtiger. Handrem mechanisch op de achterwielen.

Transmissie

Achterwielaandrijving. Volledig gesynchroniseerde vijfversnellingsbak met directe schakeling d.m.v. centraal geplaatste vloer-pook.

Automatische drieversnellingsbak leverbaar in combinatie met benzinemotor.

Enkelvoudige droge plaatkoppeling van het diafragmatype, hydraulische overbrenging of koppelomvormer bij automatisch.

Banden

Tubeless staalgordel radiaalbanden in de maat 175SR14.

Elektrische installatie

Wisselstroomdynamo 12 V - 660 Watt, accu 12V/60Ah (onderhoudsarm) en 12V/70Ah bij dieseluitlevering.

Verlichting

Grote rechthoekige koplampen, parkeerlichten opgenomen in koplampunits, zijclignoteurs, dubbele achterlichten, twee mistachterlichten, interieurverlichting over vier portieren, separate verlichting in bagagecompartiment, verlichting dashboardinstrumenten, bedieningspaneel verwarming/ventilatie en dashboardkastje.

Separate verlichting contactsloot geschakeld via het voorportier.

Instrumenten

Overzichtelijk opgesteld instrumentenpaneel met o.a. snelheidsmeter, kilometer-teller/dagteller, brandstofmeter, en koel-vloeistoftemperatuurmeter. Quartzklok.

Controlelampjes voor: oliedruk, laadstroom, richtingaanwijzers, grootlicht, achterrautverwarming, mistachterlichten, handrem/remsysteem, brandstofniveau.

Bij dieseluitlevering bovendien controle-

lampjes voor getande riem bovenliggende nokkenas en voorgloeien.

Stoelen en achterbank

Anatomisch gevormde tot slaapstand te verstellen voorstoelen. Verstelbare en afneembare hoofdsteunen. Bestuurdersstoel in hoogte verstelbaar en voorzien van ingebouwde verstelbare lendesteun. Wegklapbare middenarmsteun in achterbank.

Verwarming en ventilatie

Ventilatie volgens het tochtvrije doorstroomprincipe, afzuiging over de volle breedte van de achterraut, separate toevoer van buitenlucht, separate zijruitontwaseming, naar alle richtingen te verstellen uitstroomopeningen in het midden en aan de uiteinden van het dashboard.

Bi-level instelling voor koelere bovenluchtstroom t.o.v. de luchtstroom in het onderste gedeelte van het interieur en recirculatiestand. 4-Snelheden aanjager.

Uitrusting ondermeer

Chroomstalen bumpers met rubberbeschermrand over de volle breedte en rubberhoekstukken, grote rechthoekige koplampen, zijclignoteurs, matzwarte ruitewissers, kunststof flankbescherming, 2 buitenspiegels, staalgordel radiaalbanden in de maat 175SR14, spoiler aan de voorzijde, roestvrijstalen sierlijsten langs o.a. voor- en achterraut, dakgoten en zijramen, antenne (benzine uitvoering), zonwerend glas, tankdop achter afsluitbare klep, achterrautrijlampen, mistachterlichten, sleepogen voor en achter, uitgebreide gereedschapset. Luxe stoffen bekleding, luxe vloertapijt, in twee richtingen verstelbare en afneembare hoofdsteunen, wegklapbare middenarmsteun in achterbank, armsteunen op portieren, handgrepen voor passagiers, volledig te verstellen stoelen, leuningen tot slaapstand instelbaar, bestuurdersstoel in hoogte verstelbaar en met ingebouwde verstelbare lendesteun, afsluitbaar en verlicht dashboardkastje, kaartenassen in leuningen, pakjesplank, opbergvak op voorportieren, middenconsole, aansteker, asbakken voor en achter, binnenspiegel met dag/nachtstand, linker buitenspiegel van binnenuit verstelbaar, klep voor tankdop van binnenuit te openen, 2-snelheden ruitewissers, intervalschakeling, elektrische ruitensproeiers, knipperlicht installatie, tipcontact, richtingaanwijzers, achterrautverwarming, verlichting contactslot, regelbare dashboardverlichting.

Motoren	Benzine	Diesel	
4 Cilinders in lijn	x	x	
Lichtmetalen cilinderkop	x	x	
Bovenliggende nokkenas	x	x	
Inhoud	1972 cm ³	2188 cm ³	
Compressieverhouding	9:1	21,5:1	
Max. vermogen DIN bij toeren per min.	77 kW, 105 pk 5200	49 kW, 66 pk 4200	
Max. koppel DIN bij toeren per min.	157 Nm, 16,0 mkg 3600	132 Nm, 13,5 mkg 2400	
Brandstofvoorziening	1 register carbureteur met aut. choke	roterende brandstofpomp (Bosch licentie)	
Geïntegreerde oliekoeler	—	x	
Soort brandstof	super benzine	dieselolie	
Overbrengingsverhoudingen	Benzine	Diesel	Benzine aut.
Eindreductie	3,909	3,909	3,909
1e Versnelling	3,567	3,567	2,450
2e Versnelling	2,056	2,056	1,450
3e Versnelling	1,385	1,385	1,000
4e Versnelling	1,000	1,000	
5e Versnelling	0,850	0,850	
Achteruit	4,092	4,092	2,222
Prestaties	Benzine	Diesel	Benzine aut.
Topsnelheid	175 km/u	150 km/u	165 km/u
Acceleratie 0-100 km/u	12,3 sec.	20,4 sec.	14,1 sec.
Brandstofverbruik (liters/100 km)	Benzine	Diesel	Benzine aut.
ECE 90 km/u	7,5	6,6	8,4
ECE 120 km/u	9,9	9,1	10,7
ECE stadsverkeer	12,2	9,3	12,0

Gewichten

Cressida 2.0 4-drs de Luxe	1080 kg
Cressida 2.0 4-drs de Luxe Automatic	1086 kg
Cressida 2.2 4-drs Diesel de Luxe	1146 kg
Max. toelaatbaar totaalgewicht	1610 kg
	diesel 1690 kg
Max. aanhangergewicht	1200 kg geremd
Max. kogeldruk	75 kg
Max. daklast	100 kg

Inhouden

Brandstoftank:	65 liter
Motorcarter:	4,3 liter Incl. filter (benzine)
	5,8 liter Incl. filter (diesel)

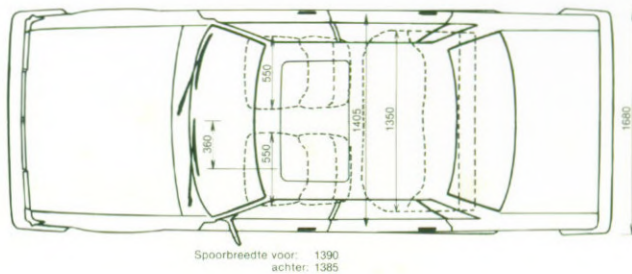
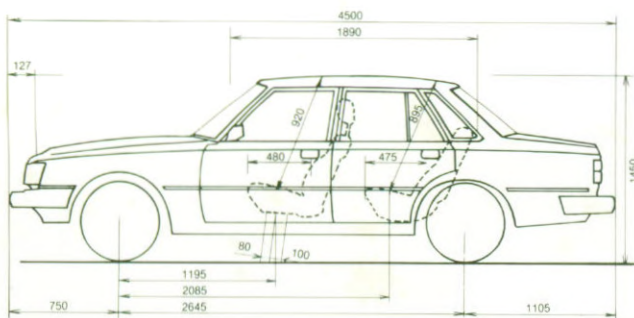

Spoorbreedte voor: 1390
achter: 1385

De afbeeldingen in deze brochure voldoen aan internationale normen en kunnen derhalve in detail afwijken van de voor Nederland geldende specificaties en/of uitvoering.

Importeur voor Nederland
Louwman & Parqui b.v.
Veursestraatweg 280
2265 CL Leidschendam
Telefoon 070-209353
medio '81
Steurweg 8
4941 VR Raamdonksveer
Telefoon 01621-85900

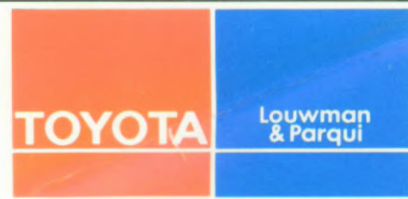

De importeur behoudt zich het recht voor zonder nadere kennisgeving veranderingen en/of wijzingen in uitvoering en/of prijzen aan te brengen.