

CORONA

81-1

Karosserie

Zelfdragende stalen karosserie, kooiconstructie, kreukelzones aan voor- en achterzijde.

Anti-roest voorzieningen

Geheel gefosfateerde karosserie met meerdere grondlagen, aangebracht volgens het electroforese systeem, wielkasten en bodemplaat zijn waar nodig voorzien van een beschermlaag tegen steenslag, p.v.c. afdichting van alle felsranden, ook inwendig, polyester binnenschermen in de voorste wielkasten.

Uitlaatsysteem grotendeels voorzien van een roestwerende aluminium laag.

Wielophanging

Voor: onafhankelijk volgens het McPherson-systeem met reactiarmen en stabilisatorstang, dubbelwerkende hydraulische schokdempers.

Achter: lichte starre as met schroefveren, vier reactiarmen en Panhardstang, dubbelwerkende hydraulische schokdempers.

Stuurinrichting

Directe en precieze veiligheidsstuurinrichting volgens het kogelkringloop systeem.

Aantal omwentelingen van uiterst links naar uiterst rechts 3,5. Draaicirkel 10,0 meter.

Remmen

Hydraulisch in voor- en achtercircuit gescheiden remsysteem, remdrukbegrenzer in het achtercircuit, schijven voor en zelfstellende trommels achter. Vacuum rembekrachtiger. Handrem mechanisch op de achterwielen.

Transmissie

Achterwielaandrijving. Volledig gesynchro-

niseerde vijfversnellingsbak met directe schakeling d.m.v. centraal geplaatste vloer-pook.

Automatische drieversnellingsbak leverbaar tegen meerprijs. Enkelvoudige droge plaatkoppeling van het diafragmatype, hydraulische overbrenging.

Banden

Tubeless staalgordel radiaalbanden in de maat 175SR14.

Wisselstroomdynamo 12 V - 660 Watt, accu 12V/40Ah.

Verlichting

Dubbele halogeen koplampen, parkeerlichten opgenomen in hoeken van voorschermen, clignoteurs ook van opzij zichtbaar, interieurverlichting over vier portieren, separate verlichting in bagagecompartiment, regelbare verlichting dashboardinstrumenten, verlicht bedieningspaneel verwarming/ventilatie en dashboardkastje.

Instrumenten

Overzichtelijk opgesteld instrumentenpaneel met o.a. snelheidsmeter, toerenteller, kilometerteller/dagteller, brandstofmeter, voltmeter, koelvloeistofmeter en temperatuurmeter voor de binnen- en buitentemperatuur. Quartzklok.

Controlelampjes voor: oliedruk, laadstroom, richtingaanwijzers, grootlicht, geopende portieren, handrem/remsysteem en benzine-niveau.

Stoelen en achterbank

Anatomisch gevormde tot slaapstand te verstellen voorstoelen met in twee richtingen verstelbare en afneembare hoofdsteunen.

Bestuurdersstoel voorzien van ingebouwde verstelbare lendesteun.

Gescheiden neerklapbare achterbank.

Verwarming en ventilatie

Ventilatie volgens het tochtvrije doorstroom-principe, separate toevoer van buitenlucht, separate zijruitontwaseming, naar alle richtingen te verstellen uitstroomopeningen in het midden en aan de uiteinden van het dashboard.

Bi-level instelling voor koelere bovenluchtstroom t.o.v. de luchtstroom in het onderste gedeelte van het interieur. Recirculatie. 4-Snelheden aanjager.

Uitrusting ondermeer

Chroomstalen bumpers met rubber hoekstukken en rubber beschermrand over de volle breedte, matzwarte ruitewissers, dubbele halogeen koplampen, kunststof flankbescherming, staalgordel radiaalbanden in de maat 175SR14, roestvrijstalen sierlijsten rondom langs voor- en achterraut, dakgoten, zijruiten en openingen van de wielkasten, grote wijdopenende vijfde deur, tankdop achter afsluitbare klep van binnenuit te openen, motordrive antenne, twee buitenspiegels, sleepogen voor en achter, uitgebreide gereedschapset.

Luxe stoffen bekleding, luxe vloertapijt, tot slaapstand te verstellen voorstoelen, in hoogte te verstellen bestuurdersstoel met ingebouwde verstelbare lendesteun, verstelbare en afneembare hoofdsteunen, middenconsole, gescheiden neerklapbare achterbank, twee beklede en naar opzij zwenkbare zonnekleppen, make-up spiegel, handgrepen voor passagiers, stuurslot, 3-punts automatische oprolgordels, binnenverlichting blijft ± 10 sec. branden na sluiten portieren, waarschuwingssignaal verlichting, ruitewissers met twee snelheden, tipcontact, intervalschakeling, elektrische ruitensproeiers, afsluitbaar en verlicht dash-boardkastje, opbergvakken op portieren, kaartentassen in rugleuning en pakjesplank, asbakken voor en achter, aansteker, armsteunen op portieren, radio LW/AM/FM, digitaal quartzuurwerk, kindersloten op achterportieren, volledig bekleed bagagecompartiment, etc.

Motor			
4 Cilinders in lijn Lichtmetalen cilinderkop Inhoud Boring x slag Compressieverhouding Max. vermogen DIN bij toeren per min. Max. koppel DIN bij toeren per min. Carburatie Soort benzine	1770 cm ³ 85 x 78 mm 9:1 63 kW, 86 pk 5400 139 Nm, 14,2 mkg 3400 1 x register normaal		
Overbrengingsverhoudingen	handgeschakeld	automaat	
Eindreductie	4,100	4,100	
1e Versnelling	3,287	2,450	
2e Versnelling	2,043	1,450	
3e Versnelling	1,394	1,000	
4e Versnelling	1,000	—	
5e Versnelling	0,853	—	
Achteruit	4,039	2,222	
Prestaties			
Topsnelheid	165 km/u	155 km/u	
Brandstofverbruik (liters/100 km)	handgeschakeld	automaat	
ECE 90 km/u	7,2	8,7	
ECE 120 km/u	9,7	11,2	
ECE stadsverkeer	10,8	10,5	

Gewichten (volgens kenteken)

1.8 Liftback GL	1090 kg
1.8 Liftback GL Automatic	1085 kg
Max. toelaatbaar totaalgewicht	1555 kg
Max. aanhangergewicht	1000 kg geremd
Max. kogeldruk	75 kg
Max. daklast	100 kg

Inhouden

Brandstoftank:	61 liter
Motorcarter:	3,3 liter

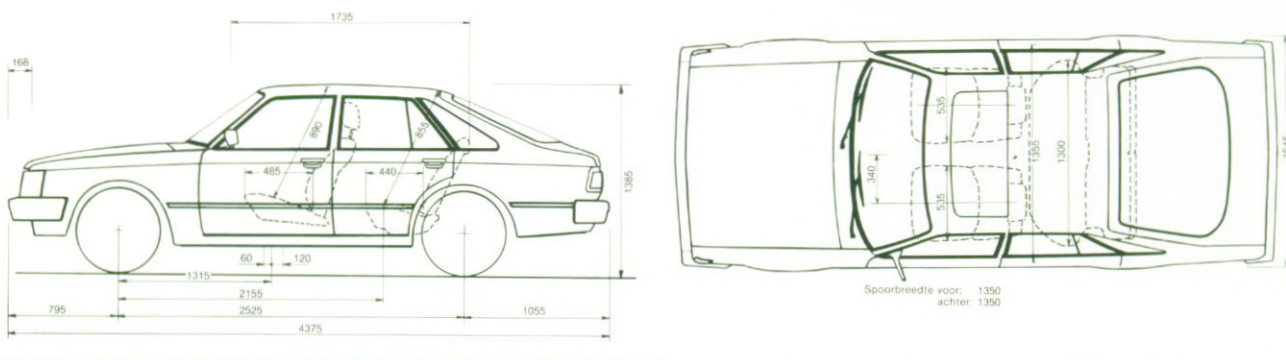

De afbeeldingen in deze brochure voldoen aan internationale normen en kunnen derhalve in detail afwijken van de voor Nederland geldende specificaties en/of uitvoering.

Importeur voor Nederland
 Louman & Parqui b.v.
 Veursestraatweg 280
 2265 CL Leidschendam
 Telefoon 070-209353
 medio '81
 Steurweg 8
 4941 VR Raamdonksveer
 Telefoon 01621-85900

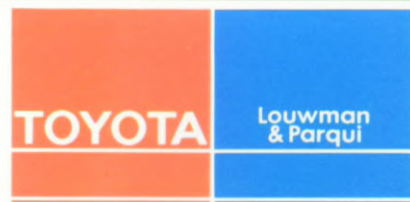

De importeur behoudt zich het recht voor zonder nadere kennisgeving veranderingen en/of wijzingen in uitvoering en/of prijzen aan te brengen.