

TOYOTA 4RUNNER



 **TOYOTA**



De veelzijdige nieuwe 4Runner zet vijf deuren voor u open naar plezier en avontuur

Bereid u erop voor om het boeiende buitengebeuren straks op een geheel andere manier te leren ontdekken in de totaal nieuwe, uiterst wendbare 4Runner.

Voor weekend-uitstapjes en vakanties heeft deze veelzijdige 4WD een grandeur en luxe voorzieningen waar anderen u om zullen benijden.

Hij is groot en ruim. Heeft trendsettende, aërodynamische lijnen, hoog opgetrokken ramen en 5 ruime deuren. De 4Runner biedt u tijdens uw avonturen het comfort en de uitrusting van een zeer luxe personenwagen. Er zijn verrassend veel combinaties mogelijk tussen het aantal passagiers/zitplaatsen en de laadruimte voor uw bagage.

De krachtige motoren en de mogelijkheid om alle wielen aan te drijven geven u de zekerheid dat u in alle weers- en terreinomstandigheden lekker kunt opschieten.

Toyota kwaliteit en technologie staan er garant voor dat u vele jaren lang ongestoord van uw actieve automobiel zult kunnen genieten.

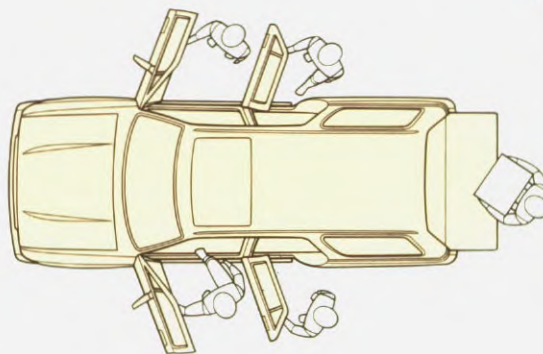

GROTE DEUREN, GROOT GEMAK
Vijf grote deuren maken het in- en uitstappen van passagiers en het in- en uitladen van bagage heel makkelijk.



De dynamische kracht van de motoren geeft u overal 'n voorsprong

U heeft de keus uit 'n 143 pk 3.0-liter benzinemotor en een 2.4-liter Turbo Diesel motor van 90 pk. Welke motor u ook kiest, u heeft in het terrein en op de weg een voorsprong op andere auto's in deze klasse. Op de snelweg kunt u met beide motortypen onverwacht hoge kruissnelheden behalen.

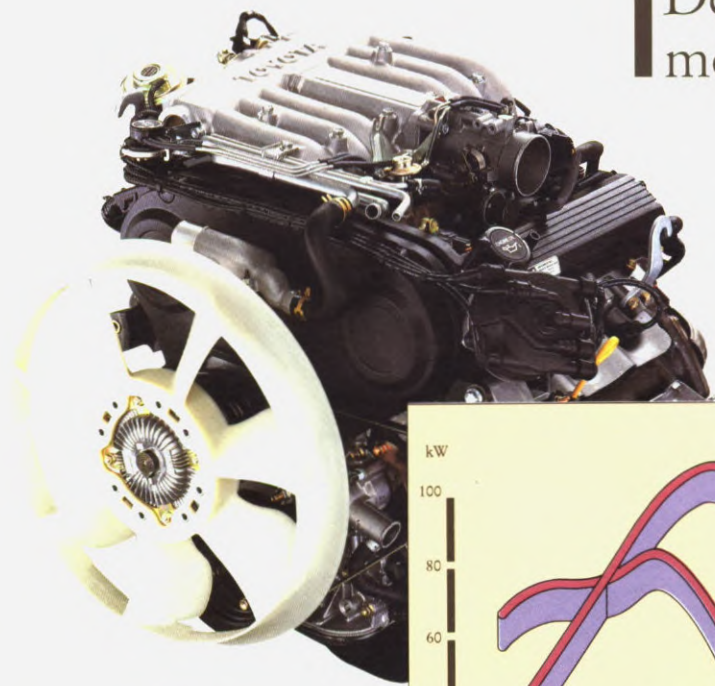

3.0 V6 Benzine

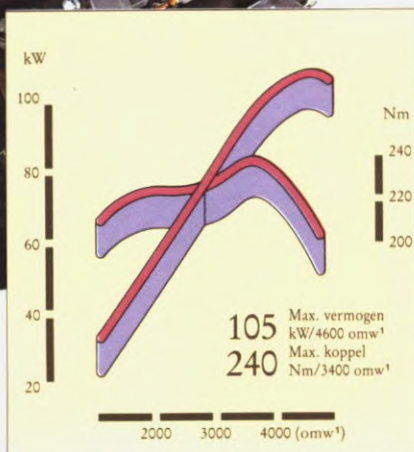

2.4 Turbo Diesel
66 kW/3500 omw¹
215 Nm/2400 omw¹

Comfortabel als in een personenwagen, komt u op plaatsen die voor andere auto's onbereikbaar zijn.

In het heldere en ruime, goed geïsoleerde interieur van de 4Runner verplaatst u zich met het grootste gemak naar de meest afgelegen plekjes. U zit voortreffelijk. De voorstoelen zijn kuipvormig.

Het dashboard is overzichtelijk en de klokken en lampjes verschaffen heldere informatie. De auto luistert onmiddellijk naar de kleinste commando's.

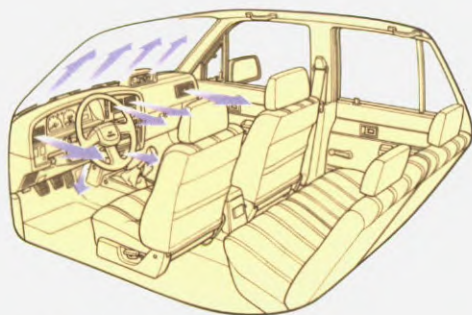

VENTILATIE/VERWARMING

Voorziet in snelle verkoeling en verwarming om voor iedereen in het interieur 'n aangenaam klimaat te creëren. Airco is als extra leverbaar.



STUURBEKRACHTIGING

Maakt parkeren extra makkelijk. Ook bij hogere snelheden heeft u voldoende gevoelscontact met de weg.



STEREO RADIOCASSETTERECORDER

FM/AM radiocassetterecorder met autoreverse-systeem en vier, reeds ingebouwde, luidsprekers.

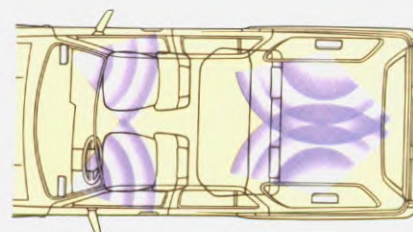

4RUNNER

BASISUITRUSTING

| MOTOR | BENZINE | TURBO DIESEL |
|----------------------------------|--|----------------|
| Aantal cilinders | V6 | 4 |
| Cilinderinhoud cm ³ | 2985 | 2446 |
| Boring x slag mm. | 87,5x82 | 92,0x92,0 |
| Max. vermogen kW/tpm | 105/4600 | 66/3500 |
| Max. koppel Nm/tpm | 240/3400 | 215/2400 |
| Compressieverhouding | 9,0:1 | 21,0:1 |
| Brandstofsysteem | Injectie EFI met 3-wegkat. | Ind. insputing |
| ELECTRISCHE INSTALLATIE | | |
| Dynamo (wisselstroom) | 12V-60A | 12V-60A |
| Accu (onderhoudsvrij) | 12V-48Ah | 12V-55Ah |
| TRANSMISSIE | | |
| Overbrengingsverhouding :1 | | |
| 1 ^e | 3,830 | < |
| 2 ^e | 2,062 | < |
| 3 ^e | 1,436 | < |
| 4 ^e | 1,000 | < |
| 5 ^e | 0,838 | < |
| achteruit | 4,220 | < |
| eindoverbrenging | 4,100 | < |
| Aandrijving | achter/voor | < |
| Tussenbak 4WD | | |
| -hoge gearing | 1,000 | < |
| -lage gearing | 2,566 | < |
| | Voorwielaandrijving bijschakelbaar met gecombineerde ADD (Automatic Disconnecting Differential). | |
| KOPPELING | Enkelvoudige droge plaat, hydraulisch bediend. | |
| REMMEN | Hydraulisch met vacuumbekrachtiging. Gescheiden circuits, vóór geventileerde schijven, achter trommels. In achtercircuit een lastafhankelijke remdrukregelaar. | |
| STUURINRICHTING | Kogelkringloop, hydraulisch bekrachtigd. | |
| VERING EN WIELOPHANGING | Voor: Onafhankelijke wielophanging met torsievering. Achter: Starre as met schroefveren. Voor + achter stabilisatoren, gasgevulde schokdempers. | |
| BANDEN EN VELGEN | 215 R 15 tubeless-radiaal 15 x 6 JJ, 6-gaats | |
| PRESTATIES EN VERBRUIK | | |
| Max. snelheid km/h | 165 | 145 |
| Verbruik (ltr. 100 km.) ECE-norm | | |
| 90 km/h | 10,3 | 9,4 |
| 120 km/h | 14,8 | 15,0 |
| stad | 16,3 | 10,9 |
| Brandstoftank inhoud (liter) | 65 | < |

Exterieur

halogeen koplampen
gelaagde voorruit + getint glas rondom
variabele interval op ruitewissers vóór
wis-was op achterruit
achteruitrijlampen
spatlappen vóór en achter
aluminium treeplanken opzij
kunststof flankbescherming
steenslagbeschermers voor achterspatborden
kunststof binnenschermen in voorspatborden
transfer beschermingsplaat
brandstoftank beschermingsplaat
sleepoog vóór
reservewiel uitwendig onder laadvloer

Interieur cabine

stereo radio/cass. incl. 4 speakers en antenne
centrale portiervergrendeling
5 elektrisch bediende ramen (geel kenteken)
in hoogte verstelbare stuurkolom
regelbare instrumentenverlichting
muntenbakje in het instrumentenpaneel
opbergvakken in de voorportieren
consolebox vóór
dubbellaags consolebox achter
interieur- en laadruimte-verlichting
buitenspiegels elektrisch verstelbaar
opbergvak met deksel in bagageruimte
voorstoele voorzien van opbergtassen
3-spaaks stuurwiel
handschoenenkastje met verlichting
kontaktslot verlichting + instapverlichting
sigarettenaansteker met verlichting
asbak vóór met verlichting
bestuurdersstoel met hoogte- en
lendesteunverstelling + verstelling van de
opstaande randen van de rugleuning
sportstoelen vóór met verstelbare hoofdsteunen
50/50 gesch. neerkl. achterbank (geel kent.)
automatische 3-punts rolgordels vóór + achter
2 zwenkbare zonnekleppen
1 handgreep vóór, 1 achter, kledinghaken
binnenspiegel met dag-/nachtstand
voetsteun bestuurder
van binnenuit te ontgrendelen tankdopklep

Instrumenten

snelheidsmeter met dagteller
toerenteller
digitaal klokje
koelvoelstoeltemperatuurmeter
brandstofvoorraadmeter
accu-conditiemeter
oliedrukmeter

vervolg BASISUITRUSTING

| Waarschuwings- en controlelampjes | Ventilatie/verwarming |
|-----------------------------------|--------------------------------|
| motorelectronica | achterruitverwarming |
| laadstroom | ventilatiesysteem met bi-level |
| oliedruk | en recirculatiestand |
| alarmknipperlichten | aanjager met 4 snelheden |
| handrem/remstelsysteem | voor- en zijruitontwaseming |
| achterruitverwarming | |
| ingeschakelde 4WD | |
| zoemer voor vergeten-verlichting | |
| zoemer voor niet gesloten | |
| achterklep | |
| zoemer voor geblokkeerde 4WD- | |
| inschakeling | |

GRIGS KENTEKEN

| |
|---|
| Blindering * |
| portier linksachter |
| kleinste raam portier rechts- |
| achter |
| laadruimte links + rechts |
| Interieur |
| vlakke laadvloer |
| gestoffeerde laadruimte |
| 4 elektrisch bediende ra- |
| men (ongeblindeerd) |
| |
| *) keuzemogelijkheid: rasterfolie/lakspuitwerk |

MEERUITVOERING

| |
|--------------------------------|
| OPTIES |
| * metaalkleur |
| * airconditioning |
| * schuifraam in rechter |
| achterportier blinderen (grijs |
| kenteken) |
| |
| * voor speciale uitvoeringen |
| en/of accessoires: |
| vraag uw dealer om advies |



Importeur voor Nederland
Louman & Parqui B.V.
Stuurweg 8
4941 VR Raamsdonksveer
Telefoon 01621-85900



TOYOTA BEDRIJFSWAGEN INFORMATIE

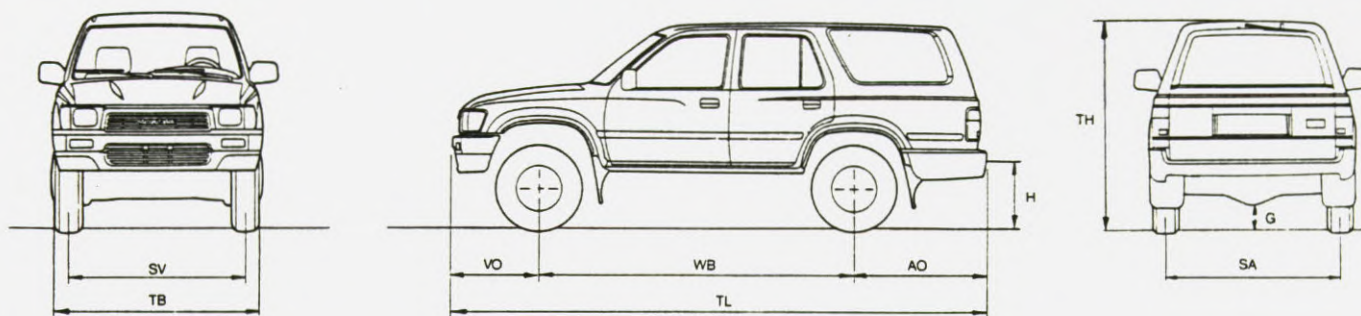

| 4RUNNER | | 3.0 V6 BENZINE | | 2.4 TURBO DIESEL | |
|---|----|----------------|----------------|------------------|----------------|
| GEWICHTEN | KG | Geel kenteken | Grijs kenteken | Geel kenteken | Grijs kenteken |
| Nuttig Laadvermogen | | 654 | 680 | 643 | 669 |
| Max. toelaatb. tot. gew. G.V.W. | | 2430 | < | < | < |
| Max. toelaatb. tot. gew. onder vooras | | 1260 | < | < | < |
| Max. toelaatb. tot. gew. onder achteras | | 1460 | < | < | < |
| Ledig gewicht totaal | | 1776 | 1750 | 1787 | 1761 |
| Ledig gewicht onder vooras | | 967 | 948 | < | 968 |
| Ledig gewicht onder achteras | | 809 | 802 | 839 | 793 |
| Kogelkoppeling max. druk | | 75 | < | < | < |
| Aanhangwagengew. max. geremd | | 2000 | < | < | < |
| Aanhangwagengew. ongeremd | | 500 | < | < | < |
| Daklast max. | | 100 | < | < | < |
| AFMETINGEN | CM | | | | |
| Wielbasis | WB | 262,5 | < | < | < |
| Totale lengte | TL | 447 | < | < | < |
| Totale breedte | TB | 169 | < | < | < |
| Totale hoogte (onbelast) std. dak | TH | 174,5 | < | < | < |
| Totale hoogte m. verh. polyester dak | TH | n.v.t. | < | < | < |
| Achteroverbouw | AO | 111 | < | < | < |
| Vooroverbouw | VO | 73,5 | < | < | < |
| Spoorbreedte voor | SV | 143 | < | < | < |
| Spoorbreedte achter | SA | 143 | < | < | < |
| Grondspeling min. | G | 21 | < | < | < |
| DRAAICIRKEL DIAMETER | M | | | | |
| Over bumpers/over voorwielen | | 12,4/11,4 | < | < | < |
| LAADRUIJTE | CM | | | | |
| Lengte | | 98,5/168 | 180 | 98,5/168 | 180 |
| Breedte | | 136,5 | < | < | < |
| Hoogte | | 91,5 | < | < | < |
| Hoogte (met verhoogd polyester dak) | | n.v.t. | < | < | < |
| Breedte tussen wielkasten | | 87 | < | < | < |
| Hoogte laadvloer (onbelast) | H | 80 | < | < | < |
| Achterlaadopening (dagmaat) breedte | | 123 | < | < | < |
| Achterlaadopening (dagmaat) hoogte | | 81 | < | < | < |
| TERREINCAPACITEITEN | | | | | |
| Vrijloophoek voor | | 42° | < | < | < |
| Vrijloophoek achter | | 26° | < | < | < |
| Klimhoek max. | | 42° | < | < | < |
| Hellingshoek max. zijdelings | | 44° | < | < | < |

< = zie vorige kolom

Garantie: Alle TOYOTA'S hebben 3 jaar garantie van "bumper tot bumper" met een maximum van 100.000 km. Op de lak zelfs zonder km-beperking. Bovendien 6 jaar carrosseriegarantie tegen doorroesten van binnenuit. De garantie dekt ook de sleepkosten tot de dichtstbijzijnde TOYOTA-dealer (binnen Europa).

Voor nadere bijzonderheden zie onze garantiebepalingen.





ELEKTRISCH GEMAK
De auto heeft centrale portiervergrendeling. Ook de raambediening geschiedt elektrisch.



ACHTER-RUITEWISSER
Houdt de grote achterruiet schoon, voor een nog beter zicht op de weg achter u.



FLEXIBELE INDELING
Afhankelijk van het aantal passagiers en de hoeveelheid bagage kunt u de indeling aanpassen. De rugleuning van de achterbank is 50/50 neerklapbaar.



ELEKTRISCH BEDIENBARE ACHTERRUIT
Kan zowel van binnen als van buiten worden bediend. Als het om kleine bagage gaat, hoeft u dus niet altijd de achterdeur te openen.

- A.D.D. (Automatische differentieelontkoppeling)

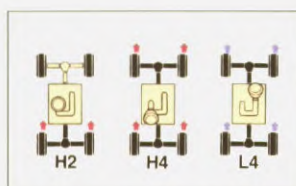
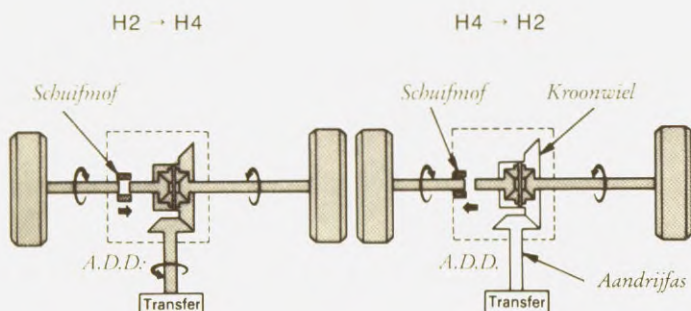
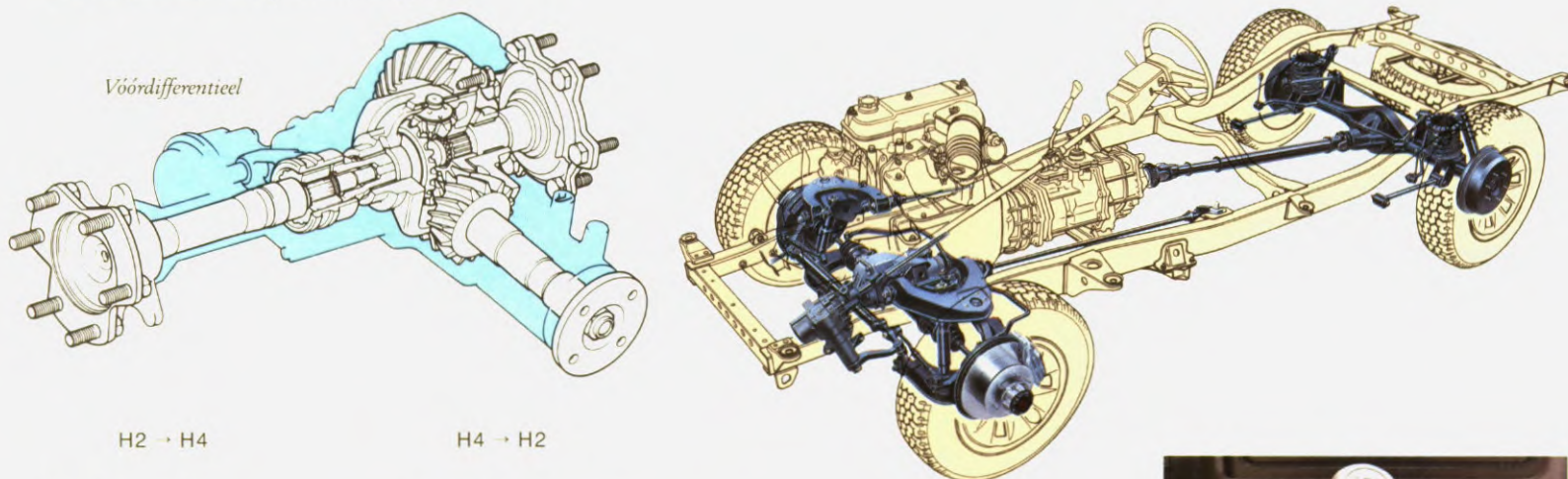

4WD SCHAKELPATTERN
 H2 is voor hoge kruissnelheden.
 H4 voor modderige en gladde
 wegen. L4 voor maximale
 trekkracht tegen hellingen op.

Opgewassen tegen alle 4WD-situaties en -uitdagingen

De 4Runner is uitgerust met ADD (automatische differentieelontkoppeling). Tijdens het rijden kan van 2WD (2 Hoog) naar 4WD (4 Hoog en 4 Laag) worden geschakeld. Als H2 is ingeschakeld, ontkoppelt ADD de verbinding van de voorwielen met de aandrijfas van het vordifferentieel. In de 4WD stand wordt de verbinding automatisch weer tot stand gebracht en worden de voorwielen opnieuw aangedreven. Dankzij dit systeem zijn vrijloopen overbodig. ADD onderscheidt zich van automatische vrijloopen doordat de werking onder alle omstandigheden betrouwbaar is. Oók bij achteruit rijden.

Enkele voordelen van ADD.

- minder stuurtrillingen
- stiller
- minder slijtage
- minder brandstofverbruik
- comfortverhogend
- onder alle omstandigheden betrouwbaar

DE 4RUNNER IS GOED BESCHERMD OM LANGDURIG MOOI EN GEZOND TE BLIJVEN.

Toyota's hebben over de hele wereld een sterke reputatie op het gebied van betrouwbaarheid. U krijgt dan ook 3 jaar garantie, van bumper tot bumper met een maximum van 100.000 kilometer en 6 jaar carrossiergarantie tegen doorroesten van binnenuit.



De importeur behoudt zich het recht voor zonder nadere kennisgeving wijzigingen in uitvoering(en) en/of prijzen aan te brengen. De afbeeldingen en specificaties in deze brochure voldoen aan internationale normen en kunnen derhalve in detail afwijken van de voor Nederland geldende specificaties en/of uitvoering(en). Ofschoon deze brochure met de grootst mogelijke zorg is samengesteld kan geen aansprakelijkheid worden aanvaard voor eventuele onjuistheden van welke aard dan ook. Gehele of gedeeltelijke nadruk, in welke vorm ook is zonder schriftelijke toestemming van de importeur verboden.

Importeur voor Nederland
 Louwman & Parqui BV
 Steurweg 8
 4941 VR Raamsdonkveer
 Telefoon 01621-85900

