

BMW 3 Serie Coupé

[www.bmw.nl](http://www.bmw.nl)



BMW maakt  
rijden geweldig



# BMW 3 SERIE COUPÉ

VERSTAND EN EMOTIE IN BALANS



Lengte: 4.580 mm.  
Breedte: 1.782 mm.

Liefde voor details:  
oneindig.



Van 0 naar 100 km/h in 5,4 seconden.  
Van het oog in het hart in een oogwenk.



Het effect van twee  
turbocompressoren  
op zes cilinders:

een adrenalinestoot.







Schoonheid fascineert – al bij 0 km/h.



Vier zetelbekledingen, zeven  
interieurlijsten, acht bekledingskleuren.  
Eén individuele stijl.



1 km?  
10 km?  
100 km?

Alleen de kilometerteller merkt hoe lang  
u onderweg bent.







Voor de standaard-/extra-uitrusting verwijzen wij naar de uitrustings tabellen.



**Xenon-lampen** voor dim- en grootlicht, inclusief dynamische lichthoogteregeling en vier lichtringen; bieden een aanmerkelijk betere verlichting van de rijbaan in het donker en bij slecht zicht. In combinatie met de optionele **adaptieve bochtverlichting met variabele lichtverdeling inclusief hoekverlichting** worden ook bochten verlicht door de beweegbare koplampen, zodra u de bocht instuurt. Bij richting aangeven alsmede in krappe bochten bij snelheden tot 35 km/h wordt de hoekverlichting automatisch geactiveerd – ook in stilstand en bij achteruitrijden.



**Koplampsproeiers**, voor een optimale lichtsterkte onder alle omstandigheden. Tegelijk met de voorruit worden ook de koplampglazen automatisch gereinigd.



**Grille** met verchroomde omlijsting en verchroomde spijlen.



**Regensensor, inclusief automatische lichtschakeling:** eenmaal geactiveerd zet de regensensor, afhankelijk van de hoeveelheid neerslag, automatisch de ruitenwissers in werking en regelt zelfstandig de wisfrequentie. De geïntegreerde automatische lichtschakeling zorgt voor inschakelen van het dimlicht bij het invallen van de duisternis en bij het inrijden van een tunnel of parkeergarage.



**Grootlichtassistent:** biedt nog meer rijcomfort bij nacht, door het grootlicht automatisch te dimmen bij tegenliggers of voorliggers. Ook bij voldoende straatverlichting dimt de assistent automatisch.



**Trekhaak**, met wegklapbare kogelkop. De kogelkop kan via een schakelaar in de bagageruimte elektrisch worden ontgrendeld. Vervolgens kan de kogelkop handmatig achter de bumper worden weggeklapt. Inclusief stabiliteitscontrole voor aanhanger.

Voor de standaard-/extra-uitrusting verwijzen wij naar de uitrustingstabellen.



**Lichtmetalen BMW wielen in sterspaak styling 157**, 8 J x 17 inch; bandenmaat 225/45 R 17, inclusief slotbouten.



**Lichtmetalen BMW wielen in radiaalspaak styling 187**, 8 J x 17 inch; bandenmaat 225/45 R 17, inclusief slotbouten.



**Lichtmetalen BMW wielen in sterspaak styling 230**, bredere banden achter, voor 8 J x 19 inch en bandenmaat 225/35 R 19; achter 9 J x 19 inch en bandenmaat 255/30 R 19, inclusief slotbouten.



**Lichtmetalen BMW wielen in sterspaak styling 185**, 8 J x 17 inch; bandenmaat 225/45 R 17, inclusief slotbouten.



**Lichtmetalen BMW wielen in V-spaak styling 188**, bredere banden achter, voor 8 J x 17 inch en bandenmaat 225/45 R 17; achter 8,5 J x 17 inch en bandenmaat 255/40 R 17, inclusief slotbouten.



**Lichtmetalen BMW wielen in sterspaak styling 189**, bredere banden achter, voor 8 J x 18 inch en bandenmaat 225/40 R 18; achter 8,5 J x 18 inch en bandenmaat 255/35 R 18, inclusief slotbouten.



Voor de standaard-/extra-uitrusting verwijzen wij naar de uitrustingstabellen.



**Met leder bekleed multifunctioneel sportstuur** (diameter 369 mm), driespaaks, met inleg in chroom Pearlgrau, inclusief poekknop met chroominleg en in leder uitgevoerde handremgreep. Met de geïntegreerde toetsen kunnen tijdens het rijden bijvoorbeeld radio en telefoon (optie) worden bediend.

**Stuurwielverwarming:** verwarmt met een druk op de knop binnen korte tijd de stuurwielkrans.



**Met leder bekleed multifunctioneel M sportstuur:** ligt door de dikkere stuurwielrand uitstekend in de handen. Met de geïntegreerde toetsen kunnen tijdens het rijden bijvoorbeeld radio en telefoon (optie) worden bediend.



**Start-/stopknop.** Maakt samen met de afstandsbediening het starten van de motor mogelijk. Eerst wordt de afstandsbediening in de contactschakelaar geschoven. Daarna kunt u uw BMW met een druk op de knop starten of stoppen.



**Cruise control:** houdt (vanaf circa 30 km/h) een ingestelde snelheid continu aan (bediening via de stuurkolomhendel links). Na een acceleratie-ingreep door de bestuurder wordt de oorspronkelijk ingestelde snelheid automatisch weer aangenomen. Door te remmen wordt de functie uitgeschakeld. Voor de zescilinder-modellen Dynamic Cruise Control, met de aanvullende functie Active Braking (remfunctie).



**Active Cruise Control (ACC):** maakt comfortabel rijden met een vooraf ingestelde snelheid mogelijk. Bij het rijden in druk verkeer past uw BMW zich aan een langzamer rijdende voorligger aan en houdt dan automatisch een vooraf gekozen afstand aan. De aanvullende functie Active Braking zorgt ervoor, dat ook bij het afdalen van een helling de door u ingestelde snelheid continu aangehouden wordt.



**Boordcomputer,** informeert u over buitentemperatuur, gemiddelde snelheid, gemiddeld en actueel verbruik en actieradius.



**Navigatiesysteem Professional,** inclusief radio Professional, DVD-speler, iDrive-controller met Direct Access-toetsen en voorkeuzetoetsen, geïntegreerde harde schijf voor navigatie- en audiobestanden. Route-informatie via gesproken instructies alsmede 3D-kaarten en richtingpijlen op 8,8-inch kleurendisplay. Inclusief split-screen-functie.



**Navigatiesysteem Business,** inclusief radio Professional, CD-speler, geïntegreerd flash geheugen voor navigatiedata, iDrive-controller met Direct Access-toetsen en voorkeuzetoetsen. Route-informatie via gesproken instructies alsmede richtingpijlen en kaarten op 6,5-inch kleurendisplay.



**TV-functie.** Maakt het u mogelijk om het 8,8-inch control display van het navigatiesysteem Professional bij stilstaande auto ook als TV te gebruiken.

Voor de standaard-/extra-uitrusting verwijzen wij naar de uitrustingsstabellen.



**Park Distance Control (PDC)** voor en achter, of alleen achter, maakt parkeren en manoeuvreren in kleine ruimten gemakkelijker. De afstand tussen de auto en een obstakel wordt akoestisch – in combinatie met het navigatiesysteem tevens optisch in het control display – gemeld. Hier afgebeeld i.c.m. navigatiesysteem Professional.



**Standverwarming met afstandsbediening**, ideaal voor in de winter en tijdens koude dagen. Wanneer u instapt, zijn de ruiten reeds ontdooid en is het interieur behaaglijk warm. Hier afgebeeld i.c.m. navigatiesysteem Professional.



**Airconditioning**, inclusief microfilter en recirculatieschakelaar. Zorgt te allen tijde voor een aangenaam interieurklimaat; luchthoeveelheid en -verdeling handmatig instelbaar.



**Automatische airconditioning**, inclusief automatische recirculatieschakeling (AUC), microfilter, zonne- en condenssensor en ALL-functie. Zorgt snel voor een aangenaam interieurklimaat en houdt een ingestelde temperatuur constant. Gescheiden temperatuurinstelling voor bestuurder en voorpassagier; uitstroomopeningen achterin. Inclusief gekoeld opbergvak in de middenconsole.



**Radio Business CD**, met 4-kanaals versterker, antenne-diversity, scan-functie, geïntegreerde CD-speler, MP3-decoder, vijf luidsprekers, automatische volumeregeling, vier tweeters en een centraal-bas onder de bestuurderszetel.



**Radio Professional**, omvang als radio Business CD, met daarnaast onder andere tweeregig display, zes luidsprekers en aansluiting voor CD-wisselaar.

**DAB-tuner**, voor de ontvangst van digitale audioprogramma's; alleen in combinatie met radio Professional, navigatiesysteem Business of Professional.



**HiFi-systeem Professional LOGIC7**. Dertien luidsprekers inclusief surround-functie zorgen voor een ruimtelijk perfect klankbeeld. Het centraal-basconcept, met aan de dorpels gekoppelde subwoofers, maakt daarbij een zeer authentieke basweergave mogelijk.

**HiFi-luidsprekersysteem** met acht luidsprekers; zorgt voor een briljante klankkleur.



**BMW Individual High End audiosysteem**: produceert met bijzonder krachtige luidsprekers een uitzonderlijke geluidskwaliteit, die zich kan meten met een live concert. Het volume en de equalizing passen zich automatisch aan de snelheid aan.



**Aux in-aansluiting**, voor weergave van een externe audiobron, bijv. een MP3-speler.

**USB-/audiopoort**, voor het inpluggen van een USB-stick, MP3-speler of iPhone. Hierop opgeslagen muziekbestanden worden weergegeven op het radiodisplay of het control display (i.c.m. navigatie). Bediening via de toetsen op het multifunctionele stuurwiel, de radio Professional of via de iDrive-controller.



Voor de standaard-/extra-uitrusting verwijzen wij naar de uitrustingstabellen.



**Vorbereiding voor mobiele telefoon**, universeel, met bluetooth-interface, inclusief hands-free-set, oplaadmogelijkheid en autotelefoonantenne. Via een apart verkrijgbare snap-in-adaptor kan een mobiele telefoon met bluetooth-techniek worden aangesloten, die ook via iDrive (i.c.m. navigatiesysteem) kan worden bediend. Uw BMW dealer informeert u graag over de aanbevolen modellen.



**Middenarmsteun voor**, opklapbaar, inclusief geïntegreerd bergvak.  
**Middenarmsteun voor**, tweedelig, met verschuifbaar linker deel (hier afgebeeld).



**Handgeschakelde 6-versnellingsbak:** maakt een zeer sportieve rijstijl mogelijk. Schakelt licht, is perfect gespatieerd en onderscheidt zich met exacte, korte schakelwegen. Dankzij de korter gespatieerde transmissie met extra zesde versnelling kunt u de sportieve motorkarakteristiek nog individueler benutten – overeenkomstig uw rijstijl.



**6-traps automatische transmissie Steptronic** met AGS. De elektrische overbrenging (Shift-by-wire) maakt zeer snelle en absoluut foutloze schakelgangen mogelijk, voor een optimum aan dynamiek.



**7-traps automatische sporttransmissie met dubbele koppeling en schakelpaddles aan het stuur**, voor bijzonder snel schakelen zonder onderbreking van de trekkracht; biedt maximale dynamiek en een efficiënter brandstofverbruik (leverbaar voor 335i).



**Schakelpaddles aan met leder bekleed multifunctioneel sportstuur**, voor nog sportiever schakelen (leverbaar voor zescilindermodellen in combinatie met automatische transmissie Steptronic).



**Standaardzetels** voor 325i en 325d, deels elektrisch verstelbaar. Bestuurders- en voorpassagierszetel met elektrische verstelling van zithoogte en rugleuning; handmatige verstelling van langpositie en (alleen bestuurderszetel) zithoek. Standaardzetels hier afgebeeld in optioneel leder Walknappa.



**Zetelverstelling** voor bestuurders- en voorpassagierszetel, met elektrische langs-, zithoogte-, zithoek- en rugleuningsverstelling. Inclusief memoryfunctie voor bestuurderszetel en buitenspiegels (met stoeprandfunctie voor rechterbuitenspiegel). Twee individuele instellingen kunnen worden opgeslagen voor positie van bestuurderszetel en buitenspiegels.

Voor de standaard-/extra-uitrusting verwijzen wij naar de uitrustings Tabellen.



**Sportzetels** voor bestuurder en voorpassagier. Bieden optimale zijdelingse steun dankzij elektrisch in breedte verstelbare rugleuning (traploos); zitlengte, zithoogte, rugleuning, zithoek en bovenbeensteun zijn handmatig verstelbaar (zitlengte, zithoogte, rugleuning en zithoek elektrisch voor 330i, 335i, 330d en 335d). Sportzetels hier afgebeeld in optioneel leder Dakota Schwarz.



**Lendensteun**, voor bestuurders- en voorpassagierszetel; elektrisch in hoogte en dikte verstelbaar, voor een ergonomisch perfecte zitpositie en ter ondersteuning van de rugspieren.



**Zetelverwarming** drietraps, voor bestuurders- en voorpassagierszetel. Zitting en rugleuning zijn verwarmbaar en bieden in zeer korte tijd een aangenaam en warm zitoppervlak.



De automatische **gordelaanreiker** voor bestuurder en voorpassagier maakt het u uiterst gemakkelijk, de veiligheidsgordel om te doen – onafhankelijk van uw zitpositie. De voorpassagierszetel is bovendien uitgerust met een 'zetel-bezet'-sensor. Deze activeert de gordelaanreiker alleen, wanneer de voorpassagierszetel bezet is.



**Verlichtingspakket**, o. a. met instapverlichting in de portiergrepen buiten, uitstapverlichting in de portieren, indirecte verlichting in portier- en zijpanelen (hier afgebeeld) en verlichting van de voetenruimte achterin.



**Opbergvak in de portieren**, uitklapbaar, met geïntegreerd munten- en brillenvak.



**Opbergpakket** met opbergnetten aan de rugleuning van de voorzetels, uitklapbare bekerhouders boven het dashboardkastje, twee bekerhouders in de middenconsole achterin; in de bagageruimte bevinden zich bovendien opbergnetten, tassenhouders, een spanband en een 12V-aansluiting.



Voor de standaard-/extra-uitrusting verwijzen wij naar de uitrustings tabellen.



**Glazen schuif-/kanteldak**, elektrisch, inclusief winddeflector. Met comfortopening via de afstandsbediening.



**Binnenspiegel, automatisch dimmend**, groot spiegeloppervlak; vanaf een bepaalde lichtinval door koplampen van achteropkomend verkeer dimt de spiegel automatisch; hier afgebeeld met digitale kompasweergave (optie).

**Binnenspiegel en buitenspiegels, automatisch dimmend**, met inklapfunctie voor de buitenspiegels.



**Alarmsysteem** met radiografische afstandsbediening. Bij poging tot inbraak en manipulaties aan de auto slaat het systeem akoestisch alarm. Tegelijkertijd worden de alarmknipperlichten ingeschakeld.



**Skifoedraal**: biedt de mogelijkheid om tegelijkertijd vier personen en vier paar ski's schoon en veilig in het interieur van de auto te vervoeren. Indien het skifoedraal niet wordt gebruikt, is het ruimtebesparend en onzichtbaar achter de middenarmsteun opgeborgen.



**Zonwerend rolgordijn** voor de achterruit, elektrisch, ter bescherming tegen felle zonnestralen; bemoeilijkt tegelijkertijd de inkijk in de auto.



**Rugleuning achterbank**, asymmetrisch gedeeld neerklapbaar (60 : 40).



**Keyless go** voor het openen/afsluiten en starten van de auto, zonder de afstandsbediening in de hand te hoeven nemen. Het is voldoende wanneer de afstandsbediening zich in uw broek- of jaszak, koffer of handtas bevindt. De motor kan direct via de start-/stopknop worden gestart.



**BMW Welt**: de aflevering van een nieuwe auto\* is een van de mooiste ogenblikken voor een automobilist. Dat is een onvergetelijke dag waard – bij BMW Welt, het belevings- en aflevercentrum in München. En bij een museumbezoek, een rondleiding door de fabriek of door het Techniek-Atelier ervaart u de fascinerende wereld van BMW van binnenuit.

\* Aflevering in BMW Welt vooralsnog niet mogelijk voor Nederland.

Voor de standaard-/extra-uitrusting verwijzen wij naar de uitrustingstabellen.



**M sportpakket:** voor een bijzonder sportieve uitstraling zorgen het M aërodynamicapakket en de perfect daarop afgestemde lichtmetalen BMW wielen in 18 inch (optioneel 19 inch). Het M sportonderstel, de verchromde uitlaat-eindpijp(en) en hoogglans Shadow Line ronden het pakket op fascinerende wijze af. In het interieur bepalen sportzetels in een speciale stof/alcantara-combinatie, het met leder beklede M sportstuur, de korter uitgevoerde versnellingspook (voor handgeschakelde uitvoeringen), de interieurlijsten in aluminium Glaciersilber en de dakhemel in Anthrazit, alsmede de M dorpellijsten en M voetsteun, het dynamische karakter van het M sportpakket. Exclusief leverbaar is de carrosseriekleur Le Mans Blau. Ook leverbaar met standaard onderstel (niet voor 335i en 335d) en Chrome Line exterieur.



**Achterskirt:** de ingebouwde diffusor vergroot de neerwaartse druk bij hoge snelheid.



**Lichtmetalen BMW wielen in dubbelspaak styling 225 M,** bredere banden achter, voor 8 J x 19 inch en bandenmaat 225/35 R 19; achter 9 J x 19 inch en bandenmaat 255/30 R 19.



**M dorpellijst** met chroominzetten en M aanduiding. Een sportieve blikvanger bij het instappen.



**Interieurlijsten in aluminium Glaciersilber** accentueren het sportieve karakter van het M sportpakket.



**Met leder bekleed multifunctioneel M sportstuur:** ligt door de dikkere stuurwielrand uitstekend in de handen. Met de geïntegreerde toetsen kunnen tijdens het rijden bijvoorbeeld radio en telefoon (optie) worden bediend.



**Sportzetels:** voor een buitengewoon goede zijdelingse steun. De exclusieve stof/alcantara-combinatie Blue Shadow accentueert het sportieve karakter van het M sportpakket (sportzetels hier afgebeeld in optioneel leder Dakota Schwarz).



■ standaarduitrusting

□ extra-uitrusting

— niet leverbaar

	320i	325i	325i xDrive	330i	330i xDrive	335i	335i xDrive	320d	320d xDrive	325d	330d	330d xDrive	335d
--	------	------	-------------	------	-------------	------	-------------	------	-------------	------	------	-------------	------

<b>Veiligheid</b>													
<b>Actieve hoofdsteunen voorin</b>	■	■	■	■	■	■	■	■	■	■	■	■	■
<b>Airbags:</b>													
– frontairbags voor bestuurder en voorpassagier, 'zetel-bezet'-sensor voor passagiersairbag	■	■	■	■	■	■	■	■	■	■	■	■	■
– curtain-hoof dairbags vóór en achter, doorlopend	■	■	■	■	■	■	■	■	■	■	■	■	■
– zij-airbags voor bestuurder en voorpassagier, geïntegreerd in zetel	■	■	■	■	■	■	■	■	■	■	■	■	■
<b>Alarmsysteem met afstandsbediening</b>	□	□	□	□	□	□	□	□	□	□	□	□	□
<b>Center-lock-schakelaar voor centrale portiervergrendeling</b>	■	■	■	■	■	■	■	■	■	■	■	■	■
<b>Centrale portiervergrendeling</b> , met elektronische wegrijbeveiliging (EWS) en crash-sensor	■	■	■	■	■	■	■	■	■	■	■	■	■
<b>Dynamische Stabiliteits Controle (DSC)</b> , incl. ABS, CBC en tractieregeling DTC	■	–	–	–	–	–	–	■	■	–	–	–	–
<b>Dynamische Stabiliteits Controle (DSC+)</b> , met aanvullende functies	–	■	■	■	■	■	■	–	–	■	■	■	■
<b>Hoofdsteunen achterin</b> , twee, handmatig in hoogte verstelbaar	■	■	■	■	■	■	■	■	■	■	■	■	■
<b>Kinderzitjesbevestiging ISOFIX</b> achterin, met extra bevestigingspunten boven	■	■	■	■	■	■	■	■	■	■	■	■	■
<b>Kinderzitjesbevestiging ISOFIX</b> voorin (voorpassagiersairbag uitschakelbaar)	□	□	□	□	□	□	□	□	□	□	□	□	□
<b>Park Distance Control (PDC)</b> , achter of vóór en achter	□	□	□	□	□	□	□	□	□	□	□	□	□
<b>Remmen:</b>													
– schijfremmen vóór, geventileerd	■	■	■	■	■	■	■	■	■	■	■	■	■
– schijfremmen achter, geventileerd	■	■	■	■	■	■	■	■	■	■	■	■	■
<b>Veiligheidschassis:</b>													
– portierversterkingen	■	■	■	■	■	■	■	■	■	■	■	■	■
– bumpersysteem met vervormingselementen vóór en achter, regeneratief tot 4 km/h; uitwisselbare vervormingszones vóór en achter nemen krachten op tot 15 km/h, zonder de carrosserie te beschadigen	■	■	■	■	■	■	■	■	■	■	■	■	■
<b>Veiligheidsgordels:</b>													
– automatische veiligheidsgordels vóór, met gordelslotspanner en spankrachtbegrenzing	■	■	■	■	■	■	■	■	■	■	■	■	■
– ergonomisch gordelsysteem achterin, met automatische veiligheidsgordels	■	■	■	■	■	■	■	■	■	■	■	■	■

<b>Aandrijving en techniek</b>													
<b>6-versnellingsbak, handgeschakeld</b>	■	■	■	■	■	■	■	■	■	■	■	■	–
<b>6-traps automatische transmissie Steptronic</b>	□	□	□	□	□	–	–	□	□	□	□	□	■
<b>7-traps automatische sporttransmissie met dubbele koppeling</b> , incl. schakelpaddles aan het stuur	–	–	–	–	–	□	□	–	–	–	–	–	–
<b>Active Front Steering</b> , incl. Servotronic	□	□	–	□	–	□	–	□	–	□	–	□	–
<b>Auto Start/Stop functie</b> (bij handgeschakelde 6-versnellingsbak)	■	–	–	–	–	–	–	■	■	–	–	–	–
<b>BMW 4-cilinder benzinemotor</b> met 4-kleppentechniek	■	–	–	–	–	–	–	–	–	–	–	–	–
<b>BMW 4-cilinder dieselmotor</b> met 4-kleppentechniek	–	–	–	–	–	–	–	■	■	–	–	–	–
<b>BMW 6-cilinder-in-lijn benzinemotor</b> met 4-kleppentechniek	–	■	■	■	■	■	■	–	–	–	–	–	–
<b>BMW 6-cilinder-in-lijn dieselmotor</b> met 4-kleppentechniek	–	–	–	–	–	–	–	–	–	■	■	■	–
<b>BMW TwinPower Turbo 6-cilinder-in-lijn dieselmotor</b> met 4-kleppentechniek	–	–	–	–	–	–	–	–	–	–	–	–	■
<b>Brake Energy Regeneration</b>	■	■	■	■	■	■	■	■	■	■	■	■	■
<b>Common rail-injectiesysteem</b>	–	–	–	–	–	–	–	■	■	■	■	■	■
<b>Dieselpartikelfilter</b>	–	–	–	–	–	–	–	■	■	■	■	■	■
<b>Dubbele VANOS</b>	■	■	■	■	■	■	■	–	–	–	–	–	–
<b>Emissienorm: EU4</b>	–	–	–	–	–	■	■	–	■	■	–	–	■
<b>Emissienorm: EU5</b>	■	■	■	■	■	–	–	■	–	–	■	■	–
<b>High Precision Injection</b> (directe benzine-inspuiting)	■	■	■	■	■	■	■	–	–	–	–	–	–
<b>Lichtmetalen cilinderkop</b>	■	■	■	■	■	■	■	■	■	■	■	■	■
<b>M sportonderstel</b> , incl. 15 mm verlaging	□	□	–	□	–	■	–	□	–	□	□	–	■
<b>Multilink-achteras</b>	■	■	■	■	■	■	■	■	■	■	■	■	■
<b>Schakelindicator</b> (bij handgeschakelde 6-versnellingsbak)	■	■	■	■	■	■	■	■	■	■	■	■	–
<b>Schakelpaddles aan het stuur</b> (uitsluitend i.c.m. 6-traps automatische transmissie Steptronic; voor 335i en 335i xDrive i.c.m. 7-traps automatische sporttransmissie met dubbele koppeling)	–	□	□	□	□	■	■	–	–	□	□	□	□











		320i	325i 325i xDrive	330i 330i xDrive	335i 335i xDrive	320d 320d xDrive	325d	330d 330d xDrive	335d <sup>8</sup>
--	--	------	---------------------	---------------------	---------------------	---------------------	------	---------------------	-------------------

Gewicht									
Ledig gewicht <sup>1</sup>	kg	1435 [1465]	1495 [1525]	1540 [1555]	1600 [1615]	1505 [1520]	1590 [1600]	1600 [1615]	1645
Ledig gewicht (xDrive) <sup>1</sup>	kg	—	1605 [1625]	1640 [1655]	1710 [1725]	1590 [1605]	—	1700 [1715]	—
Toelaatbaar totaalgewicht	kg	1810 [1840]	1900 [1930]	1950 [1965]	2005 [2020]	1910 [1925]	1995 [2005]	2005 [2020]	2050
Toelaatbaar totaalgewicht (xDrive)	kg	—	2010 [2030]	2050 [2065]	2115 [2130]	1995 [2010]	—	2105 [2120]	—
Laadvermogen	kg	450	480	480	480	480	480	480	480
Toelaatbare asbelasting voor/achter	kg	880/1015	905/1045	930/1070	960/1080	900/1050	960/1070	970/1080	990/1090
Toelaatbare dakbelasting	kg	75	75	75	75	75	75	75	75
Toelaatbaar aanhangergewicht ongeremd	kg	695	745	750	750	745	750	750	750
Toelaatbaar aanhangergewicht geremd <sup>2</sup>	kg	1400 [1500]	1600	1700	1700	1600	1800	1800	1800
Toelaatbare kogeldruk	kg	75	75	75	75	75	75	75	75

Motor <sup>3,4</sup>									
Cilinders/kleppen per cilinder		4/4	6/4	6/4	6/4	4/4	6/4	6/4	6/4
Cilinderinhoud	cm <sup>3</sup>	1995	2996	2996	2979	1995	2993	2993	2993
Slag/boring	mm	90,0/84,0	88,0/85,0	88,0/85,0	89,6/84,0	90,0/84,0	90,0/84,0	90,0/84,0	90,0/84,0
Max. vermogen/toerental	kW/1/min	125/6700	160/6100	200/6700	225/5800	130/4000	145/4000	180/4000	210/4400
	(pk/1/min)	(170/6700)	(218/6100)	(272/6700)	(306/5800)	(177/4000)	(197/4000)	(245/4000)	(286/4400)
Max. koppel/toerental	Nm/1/min	210/4250	270/2400–4200	320/2750–3000	400/1300–5000	350/1750–3000	400/1300–3250	520/1750–3000	580/1750–2250
Compressieverhouding	:1	12,0	12,0	12,0	10,2	16,0	17,0	16,5	17,0

Transmissie									
Overbrengingsverhouding standaard versnellingsbak	I/II:1	4,32/2,46	4,32/2,46	4,35/2,50	4,06/2,40	5,14/2,83	5,08/2,80	5,08/2,80	4,17/2,34
	III/IV:1	1,66/1,23	1,66/1,23	1,67/1,23	1,58/1,19	1,80/1,26	1,78/1,26	1,78/1,26	1,52/1,14
	V/VI/R:1	1,0/0,85/3,94	1,0/0,85/3,94	1,0/0,85/3,93	1,0/0,87/3,68	1,0/0,83/4,64	1,0/0,84/4,61	1,0/0,84/4,61	0,87/0,69/3,40
Eindreductie	:1	3,64	3,07	3,15	3,08	2,56	2,35	2,35	2,81
Eindreductie (xDrive)	:1	—	3,07	3,15	3,08	2,64	—	2,47	—

Rijprestaties									
Topsnelheid	km/h	230 [228]	250 <sup>5</sup> [250 <sup>5</sup> ]	250 <sup>5</sup> [250 <sup>5</sup> ]	250 <sup>5</sup> [250 <sup>5</sup> ]	232 [230]	238 [236]	250 <sup>5</sup> [250 <sup>5</sup> ]	250 <sup>5</sup>
Topsnelheid (xDrive)	km/h	—	246 [244]	250 <sup>5</sup> [250 <sup>5</sup> ]	250 <sup>5</sup> [250 <sup>5</sup> ]	226 [224]	—	250 <sup>5</sup> [250 <sup>5</sup> ]	—
Acceleratie 0–100 km/h	s	8,1 [8,8]	6,6 [7,0]	6,0 [6,2]	5,5 [5,4]	7,9 [8,0]	7,3 [7,5]	6,0 [6,1]	5,9
Acceleratie 0–100 km/h (xDrive)	s	—	7,2 [7,6]	6,1 [6,3]	5,4 [5,5]	8,1 [8,2]	—	5,8 [5,9]	—
Elasticiteit 80–120 km/h in IV/V (handgeschakeld)	s	8,1/10,4	7,2/9,0	6,1/7,6	5,2/6,2	6,6/8,4	6,3/8,1	4,7/6,0	—
Elasticiteit 80–120 km/h in IV/V (handgeschakeld, xDrive)	s	—	8,2/10,1	6,9/8,9	5,8/7,0	6,8/8,6	—	5,0/6,4	—

Verbruik <sup>3,4</sup>									
Binnen bebouwde kom	l/100 km	8,6 [9,3]	9,8 [10,0]	10,0 [10,2]	13,2 [12,5]	6,0 [7,4]	7,6 [8,1]	7,3 [8,0]	9,1
Binnen bebouwde kom (xDrive)	l/100 km	—	11,0 [11,1]	11,1 [11,2]	14,1 [13,8]	6,7 [7,9]	—	8,3 [8,8]	—
Buiten bebouwde kom	l/100 km	5,4 [5,3]	5,7 [5,9]	5,9 [5,9]	6,7 [6,7]	4,1 [4,7]	4,6 [5,1]	4,8 [5,2]	5,3
Buiten bebouwde kom (xDrive)	l/100 km	—	6,4 [6,5]	6,5 [6,6]	7,1 [7,3]	4,6 [4,8]	—	5,5 [5,7]	—
Gemiddeld	l/100 km	6,6 [6,8]	7,2 [7,4]	7,4 [7,5]	9,1 [8,8]	4,8 [5,7]	5,7 [6,2]	5,7 [6,2]	6,7
Gemiddeld (xDrive)	l/100 km	—	7,9	8,0	9,7	5,4 [5,9]	—	6,5 [6,8]	—

		320i	325i 325i xDrive	330i 330i xDrive	335i 335i xDrive	320d 320d xDrive	325d	330d 330d xDrive	335d <sup>8</sup>
--	--	------	---------------------	---------------------	---------------------	---------------------	------	---------------------	-------------------

#### Verbruik<sup>3,4</sup>

CO <sub>2</sub> -emissie	g/km	154 [159]	168 [174]	173 [175]	218 [210]	128 [149]	153 [164]	152 [164]	177
CO <sub>2</sub> -emissie (xDrive)	g/km	—	188 [192]	191 [193]	232 [232]	143 [156]	—	171 [178]	—
Tankinhoud, ca.	l	63	63	63	63	61	61	61	61

#### Wielen

Bandenmaat	v/a	225/45 R 17 V	225/45 R 17 W	225/45 R 17 W	225/45 / 255/40 R 17 W	225/45 R 17 V	225/45 R 17 W	225/45 R 17 W	225/45 / 255/40 R 17 W
Wielmaat	v/a	8 J x 17	8 J x 17	8 J x 17	8/8,5 J x 17	8 J x 17	8 J x 17	8 J x 17	8/8,5 J x 17
Materiaal		lichtmetaal	lichtmetaal	lichtmetaal	lichtmetaal	lichtmetaal	lichtmetaal	lichtmetaal	lichtmetaal

#### Elektrische installatie

Accu	Ah	90 [70]	80	80	80	90 [80]	90	90	90
Dynamo	A	180	155 [180]	155 [180]	180	180	150	180	180
	W	2520	2170 [2520]	2170 [2520]	2520	2520	2100	2520	2520

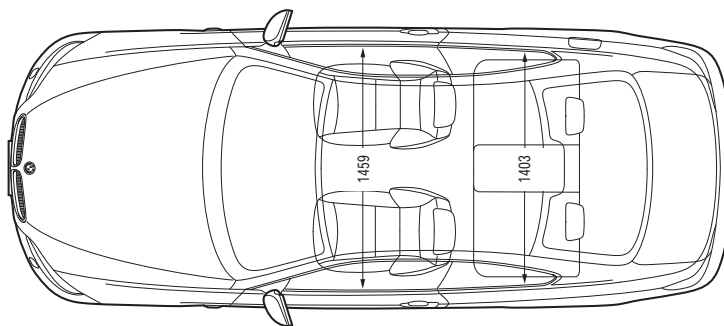
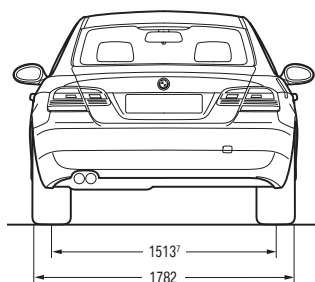
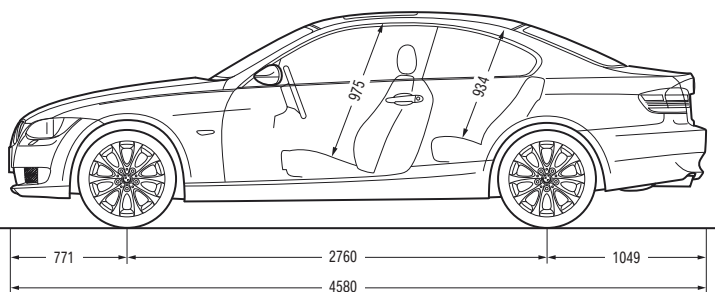
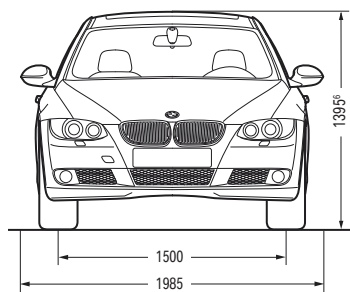

Alle afmetingen in de technische tekeningen in mm. Inhoud bagageruimte ca. 440 liter, 335i en 335d 430 liter.

<sup>1</sup> Fabrieksofgave. De RDW gewichten liggen 100 kg lager. Ledig gewicht geldt voor auto's in standaarduitvoering. Speciale uitrusting en accessoires kunnen dit gewicht verhogen.

<sup>2</sup> Geremd aanhangergewicht bij een maximale hellingshoek van 12%.

<sup>3</sup> De benzinemotoren van de BMW 3 Serie Coupé zijn geschikt voor een brandstofkwaliteit van RON 91 en hoger (335i/335i xDrive: minimaal RON 95), met een maximaal ethanol-aandeel van 10 % (E10). Het gebruik van een brandstofkwaliteit van RON 95 wordt aangeraden. De hier vermelde waarden voor vermogen, rijprestaties en verbruik gelden bij gebruik van een brandstofkwaliteit van RON 98.

<sup>4</sup> De diesel- en benzinemotoren in de BMW 3 Serie Coupé voldoen aan de EU5-emissienorm (335i, 335i xDrive, 320d xDrive, 325d en 335d: EU4); de dieselmotoren zijn standaard uitgerust met een dieselpartikelfilter.

Als basis voor de verbruiksgegevens geldt de ECE-rijcyclus. De metingen worden voor eenderde binnen de bebouwde kom en voor tweederde buiten de bebouwde kom verricht. Behalve het verbruik wordt ook de CO<sub>2</sub>-emissie gemeten.

<sup>5</sup> Elektronisch begrensd.

<sup>6</sup> Hoogte bedraagt voor 335i en 335d 1.375 mm.

<sup>7</sup> Spoorbreedte achter bedraagt voor 335i en 335d 1.507 mm.

<sup>8</sup> Alleen leverbaar met 6-traps automatische transmissie Steptronic.

Waarden tussen [ ] gelden voor 6-traps automatische transmissie Steptronic, resp. 7-traps automatische sporttransmissie met dubbele koppeling (335i).

### **BMW recycling.**

Uw BMW is als product een bestanddeel van een omvangrijk recyclingconcept. Wat houdt dit concreet in? Al bij de ontwikkeling van elk BMW model worden belangrijke voorwaarden gesteld met het oog op recycling. Zo stelt BMW bij de keuze en verwerking van materialen voorop dat natuurlijke hulpbronnen en het milieu zoveel mogelijk worden ontzien. Iedere BMW wordt zodanig gebouwd dat deze zich na zijn autoleven probleemloos en economisch laat hergebruiken. Sinds 1994 doen we op dit gebied waardevolle kennis en ervaring op in het unieke BMW Recycling- en Demontagecentrum (RDZ) bij München.

Deze brochure behandelt de Nederlandse versies. De afgebeelde uitvoeringen bevatten deels accessoires die niet tot de standaarduitrusting behoren. In andere lidstaten van de Europese Unie zijn, op grond van onder meer wettelijke bepalingen, afwijkingen mogelijk van de hier beschreven uitvoeringen en uitrustingen, in standaard- en/of optionele specificaties. Raadpleeg uw BMW dealer over de door hem aangeboden uitvoeringsconfiguraties. Wijzigingen in constructie en/of uitrusting, alsmede drukfouten, voorbehouden.

© BMW AG, München/Duitsland. Nadruk, geheel of gedeeltelijk, uitsluitend met schriftelijke toestemming van BMW AG, München.



meer over BMW



[www.bmw.nl](http://www.bmw.nl)

**BMW maakt  
rijden geweldig**

