



MITSUBISHI GALANT



TOONBEELD VAN VISIE





S. Yokoyama, Hoofd van Mitsubishi's Ontwerp Afdeling, geeft zijn team aanwijzingen.

De nieuwe Mitsubishi Galant heeft een vloeiende, natuurlijke lijn. Hij is prachtig van vorm met zijn gladde oppervlakken en wigvormige silhouet. De vormgeving ontsproot aan de geïnspireerde visie van één man; S. Yokoyama. Hij wist traditionele kunstzinnigheid en moderne wetenschap te combineren. Computer design, automobiel technologie gekombineerd met de visie en vaardigheden van de ingenieurs brachten samen de nieuwe Mitsubishi Galant voort. Een auto met verbazingwekkende prestaties en oogstrelende lijnen.

NATUURLIJKE EENHEID



De nieuwe Mitsubishi Galant straalt gratie en elegance uit. Maar tegelijk verraadde de eigentijdse, gladde vormgeving z'n aërodynamika, z'n prestaties, z'n geavanceerde technieken. Een totaal konsept dus, waarin de eigentijdse vormgeving gekoppeld aan de geavanceerde techniek een natuurlijke eenheid vormt.

2.0 GLSi





De 2.0 GLSi wordt standaard geleverd met lichtmetalen velgen.

SUPERIEUR RIJGENOT

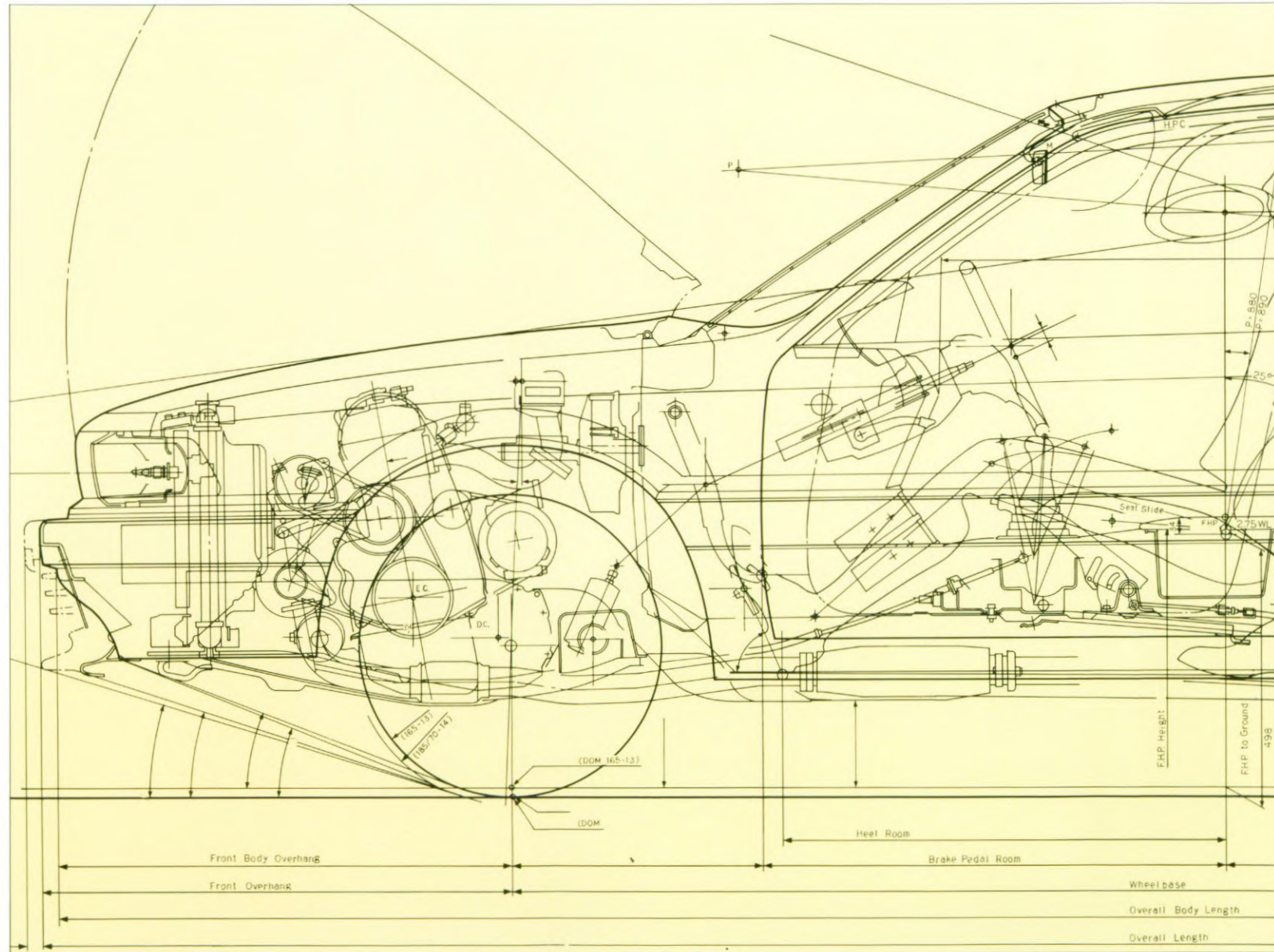

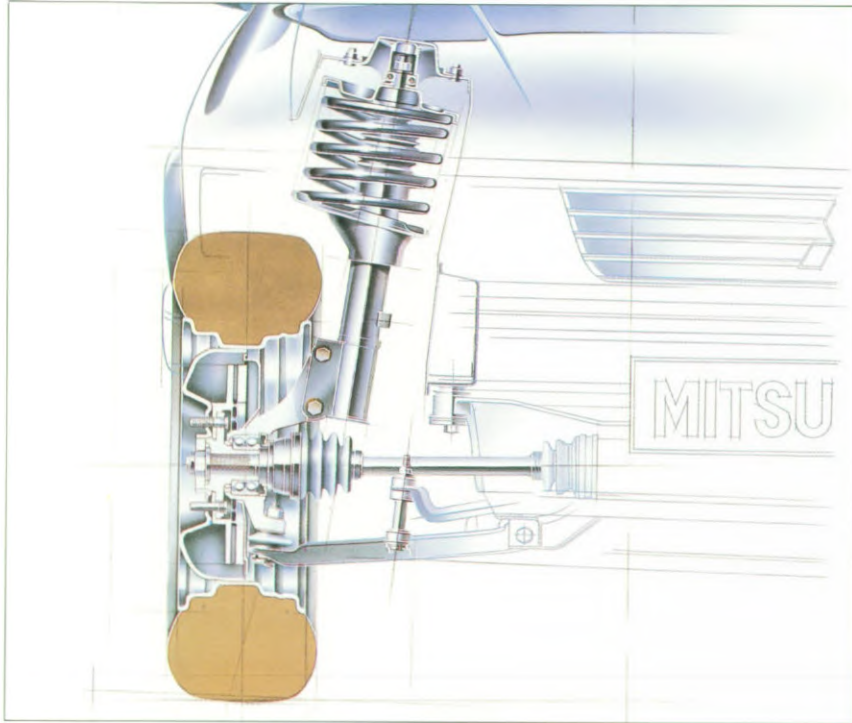

Een grote spoorbreedte zorgt voor een optimale wegligging. De tandheugeltechniek maakt zijn besturing feilloos. De bedoeling van de ingenieurs is dan ook geweest om een perfecte wegligging te creëren voor een optimaal rijgenot. Hoezeer die opzet geslaagd is blijkt uit het directe stuurgedrag bij hoge snelheden, het moeiteloze bochtenwerk en het daarbij bijzonder hoge rijcomfort.

De McPherson ophanging vóór heeft een anti-duik voorziening en een negatieve stuurrolradius voor meer veiligheid bij noodstops. Schroefveren verhogen het comfort en de onderste triangels zijn in silentblokken opgehangen om vibraties te dempen. Pillow-ball schokdempers verminderen het overhellen in de bochten.

De Mitsubishi driepunts stabilisatorarm achter geeft een uitstekende wegligging en draagt ook bij om het duiken bij remmen te voorkomen. Wielvlucht en toespoor zorgen voor een stabiel weggedrag bij hoge snelheden. Ook hier nemen silentblokken en brede veerzittingen trillingen weg, wat veiligheid en rijcomfort ten goede komt.

Tenslotte zijn op de 2.0 GLSi/X (Aut.) geavanceerde technische hoogstandjes als EPS II en ABS leverbaar.

EPS II (Electronisch gestuurde snelheidsafhankelijke stuurbeheersing)
ABS (Anti Blokkeer Systeem met sensoren op alle wielen).



Veringspecialist M. Kawaguchi inspekteert alle componenten van de wielophanging om een perfecte balans in elk onderdeel afzonderlijk en een beter evenwicht in het geheel te creëren.

UITMUNTENDE PRESTATIES

De nieuwe Mitsubishi Galant is verkrijgbaar met twee benzine-motoren en een dieselmotor voorzien van een turbo. In combinatie met de specifieke overbrengingen garanderen die een snelle, sportieve aandrijving. Bijzondere waardering voor precisie en prestaties verdient de 2.0 liter ECI-Multi motor. Met elektronische nauwkeurigheid wordt de juiste hoeveelheid brandstof ingespoten waardoor maximale prestaties in elk toereengebied mogelijk zijn.

De motoren leveren de hoogste kracht in de lage tot middelmatige toerenbereiken, waardoor zij ideaal presteren zonder bovenmatig brandstofverbruik. Deze motoren zijn voorzien van balansassen voor trillingsvrije en geruisloze prestaties.

Het vermogen van elk van deze motoren wordt op de weg overgebracht met een snel schakelende vijfversnellingsbak of een viertraps automaat met 2 standen voor snel en zuinig rijden.



In een van de testruimtes werken technici aan een optimale afstelling voor soepeler prestaties en een lager brandstofverbruik.

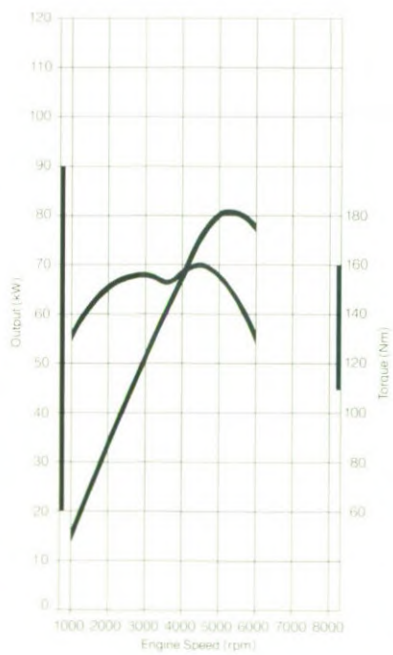

- 2.0 ECI-MULTI MOTOR**
- TOPSNELHEID 186 KM/h (handgeschakeld)
 - MAX. VERMOGEN 80kW/5500rpm
 - MAX. KOPPEL 159NM/4500rpm

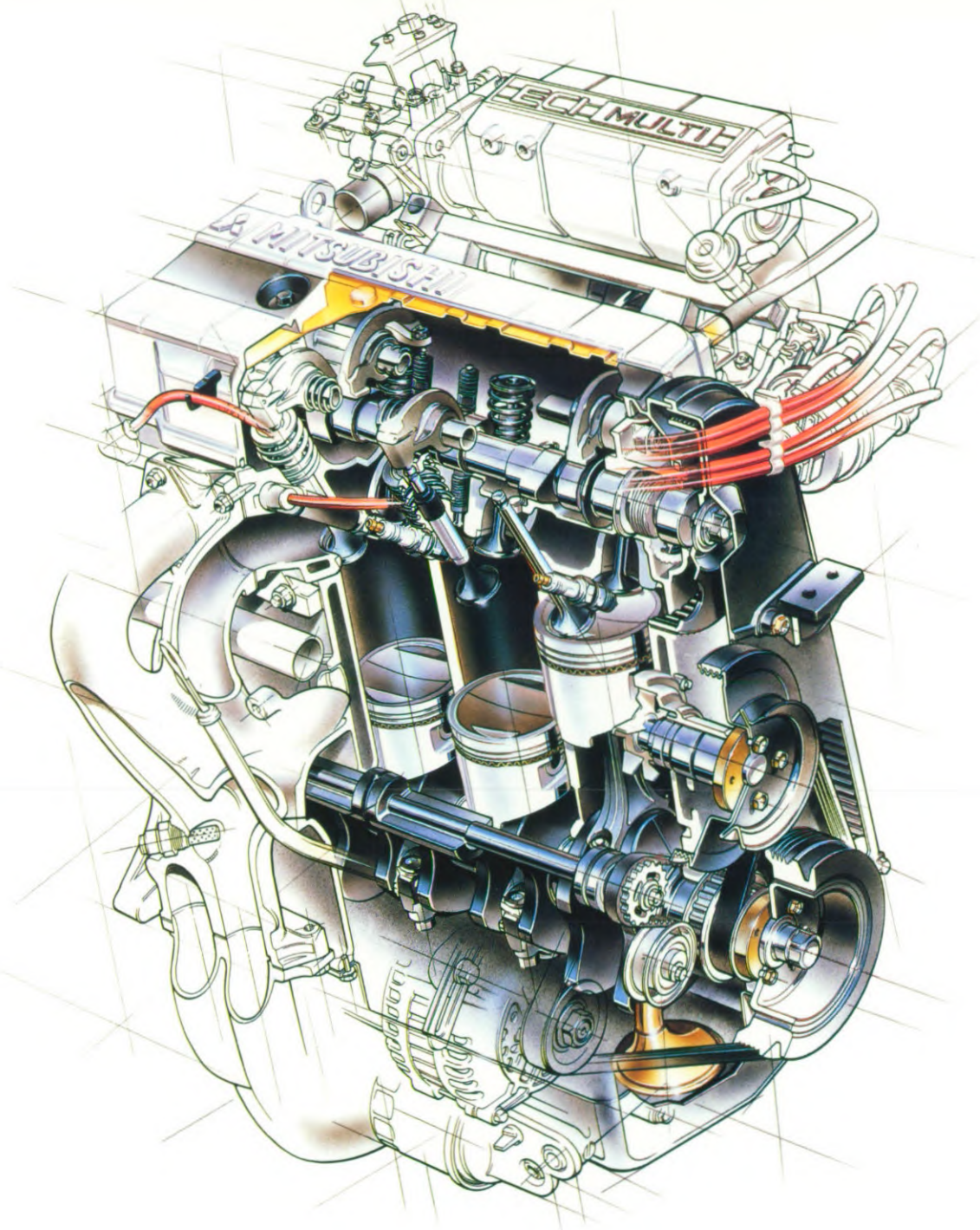

SPORTIEF ALLURE



De vlakke voorruit en de hellende motorkap vloeien over in een grille met opvallende rechthoekige koplampen. De brede bumper met geïntegreerde voorspoiler geven de nieuwe Galant een onmiskenbaar prestatiegericht uiterlijk. Strakke zijflanken en aërodynamische handvatten en van binnen uit verstelbare zijspiegel(s) maken de exclusieve indruk compleet.

2.0 GLSi



FASCINEREND LIJNENSPEL

De strakke zijflanken ondersteunen het ontwerp van de brede geïntegreerde bumpers. De daklijn loopt gracieus over in de geraffineerde raamstijlen. Vloeiende lijnen, afgeronde hoeken en vlakliggende ruiten geven het geheel een aërodynamisch karakter. Zelfs de onderzijde van de Galant is glad afgewerkt. Al deze ingrepen hebben ertoe geleid dat de nieuwe Galant kan bogen op een respectabele luchtweerstandcoëfficiënt van 0.35.





Getoonde wheelcovers niet leverbaar. Zie voor de standaard wheelcovers de pagina met de uitrusting van de Galant.

GEBRUIKSVRIENDELIJK INSTRUMENTARIUM

Achter het stuur is een gebruikersvriendelijke omgeving gecreëerd. De nieuwe Galant is afgestemd op maximale functionaliteit en gebruiksgemak. Dankzij deze benadering voelt de bestuurder zich één met zijn auto.

Op de grote analoge meters zijn de prestaties in één oogopslag afleesbaar. De toetsen en schakelaars van het instrumentarium en ook de traploos instelbare verwarming en ventilatie laten zich bijzonder licht bedienen. Multifunctionele bedieningshendels zitten onder handbereik voor ongecompliceerd rijden.





De elektronisch gestuurde automatische vierversnellingsbak met ergonomisch ontworpen drukknoppen en de tweestanden schakelaar voor snel of zuinig rijden.

Dashbord 2.0 GLSi

(Radio-kassette rekorder niet standaard)

SUBLIEME UITSTRALING

De nieuwe Galant heeft een ruim bemeten, comfortabel interieur. Hoogwaardige bekleding en perfecte afwerking bewijzen de kwaliteit van deze auto. Bestuurder en passagier kunnen een comfortabele zitpositie vinden in de voorgevormde in zes standen verstelbare voorstoelen (vanaf 1.8 GLX/E) met vijfvoudig verstelbare veiligheidsgordels. De passagiers achter worden door vergelijkbare luxe omringd. Karrosserie, portieren, plafond en vloer zijn volledig bekleed. Stilte en comfort bepalen de sfeer.



2.0 GLSi



De voorgevormde voorstoelen zijn met gemakkelijk te bedienen hendels in lengterichting, hellingshoek en hoogte verstelbaar (vanaf GLX/E).

DUURZAME KWALITEIT



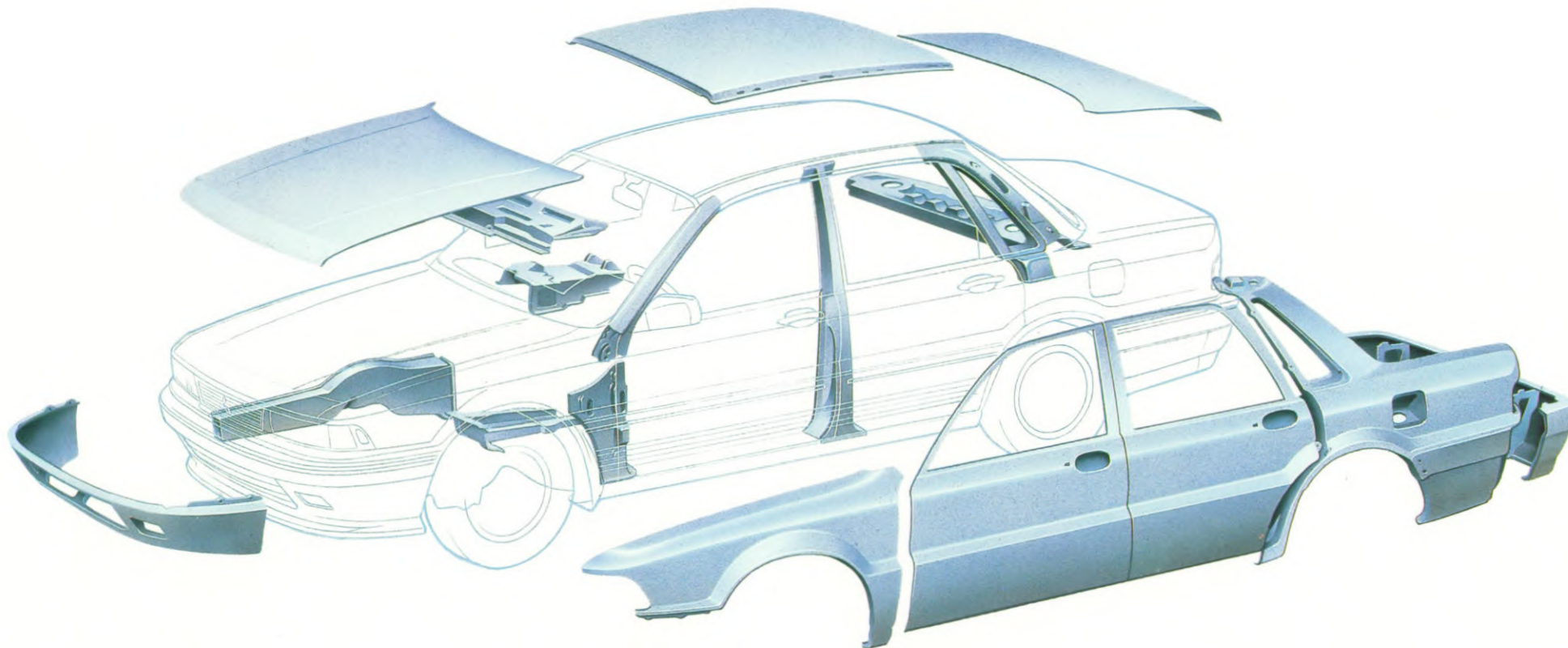

De natuurlijk gewelfde wigvorm en de aërodynamika van de nieuwe Mitsubishi Galant resulteren in rust en zuinigheid. De nieuwste wetenschappelijke inzichten in treksterkte van staal geven de karrosserie meer stijfheid voor een stabiel weggedrag. Computerberekende kreukelzones verhogen de veiligheid.

De belangrijkste karrosserie-onderdelen van de nieuwe Galant worden vervaardigd uit een nieuw staalsoort met een treksterkte van 35 kg/mm². Daarmee kan de vereiste stijfheid in de vitale onderdelen nauwkeurig worden gedoseerd. Met behulp van de computer worden trillingen en andere hinderlijke geluiden opgespoord en uitgebannen.

Chassis en plaatwerkdelen worden elektronisch gegalvaniseerd en in bepaalde gevallen vernikkeld. Alle beschikbare technologie wordt ingeschakeld om van uw Galant een duurzaam bezit te maken.

ROYALE RUIIMTE

Ook aan het ontwerp en de konstruktie van de bagageruimte is veel aandacht besteed. Dit blijkt o.a. uit de diep uitgesneden achterzijde die zorgt voor een lage tilhoogte, terwijl de stevigheid van de karrosserie is gewaarborgd. De bagageruimte heeft een inhoud van 400 liter en is van binnen uit bereikbaar (vanaf 1.8 GLX/E). Er is werkelijk aan alles gedacht om het comfort in de nieuwe Galant tot het maximum op te voeren.





1. Volledig beklede armsteun voor (vanaf 1.8 GLX/E)
2. Met glashouder
3. Met diep bergvak
4. Ruim dashboardkastje
5. Muntenvakje
6. Klein opbergvakje
7. Opbergvak onder passagiersstoel (vanaf 1.8 GLX/E)
8. Kaartenvakken in portieren
9. Van binnen bereikbare kofferruimte (vanaf 1.8 GLX/E)

EEN INDRUKWEKKENDE RANGE

2.0 GLSi
2.0 GLSi-Aut.
2.0 GLSi/X
2.0 GLSi/X/Aut.

Lichtmetalen velgen standaard vanaf 1.8 GLS



Tot aan 1.8 GLS standaard aërodynamische wheelcovers



1.8 EL¹⁾
1.8 GL
1.8 GL T/D

1) De specificaties van 1.8 EL
wijken af, zie uitrustings tabel



1.8 GLX/E
1.8 GLS²⁾
1.8 GLS-Aut.²⁾
1.8 GLS T/D²⁾

2) Eveneens leverbaar met
elektrisch bedienbaar schuifdak

Standaard vanaf 1.8 GLS: lichtmetalen velgen
elektrisch bedienbare ramen
stuurbevestiging (ook als optie leverbaar op 1.8 GL (T/D))

Zie voor in Nederland leverbare kleuren per model het kleurenoverzicht

RIJKE STANDAARD OF EXTRA UITRUSTING



1. Stuurbekrachtiging (vanaf 1.8 GLS)
(Als optie leverbaar op 1.8 GL (T/D))
2. In hoogte verstelbare stuurkolom
3. Lichtschakelaars
4. Ruitwischer met variabele intervallschakelaar
(vanaf 1.8 GLX/E)
5. Centrale deurvergrendeling (vanaf 1.8 GLX/E)
(Als optie leverbaar op 1.8 GL (T/D))
6. Glashouder in centrale armsteun (vanaf 1.8 GLX/E)
7. In hoogte verstelbare gordels
8. Veiligheidsgordels achter (vanaf 1.8 GLX/E)
9. Kaartleeslampen (vanaf 2.0 GLSi)
10. Digitaal quartzklokje (vanaf 1.8 GL)
11. Ventilatie systeem
12. Verwarmde buitenspiegels (vanaf 1.8 GLX/E)
13. Halogeen koplampen
14. Brede stootsierlijsten (Zijpanelen niet standaard)
15. Verzonken regengoten met uitsparing
voor imperiaal
16. Elektrisch schuifdak (vanaf 2.0 GLSi/X AUT)
(Als optie leverbaar op 1.8 GLS/1.8 GLS AUT en
1.8 GLS T/D)
17. Elektrische raambediening (vanaf 1.8 GLS)
18. Tweestanden "snel en zuinig" (automaat)
19. Aërodynamische wheelcovers (tot aan 1.8 GLS)
20. Lichtmetalen velgen (vanaf 1.8 GLS)

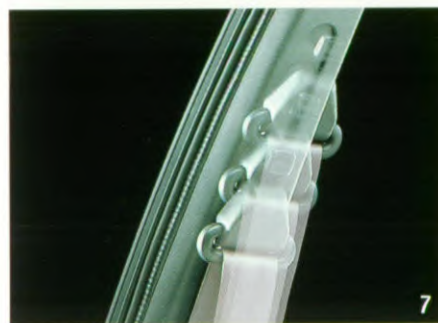



13

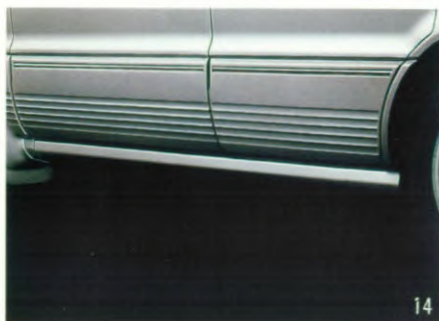

14



15



16



17



18



19



20

UITRUSTING GALANT

	1.8 EL	1.8 GL-GL/TD	1.8 GLX/E	1.8 GLS GLS/AUT/CLS/TD	2.0 GLS-CLS/AUT	2.0 GLS/X-CLS/X/AUT
3 spaaks stuurwiel	X	X	X	X	X	X
In hoogte verstelbare stuurkolom	X	X	X	X	X	X
Anti-corrosie "wax"-behandeling	X	X	X	X	X	X
Gelaagde voorruit met getint glas rondom	X	X				
Gelaagde voorruit met bronskleurig glas rondom		*)	X	X	X	X
Achterrautverwarming	X	X	X	X	X	X
Stoelbekleding stof	X	X				
Stoelbekleding velours			X	X	X	X
Bestuurdersstoel in hoogte verstelbaar + lendesteun			X	X	X	X
Luxeus type stoelen			X	X	X	X
Geïntegreerde hoofdsteunen achter	X	X	X	X	X	X
Verstelbare hoofdsteunen vóór			X	X	X	X
Centrale armsteun vóór			X	X	X	X
Centrale armsteun op de achterbank			X	X	X	X
Veiligheids gordels in hoogte verstelbaar	X	X	X	X	X	X
3-punts veiligheidsgordels vóór	X	X	X	X	X	X
2 stuks 3-punts veiligheidsgordels en één 2-punts gordel achter			X	X	X	X
Opbergruimte voor veiligheidsgordels in rugleuning achterbank		*)	X	X	X	X
Centrale deurvergrendeling		X	X	X	X	X
Console met opbergvakje	X	X				
Luxeus type console			X	X	X	X
Opbergvak onder passagiersstoel			X	X	X	X
Opbergvakken achterzijde voorstoelen			X	X	X	X
Kaartenvakken in voorportieren	X	X	X	X	X	X
Vloerbedekking	X	X				
Hoogwaardige vloerbedekking			X	X	X	X
Kunststof mat in bagageruimte	X	X				
Stoffen mat in bagageruimte			X	X	X	X
Kunststof bumpers	X	X	X	X	X	X
Brede stootsierlijsten op de flanken	X	X	X	X	X	X
2 zonnekleppen	X	X	X	X	X	X
Make-up spiegel	X	X	X	X	X	X
Anti verblindingspiegel	X	X	X	X	X	X
Buitenspiegel van binnenuit verstelbaar	X					
Buitenspiegels van binnenuit verstelbaar		X				
Elektrisch bedienbare en verwarmde buitenspiegels			X	X	X	X
Armsteunen in portieren	X	X	X	X	X	X
Voetsteun bestuurder	X	X	X	X	X	X
Airmix verwarmings- en ventilatiesysteem	X	X	X	X	X	X

*) als optie leverbaar

**) standaard op de 1800 GLS/TD

	1.8 EL	1.8 GL-GL/TD	1.8 GLX/E	1.8 GLS GLS/AUT/CLS/TD	2.0 GLS-CLS/AUT	2.0 GLS/X-CLS/X/AUT
Halogeen koplampen	X	X	X	X	X	X
Dubbele rechthoekige koplampen	X	X	X	X	X	X
Interieurverlichting	X	X	X	X	X	X
Kaartleeslampen					X	X
Ruitewisser met intervalschakelaar	X	X				
Ruitewissers met variabele intervalschakelaar			X	X	X	X
Verzonken ruitenwissers	X	X	X	X	X	X
Instrumentenpaneel met snelheidsmeter, dagteller en diverse waarschuwinglampjes	X	X				
Stylistisch instrumentenpaneel met snelheidsmeter, dubbele dagteller, toerenteller en diverse waarschuwinglampjes			X	X	X	X
Regelbare dashboardverlichting	X	X	X	X	X	X
Digitaal quartzklokje		X	X	X	X	X
Dashboardkastje	X					
Dashboardkastje met verlichting		X	X	X	X	X
Aerodynamische wielcovers	X	X	X			
Lichtmetalen velgen				X	X	X
Brandstofklepje van binnenuit te openen		X	X	X	X	X
Bagageruimte via achterbank bereikbaar			X	X	X	X
Bagageruimte van binnenuit te openen		X	X	X	X	X
Bagageruimte met verlichting		X	X	X	X	X
3 handgrepen interieur	X	X	X	X	X	X
Kledinghaakjes 2 stuks	X	X	X	X	X	X
Bedrading, antenne en speakers voor radio	X	X	X	X	X	X
Speakers achter						X
Mistlamp achter	X	X	X	X	X	X
Spatlappen vóór/achter		X	X	X	X	X
Verwarming met extra luchttoevoer voor achterpassagiers	X	X	X	X	X	X
Verzonken regengoten met uitsparing voor imperiaal	X	X	X	X	X	X
Zwarte afwerking voorruit, achterraut en bagageklep	X	X	X	X	X	X
Elektrische raambediening (ABS) Anti blokkeer remsysteem				X	X	X
Stuurbekrachtiging (EPS II) Elektronisch gestuurde snelheidsafhankelijke stuurbekrachtiging		*)		X	X	
Elektrisch bedienbaar schuifdak					*)	X
Voorspoiler						X
Sportief gestylde zijpanelen						X
Snelvoorgloeisysteem				**)		

Wijzigingen voorbehouden

























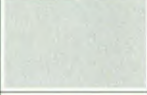

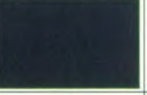





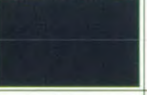

TECHNISCHE SPECIFICATIES MITSUBISHI GALANT 1988

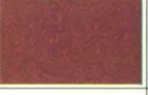
TYPE		1.8 EL 1.8 GL	1.8 GLX/E 1.8 GLS	1.8 GLS AUT	2.0 GLSi 2.0 GLSi/X	2.0 GLSi/AUT 2.0 GLSi(X)/AUT	1.8 GL/GLS Turbo Diesel	
AFMETINGEN EN GEWICHTEN	Lengte	mm	4540	4540	4540	4540	4540	
	Breedte	mm	1695	1695	1695	1695	1695	
	Hoogte	mm	1420	1420	1420	1420	1420	
	Wielbasis	mm	2600	2600	2600	2600	2600	
	Spoorbreedte - voor	mm	1460	1460	1460	1460	1460	
	Spoorbreedte - achter	mm	1450	1450	1450	1450	1450	
	Grondspeling (onbelast)	mm	170	170	170	170	170	
	Eigen gewicht volgens kenteken	kg	1124	1124	1144	1164	1184	1180
	Maximum toegestaan gewicht	kg	1610	1610	1610	1720	1720	1690
Maximum zitplaatsen		5	5	5	5	5	5	
PRESTATIES	Verbruik 90 km/h ECE	L/100 km	5,9	5,9	6,4	6,2	7,0	4,8
	120 km/h ECE		7,7	7,7	7,9	8,1	9,0	6,8
	stad ECE		10	10	10,1	10,0	10,8	7,3
	Maximum snelheid	km/h	168	168	163	186	180	162
	Draaicirkel	m	10,6	10,6	10,6	10,6	10,6	10,6
	Maximum aanhangwagengewicht - geremd	kg	1100	1100	1100	1200	1200	1100
	- ongeremd	kg	530	530	530	570	570	530
MOTOR	Type	4 cilinder in lijn met bovenliggende nokkenas - uitgerust met balansassen						
	Cylinderinhoud	cc	1755	1755	1755	1997	1997	1795
	Boring en slag	mm	80,6 x 86,0	80,6 x 86,0	80,6 x 86,0	85,0 x 88,0	85,0 x 88,0	80,6 x 88,0
	Compressieverhouding		9,0	9,0	9,0	9,0	9,0	22,2
	Maximum vermogen	kW/tpm	63/5500	63/5500	63/5500	80/5500	80/5500	55/4500
	Maximum koppel	Nm/tpm	133/5500	133/5500	133/5500	159/4500	159/4500	152/2500
ELEKTRISCH SYSTEEM	Batterij	V-Ah	12-48	12-52	12-52	12-52	12-52	12-64
	Dynamo	V-A	12-60	12-60	12-75	12-65	12-75	12-65
BRANDSTOF- SYSTEEM	Type	2-traps valstroom carburator			elektr. multipoint inj.		roterende brandstofpomp	
	Brandstoftank (inhoud)	L	60	60	60	60	60	
AANDRIJVING		Voorwielaandrijving						
OVERBRENGING	Koppeling	enkelvoudig diafragma		koppelvormer	enkelvoudig diafragma	koppelvormer	enkelvoudig diafragma	
	Versnellingsbak	5	5	4	5	4	5	
	Overbrengingsverhouding	1e	3.363	3.363	2.846	3.636	2.846	3.250
		2e	1.947	1.947	1.581	1.947	1.581	1.833
		3e	1.285	1.285	1.000	1.285	1.000	1.240
		4e	0.939	0.939	0.685	0.939	0.685	0.896
		5e	0.756	0.756	—	0.756	—	0.690
		achteruit	3.083	3.083	2.176	3.083	2.176	3.166
	eindreductie	3.941	3.941	3.611	3.666	3.866	3.750	
STUURINRICHTING	Type	Tandheugel bekrachtiging *)						
	VERING	Voor	Onafhankelijk McPherson systeem - stabilisator - schroefveren					
	Achter	Torsie-lichaam met stabilisatorstang - schroefveren						
REMMEN	Remsysteem	Dubbel kruiselings gescheiden remcircuit met rembekrachtiging						
	Voor	Geventileerde remschijven, 266 mm						
	Achter	trommelremmen 203 mm			trommelremmen 265 mm			203 mm
BANDEN		165SR14	185/70HR14 (GLS) 165SR14 (GLX/E)	185/70HR14	195/65R14	195/65R14	165SR14 (GL) 185/70HR14 (GLS)	

*) 2.0 GLSi/X snelheidsafhankelijk
Wijzigingen voorbehouden.

N.B. De gegevens gelden voor Europa in het algemeen en kunnen verschillen met de Nederlandse uitvoering. Raadpleeg uw dealer.
Mitsubishi Motors Corporation streeft ernaar haar producten konstant te verbeteren. Hierdoor kunnen uitvoeringen en specificaties zonder voorafgaande berichtgeving wijzigen.

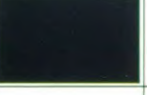
KLEURENOVERZICHT

Type	Binnenbekleding		Kleuren						
			Oslo Green (M) (G83)	Grace Silver (M) (H84)	Palermo Grey (M) (L83)	Seychelles Red (M) (R64)	Balt Blue (T80)	Malacca Blue (M)(T86)	Sophia White (W09)
1.8 EL	Donker grijs		—		—	—	—		—
1.8 GL 1.8 GL T/D	Donker grijs			—			—	—	—
	Donker blauw		—		—	—	—	—	—
1.8 GL + opties 1.8 GL T/D + opties	Donker grijs		—	—			—	—	—
	Donker blauw		—		—	—	—	—	—
1.8 GLX/E 1.8 GLS 1.8 GLS Aut 1.8 GLS T/D	Donker grijs		—		—			—	—
	Donker bruin			—		—	—	—	—
1.8 GLS + opties 1.8 GLS Aut + opties 1.8 GLS T/D + opties	Donker grijs		—		—	—		—	—
	Donker bruin		—	—		—	—	—	—
2.0 GLSi 2.0 GLSi Aut	Donker grijs		—		—			—	—
	Donker bruin			—		—	—	—	—
2.0 GLSi/X 2.0 GLSi/X Aut	Donker grijs		—		—	—		—	—
	Donker bruin		—	—	—	—	—	—	—

De getoonde kleuren zijn grafisch benaderd en kunnen afwijken van de werkelijkheid. Raadpleeg uw dealer.
Wijzigingen voorbehouden.

(M) = Metallic

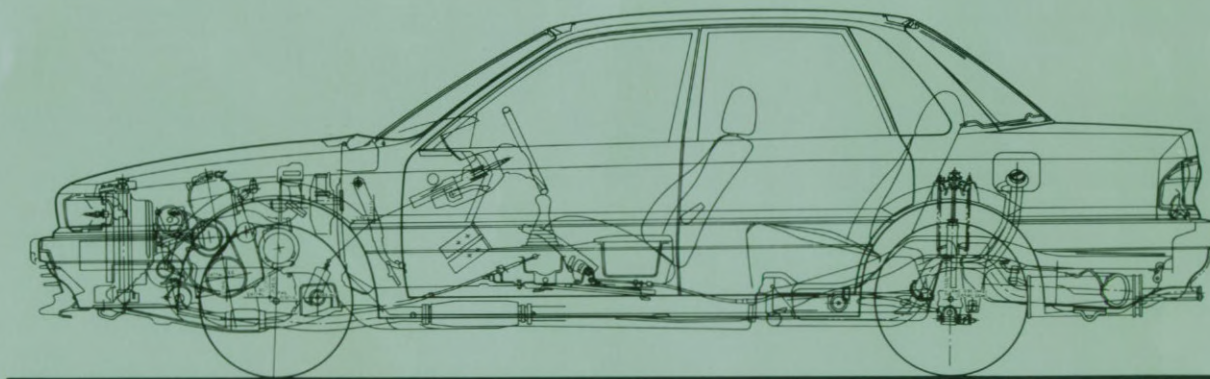

 **MITSUBISHI MOTORS CORPORATION**
TOKYO, JAPAN

MULTIGARANTIE

3 jaar lang of 100.000 km de meest complete garantie.
Informeer bij uw dealer naar de bijzonderheden.



Hart Nibbrig & Greeve B.V.
Postbus 41 Sakssesthem
2170 BB Wiermondereweg 12
2171 AR Sakssesthem
Telefoon 02322 66 111

