

MITSUBISHI. DE GESTAAALDE PERFECTIE.

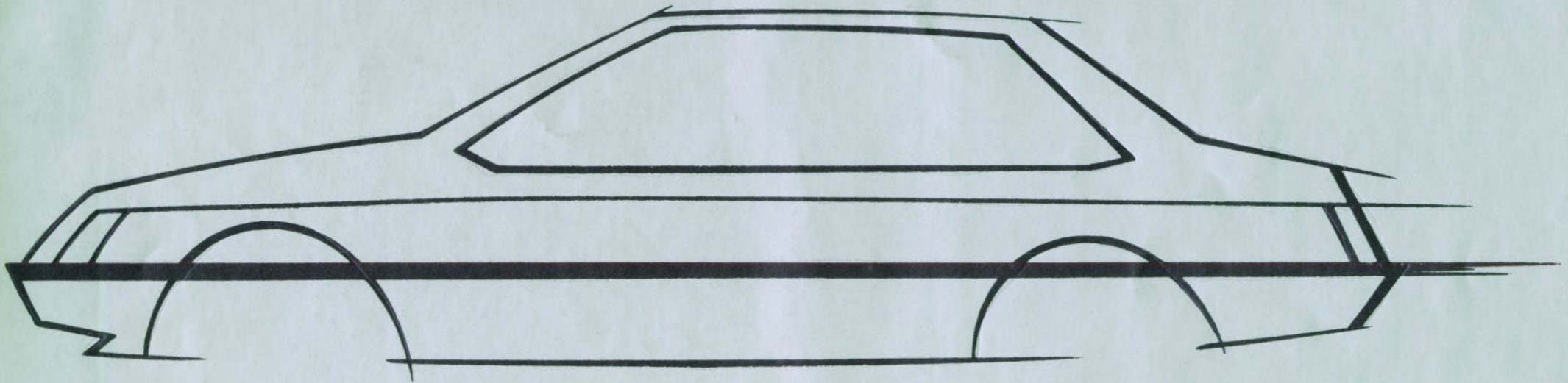

MITSUBISHI
LANCER



De nieuwe Mitsubishi Lancer : vooruitstrevend uit

Mitsubishi is een naam, die over de hele wereld een enorm stuk vertrouwen heeft verworven. De Mitsubishi Lancer heeft de Safari- en de Southern Cross Rally gedomineerd. Alleen al omdat het één van de weinige auto's is, die een dergelijke zware beproeving kunnen doorstaan.

En nu is er de nieuwe Lancer. Mét de bekende onverwoestbare Mitsubishi techniek, vertaald in een totaal nieuw concept van de moderne gezinsauto, mét een schitterende aerodynamische vormgeving, veel ruimte, een bijna overdadig comfort, en een groot aantal zeer praktische kantjes. Mét tal van veiligheidsvoorzieningen, mét zuinige, krachtige motoren.

Van de niet te evenaren prestaties tot en met de «zelf-herstellende» polypropyleen-op-staal bumpers, is de Mitsubishi Lancer een gelukkige combinatie van de meest vooruitstrevende technologie met de traditie van kwaliteit.



traditie.

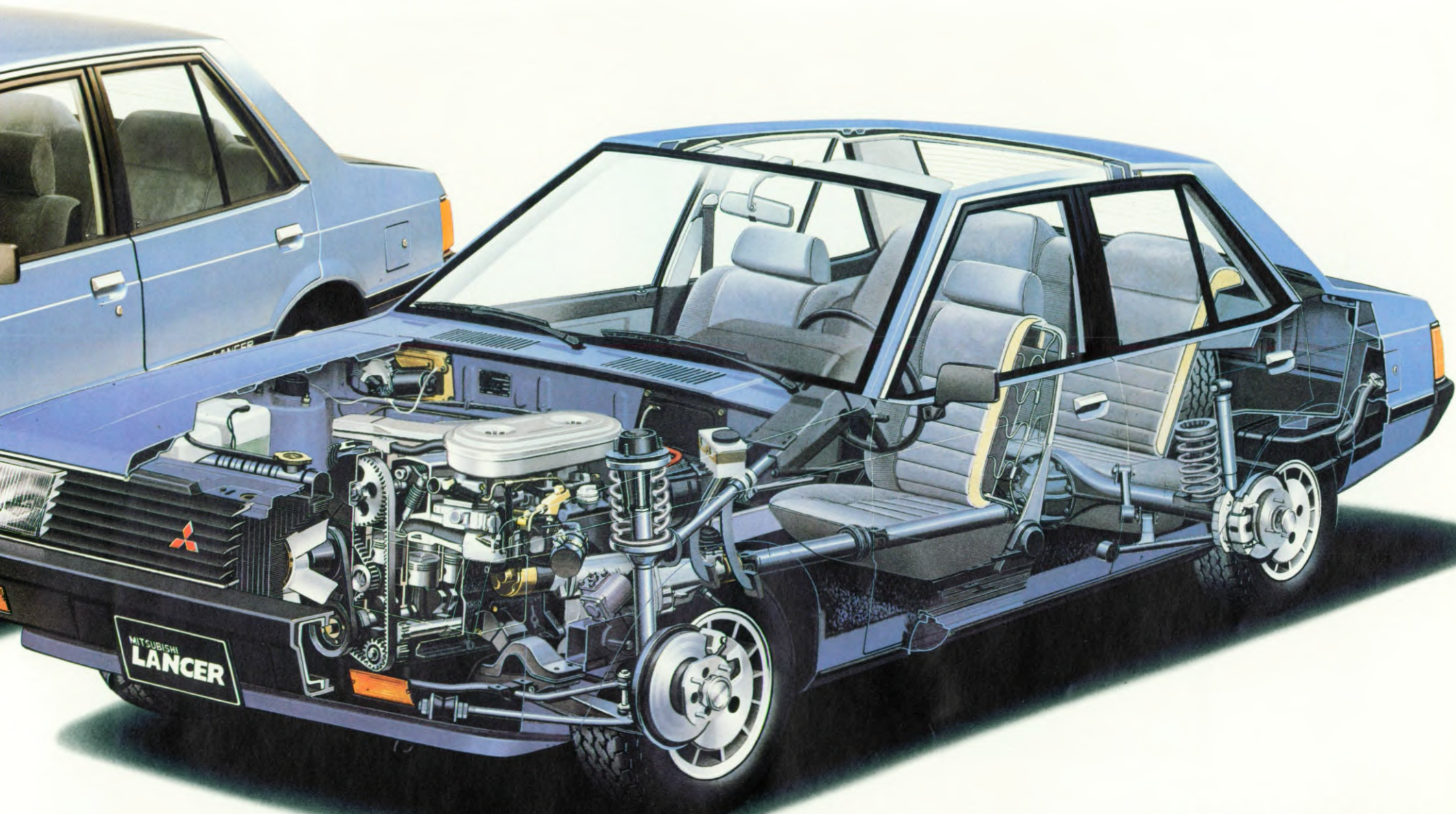

Lichtmetalen wielen niet standaard.

De nieuwe Lancer : van alle markten thuis.

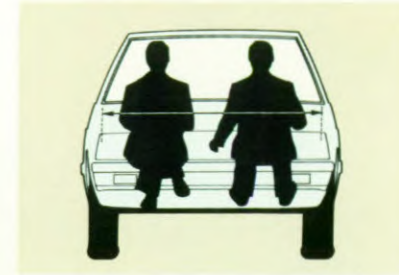
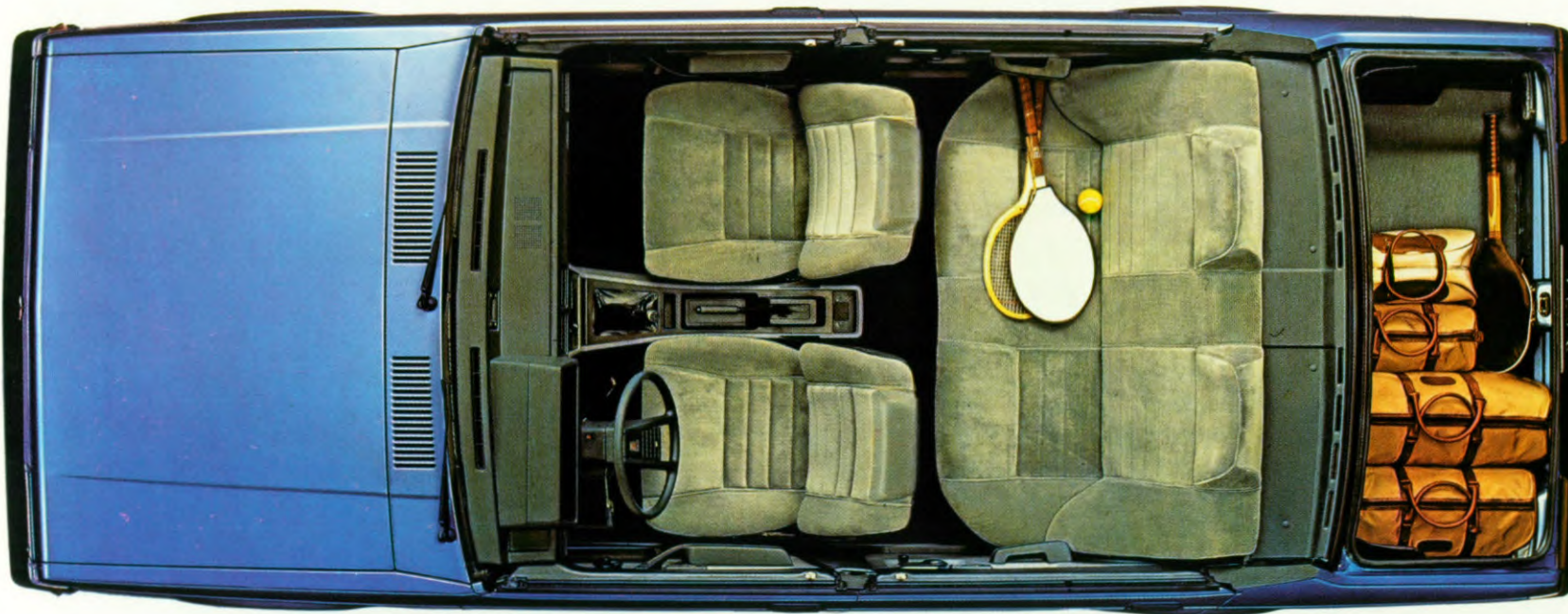

COMFORTABEL

- Gebogen deurpanelen uit één stuk geven meer ruimte en comfort
- Armsteunen en opbergvakken in de voordeuren (vanaf 1400 GL)
- Orthopedisch ontworpen royale stoelen zorgen voor een vaste, ontspannen zit
- Diepe zittingen, met een speciaal geschuimde urethaan vulling
- De stoelbekleding is van hoge kwaliteit
- Veel hoofdruimte vóór en achter
- In hoogte verstelbaar stuurwiel
- Zeer uitgebreide geluiddempende voorzieningen
- Slaapstoelen vóór, hoofdsteunen standaard (niet op EL)
- Tochtvrije ventilatie
- Grote deuren voor een goede instap
- Comfortabele vering met schroefveren rondom
- Groot glasoppervlak geeft ruim uitzicht
- Interieur uitgevoerd in smaakvolle materiaal- en kleurcombinaties.





PRAKTISCH

- Het reservewiel is tegen de achterbank geplaatst
- De extra platte achterlichten en de nieuwe scharnierconstructie nemen geen ruimte in
- De benzinetank ligt veilig onder de vloer van de kofferruimte
- Het brede kofferdeksel kan ver open, dat maakt in- en uitladen wel zo gemakkelijk
- Rechthoekige vormgeving levert bruikbare ruimte op
- Kofferruimte is van binnen uit te openen (vanaf 1400 GLX)



VEILIG

- Optimale bescherming van zowel inzittenden als mede-weggebruikers
- Carrosserie heeft geen uitstekende delen en is van binnenuit zeer goed te overzien. Heel precies manoevreren is een klein kunstje
- Zeer goed uitzicht rondom en een effectieve achterrautverwarming
- Veilige kindersloten
- Staalgordel-radiaalbanden
- Robuuste carrosserie met kreukelzones voor en achter
- Benzinetank en leidingen liggen buiten de kofferruimte en het interieur
- Samendrukbare veiligheidsstuurkolom
- Bekrachtigde remmen met schijven vóór. Remkrachtbegrenzer zorgt voor een betere handelbaarheid bij krachtig remmen



STABIEL

- Aerodynamische vormgeving en betere wegligging bij hoge snelheden
- Grote caster-hoek van de voorwielen heeft zelfcorrigerende effect op stuurgedrag
- Schroefveren rondom geven rust en koersvastheid op slechte wegen
- Onafhankelijke MacPherson vering vóór
- Variabele stuuroverbreningsverhouding
- Grote, goed-gedempte verticale wieluitslag geeft optimaal wegcontact
- Grote spoorbreedte, dus stabiel weggedrag



STIJLVOL

- Groot glasoppervlak rondom
- Lange, lage lijn
- Lage, licht oplopende neus, smalle raam- en deurstijlen
- Slank dakprofiel
- Aerodynamisch front
- Brede, rechthoekige koplampen met een grote lichtopbrengst
- Geïntegreerde met polypropyleen beklede bumpers
- Grote achterlichten lopen rondom de hoeken
- Beschermstrips langs de flanken, fraai en effectief
- Weggewerkte ventilatie-openingen



ECONOMISCH

- Uitgesproken zuinig met benzine
- Uiterst betrouwbare en robuuste Mitsubishi Cross-flow motoren met bovenliggende nokkenas
- De carrosserie-delen zijn gegalvaniseerd en kunststof separaties voorkomen werking van metaal tegen metaal, dus roest krijgt geen kans
- De wielkasten vóór zijn met kunststof bekleed en dus beschermd tegen steenslag
- De met polypropyleen beklede bumpers nemen na een kleine botsing vanzelf hun oorspronkelijke vorm weer aan
- Onverwoestbaar chassis





LANCER



De nieuwe Lancer : de ideale gezinsauto.





12:00

80 100 120 140 160 180 200
km/h

0 1 2 3 4 5 6 7 8
x1000rpm

E I F
C H

OFF HI COOL WARM

TUNE 7.4 7.6 7.8 8.0 8.2 8.4 8.6 8.8 9.0 9.2 9.4 9.6 9.8 10.0 10.2 10.4 MHz
MITSUBISHI ELECTRIC
FM FM

De nieuwe Lancer : een totaal nieuwe rij-ervaring.

De nieuwe Lancer biedt U ontspannen rijcomfort. Aan de belangrijkste eis voor een comfortabele «zit» wordt voldaan door de diepe, voorgevormde stoelen met verstelbare rugleuning. Bovendien kan het stuur veresteld worden, tot ook de meest ideale armpositie gevonden is. Zit u eenmaal, met uw handen aan het stuur, dan vindt u zowel de lichten, als de richtingaanwijzers en de ruitwissers/wassers onder vingerbereik.

De lage voorkant, de vlakke motorkap en de grote ramen met hun slanke profielen zorgen voor een onovertroffen uitzicht. Het overzichtelijke dashboard geeft in één



oogopslag alle informatie die u nodig hebt. En enkele types Lancer geven nog méér : de tijd, waarschuwing voor niet goed gesloten deuren, voor te lage brandstofvoorraad en een toerenteller.



Alle types zijn uitgerust met een volledig gesynchroniseerde 4-versnellingsbak. Die

wordt bediend met een kort, soepel schakelend pookje. Hebt u liever een volautomaat, dan kunt u terecht bij de Lancer 1400 GLX AUT.

En voor de uitgesproken sportieve automobilist is er de 1600 GSR, die naast zijn twee carburateurs ook

een vijfversnellingsbak biedt.

Ook de bediening van ventilatie en verwarming, de asbak, de elektrische aansteker en de schakelaar voor de achterrautverwarming op de middenconsole bevinden zich onder handbereik.

Alle voorzieningen in de Lancer dragen op zich bij aan de totale veiligheid. In een Lancer voelt u zich zeker en ontspannen : u bent heer en meester over de situatie. En dat is het mooiste wat een automobilist(e) met verantwoordelijkheidsgevoel zich wensen kan.

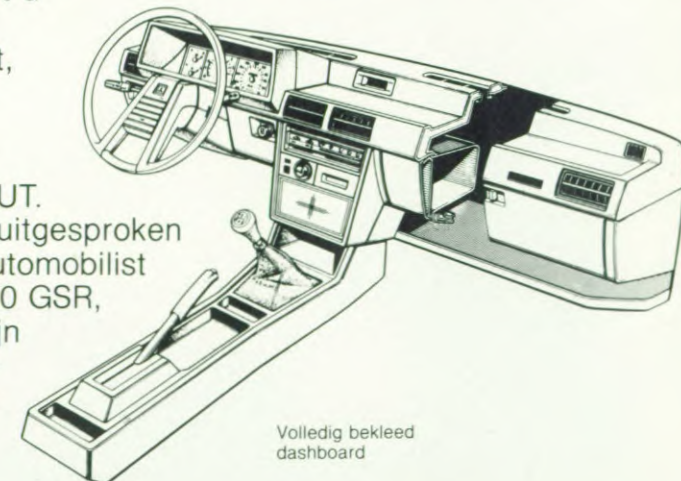



De nieuwe Lancer : ruim en luxueus.

De grote comfortabele stoelen zijn een lust voor het oog en het lichaam. Ze zijn zodanig gevormd dat ze u gedeeltelijk omsluiten. En daardoor voor optimale steun, maximaal comfort en

minimale vermoeienis zorgen. Ook in bochten blijft U zonder enige



inspanning recht en rustig achter het stuur zitten. En, wat bij vrijwel geen

enkele andere auto voorkomt, de hoofdruimte is voorin en achterin even groot.

De voorstoelen kunnen over een grote afstand worden verschoven. En de rugleuningen zijn over zóveel posities verstelbaar, dat iedereen zijn of haar zit kan vinden. En wil iemand slapen, dan kan de rugleuning geheel naar achteren.

Een andere niet geringe bijdrage aan het rijcomfort is de ventilatie. Zowel de naar boven gerichte verwarmings- en ventilatieopeningen als die voor de voetruimte zijn uitgekiend geplaatst en hebben een grote doorstroomcapaciteit. Waardoor tocht is uitgesloten.



De voorstoelen zijn zodanig gevormd dat er voor de achterpassagiers extra voet- en beenruimte is.

Een vondst zijn de deurpanelen. Ze zijn naar buiten uitgebouwd. Dat geeft meer ruimte. En dat maakt bredere stoelen mogelijk.

Opvallend is ook de rust in het interieur van de Lancer. Alhoewel de Lancer motoren op zich al opmerkelijk geruisloze krachtbronnen zijn ligt er nog een dik, geluidabsorberend tapijt over de gehele vloer. Het transmissie-gedeelte

is van extra isolatie voorzien. En tussen interieur en motorcompartiment is zelfs aan een dubbeldikke demping gedacht. Verder is alles wat maar even bekleed kon worden, van geluidwerend materiaal voorzien. Dat alles zorgt er voor, dat u nauwelijks hoort wat uw Lancer allemaal presteert.

De gebogen deurpanelen uit één stuk geven meer ruimte en absorberen het geluid.

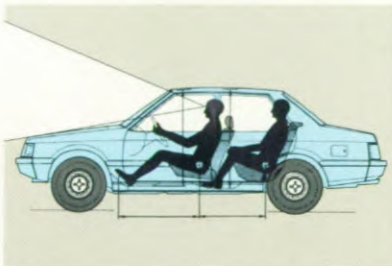



MITSUBISHI
LANCER

De nieuwe Lancer : een bagageruimte op gezinsformaat.

Met al zijn comfort, perfect weggedrag, betrouwbaarheid en vooruitstrevende techniek is de Lancer een uitermate praktische gezinsauto.

De benzinetank ligt onder de vloer van de bagageruimte. Het reservewiel zit niet in de weg, maar is keurig opgeborgen tegen de rug van de achterbank. U zal het niet gauw nodig hebben. Resultaat van dat alles is een grote kofferruimte zonder hinderlijke uitsteeksels en met een grote, vlakke bodem. Omdat die kofferruimte bovendien nog zuiver rechthoekig is, gaat er extra veel in. Zeker als het om ook rechthoekige dingen zoals koffers gaat.

In het interieur van de Lancer is het eigenlijk al net zo. Er zitten opbergvakken in de voordeuren (niet bij de EL). De dashboardkast is breed en diep. Vanaf de 1400 GLX vindt u eronder een open bergplaats waar ook een heleboel ingaat, een kleiner maar heel handig bergvak zit in de middenconsole, en achter de versnellingspook, keurig onder handbereik, is een speciaal vakje voor handschoenen, kleingeld en andere dingen die u onder het rijden nodig mocht hebben.



Handschoenvak



Opbergvak in middenconsole

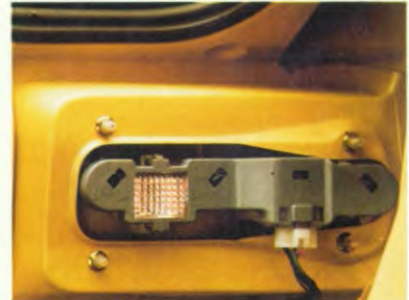

Verlichting van de kofferruimte



Pakjesplank



Deurvak

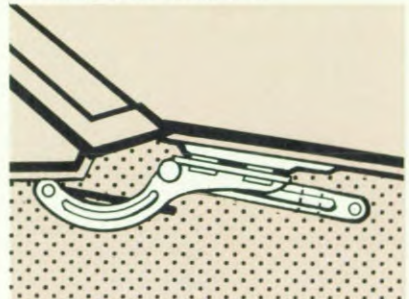

Scharnieren kofferdeksel zitten niet in de weg

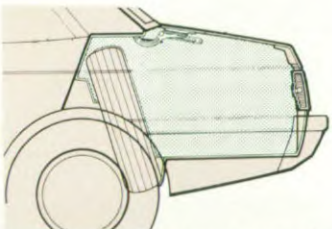

Reservewiel is opgeborgen tegen achterbank



Verlichte kofferruimte



De nieuwe Lancer : voorbeeldig weggedrag.

Wie jaar na jaar rally's wint, heeft bewezen dat hij een goed ontworpen en vooral sterke auto bouwt. Een auto die verder gaat, dan voor de gemiddelde weggebruiker nodig is, en die ook onder de meest extreme omstandigheden goed bestuurbaar blijft. De sportieve afkomst van de Lancer blijkt al uit de bouw maar meer nog als U aan het rijden gaat. Het bochtenwerk is heel

precies. En eenmaal de bocht uit, draait het stuur uit zichzelf al naar de neutrale stand terug. Hoewel het stuur prettig direkt is, gaat parkeren of kort draaien toch niet zwaar. Dat is te danken aan de variabele besturing. De achtervering is dezelfde als van de veelgeprezen Mitsubishi Galant. Hoe de toestand van het wegdek ook is, de achteras blijft precies in lijn met carrosserie en voorwielen omdat hij op vier punten gelokaliseerd is. De lange, vernieuwde schroefveren zorgen voor optimaal passagierscomfort. En zorgen door hun lange uitslag, dat het wegcontact altijd behouden blijft. De



vóór. (Bij de 1600 schijfremmen vóór en achter). Een remkrachtbegrenzer voorkomt blokkeren van de wielen bij noodstops. Zoals gebruikelijk bij Mitsubishi, is de sportieve en zakelijke styling het gevolg van een gezond en veilig ontwerp. De aerodynamische lijnen zijn ontstaan in de windtunnel. En dragen bij aan zuinigheid, weggedrag en een laag geruisniveau.

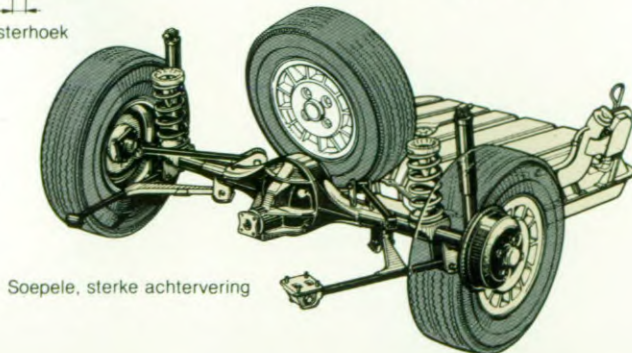
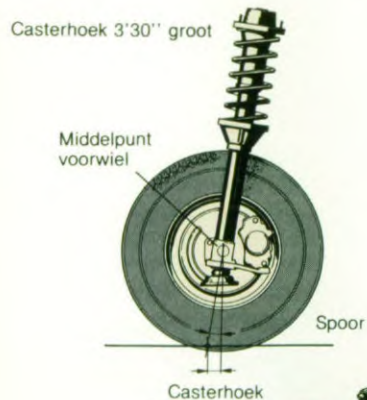

gasgevulde schokdempers staan ver uit elkaar. Wat ook aan de stabiliteit bijdraagt. Net als bij rasechte sportwagens is de casterhoek van de voorwielen ongebruikelijk groot. Dat maakt de stuurinrichting zelfcorrigerend en zorgt dat de Lancer onverstoort koers houdt. Ook vóór zijn schroefveren toegepast, ze maken deel uit van de internationaal

hoog gewaardeerde MacPherson ophanging. Dat alles dient de veiligheid. En er zijn nog een aantal voorzieningen die daaraan meewerken. Zoals de extra bekrachtigde remmen

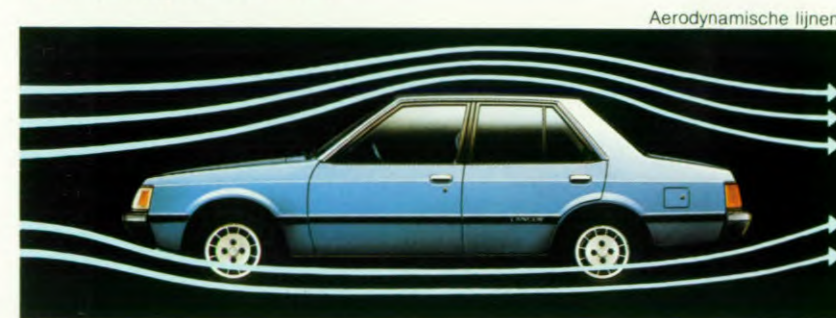

De nieuwe Lancer : combinatie van zuinigheid en betrouwbaarheid.

De Mitsubishi Lancer is een uitgesproken zuinige auto. Omdat het streven naar efficiency waarmee je rally's wint ook gebruikt kan worden om heel zuinig met de benzine om te springen. De carburateur (de 1600 GSR heeft een dubbele) is tweetraps. Bij rijden onder normale omstandigheden is alleen de eerste trap in werking. De tweede treedt automatisch in werking als U het gas intrapt omdat u snel weg wilt wezen. Zelfs bij extreem hoge toerentallen worden de kleppen feilloos bediend door de bovenliggende nokkenas. En omdat er met heel fijne toleranties



is gewerkt blijft de motor stil. En verspilt u geen olie of benzine.

Alle drie de Lancer motoren hebben het cross-flow systeem. Daarbij zit de inlaatklep aan de ene kant. En de uitlaatklep er tegenover. Daardoor komt

het benzine/lucht-mengsel zo economisch mogelijk in de cilinder. En tot verbranding. Waarna de uitlaatgassen snel verdwijnen via het vierdelige uitlaatspruitstuk. De Lancer 1600 GSR heeft een balansas-motor, bekend van de Galant 1600 serie. Een motor die zo soepel en stil loopt als een achtcilinder. Omdat de krukas is voorzien van twee tegen de normale rotatie indraaiende balansassen. Dat gaat met

dubbele snelheid. En daarmee verdwijnen alle vibraties. En dus ook een hoop geluid.

Zuinigheid of economie? Zuinigheid vormt maar een gedeelte van de economie van een auto. Ware economie heeft ook te maken met een stuk onverwoestbaarheid. Mitsubishi motoren zijn bekend om hun bijzonder lange leven. Daarom gaan ze even lang mee als de rest van de auto. Omdat de bumpers met polypropyleen zijn bekleed, omdat de Lancer afdoend van een roestwerende



coating werd voorzien, omdat alle carrosseriedelen gegalvaniseerd zijn, omdat er kunststof separaties tussen de metalen delen zijn aangebracht, en omdat de wielkasten met kunststof zijn beschermd, is de Mitsubishi Lancer een auto waarop u jaren en jaren lang kunt vertrouwen.



De nieuwe Lancer : de keus is aan U.



1200 GL



1400 GLX AUT



Radio niet standaard



1600 GSR

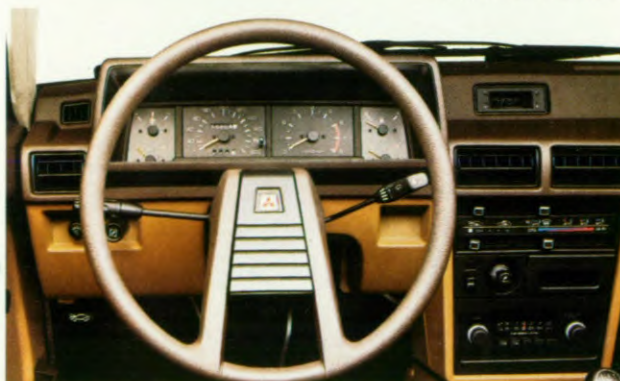

Radio niet standaard



BELANGRIJKSTE STANDAARD UITRUSTING

1200 EL

1244 cc motor - automatische choke - staalgordel radiaalbanden 155 SR-13 - rembekrachtiging - expansietank koelvloeistof - veiligheidsstuurkolom - in de hoogte verstelbaar stuur - afsluitbaar handschoenenkastje - waarschuwingslampje te lage benzinevoorraad - verlichte asbak - tot slaapstand verstelbare rugleuningen - gecombineerde stof vinyl stoelbekleding - automatisch oprolbare veiligheids-gordel voor - asbakken in achterportieren - kindersloten - make-up spiegel - achteruitkijkspiegel met antiverblindingsstand - wagenbreed tapijt - dorpel beschermers - gelaagde voorruit - chroomranden om de voor- en achtruit - verlichte kofferruimte - waarschuwingslampje defect remsysteem, handrem en niet goed gesloten deuren - multifunctionele stuurschakelaars - verlichte sigarettenaansteker - automatische dimlichtdover - stuurcontactslot - 3 snelheden aanjager - zijruitontwaseming - stootsierstrips op de zijkanten - achtruitverwarming.

1200 GL. Als 1200 EL en bovendien : Elektrisch quartz klokje - schakelconsole - hoofdsteunen - halogeen koplampen - pakjesplank

1400 GL. Als 1200 GL en bovendien : 1400 cc motor - dagteller -deurvakken - hoes om reservewiel -intervalschakelaar op ruitewissers -gedeelde cardanas - staalgordel radiaalbanden 165 SR-13 - geheel stoffen bekleding - kunstleren hoes om de versnellingspook

1400 GLX. Als 1400 GL en bovendien : Luxe sportstuur - ingebouwde hoofdsteunen in de achterbank - moquette stoelbekleding - beklede kofferruimte - luxe afwerking van de portieren - automaat leverbaar - koffer van binnenuit te openen.

1600 GSR. Als 1400 GLX en bovendien: 1600 cc motor met balansassen - dubbele carburateur - extra zware rembekrachtiger - schijfremmen achter - toerenteller - ampèremeter - oliedrukmeter - chroom vervangen door zwart - 5 versnellingsbak - digitaal klok - regelbare dashboardverlichting



Knipperlichten lopen om de hoek door



Veilig-grote achterlichten



Stootsierlijsten



Afsluitbare tankdop



Kindersloten achter



Binnenverlichting



Handgreep voor passagiers

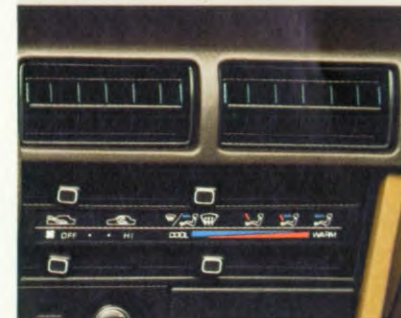

3-snelheden ventilator



Handgreep



Schijfremmen vóór



Staalgordel-radiaalbanden



Licht metalen velg (optie)



Armsteun



Anti-verblindingspiegel



Make-up spiegel



Digitaal klok (1600 GSR)

Specificaties

Type		LANCER 4-DEURS						
Model			1200 EL	1200 GL	1400 GL	1400 GLX	1600 GSR	
Afmetingen	lengte	mm	4.225	4.225	4.225	4.225	4.225	
	breedte	mm	1.620	1.620	1.620	1.620	1.620	
	hoogte	mm	1.375	1.375	1.385	1.385	1.385	
	inter. lengte	mm	1.750	1.750	1.750	1.750	1.750	
	inter. breedte	mm	1.345	1.345	1.345	1.345	1.345	
	inter. hoogte	mm	1.155	1.155	1.155	1.155	1.155	
	wielbasis	mm	2.440	2.440	2.440	2.440	2.440	
	spoorbreedte voor	mm	1.335	1.335	1.335	1.335	1.335	
	spoorbreedte achter	mm	1.325	1.325	1.325	1.325	1.325	
	min. grondsp. onbelast	mm	155	155	165	165	165	
	Gewicht	eigen gewicht	kg	920	920	935	965	975
		max. toelaatbaar totaalgewicht	kg	1.340	1.340	1.440	1.440	1.440
Prestaties	max. snelheid meer dan	km/h	140	140	145	140	160	
	min. draaicirkel	m	9,6	9,6	9,6	9,6	9,6	
	max. stijvermogen	%	31	31	32	32	38	
	max. aanhangwagen gewicht geremd	kg	900	900	900	900	900	
	ongeremd	kg	550	550	550	550	550	
Motor	4-cilinder in lijn, watergekoeld, met bovenliggende nokkenas							
	boring x slag	mm	69,5 x 82,0	69,5 x 82,0	74,0 x 82,0	74,0 x 82,0	76,9 x 86,0	
	inhoud	cc ³	1.244	1.244	1.410	1.410	1.597	
	kompressieverhouding		1:9	1:9	1:9	1:9	1:9,5	
	max. vermogen	kW(pk)/tpm	40(55)/5000	40(55)/5000	50(68)/5000	50(68)/5000	60(82)/5500	
	max. koppel	Nm(kgm)/tpm	90(9,2)/3500	90(9,2)/3500	105(10,7)/3500	105(10,7)/3500	116(11,8)/3500	
Elektrisch systeem	batterij	V-AH	12-45	12-45	12-45	12-45	12-45	
	alternator	WATT	540	540	540	540	540	
Brandstofsysteem	carburateur		enkelvoudige valstroomcarburateur				dubbele carb.	
	inhoud benzinetank	Lit.	50	50	50	50	50	
Transmissie	koppeling		enkelvoudige diafragma-koppeling					
	type versnellingsbak		4	4	4	AUT.	5	
	overbrengingsverhouding	1ste		3,525	3,525	3,525	2,452	3,444
		2de		2,112	2,112	2,112	1,452	2,000
		3de		1,442	1,442	1,442	1,000	1,316
		4de		1,000	1,000	1,000	—	1,000
		5de		—	—	—	—	0,853
		achteruit		3,867	3,867	3,867	2,214	3,667
Differentieel		3,909	3,909	3,545	3,909	3,909		
Stuurinrichting	type	kogelkringloop						
Vering	voor	onafhankelijk Mc Pherson veersysteem met teleskopische schokdempers						
	achter	onafhankelijke veerarmen met schroefveren						
Remmen	voor	schijfremmen schijfremmen schijfremmen schijfremmen schijfremmen						
	achter	trommelremmen trommelremmen trommelremmen trommelremmen schijfremmen						
Banden	(radiaal voor en achter)	155 SR-13	155 SR-13	165 SR-13	165 SR-13	165 SR-13		

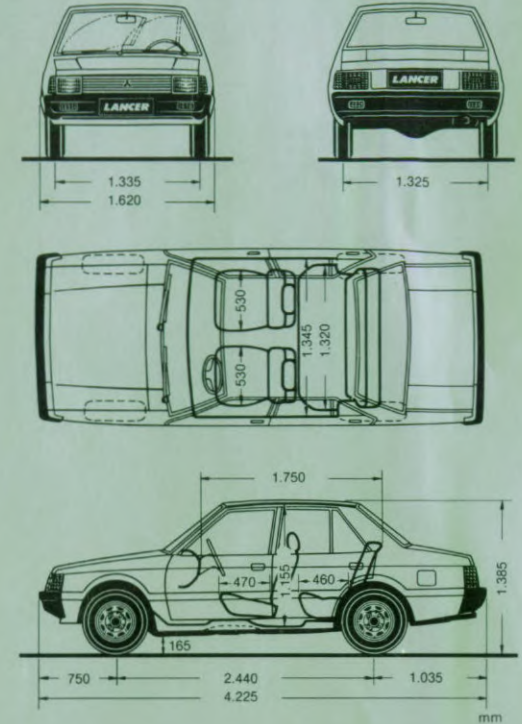

N.B. De gegevens gelden voor Europa in het algemeen en kunnen verschillen met de Nederlandse uitvoering. Raadpleeg uw dealer.

Wijzigingen in uitvoering en specificaties voorbehouden.



HART NIBBRIG & GREEVE B.V.
 WARMONDERWEG 12 · 2171 AH SASSENHEIM
 Postbus 44 · 2170 BB Sassenheim · Telefoon 02522-19000