

Auto STORY

**Meer luxe
op de weg**
pag. 2

**Interview
dealer**
pag. 7

**Een vakantie
belevenis**
pag. 8

**Moderne
autotechniek**
pag. 10



Meer luxe en strakker op de weg



FSO Prima GLX-i: een wel zeer aansprekende auto

Fabriek en importeur van FSO doen er veel aan om de in ons land verkrijgbare uitvoeringen zo veel mogelijk naar de eisen van deze tijd aan te bieden. De Prima SLX met zijn complete uitrusting is daar al een voorbeeld van, maar met de GLX is men een stapje verder gegaan. De auto werd nog luxer gemaakt door de sportieve stoelen met traploos verstelbare rugleuningen, plus een trendy bekleding met een geraffineerde striping. Standaard zijn er lichtmetalen wielen onder gemonteerd.

Het top-model is wel de GLX-i. De auto kan uitgerust worden met echte lederen bekleding in twee kleuren, standaard lichtmetalen velgen en een verlaagd onderstel. De importeur is er hiermee in geslaagd om een zeer aantrekkelijke, super-de-luxe auto op markt te brengen tegen een prijs, die bijna ongeloofwaardig aandoet.

Auto's uit Oost-Europa hebben op grond van inmiddels achterhaalde maatschappelijke en sociale indoctrinaties altijd moeite gehad om in de pas te lopen met de verlangens en eisen van de westerse consument.

De ontwikkelingen in het meer vrije deel van Europa gingen razendsnel en dat bezorgde FSO aanvankelijk een achterstand. Maar sinds de politieke omwenteling is het merk met een inhaalrace bezig die er niet om liegt. Voorbeelden zijn de face lifts, waardoor de totale carrosserielijn aanmerkelijk moderner werd. Datzelfde gebeurde in het interieur, waar een goed in de hand liggend gepolsterd stuurwiel net zo normaal is als gordels op de achterbank, om maar eens wat te noemen.

Tijdens een lange duurtest werd FSO Prima GLX-i eens goed aan de tand gevoeld, waarbij noch de kool noch de geit gespaard werd en gezegd moet worden dat de pittige Pool zich kranig heeft gehouden. De anderhalve liter



krachtbron, voorzien van een modern computergestuurd motormanagementsysteem zorgde voor behoorlijke prestaties waarbij het brandstofverbruik binnen de grenzen bleef. Het testgemiddelde bedroeg 1:10,7.

Wie de rechervoet wat meer in bedwang houdt kan op een nog gunstiger waarde rekenen.

Interieur

Vijf mensen kunnen zich comfortabel op de fraaie leren bekleding nestelen. De bestuurder heeft uitzicht op een zeer compleet dashboard met onder meer toerenteller en oliedrukmeter. Dankzij de verstelbaarheid van stoel en stuurwiel is een optimale rijpositie in te nemen. Voor die vijf inzittenden is een grote kofferruimte beschikbaar die nog eens vergroot kan worden door de achterbankleuning deels (1/3 of 2/3) of helemaal neer te klappen.

Multifunctioneel is deze Prima dus en volledig toegerust voor een compleet gezin en de daarbij gangbare bagage.

Motor

De motor levert een vermogen van 76 pk (55kW) en een maximum koppel van 112 Nm dat al bij 2900 toeren/min. beschikbaar is en dat over een groot toereengebied blijft. Dat geeft aan dat de motor over veel souplesse beschikt. Met die krachtbron kan men een topsnelheid van 155 km/h halen. Opmerkelijk is de acceleratiedrift van de Prima. Van stilstand tot 100 km/h zou een tijd vragen van 17,3 seconden. Tot ieders verrassing was de auto tijdens de acceleratieproef ruim een seconde sneller. Waarbij overigens aangekend zij dat een FSO Prima natuurlijk niet is gebouwd om als een volbloed racer van de startlijn te stuiwen. Daar zijn deze waarden ook niet indrukwekkend genoeg voor.

Wat wel wordt aangetoond is, dat de auto makkelijk tempo kan maken en zich probleemloos voegt in het hedendaagse verkeer. De goed gekozen verhoudingen van de standaard gemonteerde vijfbak helpen daarbij. Ook het nemen van hellingen met een stijgingspercentage tot 10 procent leverde geen problemen op.

Wegligging

De FSO Prima is voorzien van een onafhankelijke ophanging van de voorwielen en schroefveren. Achter is een starre as met bladveren gemonteerd. Dat laatste wordt vaak gezien als niet al te modern, maar er is in dit geval wel degelijk over nagedacht. Zo zorgt het nagenoeg vlakliggende hoofdblad van de veer ervoor, dat het zwaartepunt van de auto wat lager ligt. Dat heeft tot gevolg dat er een betere dwarsstabiliteit



optreedt. In combinatie met de torsiestabilisator vóór blijft de carrosserie van een Prima in snelle bochten dan ook keurig boven de wielen. In de GLX-i is het sportieve rijgedrag vanwege dat verlaagde onderstel nog een stukje beter. Bovendien kan deze wat sneller een bocht ingebracht worden zonder dat de achterkant de neiging tot uitbreken vertoont. In zeer snelle bochten komt de achterkant opzetten, maar door simpelweg wat gas te minderen wordt dat goedmoedig weer hersteld. Overigens raden we niemand aan om naar de grenzen van wat kan en niet kan te gaan zoeken. Met geen enkele auto overigens want dat kan tot kwalijke gevolgen voor uzelf de voor de medeweggebruikers leiden. De conclusie is duidelijk. Wie op zoek is naar een degelijke, luxe en goed functionerende auto en daarbij de portemonnee niet al te ver wil openen, die kan zich uitstekend vinden in de FSO Prima GLX-i.

Importeur Abimex:

“De handen uit de mouwen”



Het zal duidelijk zijn dat het bovenstaande in overdrachtelijke zin is gesteld. FSO-importeur Abimex wil er slechts mee uitdrukken dat vanuit haar organisatie al het mogelijke zal worden gedaan om van het merk FSO een succes te maken. En Abimex komt wat dat betreft van goeden huize, want ze is onderdeel van de Abemy Holding, die via andere werkmaatschappijen successen wist te behalen met onder meer Mitsubishi, Hyundai.

Vanuit het grote moderne pand op het industrieterrein Donkersloot in Ridderkerk wordt inmiddels de import en distributie van de FSO Prima geregeld. Abimex heeft, net als de fabriek zelf, groot vertrouwen in de toekomst van FSO in Nederland. Er is een uitstekende samenwerking tussen beide partijen. Een samenwerking die zich onder meer uit in de aanwezigheid van Nederlandse kwaliteitscontroleurs in de Poolse fabriek, het meedenken en realiseren van moderne technieken (de ontwikkeling van het brandstofinspuitsysteem en het motormanagement zijn daar voorbeelden van).

Verder wordt gewerkt aan de ontwikkeling van een gedegen en kwalitatief hoogstaand dealernet.

Succes

Abimex kan met FSO al op behoorlijke successen bogen, want vanaf het moment dat zij in oktober 1987 besloot om de import te verzorgen zijn er aanmerkelijke aantallen verkocht. En dat is dan heel wat anders dan in het verleden. De afzet van Poolse auto's als de Polonez en de Polski Fiat kwam in de jaren daarvoor maar moeizaam van de grond in ons land.

Maar inmiddels zijn de andere productie-omstandigheden in Polen, de doorgevoerde modernisering van de modellen en de verregaande kwaliteitscontrole die wordt toegepast er debet aan dat er een betrouwbare, uitstekend functionerende auto tegen een scherpe prijs kan worden aangeboden.

Garanties

En dat beantwoordt dan precies aan een marktonderzoek dat werd uitgevoerd en waaruit bleek dat de Nederlandse automobilist best 'in' is voor een dergelijk aanbod. Vooral als blijkt dat de importeur en de dealer zo'n groot vertrouwen in hun produkt hebben dat ze met uitgebreide garanties komen. Want 12 maanden onbeperkte garantie en zes jaar op corrosie van binnenuit kun je natuurlijk alleen maar geven als je er rotsvast van overtuigd bent dat elke FSO de toets der kritiek kan doorstaan!



Abimex directeur Geert Vermeer:

“Prima vooruitzichten voor FSO”

Men stond er toch even van te kijken. Managing director Geert Vermeer nam nog niet zo lang geleden het roer van het importhuis Abimex over. Maar dezelfde Vermeer was niet afkomstig uit de autobranche. En daar stond die automobielerbranche behoorlijk paf van! Vermeer heeft echter zeer veel affiniteit met de autowereld.

Zo was hij actief in de Officials Club Automobielsport en de Stichting Formula Vee. Na zijn studies bedrijfseconomie en bedrijfskunde vervulde hij diverse directiefuncties op internationaal niveau, zowel in de industrie als in consumentgerichte organisaties.

Voordat hij door de Abemy-groep werd aangetrokken om leiding te geven aan een aantal werkmaatschappijen, waaronder Abimex, was hij directeur van een van de grootste gespecialiseerde in- en verkooporganisaties van ons land.

Onderscheid

Geert Vermeer: “In principe maakt het niet uit welk bedrijfje runt, voorop gesteld dat je de ambitie hebt je te verdienen in de ins en outs ervan.

Je hebt in alle gevallen te maken met een produkt dat aan de man of vrouw gebracht moet worden, maar daarbij dien je natuurlijk op de hoogte te zijn van de marktontwikkelingen en de behoeften die leven.”

Op grond van die gegevens durft Vermeer de stelling aan dat FSO in Nederland een acceptabel marktaandeel moet kunnen halen. “We praten immers over een auto die zich op een aantal cruciale punten onderscheidt: ruim, voldoende luxe, met een motor die voldoet aan de toekomstige, strenge milieu-eisen van de EG en een auto die daarbij een meer dan uitstekende prijs-prestatie verhouding aan de dag legt. Want waar vind je een dergelijke aan alle eisen voldoende auto voor een prijs die onder de 18 mille ligt?”



Rekenen

“En vooral dat laatste dient niet onderschat te worden. De nuchtere Nederlander is een snelle rekenaar. Die geeft niet meer uit dan noodzakelijk. Als die merkt dat je voor minder geld veel auto kunt krijgen, dan komt de FSO Prima nadrukkelijk in beeld. Aan ons de taak om er voor te zorgen dat de Prima onder de aandacht van de consument wordt gebracht. We hebben dan ook een flink reclame-budget uitgetrokken. Daarnaast moeten we zorgen dat de auto aan die zeer gunstige prijs-prestatieformule blijft voldoen. We zijn er zeker van dat de ontwikkelingen die de fabriek op dit moment doormaakt dat mogelijk maken.

Veel meer dan vroeger kan er tijdig ingespeeld worden op de eisen van de moderne consument.”

Samenwerking

Vooral van de inmiddels begonnen samenwerking tussen FSO en General Motors stelt directeur Vermeer zich veel voor. “We dienen FSO alle krediet

te geven, want het bedrijf heeft decennia lang met veel te korte riemen aan de wedstrijd om de gunst van de consument moeten deelnemen. Het is voorstelbaar dat daardoor op een gegeven moment wat achterstand is opgetreden al valt die achterstand best te overzien. Maar er wordt nu zeer druk gewerkt om gelijke tred met andere autobedrijven te houden. En dat daarbij hulp wordt geboden door een ultramodern bedrijf als General Motors, zonder dat het eigen karakter van FSO verloren gaat, is alleen maar toe te juichen.”

Enthousiasme

Het enthousiasme dat de Abimex directeur uitstraalt vindt zijn weerslag in alle geledingen van het importeurshuis en in de dealerorganisatie. De schouders worden er onder gezet en het laat zich aanzien dat voor FSO een mooie toekomst is weggelegd. “Aan onze organisatie zal dat niet liggen,” meent directeur Geert Vermeer.

Polen: een fantastisch vakantie-land



Polen heeft zich de afgelopen jaren ontwikkeld tot een vakantie-land van allure. Dat is grotendeels te danken aan de prachtige, veelal ongerepte natuur van dit land, dat ruim negen keer zo groot is als Nederland.

Het noordelijk deel van Polen bestaat uit een zacht golvend landschap en is rijk aan meren en moerassen. In het zuid-oosten vinden we de uitlopers van het Europese middelgebergte (3-400 m hoog). Voor echte hoge bergen moet je naar de Karpaten op de grens met Tsjechië (hoogste top: 2499 m.). Hier zijn ook de wintersportcentra, zoals Zakopane.

In het Mazurische merengebied wordt veel aan watersport gedaan.

Polen heeft, ondanks de schade van de Tweede Wereldoorlog, nog een grote rijkdom aan historische gebouwen. Het centrum van Warschau is geheel in oude luister hersteld.

Overal in het land staan oude paleizen en kastelen. Tientallen hiervan zijn ingericht als hotel en bieden zelfs de meest verwende toerist alle comfort. Want is het niet fantastisch om in een echt kasteel te logeren met zoveel historie om je heen? Het verblijf in deze gebouwen uit een reeds lang vervlogen tijd wordt vaak gecombineerd met uitstapjes in de omgeving per paard.

Polen is uitstekend te bereiken per auto, trein of vliegtuig. Nu de grenzen in Europa open zijn, rijdt u in één ruk door van Nederland naar de Poolse grens.

Bel voor meer informatie het Pools verkeersbureau (020-6253570) of informeer bij uw eigen reisbureau.



Dankzij initiatief van importeur heeft FSO Prima schone motor

In een land als het onze, waar zo veel aandacht bestaat voor het milieu, is het inmiddels vanzelfsprekend geworden dat een automotor zo min mogelijk invloed op het milieu heeft. De FSO Prima vormt daar natuurlijk geen uitzondering op.

Omdat de FSO-fabrieken er op voorhand geen mogelijkheid toe zagen, nam importeur ABIMEX het voortouw en ontwikkelde in samenwerking met het Neder-

landse TNO een geavanceerd motor-managementsysteem voor de beproefde motor van de Prima. De oude, vertrouwde carburateur is daarbij vervangen door een brandstof-injectiesysteem.

In het jargon wordt een dergelijke krachtbron gebruikelijk aangeduid als een injectiemotor.

Dat maakte het mogelijk om, met behulp van een lambdasonde en een geregelde driewegkatalysator, te voldoen aan de meest strenge emissie-eisen.

Maar wat is nu eigenlijk een injectiemotor?

Om u niet met een uitvoerige technische verhandeling te vervelen hebben we getracht dat simpel weer te geven. Waarbij overigens aangetekend kan worden dat de technische uitvoering ervan allerminst simpel is te noemen. Met behulp van een elektronische regeleenheid met een microprocessor wordt de juiste benzine/luchtverhouding bepaald. De benzine wordt daarbij door middel van een verstuiver in het inlaatspruitstuk geïnjecteerd. Een eveneens langs elektronische weg gestuurd ontstekingsmechanisme zorgt er voor dat op het juiste moment dat zorgvuldig gedoseerde mengsel tot ont-

branding wordt gebracht. Uiteraard spelen in dit systeem een aantal voorwaarden mee waarmee rekening moet worden gehouden. Het zal duidelijk zijn dat bij een koude motor een ander mengsel nodig is dan wanneer de bedrijfstemperatuur bereikt is. Zoals er ook verschil in mengsel bestaat bij rustig rijden en bij het vragen van prestaties van de motor. Prettige bijkomstigheid is dat wanneer afgeremd wordt, de toevoer geheel wordt onderbroken om benzine en milieu te sparen.



Zuinig

Het motormanagementsysteem van de FSO Prima motor heeft nogal wat voordelen. Er wordt voor zorg gedragen dat de verbrandingskamers van de cilinders niet meer en niet minder benzine krijgen toegevoerd dan nodig. Dat betekent niet alleen dat de motor veel zuiniger is geworden, maar ook de toegevoegde hoeveelheid benzine nagenoeg geheel kan verbranden. En dat is dan weer goed voor het milieu, want de gassen die de uitlaat ingaan zijn daardoor schoner.

En dankzij de gemonteerde driewegkatalysator wordt nog eens 90 procent van de nog aanwezige schadelijke stoffen geëlimineerd.

Verdere voordelen van een injectiemotor zijn dat er betere trekkracht optreedt bij lagere toerentallen en dat de motor sneller en soepeler reageert wanneer er vermogen wordt gevraagd.

FSO werkt samen met General Motors

Sinds in maart vorig jaar een memorandum werd getekend tussen FSO, de Poolse ministeries van privatisering en industrie en General Motors is er wel het een en ander gebeurd. Zoals in het memorandum voorzien is er daadwerkelijk een samenwerking tussen beide auto-industrieën tot stand gekomen. Daarbij maakt FSO een koppeling tussen haar eigen langjarige ervaringen en de niet te onderschatten know how van General Motors op het gebied van marketing en verkoopstrategie, productieplanning en kwaliteitsbewaking.

Modellen

Een studieteam van GM en FSO heeft zich gebogen over de verdere ontwikkeling van het modellenprogramma. Daarnaast heeft de FSO fabriek ook op eigen kracht al gewerkt aan nieuwe model-ontwikkelingen.

Op stapel staan onder meer de levering van een pick-upmodel. Samen met Citroën is er een diesel-versie van de FSO Prima ontwikkeld. Deze samenwerking zorgt voor een perfecte combinatie van top-dieseltechniek uit Frankrijk en de betrouwbaarheid en veiligheid uit Polen.

In het komende jaar wordt een FSO-sedan geïntroduceerd die eveneens gaat beantwoorden aan de eisen die de hedendaagse automobilist stelt. Dat wordt een ruime, zuinige auto, waarbij kwaliteit en de spreekwoordelijke scherpe prijs van FSO hand in hand gaan!

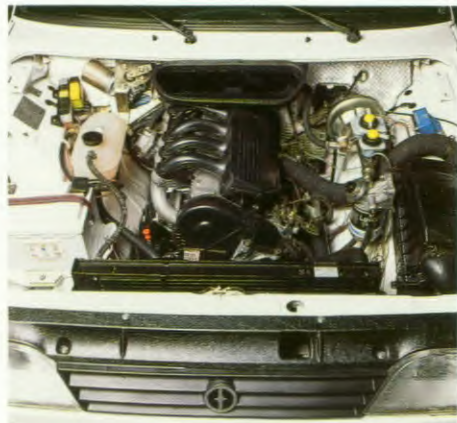

-Uitgeverij Uilenstein
Postbus 150
3956 ZV LEERSUM
T.a.v. dhr. R.J.M. Hijst

ONZE REF: 940112/AL/ao
UW REF:
DATUM: 3 februari 1994

Geachte heer Uilenstein,

Wij danken u voor de interesse die u hebt getoond voor ons automerk FSO.

Naar aanleiding van het telefoongesprek van heden zenden wij u bijgaand enige documentatie betreffende FSO, bestaande uit: Autostory, prijslijst en dealeroverzicht.

Wij gaan ervan uit dat u zich met deze informatie een goed beeld kunt vormen van ons automerk. Mochten er nog vragen zijn, dan kunt u ons telefonisch bereiken op telefoonnummer: 01804 - 40404.

Voor meer informatie omtrent de UNIEKE inruilwaarde-garantie kunt u rechtstreeks contact opnemen met één van onze dealers (zie bijgevoegde dealerlijst).

Vertrouwende u hiermede van dienst te zijn geweest, tekenen wij,

hoogachtend,

Abimex B.V.

A.M.L. van Loon
Marketing en Sales manager

Bijlagen

FSO DEALERS:

			Tel. nr.	Fax nr.
GRONINGEN				
Auto Siemers	Peizerweg 154	9727 AR Groningen	050-264128	050-264138
FRIESLAND				
Garage Weber	Nieuwedijk 61	8531 HL Lemmer	05146-1853	-
Autobedrijf Westra	It Noarderfjild 33	9051 BM Stiens	05109-4700	05109-1968
DRENTHE				
Garage Hemmes	Kanaalweg 203 A-B	9421 TC Bovensmilde	05927-12220	05927-12418
Auto Litmaath Coevorden	Krimweg 22	7741 KJ Coevorden	05240-13141	-
OVERIJSSSEL				
Garage Binnenmars	Beerzerhaar 38	7685 PR Beerzerveld	05235-1888	05235-1943
GELDERLAND				
Automobielbedrijf J.N.W. Blom	Kayersdijk 57	7332 AK Apeldoorn	055-331122	055-331132
Auto Plasmans en De Kruijf v.o.f.	Pascalstraat 10	3771 RT Barneveld	03420-92561	03420-90463
Autobedrijf Nijenhuis	G.K. van Hogendorpstr. 7	6971 DT Brummen	05756-1836	05756-1836
Automobielbedrijf Eef Heijmink	Van Peltlaan 10	6533 ZM Nijmegen	080-552036	080-541193
UTRECHT				
Garage Klinkers	Puntenburgerlaan 68A	3812 CG Amersfoort	033-622322	033-620757
Garage Mayer	Coloradodreef 45	3565 BS Utrecht	030-615225	-
NOORD-HOLLAND				
Garagebedrijf Autorijp	Grafterbaan 2	1483 ED Graft/De Rijp	02997-3709	02997-4316
Automobielbedrijf Kuyt	Mr. Cornelisstraat 36	2023 DH Haarlem	023-250500	-
Firma C. Verburg	Protonweg 11	1627 LD Hoorn	02290-13346	02290-70754
Autobedrijf Welgraven B.V.	Kerkstraat 209	1511 EE Oostzaan	02984-4551	02984-5099
ZUID-HOLLAND				
Autobedrijf Fa. Van Schie	Oude Leedeweg 7A	2641 NL Pijnacker	01736-92692	01736-97504
Garage G. van Dorland	Fultonstraat 7	3133 KH Vlaardingen	010-4343966	010-4351133
Autobedrijf Verkaik B.V.	De Groendijck 49	3466 NJ Waarder	03487-1429	03487-1211
Autobedrijf Bernisse	Kerkweg 17	3214 VB Zuidland	01881-1025	01881-2766
ZEELAND				
Autobedrijf Sorber	Dr. A.F. Philipsstr. 16	4462 EW Goes	01100-30474	01100-50384
Garagebedrijf R. Bode v.o.f.	Paul Krugersdreef 5	4551 AJ Sas van Gent	01158-51292	-
NOORD-BRABANT				
Autobedrijf P. van Overbruggen B.V.	Industrieweg 65	5683 CB Best	04998-72100	-
Garage G.H. Heynes	Koperslager 7	5521 DE Eersel	04970-17293	04970-0008
Autohuis Maasdriel	Provincialeweg 88A	5334 JJ Velddriel	04183-5288	-
Garage Jan van Uden	Nieuwe Erven 20	5384 TB Heesch	04125-2265	04125-4595
Automobielbedrijf Ad Raaymakers	Papenhoef 15	5737 BS Lieshout	04992-1628	04992-3085
Auto- en Garagebedrijf Frans van Eijck	Verdiplein 70	5049 NP Tilburg	013-553753	013-553215
Garagebedrijf C. de Waal	Maasdijk 66	4261 AK Wijk en Aalburg	04164-1507	04164-3650
LIMBURG				
Autoservice Wim van de Biesebo v.o.f.	Brigittastraat 22	6014 AV Ittervoort	04756-5298	04756-6940
Firma P.A. van Dijk en Zn.	Hompertsweg 33	6371 CW Landgraaf	045-311729	045-312872
Autobedrijf Math. Rosier	C. van Brienestraat 22	6225 BD Maasstricht	043-622580	043-622528

24.01.94

ABIMEX

PRIJSLIJST FSO per 1 januari 1994

	<u>Prima 1.5 SLXi</u> L115 Smoky silver * L114 Graphite * L117 Capri blue * L111 Lime green * W74 Arctic white R80 Splendor red B47 Navy blue P46 Burgundy red	<u>Prima 1.5 GLXi</u> <u>Sportieve uit-</u> <u>voering</u> Smoky silver * Graphite * Capri blue * Lime green * Arctic white Splendor red Burgundy red	<u>Prima 1.9 GLD</u> <u>Dieseluitvoe-</u> <u>ring</u> Smoky silver * Graphite * Capri blue * Lime green * Arctic white Splendor red Navy blue Burgundy red	<u>Car-go 1.9 D</u> <u>Dieseluitvoe-</u> <u>ring</u> Arctic white Navy blue Burgundy red	* Metallic kleuren
Netto catalogusprijs excl. 17,5% B.T.W.	f 13.147,--	f 13.761,--	f 15.534,--	f 17.995,--	f 338,--
Bruto catalogusprijs incl. 17,5% B.T.W.	f 15.448,--	f 16.169,--	f 18.252,--	f 21.144,--	f 397,--
B.P.M. bedrag	f 2.547,--	f 2.826,--	f 5.743,--	--	f 153,--
Consumentenprijs incl. B.T.W./B.P.M.	f 17.995,--	f 18.995,--	f 23.995,--	f 21.144,--	f 550,--

ML behandeling, inclusief 17,5% B.T.W.

f 315,--

Wijzigingen voorbehouden.

Kosten rijklaarmaken, inclusief 17,5% B.T.W.

f 350,--

Hiermede vervallen alle overige

In kleur meespuiten bumpers, inclusief 17,5% B.T.W.

f 530,--

prijsopgaven.

* metallic kleuren tegen meerprijs

ABIMEX B.V., Postbus 4037, 2980 GA Ridderkerk,
Wagenmakerstraat 2, 2984 BD Ridderkerk. Telefoon: 01804 - 40404, Telefax: 01804 - 11062, Telex: 28132.
Bankier: ABN-AMRO 54.02.65.276 te Ridderkerk. Inschr.nr. 168033 K.v.K. te Rotterdam.





TECHNISCHE SPECIFICATIES FSO CAR-GO

Algemene gegevens

Eigen gewicht (RDW)	1190 kg
Max. laadvermogen	1150 kg
Max. totaalgewicht	2340 kg
Max. aanhangergewicht (geremd)	1000 kg
(ongeremd)	595 kg
Lengte x breedte x hoogte (mm)	4700x1640x1465
Spoorbreedte voor/achter (mm)	1320x1310
Bandenmaat	175R14
Inhoud brandstoftank (liter)	60

Afmeting laadbak

Lengte x breedte x hoogte (mm)	2000x1500x350
Tilhoogte (afstand grond/laadvloer)	0,8 mtr

Prestaties

Maximum snelheid	140 km/h
Brandstofverbruik (EEC gemiddelde volgens fabrieksopgave)	6.03 L/100 km
Stadscyclus	6.6 L/100 km
90 km/h	4.8 L/100 km
120 km/h	6.7 L/100 km

Dieselmotor specificaties

Type	PSA XUD 9 A
Cilinder inhoud	1905 cc
Boring x slag	83x88 mm
Compressie verhouding	23,5: 1
Max. vermogen	51 kW / 4600 tpm
Max. koppel	125 Nm / 2000 tpm

Wielophanging

Voor	onafhankelijk systeem met schroefveren
Achter	Starre as-constructie met bladveren

Remsysteem	voor:	schijfremmen
	achter:	lastafhankelijk geregelde trommelremmen

Versnellingsbak	5 versnellingen
------------------------	-----------------

Aandrijving	achterwielen
--------------------	--------------

INTERIEUR SPECIFICATIES FSO CAR-GO

Waarschuwingslampjes

Voorgloeien
Remcontrole/handrem
Laadstroom
Oliedruk
Grootlicht
Verlichting
Alarmknipperlichten
Richtingaanwijzers
Minimum brandstof niveau
Mistachterlicht

Meters

Snelheidsmeter (dag+totaalteller)
Klokje
Temperatuur
Oliedruk
Brandstofmeter

Ventilatie/verwarmingssysteem

Aanjager met twee snelheden
Gescheiden warme/koude luchtregeling
Defroster voorruit
Richtbare ventilatieroosters

Ruitenwissers

Twee snelheden
Regelbare interval
Electrische ruitensproeiers

Diversen interieur

In hoogte verstelbare stuurkolom
Dashboardkastje
Middenconsole met radio inbouwpaneel (radio voorbedraad)
Sigaretten-aansteker/asbak
Anti-verblindings achteruitkijkspiegel
Grote opbergvakken in beide voorportieren
Voorstoelen met traploze fijnafstelling rugleuning
Hoofdsteunen
Rolgordels

Standaard exterieur

2 buitenspiegels
Gelaagde voorruit
Breedstralers voor
2 mistachterlichten
Achteruitrijlichten
Spatlappen voor/achter

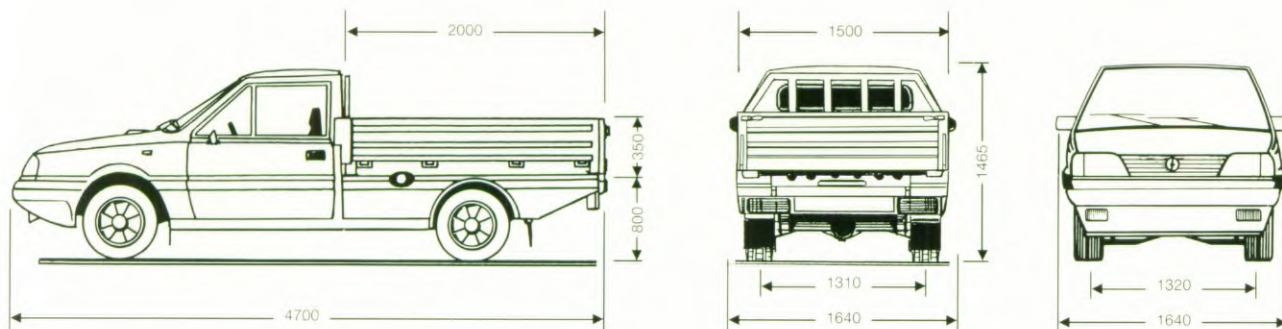

Uw dealer

Importeur: ABIMEX, Postbus 4037, 2980 GA Ridderkerk. Tel. 01804-40404

 **FSO** *Cargo*





**De FSO CAR-GO:
een luxe werkpaard.**

FSO introduceert de FSO Car-Go, een pick-up van grote klasse. De eerste pick-up, die efficiënt vervoer van lading combineert met het rij-comfort van een luxe auto. De FSO Car-Go is ontwikkeld met begrip voor de eisen van deze tijd: multifunctionele inzetbaarheid tegen een uiterst lage overall kilometerprijs. Waarbij er overigens niet gespaard

is op het comfort voor bestuurder en passagier. De aanschafprijs zal iedereen verbaasd doen staan.

De FSO CAR-GO: in diesel uitvoering

De grote troef van de FSO Car-Go is de beproefde 1,9 liter Citroën dieselmotor.

Zuinig en onverstoort levert deze krachtbron zijn hoge prestaties. Betrouwbaarheid en een zeer laag brandstofgebruik (6 L/100 km) zijn hierbij de basis kenmerken.

De FSO CAR-GO: veel ruimte en hoog laadvermogen

De FSO Car-Go is uitgerust met een laadbak van 200 x 150 cm en heeft, bij een eigen gewicht van 1190 kg een laadvermogen van maar liefst 1150 kg! De laadbak is voorzien van aan drie zijden neerklapbare panelen met een hoogte van 35 cm. Het remsysteem is geheel af-

gestemd op het gebruik: vóór schijfremmen en achter lastafhankelijk geregelde trommelremmen. Zo wordt bij wisselende belading steeds de optimale remcapaciteit bereikt.

De FSO CAR-GO: zeer compleet en veel comfort

De cabine van de FSO Car-Go is, net als de personen-uitvoering van de FSO Prima, opvallend compleet. De met stof beklede, ergonomisch verantwoorde stoelen (traploos verstelbaar) en de in hoogte verstelbare stuurkolom maken het mogelijk de meest ontspannen rijpositie in te stellen.

Voorts is dit model uitgerust met een ruim bemeten verwarmings/ventilatiesysteem, regelbare interval op de ruitenwissers, mistlampen voor en achter

en grote opbergvakken in beide portieren. De FSO Car-Go zal vooralsnog geleverd worden in de kleuren donkerrood ("Burgundy"), wit ("Arctic") en donkerblauw ("Navy").

De FSO CAR-GO: een kennismaking waard

Maak NU kennis met dit comfortabele en kosten-efficiënte werkpaard van FSO. Uw FSO dealer vertelt u er graag meer over en nodigt u uit voor een proefrit. En wanneer het dan gaat over de uiterst scherpe aanschafprijs is de keuze snel gemaakt.





FSO-dealer Nijenhuis:

“Ik heb alle vertrouwen in mijn merk”

Gerhard Nijenhuis is er duidelijk over. Hij heeft zijn vertrouwen in FSO nooit verloren. Hij is er van overtuigd dat de politieke omwenteling in Polen op korte termijn ook voor zijn merk meer vruchten afwerpt. “Je kunt dat nu al zien. Er wordt in de FSO fabrieken in samenwerking met General Motors druk gewerkt aan de verdere ontwikkeling van het programma. Ook de komst van een dieselmotor voor ons bestaande model en de bouw van een Pick-Up-versie zijn voorbeelden van vooruitgang.” Vanaf 1988 runt Gerhard Nijenhuis, aanvankelijk alleen, maar momenteel in steeds nauwere samenwerking met zijn broer Harry, een FSO-dealerschap in het Gelderse Brummen. Het bedrijf bestaat uit een grote, modern ingerichte showroom en een goed geoutilleerde werkplaats, waar vakmensen hun werk doen.

Klantgericht

“Voorwaarde voor een merk als het onze is dat je intensief klantgericht

moet handelen. Dat betekent dat we niet alleen een auto moeten verkopen, maar tegelijkertijd ons eigen vertrouwen op de kopers moeten overbrengen. Want er zijn nogal wat vooroordelen weg te werken. En dus staan bij ons zaken als after sales en service zeer hoog in het vaandel.”

Nijenhuis staat dan ook bekend als een bedrijf waar eventueel voorkomende problemen snel en naar behoren worden opgelost. “En ik denk eerlijk gezegd dat een dergelijke werkwijze opgaat voor alle dealers van FSO. Zoals wij als dealer altijd kunnen terugvallen op onze importeur, zo moeten de FSO-rijders dat ten alle tijden kunnen doen op hun dealer.

Strategie

FSO is een merk dat in de veelheid van het merkenaanbod in Nederland nog niet eerder een geweldig grote vuist heeft kunnen maken. Nijenhuis is zich dat bewust. “Daar moet je dan ook je strategie op aanpassen. Laten zien dat je

er bent, naar buiten treden met je merk en je bedrijf. Ik sponsor bijvoorbeeld de handbalvereniging hier en ik sta op beurzen. Ik wil laten zien dat FSO een automerk is als alle andere. Dat een FSO weliswaar nog niet de meest moderne carrosserie heeft, maar dat de auto stevig en technisch goed in elkaar is gezet. Verder is het vanwege dat dikkerere plaatstaal een veilige auto, waarin ook de nodige ruimte geboden wordt. De opmerking dat de auto zwaarder is dan vergelijkbare anderen is terecht. Dat er daardoor wat meer wegenbelasting betaald moet worden ook. Maar er staat een veel lager bedrag dan gemiddeld aan verzekeringspremie tegenover. Want het prijskaartje van de auto is aanmerkelijk lager dan een auto met vergelijkbare ruimte en voorzieningen. Dan is het plaatje eigenlijk al rond.”

Prijs

Juist de gunstige prijs gaat FSO steeds meer in de kaart spelen, is de stellige mening van Gerhard Nijenhuis. “Het gaat momenteel economisch in alle geleidingen wat minder. Mensen komen aan een punt waarop ze zeggen: we zijn aan een nieuwe auto toe, maar is de aanschaf nog wel verantwoord. Dan zeg ik: als mensen naast autorijden ook nog financiële ruimte willen overhouden om andere dingen te doen, dan zal de keus toch niet zo moeilijk zijn. En als een klant meer luxe wil dan kan die hier ook terecht, want waar vind je rond de 20.000 gulden bijvoorbeeld een auto als onze FSO Prima GLX-i, die naast de al uitvoerige uitrusting van de SLX ook nog een tweekleurige leren bekleding heeft, lichtmetalen velgen en een verlaagde vering?”

De FSO Prima heeft vier bekrachtigde schijfremmen rondom. Dit is een unicum in zijn prijsklasse!

Het is duidelijk, de relatieve stilte rond FSO is verleden tijd. Fabriek en importeur zijn druk bezig met de verdere uitbouw van het merk en met het verbeteren van het imago. Gerhard Nijenhuis: “En als dealers kunnen we daar een steentje in bij dragen. Met de nodige steun van de importeur natuurlijk. En dat gebeurt ook, daar heb ik alle vertrouwen in!”

Met een Pool naar Een vakantiebelevenis.



Jarenlang heeft de familie Korpershoek jonge tweedehands auto's gereden. "Niet omdat ik me geen nieuwe zou kunnen permitteren, maar wij gaan van het standpunt uit dat een auto in eerste instantie een vervoermiddel is waarmee je van A naar B moet kunnen. En dat daar een schappelijke prijs tegenover moet staan. Vandaar dat wij altijd gebruikte auto's kochten die in de buurt van de vijftienduizend gulden uitkwamen. Want dat vinden we een acceptabel bedrag om voor eigen vervoer uit te geven."

En met wij doelt Huib Korpershoek (35) dan op zijn echtgenote Jeanne (33) en de beide kinderen Tom (9) en Robert (11). Alhoewel de familie Korpershoek aanvankelijk best tevreden was met de tweedehands auto's die ze voor die 15 mille konden aanschaffen bleek op termijn dat voor hetzelfde te besteden bedrag de auto steeds kleiner werd. "En daarmee hadden we een probleem, want wij zijn al jaren fervente tentkampeers. We hebben een behoorlijk grote bungalowtent en de jongens werden groter, kortom; de

auto's waaruit we nog konden kiezen werden eigenlijk te klein. Zelfs een deel van de achterbank en de vloer tussen bank en voorstoelen moesten we gebruiken om alles mee te kunnen nemen. Dat was voor de kinderen niet bepaald plezierig, want die zaten behoorlijk ingeklemd."

FSO

Via een collega werd Huib Korpershoek geattendeerd op de FSO Prima. "Ik ben toen eens bij een dealer gaan kijken en vond het een opmerkelijk ruime en goed uitgeruste auto voor de prijs die er voor werd gevraagd. Bovendien sprak het vakmanschap en het enthousiasme waarmee de dealer zijn produkt promootte me aan. Ik heb er toen het autojaarboek Autotest waarin deze auto uitvoerig was getest eens op na geslagen en uit het testverslag bleek dat de Prima er best goed afkwam. We hebben vervolgens met zijn allen een proefrit gemaakt. Resultaat: enthousiasme bij iedereen. De auto reed plezierig, dat vond Jeanne ook, de jongens hadden achterin veel ruimte en

in de kofferbak kon ook zo het een en ander. De auto kostte wel wat meer dan we gewend waren uit te geven, maar daar stond tegenover dat we nu een nieuwe auto kregen en dat we eigenlijk wat verbaasd aankeken tegen de compleetheid van de auto voor dat geld. Dus werd de knoop snel doorgehakt en reden we binnen veertien dagen in een Prima!"



Vuurdoop

En de zomervakantie werd de vuurdoop voor de Poolse auto. De familie Korpershoek had een plaats gereserveerd op een camping aan het Lac des

Frankrijk.



Setton in het Franse natuurgebied De Morvan. Huib Korpershoek: "De route daar naar toe is nogal wisselend van aard. Een groot deel autosnelweg met achter het Belgische Luik een paar pittige heuvels en ten westen van Dijon van hetzelfde laken een pak, maar dan met meer provinciale wegen. Maar de anderhalve liter motor van de FSO had daar absoluut geen moeite mee, ondanks het feit dat we nogal wat spullen bij ons hadden, waaronder die behoorlijk zware bungalowtent en een rubberboot met een kleine buitenboordmotor op het dak."

Ook de wegligging en het veercomfort was tot volle tevredenheid van de familie Korpershoek. "Zoals dat vaker gaat wanneer je een auto koopt die niet van Westeuropese makelij is, komen vrienden en kennissen je vertellen wat er niet modern aan is. Dat zijn opeens allemaal vakmensen geworden. Maar als dat al zo zou zijn, dan betekent dat natuurlijk niet automatisch dat de auto daarom minder goed is. Wij vonden dat onze Prima ons op alle wegen comfortabel vervoerde."

Brandstofverbruik

Uiteraard werd over de hele linie het brandstofverbruik gemeten. Niet alleen tijdens de lange rit op de snelweg, maar ook tijdens de korte ritjes naar bezienswaardigheden in de omgeving. De familie Korpershoek reed in totaal 2100 kilometers en was daarvoor 181 liter brandstof kwijt, een gemiddelde van één liter per 11,6 kilometer. "Dat hebben we wel eens anders meegemaakt," lacht Huib Korpershoek. De FSO Prima SLX van de familie Korpershoek heeft er inmiddels 11.000 kilometer opzitten. En tijdens al die kilometers is het enthousiasme voor hun 'Pool' alleen maar groter geworden.

"We hadden dat eigenlijk al veel eerder moeten doen. We rijden nu voor een betrekkelijk laag bedrag een nieuwe auto met een pittige, zuinige motor, hebben een vol jaar volledige garantie en beschikken over meer luxe en meer ruimte dan we gewend waren. Voor ons zijn dat zeer positieve punten van het merk FSO!"

FSO op de televisie

Om de FSO Prima eens goed onder de aandacht van de consument te brengen is er besloten reclame te maken op de televisie. Zowel op RTL 4 als via de STER blokken, zullen er twee films (in het jargon heten dat: "commercials") uitgezonden worden.

De ene commercial belicht de veiligheid van de FSO Prima. Dat wordt gesymboliseerd door een spelend kind met een bal.

De tweede commercial concentreert zich op het ruime interieur van de auto. Op een humoristische manier wordt het begrip "een ruime gezinsauto" over het voetlicht gebracht.

Door gebruik te maken van het medium televisie wordt een bijzonder grote groep mensen bereikt. Zo zal heel Nederland kennis kunnen maken met FSO. FSO Prima: meer auto voor minder dan 18 mille.



Fotografie:
Ton Kinsbergen

Open oog voor moderne autotechniek



De fabriek waar de FSO gebouwd wordt heeft al een rijke historie. In 1948 werd de eerste aanzet gegeven. En in 1951, om precies te zijn op 6 november van dat jaar, verliet de eerste auto de produktielijn van FSO. Dat was de Warsawa M20, waarvan de naam een hommage was aan de Poolse hoofdstad Warschau en die heel af en toe in Polen nog rijdend te zien is. Er zijn er bij die meer dan anderhalf miljoen kilometer achter de rug hebben!

De FSO Prima SLX wordt het eerste jaar onbeperkt gegarandeerd en maar liefst 6 jaar tegen corrosie van binnenuit.

De auto was overigens een licentie van de in Rusland ontwikkelde Pobieda, hetgeen "victorie" betekent. Niet dat er van echt in licentie bouwen in die tijd al veel terecht kwam. Het was meer assembleren van de uit Rusland aangevoerde onderdelen. Dat lag voor een deel ook aan het feit dat de eigen Poolse industrie nog niet in staat was om on-

derdelen voor de autofabriek te maken. In de loop van de jaren vijftig lukte dat wel en toen werd FSO steeds zelfstandiger en begon in eigen beheer de Warsawa verder te ontwikkelen. Een nieuwe sterkere motor werd in eigen regie gebouwd en er werd een uitvoering aan toegevoegd.

Succes

Het succes van de fabriek nam toe en naast de Warsawa sedan werd ook een Pick-Upversie gerealiseerd. Bovendien werden er nogal wat auto's geëxporteerd naar onder andere China, Noord-Korea en Vietnam, maar ook naar meer kapitalistische landen als Turkije, Finland en Egypte. In 1958 verscheen een kleinere auto die helemaal zelf was getekend en gebouwd: de Syrena, waarvan in de loop der jaren ook diverse uitvoeringen op de markt kwamen.

In 1967 begon FSO met het in licentie bouwen van de Polski Fiat 125P, waarmee aangetoond werd dat de Oost-europese auto-industrie in staat was zich te meten met andere middenklasse autobouwers. En tegelijkertijd werd

meer aandacht gegeven aan de export ervan naar de omringende Europese landen, waaronder ons land. FSO heeft nogal wat eigen ontwikkelingen in de Polski Fiat gestoken. Niet alleen in carrosserievarianten (er werden ambulances gebouwd, speciale zevenzitters, Pick-Ups en een aantal varianten voor de export), maar ook technisch werden veranderingen doorgevoerd.

De ontwerpfabrics van FSO kwam in 1978 met de Polonez, een fastback-versie op basis van de 125P. Dat kon de fabriek makkelijk aan, want zoals het ontwerpen van auto's steeds doorging, zo werden ook steeds de produktielijnen aangepast aan de eisen des tijds.

Prima

Momenteel worden in de Poolse autofabrieken niet alleen de Prima in diverse uitvoeringen gebouwd, maar ook nog steeds een aantal op Fiat licenties gebaseerde modellen, waaronder een versie van de 126 die in Polen zeer populair is.

BEGINNEN WE TEGENWOORDIG AL MET EEN GEZIN ONDER DE 18?



Ruime 5-deurs gezinsauto's rijden er in Nederland voldoende rond. Alleen, de trotse bezitters ervan hebben er wel flink voor in de beurs moeten tasten, al dan niet met behulp van de bank. En dan te bedenken dat al dat financiële getob niet eens nodig was geweest. Er is immers de FSO Prima SLX. Een alleszins volwassen auto van onder de 18. Tot 1 april 1993 zelfs vanaf 16.995,- om precies te zijn. En voor dat bescheiden bedrag hebt u heel wat auto. Gaat u maar

na: ruimte genoeg voor u, uw partner, de kinderen en de hond. Een van binnen te openen kofferruimte van maar liefst 425 liter. Een 1.5 liter computergestuurde injectiemotor (ontwikkeld in samenwerking met TNO-Delft). Voordelen: een motor die z'n krachten zuiniger en efficiënter verdeelt. En een geregelde 3-weg-katalysator die nu al voldoet aan de verscherpte EG milieu-eisen. Zeker ook op andere punten is de FSO Prima SLX volledig te vergelijken met

een auto uit de duurdere klasse: 5 versnellingen, 4 bekrachtigde schijfremmen, verstelbare stuurkolom, traploos verstelbare rugleuning van de slaapstoelen, van binnenuit verstelbare buitenspiegels en een 1/3-2/3-wegklapbare achterbank. En dat alles met 1 jaar volledige garantie en 6 jaar garantie tegen corrosie van binnenuit. Mocht u  dus aan een gezin willen beginnen, denk dan gerust onder de 18.



FSO. MEER AUTO VOOR MINDER DAN 18 MILLE.

Maten in mm

lengte		4290
breedte		1650
hoogte		1379
wielbasis		2509
sporing	voor	1314
	achter	1292
gewicht (rijklaar)(kg)	(GLD1145)	1110
max. toelaatbaar totaalgewicht		1550
max. caravan gewicht	geremd	850
	ongeremd	500
max. kogeldruk (kg)		50-70

Motor	1.5i	1.9 diesel
boring x slag	77 x 79,5	83 x 88
cilinder inhoud	1481 cc	1905 cc
compressie verh.	9:1	23,5:1
ontsteking syst.	verdelerloos	n.v.t.
brandstof syst.	kenveld	
	elektronische benzine inspuiting	mechanische brandstofpomp
	benzine	
benzine/brandstof	Euro loodvrij	Diesel
benzinetank	45 liter	45 liter
emissieregeling	3-weggeregelde katalysator	
max. vermogen		
kW/pk/tpm.	55/76/5200	51/70/4600

max. koppel Nm/kgm/tpm.	1.5i	1.9 Diesel
	112/11,3/2900	120/12,2/2000
	90% van het max. koppel is beschikbaar tussen 2000 en 5500 tpm.	n.v.t.

benzineverbruik (l/100 km),	EEC	Fabrieksopgave
90 km/h	6,2	4,7
120 km/h	7,5	6,3
stads cyclus	10,0	6,5

Versnellingsbak		5 versnellingsbak achterwielen
type		
aandrijving		

Remsysteem		vacuum bekrachtigd voor/achter gescheiden systeem met lastafhankelijke regeling op de achterwielen. Schijfremmen voor en achter.
type		
bandenmaat	185/70R 13	175R 13

Wielophanging		onafhankelijk systeem met dubbele draagarmen en schroefveren. starre as met bladveren
type voor		
type achter		

Standaarduitrusting interieur

Waarschuwingslampjes

check engine (SLXi GLXi)
voorgloeien (GLD)
remcontrole/handrem
laadstroom
oliedruk
grootlicht
verlichting
alarmknipperlichten
richtingaanwijzers
achterruitverwarming
minimum benzinenoivo
mistachterlicht

Meters

snelheidsmeter (+dag- en totaalteller)
toerenteller (niet op GLD)
klokje
temperatuur
oliedrukmeter
benzinemeter

Ventilatie/verwarmingssysteem

aanjager met twee snelheden
gescheiden warme/koude lucht-regeling
defroster voorruit
richtbare ventilatieroosters op het dashboard
achterruitverwarming

Ruitenwissers

twee snelheden
regelbare interval (drie standen)
electrische ruitensproeiers
achterruitwisser
achterruitessproeier

Diversen interieur

dashboardkastje
middenconsole met radio inbouwpaneel
sigare-aansteker/asbak

2 asbakken voor achterpassagiers
verlichting kofferbak
anti-verblindings achteruitkijkspiegel
stuurkolom traploos in de hoogte verstelbaar
lederen sportstuur (GLXi)
Voorstoelen
met traploze fijnafstelling hoofdstoelen
Achterbank
rugleuning neerklapbaar (1/3-2/3)
zitgedeelte opklapbaar
opbergvakken aan voorportieren
driepunts rol gordels voor en achter
achter + 1 tweepunts gordel
verstelbare rol gordelophanging
kindersloten achterportieren
5e deur vanaf bestuurdersstoel te openen
kofferruimte volledig bekleed
hoedenplank in twee delen

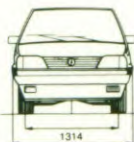
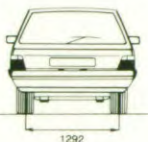
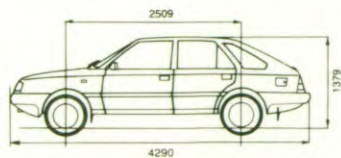

Uw dealer

Kleuren

CARROSSERIEKLEUREN	
ARCTIC WIT	
SPLENDOR ROOD	
BURGUNDY ROOD	
NAVY BLAUW	

De FSO Prima is tevens leverbaar in 4 metallic kleuren.

INTERIEURKLEUREN	
GRIGS TWEED	

De afgebeelde kleuren kunnen enigszins afwijken van de werkelijke carrosseriekleuren.

Voor kleur- en leveringsmogelijkheden gelieve uw FSO-dealer te raadplegen

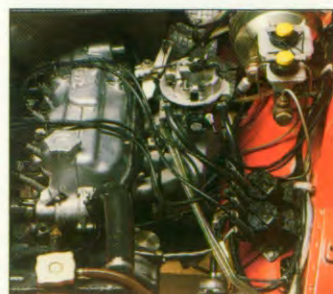

Standaarduitrusting exterieur

2 buitenspiegels van binnenuit te verstellen
gelaagde voorruit
breedstralers voor
mistachterlichten
achteruitrijlichten
spatlappen voor/achter
in kleur gespoten bumpers (GLXi)

Opties

- lichtmetalen velgen
- lederen bekleding
- lederen stuurwiel (in kleur van bekleding)
- in kleur gespoten bumpers
- metallic lak