

CITROËN XM



KWALITEIT UIT OVERTUIGING.

Alle elementen van de roemrijke Citroën-reputatie zijn terug te vinden in één model: de Citroën XM. Een synthese van prestatie, prestige, stijl, karakter en comfort. En een produkt van overtuigd, dus compromisloos kwaliteitsdenken. Want dankzij de beheersing van buitengewoon geavanceerde technologieën stelt Citroën met de XM nieuwe normen in comfort en veiligheid en op het gebied van kwaliteit. Zo biedt dit model niet alleen ultiem rijgenot, maar in de carrosserie en de soepele, betrouwbare krachtbronnen ook het summum van degelijkheid en duurzaamheid. Evenals de internationale pers zult u de Citroën XM ervaren als een mijlpaal in de evolutie van de auto!





Reeds bij vluchtige beschouwing leveren ontwerp en uitvoering van de Citroën XM bewijzen van hun kwaliteit. De vormgeving blijkt niet alleen eigenzinnig, maar ook goed voor een enorm glasoppervlak en dus voor uitstekend uitzicht rondom. Talloze details en het diepglanzende lakwerk verraden de zorg die aan de afwerking is besteed.





Ook het interieur wordt gekenmerkt door een karakteristieke kwaliteit. Want in ergonomie en luxe staat de Citroën XM eveneens op eenzame hoogte. Zeker in de topmodellen, waar alcantara of leer de plaats inneemt van velours en waar de toepassing van warmgetint edelhout een gedistingeerde bijdrage levert aan het onderscheidend vermogen.

SYNTHESE VAN STIJL EN FUNCTIONALITEIT.

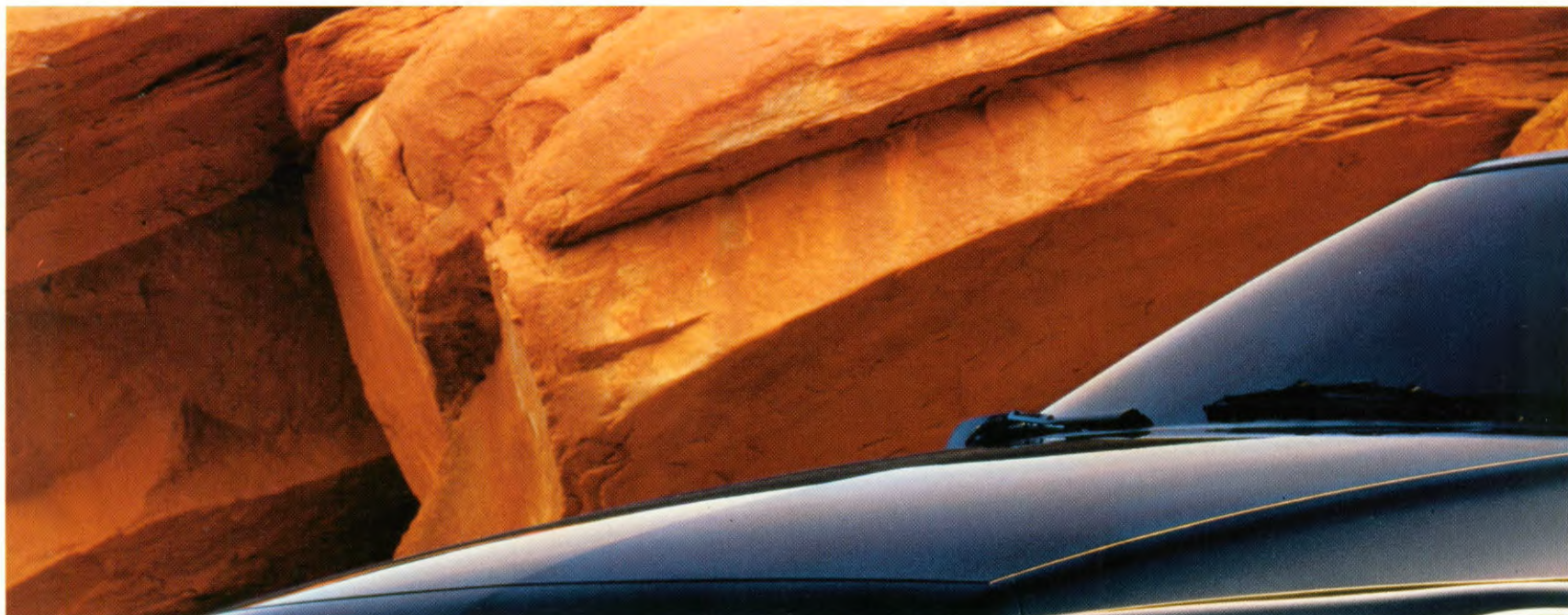

Alleen al met zijn sierlijke front laat de Citroën XM weten, over een uitmuntende stroomlijn te beschikken. Zijn aflopende motorkap en volledig geïntegreerde grille en koplampen zijn duidelijke exponenten van aërodynamisch denken. Ook zijn vloeiend gelijnde wigvorm, frontspoiler en vlakke bodemplaat dragen bij tot een minimale luchtweerstandscoefficiënt: 0,28. Maar het windtunnel-dictaat leidde niet tot eenvormigheid; onderscheidend vermogen kenmerkt de Citroën XM in ruime mate. Een eigen karakter en een eigen stijl. Geïnspireerd op optimale functionaliteit. En gevat in een individueel design, voor mensen die eenvoudig geen genoegen nemen met "gewoon". Mensen zoals u.

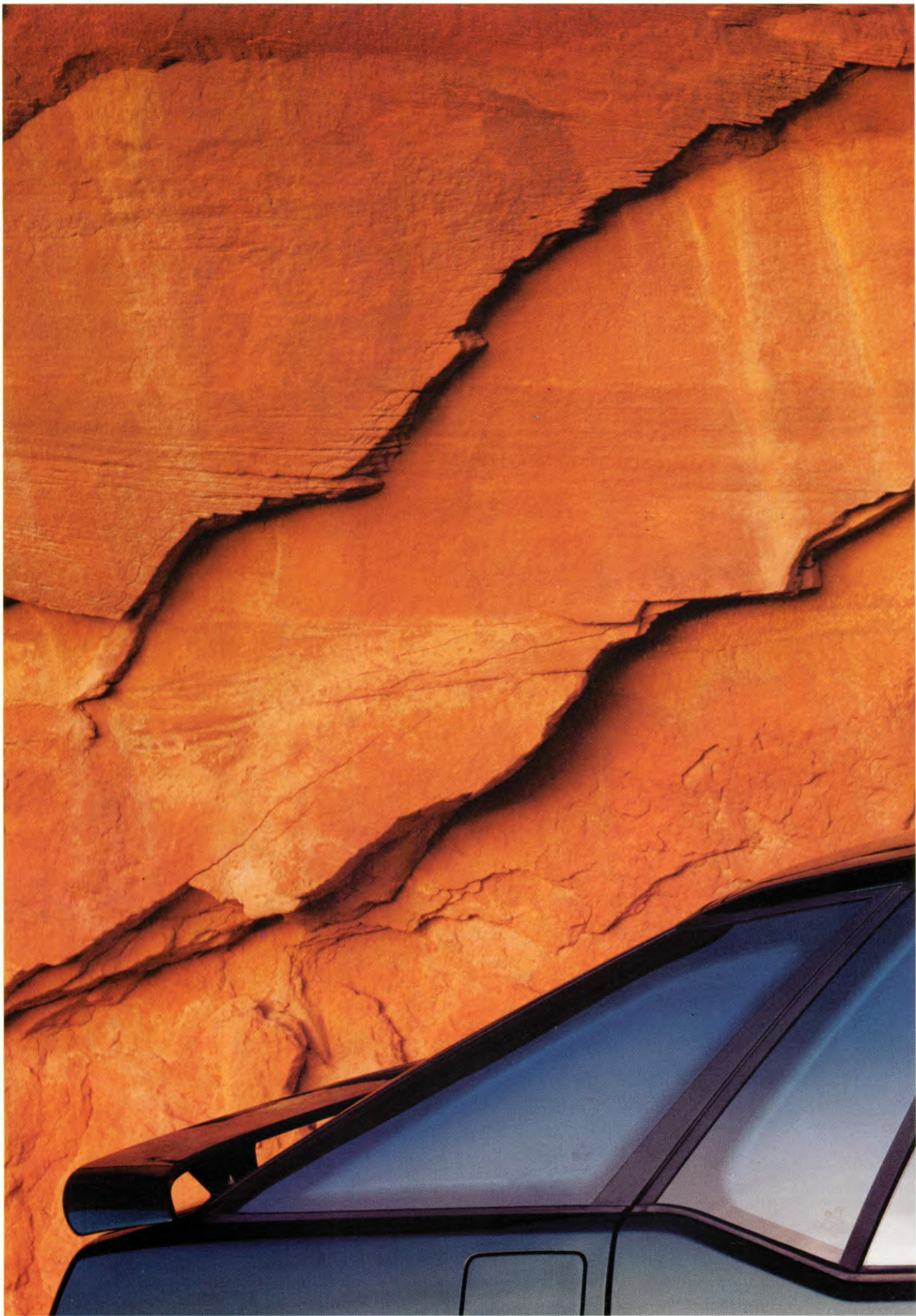

Zowel in Berline- als in Break-uitvoering biedt de Citroën XM met een gestroomlijnde styling het hoofd aan de luchtweerstand. Volledig in de vloeiende belijning geïntegreerde koplamp-units en ruiten sluiten nagenoeg naadloos aan op de carrosserie. Zo blijven ook bij hogere snelheden het brandstofverbruik en rijwindgeluiden beperkt.





Een uniek hydractief veersysteem vormt de basis van het soevereine weggedrag en daarmee het onovertroffen comfort van de Citroën XM. Het oriënteert zich voortdurend over snelheid, acceleratie, remdruk en stuuruitslag en stemt zichzelf met elektronische intelligentie af op uw rijstijl, het wegdek en de belasting van de auto.

BEHEERST HEERSEN OVER DE WEG.

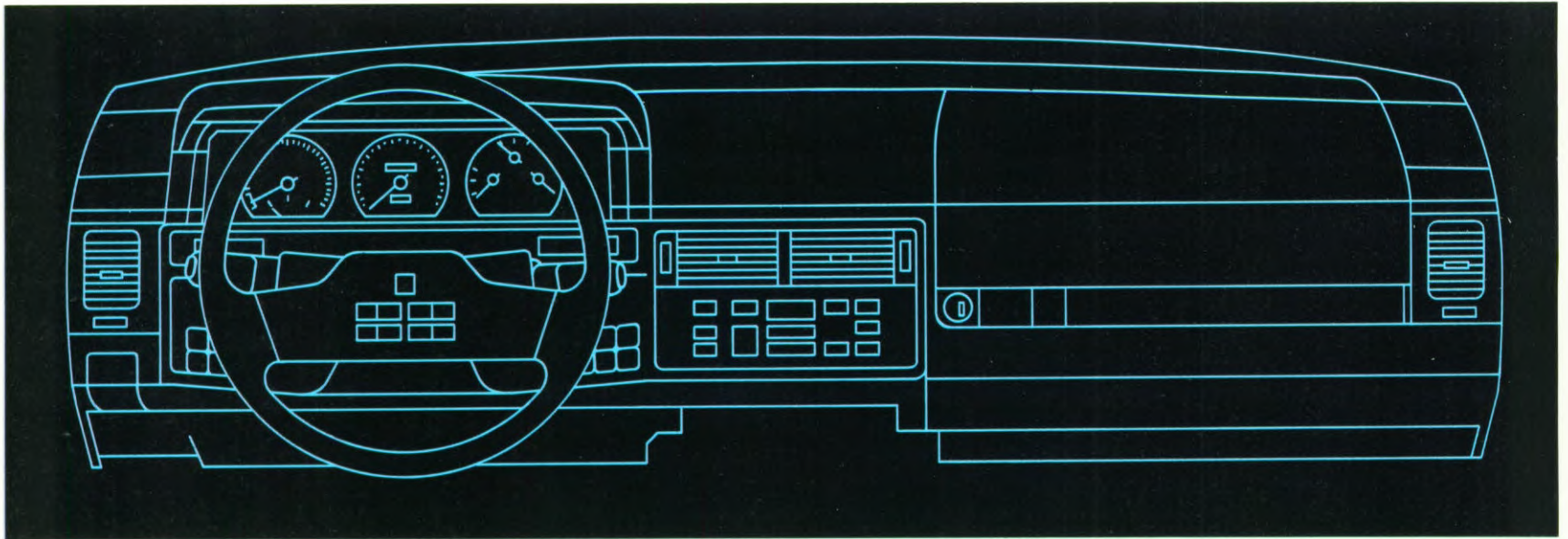

De cockpit van de Citroën XM is een puur bestuurscentrum. Van hieruit heerst u, in alle rust en comfort en omringd door geavanceerde techniek, over de auto en over de weg. Veiligheid is immers slechts ten dele een kwestie van constructie, minstens zo zwaar telt de lichamelijke en mentale conditie van de bestuurder. Daarom heeft Citroën de XM ingericht als een efficiënte werkplek, waarop ergonomisch en klimatologisch de hoogste maatstaven van toepassing zijn. De ontspannen zit, het thermisch comfort, de overzichtelijke instrumenten en de logische, eenvoudige bediening voorkomen vermoeidheid en concentratieverlies en leveren zo een belangrijke bijdrage aan de veiligheid op de weg.

Alert en anticiperend rijden en aangenaam vertoeven gaan bij de Citroën XM hand in hand. Want deze sublieme reiswagen is ontworpen rond het adagium, dat voor actieve veiligheid primair een ontspannen bestuurder nodig is.

Stapt u maar eens in. Uw fauteuil is royaal van afmeting. Na het instellen van zitting en rugleuning in uw favoriete positie (in de XM V6- en Ambiance-modellen gaat dat elektrisch), voelt u van uw bovenbenen tot uw achterhoofd de gewenste steun, ook zijdelings. Overigens mogen al uw passagiers op eenzelfde comfortabel onthaal rekenen.

Nu kunt u ook het in hoogte en afstand verstelbare stuur op uw rijpositie afstemmen, evenals uw autogordel die in hoogte verstelbaar is. En zo, riant gezeten,



uw handen gerieflijk rustend op het stuur, valt u de optimale afleesbaarheid op van meters en klokken. Het informatiepaneel daaronder geeft tijd en buitentemperatuur weer; in XM V6-modellen en in de XM 2.0i Ambiance bevindt zich tevens het display van de boordcomputer. Verklikkerlichten voor olie, koelvloeistof, dynamo, accu, remsysteem, parkeerrem en dergelijke zijn smaakvol achter donkergetint glas geplaatst.

Onder handbereik vindt u alle ergonomisch vormgegeven en gesitueerde bedieningsorganen, zodat u vrijwel ononderbroken beide handen aan het stuur



kunt houden en uw ogen bij het verkeer. Dankzij het grote glasoppervlak rondom en de forse achteruitkijkspiegels ontsnapt er ook buiten niets aan uw aandacht. Mede daardoor voelt u zich ogenblikkelijk thuis in de Citroën XM.

Is dat geen onweerlegbaar bewijs voor de kwaliteit van zijn ontwerp?



Afhankelijk van de uitvoering van de XM is de hydraulische stuurbekrachtiging constant of variabel.

De laatste past zich aan bij de situatie: u kunt met één vinger parkeren, maar op de grote weg is de besturing gedeceideerd en koersvast.



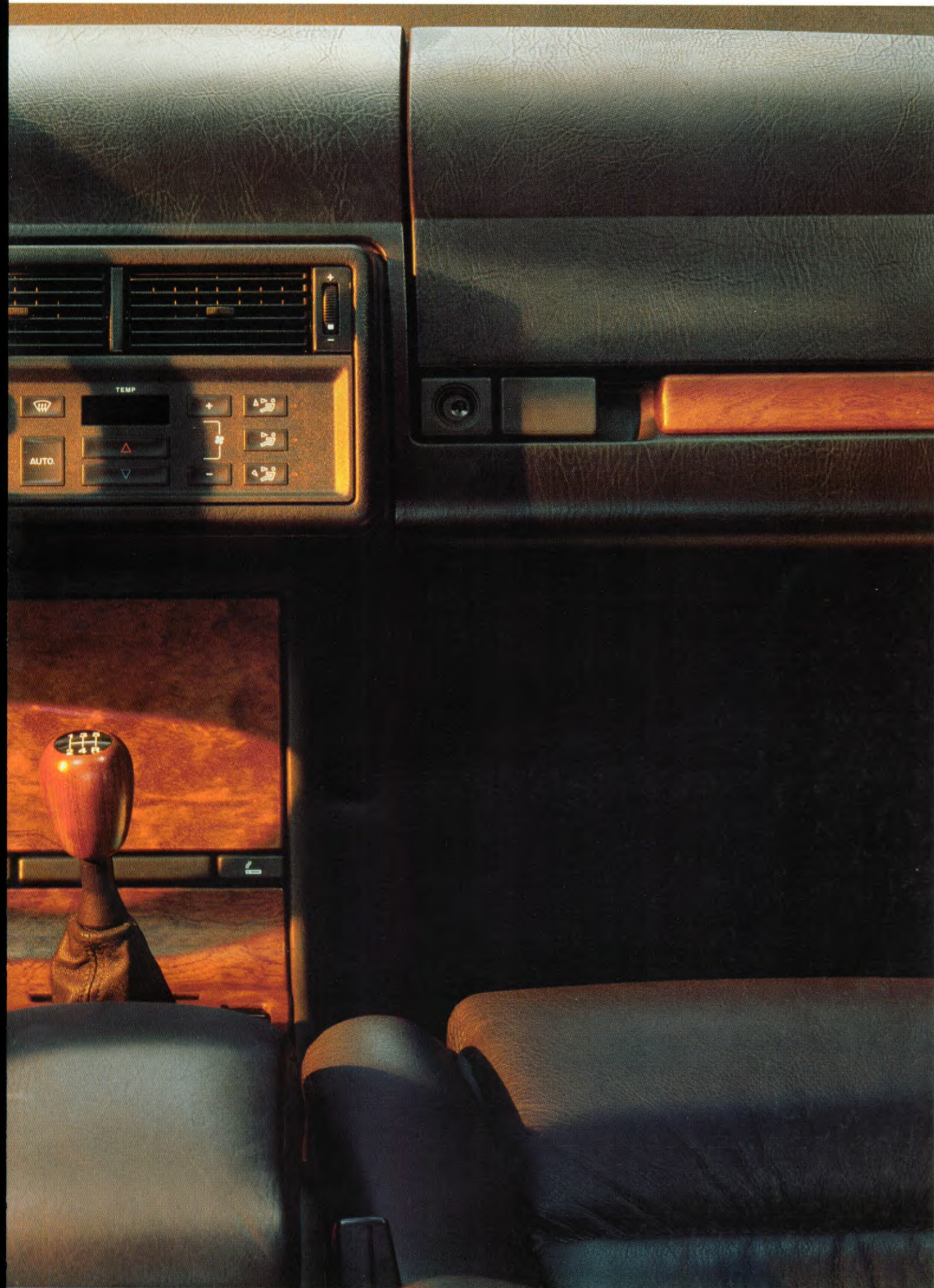

De draaiknoppen van verwarming en ventilatie of de tiptoetsen van de airconditioning zijn centraal geplaatst, zowel voor de bestuurder als voor een voorpassagier goed binnen bereik. Veilig detail: de speciaal voor Citroën ontwikkelde Clarion stereo radio/cassettespeler, die als optie verkrijgbaar is, wordt op het stuur bediend.

RUIMTE EN COMFORT IN ONGEKENDE OVERVLOED.



Niet alleen valt u als bestuurder uitzonderlijk veel comfort ten deel, ook de mede-inzittenden van een Citroën XM reizen eerste klas. Al meteen na de gemakkelijke instap openbaart zich het surplus aan hoofd- en beenruimte, dat voor iedere passagier ter beschikking is en dat zelfs een urenlang verblijf in de XM tot een niet aflatend genoeg maakt. Elke zetel biedt anatomisch gevormd zitcomfort. Bekroond met hoofdsteunen die, afhankelijk van de uitvoering waarin u de Citroën XM kiest, individuele instelmogelijkheden bieden. Het grote glasoppervlak en (optioneel) een elektrisch schuif-/kanteldak dragen er toe bij, dat al dit comfort zich in een lichte, aangename atmosfeer ten toon spreidt.

'Bewoonbaarheid' lijkt een sleutelwoord in de Citroën XM, dankzij een ruimtelijke ordening zonder enige concessie. Zo gaan de royale afmetingen van het bagagecompartiment, dat met zijn lage laaddrempel gemakkelijk entree biedt aan alles wat mee moet, duidelijk niet ten koste van de ruimte en het comfort voor de achterste passagiers.

Maar meer nog dan de ruimte, imponeert in deze auto de alom aanwezige, degelijke luxe. Aan het ontstaan van de XM ligt immers kwaliteitsdenken ten grondslag. Uit het harmonieuze design, de duurzame



materialen en de afwerking tot in details blijkt een bewuste keuze voor nauwelijks te evenaren maatstaven. Door en door. Het ontwerp voor fauteuils en achterbank is gebaseerd op de meest recente studies; frame, vering en rompvorm van de zetsels voldoen aan alle voorwaarden voor een weldadig, anatomisch verantwoord zitcomfort.



Natuurlijk zijn ook de bekledingsmaterialen - velours, leer of een combinatie van velours en alcantara, afhankelijk van de gekozen uitvoering en opties - niet alleen geselecteerd op uiterlijk en levensduur, maar evenzeer op fysiologische eigenschappen zoals een aangenaam ventilerend vermogen. Dat brengt ons bij een andere onderscheidende kwaliteit van de Citroën XM: het binnenklimaat.

De beheersbaarheid daarvan is buitengewoon belangrijk voor het gevoel van welbehagen bij de inzittenden. In de XM voorziet een geavanceerd systeem voor ventilatie en verwarming - in een aantal uitvoeringen met elektronisch management - bestuurder en passagiers van een tot op zekere hoogte individueel regelbaar klimaat. Voor wie nog hogere eisen stelt, is er als optie airconditioning.

Het fundament van alle comfort in de Citroën XM wordt natuurlijk gevormd door de unieke hydraulische vering, die met elektronische intelligentie elk wegdek egaliseert en elke storende invloed op het weggedrag neutraliseert.





Het moderne interieur van de XM is ontworpen met behulp van de computer. Toch laat het in eigentijdse, betaalbare vorm tevens een traditie herleven. Want het ademt de luxe en het prestige van onvergetelijke, met de hand gebouwde reiswagens pur sang: de spectaculaire Gran Turismo's van weleer.

MET KLASSE DE TOP VAN ZIJN KLASSE.

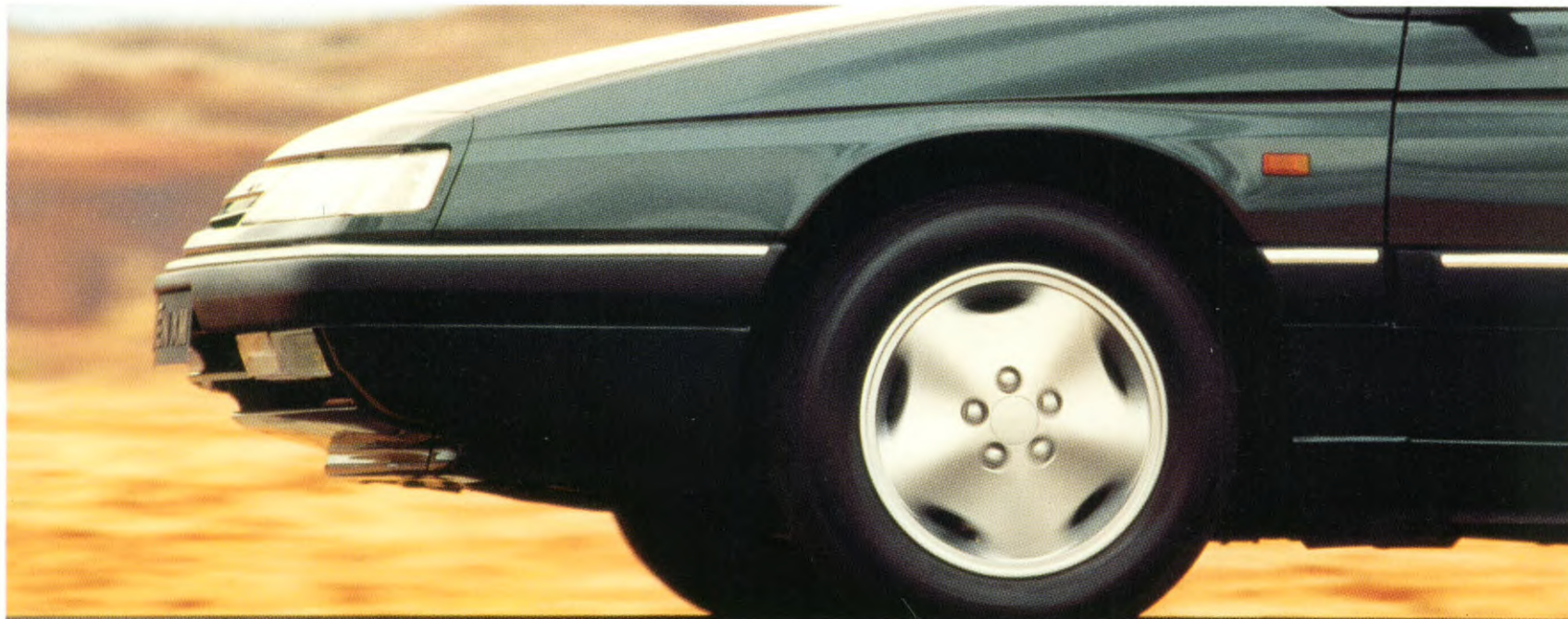

Het moge duidelijk zijn: de XM staat aan de top van het Citroën-programma. Maar eveneens aan de top in zijn marktsegment. En met afstand, want geen andere auto in zijn prijsklasse kan hem evenaren in comfort, weggedrag en veiligheid. Dat is vooral te danken aan de unieke hydractieve vering. Met behulp van sensoren richt deze zich, met een responstijd van minder dan vijf honderdsten van een seconde, naar snelheid en belading van de auto, acceleratie, remdruk, stuuruitslag en de mate van in- en uitveren tengevolge van oneffenheden in de weg. Zo blijft onder alle omstandigheden de carrosserie geruststellend in balans. Het verleent de Citroën XM een veilige wegligging, de eerste voorwaarde voor ultiem comfort.

Het is niet eenvoudig, onderscheid aan te brengen in de eigenschappen die de Citroën XM veiligheid, raffinement, comfort, dan wel prestige verschaffen.

Voor een groot deel zijn het dezelfde kwaliteiten, die een vergelijking met andere auto's vrijwel onmogelijk maken.

Want hoe kan de verfijnde, met elektronische intelligentie gestuurde hydractieve vering worden ingeschaald? Is de serene rust in het interieur comfort of veiligheid? In welke rubriek legt de eigenzinnige, maar functionele vormgeving van carrosserie en interieur gewicht in de schaal?

Moeten het volmaakte verwarmings-/ventilatiesysteem en de vele slimme opbergmogelijkheden in deuren, dashboard en middenconsole van de XM

als luxe of als functionaliteit worden aangemerkt? Zinvoller is het, de som van alle onderscheidende eigenschappen op u te laten inwerken. Zowel voor uw linker- als uw rechterhersenhelft



is er veel te genieten. Het elan, waarmee deze spirituele auto duurdere en vooral saaiere klasseggenoten voorbijstreeft.

De soevereine wegligging en koersvastheid, die u onder alle omstandigheden het gevoel geven van opperste beheersing van de auto en van de weg.

De promptte prestaties van zijn schone, zuinige 4-cilinder 2.0i benzine- of 2.1 liter dieselmotor (ook met turbo) of het beschaafde, doch nauwelijks bedwongen popelen van de 170 of 200 pk van zijn 3 liter V6 12-, resp. 24-klepper.

En niet te vergeten zijn duurzaamheid (benadrukt door een carrosserie-garantie van zes jaar) en zijn door lage exploitatiekosten en dito leaseprijzen overduidelijk bewezen economie!



Reeds in zijn basisuitrustingsniveau heeft de Citroën XM een enorme voor-sprong in zijn klasse. En met ABS (in een aantal versies standaard) en opties als leren bekleding, air-conditioning en vanaf het stuur te bedienen radio houdt hij in stijl zijn concurrenten op afstand.





Vanuit welke hoek de Citroën XM ook wordt gezien, hij laat een onuitwisbare herinnering achter.

De impressie van een elegante verschijning met een gedistingeerd karakter. Een toonbeeld van kracht en degelijkheid. De belofte van ruimte, luxe en comfort en de zekerheid dat dit geen gewone auto is. Al die indrukken zijn juist. Maakt dat de XM niet tot iets heel bijzonders?

HET RENDEMENT VAN GOED GEÏNVESTEERD VERMOGEN.



Wie zijn vak verstaat zoals de ingenieurs van Citroën, kan aan een 3.0i V6 spelenderwijs 170 pk ontlokken en de 24-kleps versie ervan zelfs 200 pk meegeven. En 122 pk uit een 2.0i motor met multipoint injectie geeft evenmin problemen. De 2.1 liter dieselmotor levert 83 pk, een turbo maakt er 110 pk van. Het geraffineerde Citroën-onderscheid ligt echter in de andere prestaties van deze krachtbronnen. Hun souplesse: snel op toeren en topvermogen, maar dankzij een hoog koppel ook in het lage toereengebied veel trekkracht. Hun economie: uitmuntende verbruikscijfers, bedrijfszekerheid en levensduur. En hun wellevendheid ten aanzien van mens en milieu: minimale produktie van geluid en reststoffen.

Het Citroën XM-gamma wordt aangeboden met zeer moderne motoren. In de top: een lichtmetalen 2975 cc 6-cilinder krachtbron met bovenliggende nokkenassen en 24 kleppen. Gemeten volgens DIN goed voor een maximaal vermogen van 200 pk en een koppel van 26,5 kgm/3600 tpm.

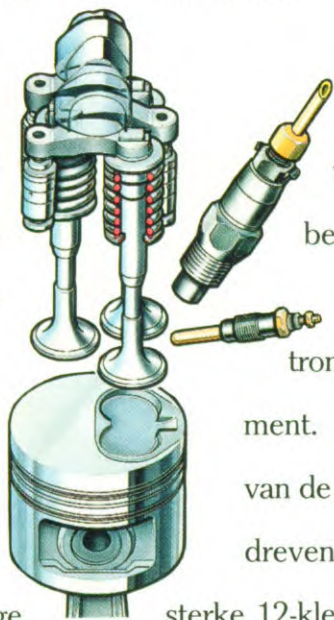

Elektronica speelt trouwens ook in de dagelijkse praktijk van deze V6 een belangrijke rol: alle functies die van belang zijn

voor een volmaakte werking worden bewaakt en bestuurd door state-of-the-art elektronisch motormanagement. Drie uitvoeringen van de XM worden aangedreven door een 170 pk

sterke 12-kleps versie van deze V6, die tevens met automatische 4-versnellingsbak leverbaar is. In vier uitvoeringen is de XM voorzien van de door Citroën voor deze auto ontworpen 2.0i 4-cilinder krachtbron met

multipoint injectie. Dit toonbeeld van kracht en souplesse geeft u de beschikking over een vermogen van 122 pk en een koppel van 17,5 kgm/ 4000 tpm.

Ook de modernste dieseltechniek wordt in het XM-gamma aangeboden. De daarvoor ontwikkelde 2.1 liter motor met indirecte inspuiting telt 3 kleppen per cilinder en paart, o.m. door de vloeiende vormgeving van in-en uitlaatkanalen en cilinderkop, een laag verbruik aan stevige prestaties. De combinatie van diesel-economie met de pit en power (122 pk) van een benzinemotor is voorbehouden aan de de 2.1 liter turbodiesel (ook leverbaar met automatisch). Speciaal voor dit motortype ontwierp Citroën het elektronisch geregelde EGR-systeem, dat zowel brandstof als het milieu spaart.

Het ontwerp van de inlaatkanalen (met variabele flux, zodat ook bij lage toerentallen een optimale cilindervulling, c.q. een hoog koppel wordt gerealiseerd) kwam tot stand met behulp van geavanceerde ACAV-technieken.

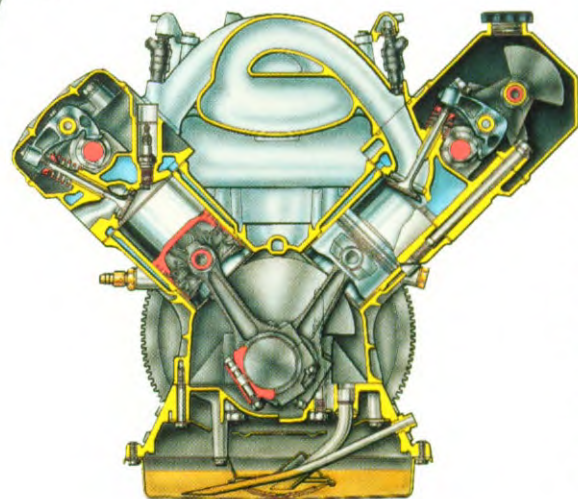
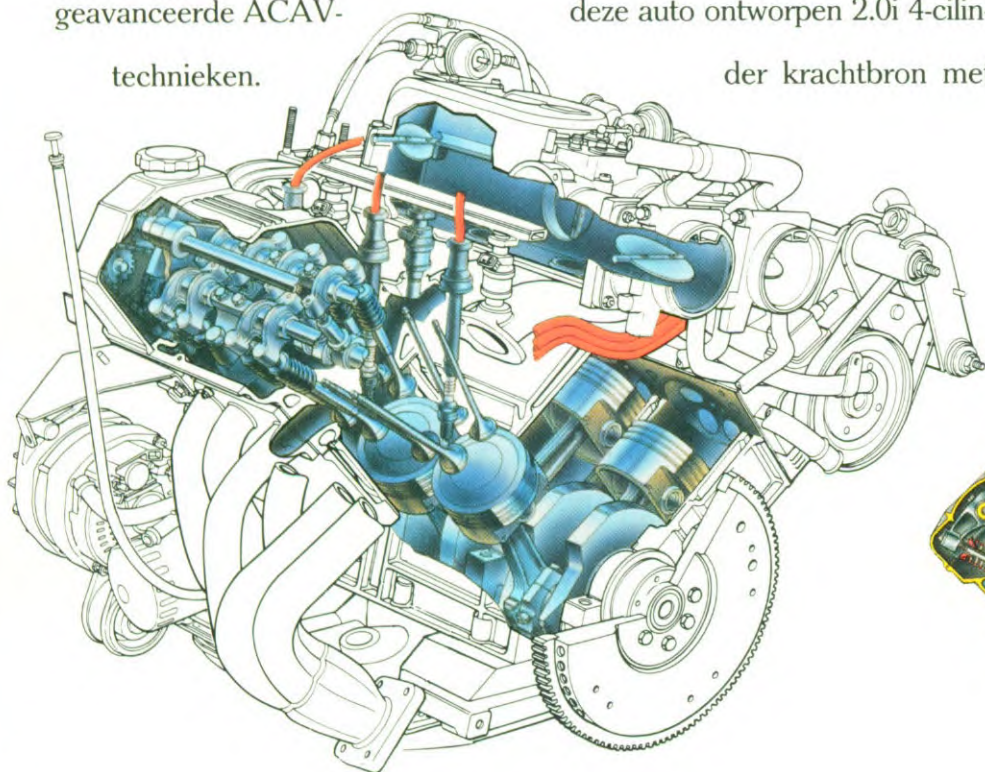

In combinatie met de turbodieselmotor biedt Citroën het elektronisch geregelde EGR-systeem aan: Exhaust Gas Recirculation. Het voert onvolledig verbrande delen van de uitlaatgassen nogmaals door het verbrandingssysteem. Resultaat: een economischer gebruik van brandstof en een minimale emissie van ongewenste stoffen.



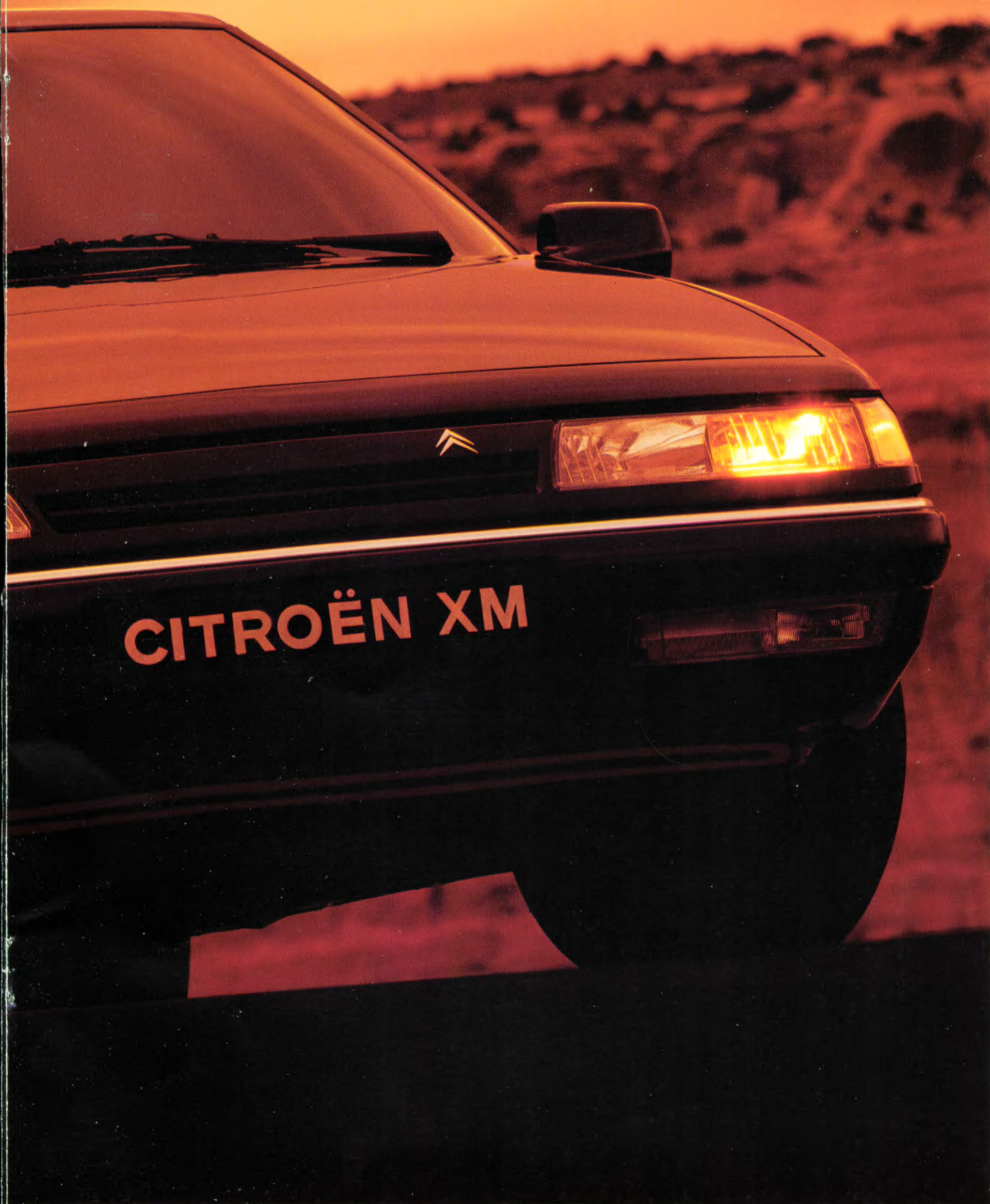

Superieure techniek kenmerkt de Citroën XM al evenzeer als superieure vormgeving. Moderne krachtbronnen maken een individuele keuze mogelijk, afgestemd op voorkeur, budget, jaarkilometrage en gewenste kilometerprijs. En eisen ten aanzien van de toepassing worden afdoende beantwoord door de twee carrosserie-varianten. Voor welke versie u ook kiest, u bent verzekerd van prestige.

VEILIGHEID, VISITEKAARTJE VAN DE CITROËN XM.



Veel wordt bij de hedendaagse auto geïnvesteerd in passieve veiligheid, de mate waarin hij een ongeval kan doorstaan. De Citroën XM vormt daarop geen uitzondering. De structurele sterkte van zijn carrosserie is met de computer berekend en in een buitengewoon zwaar testprogramma op de proef gesteld. Op het gebied van actieve veiligheid – het vermogen om kritieke situaties te vermijden – zijn de ontwerpers van de Citroën XM zo mogelijk nog verder gegaan. Getuige zijn unieke garantie voor een stabiele wegligging en koersvastheid: hydractieve vering. Het dankzij een groot glasoppervlak altijd veilige zicht. En natuurlijk het ongeëvenaarde comfort dat vermoeidheid en dus fouten voorkomt.

De carrosserie van de Citroën XM bezit een markante belijning, maar tevens een maximum aan sterkte en stijfheid. Gestalte gegeven via Computer Aided Design, biedt de kooiconstructie weerstand aan krachten zowel in de lengte- als in de breedterichting.

Op kritische punten zijn de nodige verstijvingen toegepast en veel aandacht is besteed aan de capaciteit om de bij een botsing vrijkomende energie te absorberen. Ook de veiligheid van zetels, hoofdsteunen en gordels is voorbeeldig. Maar minstens zo degelijk doordacht toont de Citroën XM zich in het vermogen om ongewenste situaties te vermijden of te kunnen ontwijken. Met als unieke troef natuurlijk het onvolprezen hydraulische veersysteem.

De computer ontvangt informatie van een vijftal sensoren, die een groot aantal variabelen meet. In het geheugen van de computer zijn regels en voorschriften opgenomen die continu worden vergeleken met de ontvangen informatie.

Afhankelijk van het verschil tussen de gemeten gegevens en de regels kiest de computer de geschikte ophanging. Op deze wijze komt de elektronisch gecontroleerde wegligging tot stand. Deze synthese van hydraulica en elektronische intelligentie waarborgt onder alle omstandigheden (slecht wegdek, onverwacht scherpe bochten, noodstops) en bij elke belading de stabiliteit van de carrosserie. Waardoor u tot in het extreme kunt rekenen op een veilig wegcontact en een onverstoorbare koersvastheid.



Ondertussen produceren de forse banden geruststellend veel grip en bij de dimensionering van remschijven en -blokken hebben de Citroën-ingenieurs nagenoeg alle in de velgen beschikbare ruimte benut.

Een elektronisch ABS-systeem voorkomt blokkeren van de wielen tijdens noodstops of afremmen bij gladheid, zodat de auto ook in dergelijke situaties bestuurbaar blijft. In de meeste uitvoeringen van de XM is dit systeem standaard, bij de andere modellen een betaalbare optie.

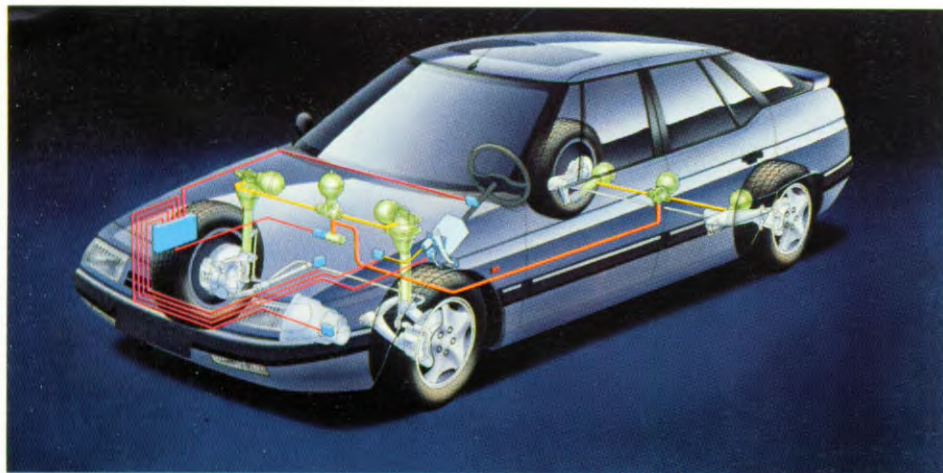

Veiligheid en rijplezier gaan hand in hand. Ook de precieze stuurbeheersing van de Citroën XM (in de V6-uitvoeringen snelheidsafhankelijk) levert daarvan het bewijs. Hij geeft u doorlopend het gevoel van volmaakte beheersing van de auto en van de weg.





De absolute vedette: Citroën XM V6. 24. Summum van techniek en comfort in aansprekende vormgeving. Aantrekkelijkheid die elke kostenrekening glansrijk doorstaat. Maar wat moet u, als andere praktische overwegingen van invloed zijn op uw criteria? Stel, u hebt behoefte aan nóg meer ruimte? Dan rest u niets anders dan de XM Berline van uw lijstje te schrappen en.... de XM Break te kiezen. Dezelfde voordelen plus één. En ook met V6 verkrijgbaar.

EEN BREAK VOOR ALLE DAGEN VAN DE WEEK.



Zijn belastbaarheid tot 650 kg wijst op een break, evenals zijn laadruimte met volledig vlakke vloer: 720 liter, met neergeklapte achterbank 1960 liter, een record in deze categorie. Maar de andere records die hij in zijn klasse breekt, brengen u wellicht toch in verwarring over zijn identiteit. Het luxe interieur, bijvoorbeeld, en het comfort waarmee hij zo royaal is. En hoe hij naast uw werk uw gezin van dienst is: soepel en soeverein, andere combinatiewagens met hun verzwaarde achterveren en dito schokbrekers achter zich latend. Werkpaard of raspaard? Raswerkpaard? Werkraspaard? Ach, ziet u de Citroën XM Break maar als een zakenauto met een sterke affiniteit tot uw dierbare 'familiebedrijf'.



Moet u regelmatig bepaalde zaken behoedzaam vervoeren, dan is deze auto eigenlijk uw enig mogelijke keus. Omdat u in het week-einde ook uw gezin behoedzaam vervoer wilt bieden. In comfort en veiligheid. In de onovertroffen Citroën XM Break.





De uitstraling van de Citroën XM. De functionaliteit van de XM Break. Met als gemeenschappelijke factor de wijze waarop deze limousine-met-laadruimte u van elke kilometer laat genieten. Automatisch stemt de hydraulische vering zich af op de belading. Op het wegdek. En op uw rijstijl. Waterpas over de weg is het gevolg, ook in bochten, ook bij fel optrekken of abrupt remmen. Elke dag opnieuw een verrukkelijke ervaring.

ZOVEEL COMFORT IS NIET KLEIN TE KRIJGEN.



Vandaag de dag hebben we zo onze opvattingen over comfort op de werkplek, plezier in het werk en de kwaliteit van het leven. U hoeft dan ook geen 'workaholic' te zijn om werken een dagelijks terugkerend genoegen te vinden. Zeker met de Citroën XM Break, typisch een produkt van deze tijd. Niet alleen praktisch van indeling, maar tevens polyvalent in uitvoering en uitrusting. V6 motor? Kan. 2.0i vier-cilinder? Is er. Diesel? Turbodiesel? U zegt het maar. En wilt u een open dak, airconditioning, een automatische versnellingsbak, ABS, leren bekleding, dan is dat binnen het werken-met-plezier concept van de XM Break zeer wel mogelijk. Ruimte zit 'm nu eenmaal bij Citroën in meer dan alleen in afmetingen.

De imposante Citroën XM Break is ten opzichte van de XM Berline 25 cm langer.

Dat komt niet alleen het vloeroppervlak ten goede; door deze verlenging konden de ontwerpers tevens zonder esthetische problemen het dak verhogen.

Met als resultaat, dat de XM Break ook qua ruimte-aanbod elke klassegenoot zijn rug laat zien.

En wat úw rug betreft: de normaal al geringe tildrempel van de XM Break kan dankzij de variabele rijhoogte van het veersysteem worden gereduceerd

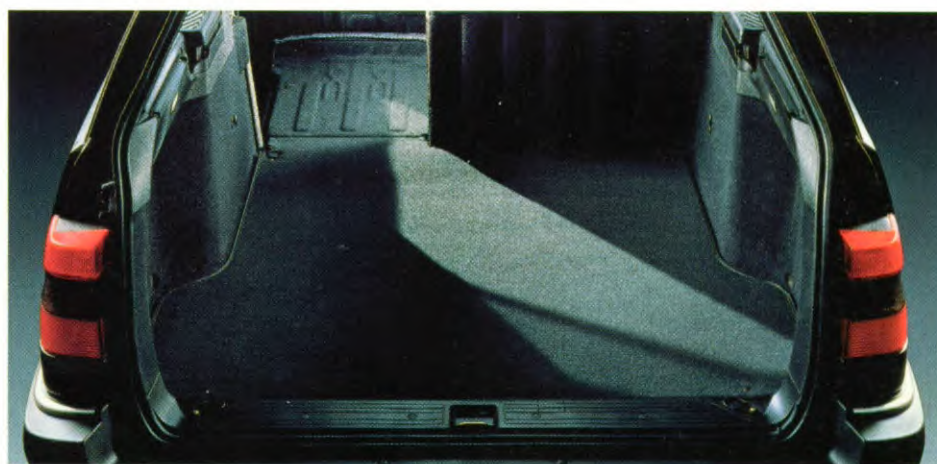

tot 40 cm boven straatniveau. Zodat u op kuithoogte een volkomen vlakke vloer aantreft, die de solide basis vormt van een uitgestrekte laadruimte zonder hinderlijke uitsteeksels.

De capaciteit van 720 liter is naar wens te vergroten tot

1960 liter, maar dankzij een in ongelijke delen (1/3 of 2/3) neerklapbare achterbank kunt u ook in tussenliggende volumes van deze faciliteit gebruik maken. Zo biedt de XM Break niet alleen het summum van capaciteit, maar ook van flexibiliteit



Bij de ontwikkeling van het interieur van de Citroën XM Break stond een harmonieuze combinatie van doelmatigheid en gastvrijheid voorop. Zowel in de ruimte voor bagage als in het passagiersgedeelte is deze taakstelling met méérwaarde gerealiseerd.





U overweegt de aanschaf van een XM Break natuurlijk uit praktisch oogpunt. Maar dat is de laatste reden om niet ook over het meest complete comfort te willen beschikken. Noch in de voortreffelijke rijkwaliteiten, noch in het interieur doet een functionele Break onder voor zijn pendant in Berline-versie. Beide zijn zij Citroën XM, zonder compromissen. Aan u de keus van de uitvoering.

DE ONAANTASTBARE KWALITEIT VAN EEN LEIDER.

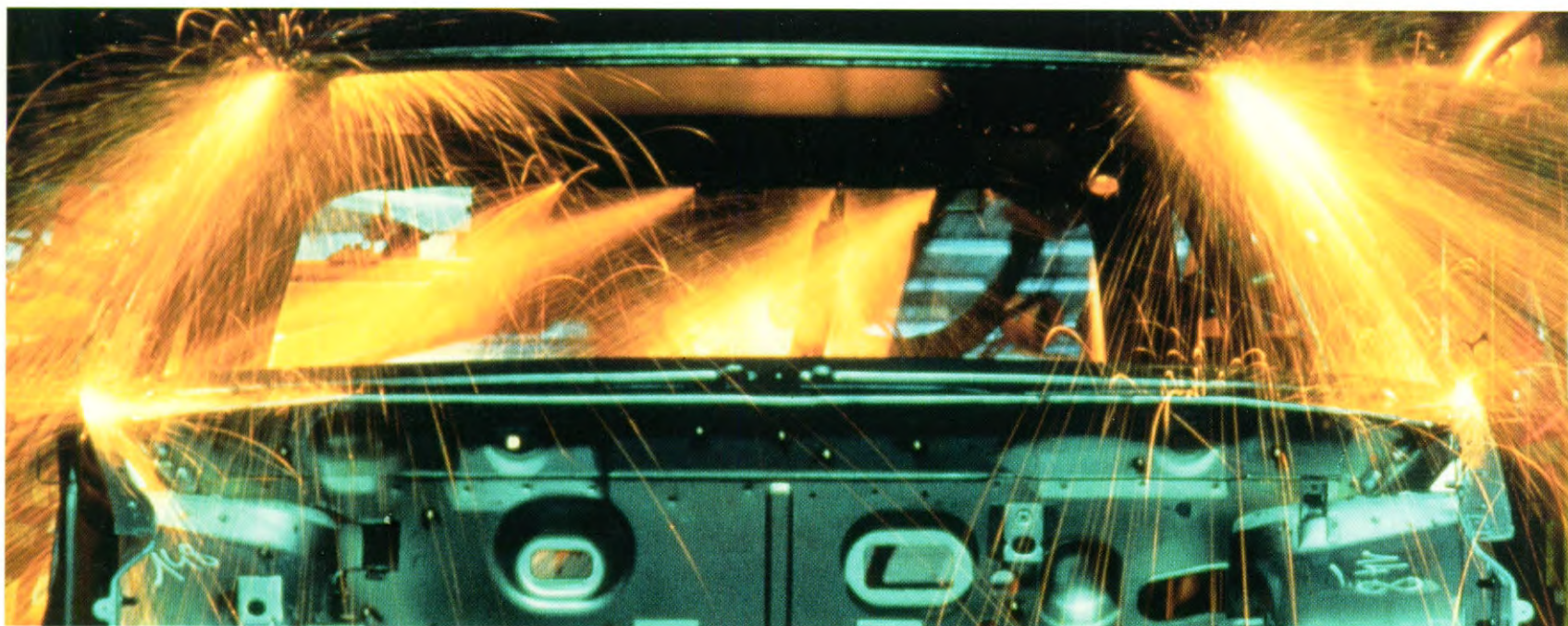

Ook in de produktie van zijn vlaggeschip XM toont Citroën aan, tot 's werelds leidende autofabrikanten te behoren. De auto ontstaat op een van de modernste produktielijnen van Europa. Maar hoewel de produktie van carrosserieën en aandrijfgroepen in verregaande mate is geautomatiseerd, kan het bouwen van een 'Gran Turismo' als de Citroën XM natuurlijk niet geheel aan robots worden overgelaten. Het onderscheidend vermogen van elke XM is ook te danken aan vakkundige mensenhanden en -ogen. Want die spelen een grote rol in de beoordeling van de lak kwaliteit en in de totale afwerking van in- en exterieur tot in de puntjes. U kunt het volste vertrouwen stellen in de kwaliteit van de Citroën XM. Hij zal het niet beschamen.

Zoals Citroën de XM tegen corrosie wapent, krijgt zelfs het grimmigste klimaat er geen vat op. Zo wordt voor bepaalde onderdelen, zoals portier- en motorkapsloten, roestvrijstaal gebruikt. Verder gelden er hoge maatstaven ten aanzien van de kwaliteit, de behandeling en de afwerking van het plaatwerk van de carrosserie.

De criteria, die Citroën in een testsituatie hanteert, zijn niet mis: na 500 uur blootstelling aan een allesdoordringende pekelniveau moet de weerstand tegen corrosie nog volmaakt zijn! Maar liefst driekwart van het gewicht van de carrosserie van de XM komt dan ook voor rekening van voorbehandeld staalplaat: 49% is elektrolytisch verzinkt, 27% is gegalvaniseerd.

En daar komt het nodige bovenop. De carrosserie gaat een aantal malen in bad. Kopje-onder. Eerst ter ontvetting, dan voor zinkfosfatisering.

Vervolgens krijgt hij in een elektroforese-bad op alle vlakken en in alle hoeken, gaten en holle delen een dubbeldikke grondlaag. Op basis hiervan

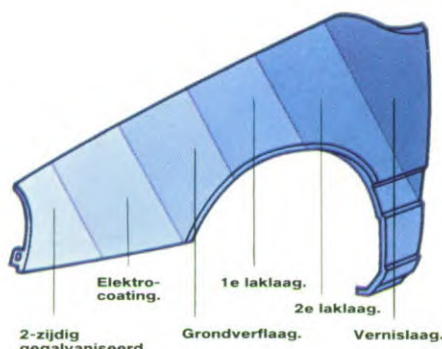

volgt nog een laag grondverf, terwijl het voorste deel van motorkap, dak en voorspatborden

en een strook langs de onderkant van de carrosserie met een laag veerkrachtige grondverf extra tegen steenslag worden beschermd. Aldus gepantserd tegen nagenoeg alles wat zijn levensduur zou kunnen bedreigen, is de XM gereed om zijn uiteindelijke kleur en glans aan te nemen. Plus nog meer bescherming. Aan de kwaliteit en hardheid van de lak stelt Citroën namelijk eveneens hoge eisen.

Na twee laklagen en een vernislaag weerkaatst de Citroën XM bewonderende blikken, maar weerstaat hij ook de invloeden van ieder klimaat.

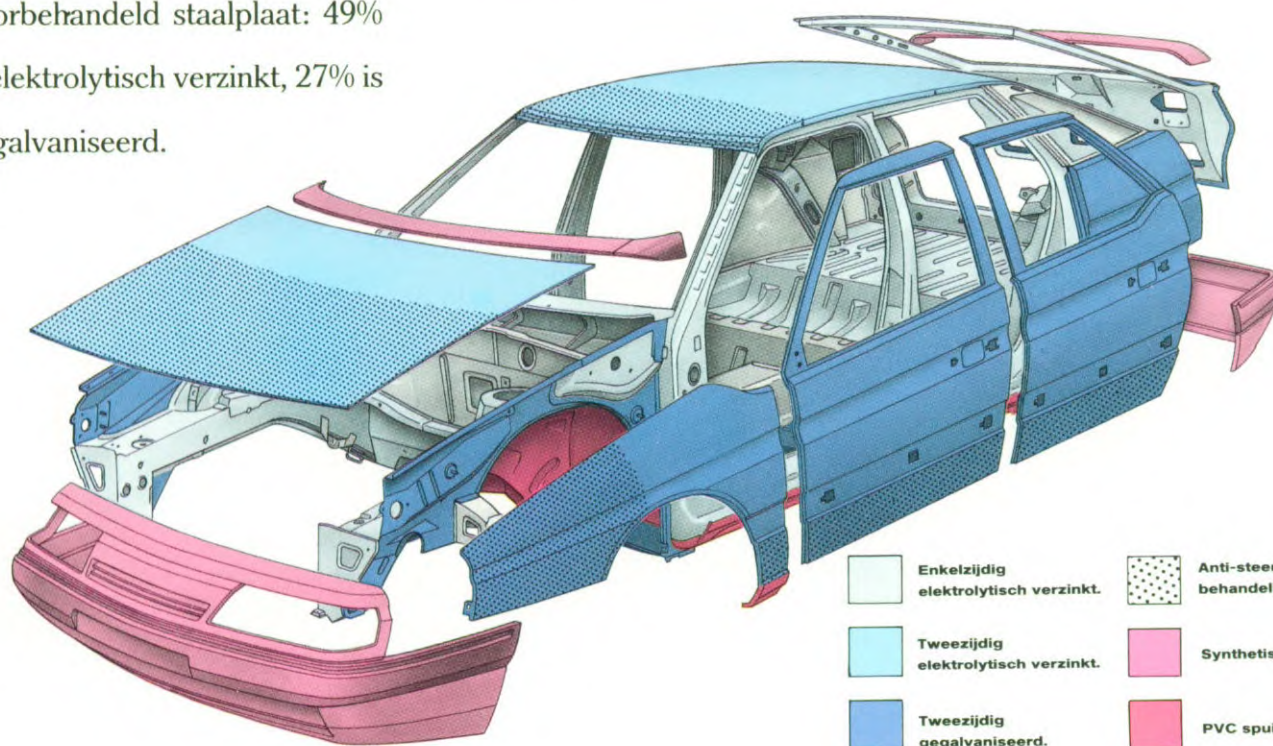

Citroën laat een lange, glanzende levensduur van uw XM niet aan het toeval over. De kunststof grille en bumpers zijn ongevoelig voor het beruchte doorvreten van schade door steenslag. En alle plaatwerk is zo goed beschermd, dat u 6 jaar carrosserie-garantie krijgt!

KWALITEIT IN DE ZORG VOOR HET MILIEU.



Citroën vervult een voortrekkersrol in het zoeken en onderzoeken van mogelijkheden om de invloed van de auto op het milieu terug te dringen. Het merk heeft wat dat betreft al heel wat vindingen op zijn naam staan. Ook de Citroën XM is een voorbeeld van hoe met moderne technologie – o.a. de toepassing van drie of vier kleppen per cilinder en geavanceerd motormanagement – een tot voor kort onmogelijk geacht rendement kan worden bereikt. Waarbij zowel energieverbruik als uitstoot van schadelijke stoffen tot een minimum beperkt blijven. De uitdaging om ook in dieseltechniek nieuwe normen te stellen, leidde tot de XM turbodiesel met EGR-systeem: elektronisch geregelde uitlaatgasrecirculatie.

Wie schonere auto's wil maken, mag niet voorbijgaan aan schonere produktiemethoden. Onder dit motto heeft Citroën zichzelf een aantal belangrijke taken gesteld in een 10-jaren plan, dat gericht is op de aanpak van de vervuiling aan de bron. Citroën-fabrieken zullen met alternatieve brandstoffen en nieuwe technologieën de uitstoot van schadelijke stoffen terugdringen.

De taakstelling omvat tevens een betere beheersing van de afvalwaterstroom en een sterke toename van de recycling en upgrading van industrieel afval. Ten aanzien van het produkt, de auto, gelden reeds eerder geformuleerde principes, zoals schoner, zuiniger en stiller.

Daaraan is sinds kort een nieuwe voorwaarde toegevoegd: de z.g. 'nul-storting' aan het einde van zijn levenscyclus.



Oftewel totale recycling van de auto door delen voor hergebruik geschikt te maken, materialen te verwerken tot grondstof voor eigen nieuwe produkten en de reststoffen te leveren aan andere takken van industrie. De logistieke voorbereidingen zijn reeds ver gevorderd. Maar ook op andere wijzen zoekt Citroën actief naar oplossingen voor de verkeers- en milieuproblematiek. Zoals met de 'Citela', het levensvatbare prototype van een elektrische stadsauto, waarin de nieuwste inzichten zijn verwerkt.

Tientallen particuliere automobilisten in Frankrijk krijgen in 1993 de beschikking over elektrisch aangedreven AX-modellen, teneinde grootschalig ervaring te verzamelen met de toepassing van alternatieve energie. Tenslotte bezit Citroën de reputatie van innovatief denken en handelen. Noblesse oblige.

Een wereld zonder auto's is ondenkbaar. Een wereld met auto's vraagt echter om nieuwe denkbeelden, nieuwe technologieën, nieuwe produkten en produktiemethoden. De bereidheid om het anders te doen, beter te doen. Citroën heeft die bereidheid. Sterker nog: de wil. En de ideeën.

TECHNISCHE GEGEVENS CITROËN XM

	BERLINE									
	2.0 i Berline		2.0 i Comfort Berline		2.0 i Ambiance Berline		V6 Ambiance Berline		V6 Exclusive Berline	
MOTOR										
Type	Benzine Multipoint Inj.		Benzine Multipoint Inj.		Benzine Multipoint Inj.		Benzine Multipoint Inj.		Benzine Multipoint Inj.	
Katalysator	Geregeld, "U9"		Geregeld, "U9"		Geregeld, "U9"		Geregeld, "U9"		Geregeld, "U9"	
Aantal cilinders	4		4		4		6, in V-vorm		6, in V-vorm	
Cilinderinhoud in cm ³	1998		1998		1998		2975		2975	
Compressieverhouding	8.8 : 1		8.8 : 1		8.8 : 1		9.5 : 1		9.5 : 1	
Boring-slag	86 - 86		86 - 86		86 - 86		93 - 73		93 - 73	
Max. vermogen in kW (pk DIN) bij toeren/min.	89 (122) 5600		89 (122) 5600		89 (122) 5600		123 (170) 5600		123 (170) 5600	
Max. koppel in Nm (mkg DIN) bij toeren/min.	170 - 17,5 4000		170 - 17,5 4000		170 - 17,5 4000		235 - 24,5 4600		235 - 24,5 4600	
OVERBRENGING										
Versnellingsbak	Hand/Automaat 5/4		Hand/Automaat 5/4		Hand/Automaat 5/4		Hand/Automaat 5/4		Automaat 4	
Aantal versnellingen										
BANDEN	195/60 R15MXV2		195/60 R15MXV2		195/60 R15MXV2		205/60 R15MXV2		205/60 R15MXV2	
STUURINRICHTING										
Type	Hydraulisch bekrachtigd		Hydraulisch bekrachtigd		Hydraulisch bekrachtigd		Hydraulisch bekrachtigd snelheidsafh.		Hydraulisch bekrachtigd snelheidsafh.	
Aant. omw. links naar rechts	2.94		2.94		2.94		3.26		3.26	
Draaicirkel in meters:										
tussen muren	12.50		12.50		12.50		12.50		12.50	
tussen trottoirs	11.66		11.66		11.66		11.66		11.66	
ONDERSTEL										
Voor:	McPherson met onderliggende triangels en stabilisatorstangen									
Achter:	Met getrokken draagarmen									
Ophanging:	Hydractieve vering met variabele instelling en demping, gestuurd door een elektronisch rekenmechanisme dat de ingestelde waarden onmiddellijk en automatisch aanpast aan rijomstandigheden en rijstijl									
REMMEN										
	Remmen met hydraulische hogedrukbekrachtiging. Remschijven op de vier wielen, aan de voorzijde zelfventilerend. Parkeerrem werkend op de voortrein.									
ABS										
	optie		optie		standaard		standaard		standaard	
Versnellingsbak	hand	auto	hand	auto	hand	auto	hand	auto	automaat	
GEWICHTEN IN KG *										
Rijklar gewicht	1303	1337	1303	1337	1303	1337	1415	1444	1444	
Totaal belast	1845	1845	1845	1845	1845	1845	1910	1910	1910	
Nuttige belasting	542	508	542	508	542	508	495	466	466	
Aanhangergewicht geremd	1300	1300	1300	1300	1300	1300	1500	1500	1500	
Aanhangergewicht ongeremd	652	669	652	669	652	669	708	722	722	
Maximum kogeldruk	110	110	110	110	110	110	110	110	110	
Maximum dakbelasting	80	80	80	80	80	80	80	80	80	
INHOUDEN										
Brandstoftank in liters	80	80	80	80	80	80	80	80	80	
Kofferruimte	455	455	455	455	455	455	455	455	455	
- met neergeklapte achterbank	1460	1460	1460	1460	1460	1460	1460	1460	1460	
PRESTATIES										
Maximum snelheid	201	197	201	197	201	197	222	220	220	
0 - 400 meter (in seconden)	18.1	19.8	18.1	19.8	18.1	19.8	16.7	17.5	17.5	
0 - 1000 meter (in seconden)	33.3	36.1	33.3	36.1	33.3	36.1	30.5	32.0	32.0	
0 - 100 km/h	11.9	15.0	11.9	15.0	11.9	15.0	9.7	10.9	10.9	
BRANDSTOFVERBRUIK (in ltrs/100 km ECE norm)										
90 km/h	6.8	7.1	6.8	7.1	6.8	7.1	7.8	8.0	8.0	
120 km/h	8.8	9.2	8.8	9.2	8.8	9.2	9.6	10.1	10.1	
Stadstraject	12.8	13.8	12.8	13.8	12.8	13.8	15.0	16.9	16.9	

*) Fabrieksopgave

BERLINE						BREAK					
V6.24 Berline	D12 Berline	Turbo D12 Comfort Berline	Turbo D12 Ambiance Berline	2.0 i Comfort Break	V6 Ambiance Break	D12 Comfort Break	Turbo D12 Ambiance Break				
Benzine Multipoint Inj. Geregeld, "U9" 6, in V-vorm 2975 9.4 : 1 93 - 73 147 (200) 6000 260 - 26,5 3600	Diesel 12-kleppen 4 2138 22.5 : 1 86 - 92 60 (83) 4600 145 - 15,0 2000	Diesel 12-kleppen, turbo 4 2088 21.5 : 1 85 - 92 80 (110) 4300 245 - 25,3 2000	Diesel 12-kleppen, turbo EGR-systeem 4 2088 21.5 : 1 85 - 92 80 (110) 4300 245 - 25,3 2000	Benzine Multipoint Inj. Geregeld, "U9" 4 1998 8.8 : 1 86 - 86 88 (122) 5600 170 - 17,5 4000	Benzine Multipoint Inj. Geregeld, "U9" 6, in V-vorm 2975 9.5 : 1 93 - 73 123 (170) 5600 235 - 24,5 4600	Diesel 12-kleppen 4 2138 22.5 : 1 86 - 92 60 (83) 4600 145 - 15,0 2000	Diesel 12-kleppen, turbo EGR-systeem 4 2088 21.5 : 1 85 - 92 80 (110) 4300 245 - 25,3 2000				
Hand 5	Hand 5	Hand/Automaat 5/4	Hand/Automaat 5/4	Hand/Automaat 5	Hand/Automaat 5/4	Hand 5	Hand 5				
205/60 ZR15MXV2	175/70 R15MXL	195/65 R15MXV2	195/65 R15MXV2	195/65 R15MXV2	205/60 R15MXV2	195/65 R15MXV2	195/65 R15MXV2				
Hydraulisch bekrachtigd snelheidsafh. 3.26 12.50 11.66	Hydraulisch bekrachtigd 2.94 12.50 11.66	Hydraulisch bekrachtigd 2.94 12.50 11.66	Hydraulisch bekrachtigd 2.94 12.50 11.66	Hydraulisch bekrachtigd 2.94 12.50 11.66	Hydraulisch bekrachtigd snelheidsafh. 3.26 12.50 11.66	Hydraulisch bekrachtigd 2.94 12.50 11.66	Hydraulisch bekrachtigd 2.94 12.50 11.66				
<p>McPherson met onderliggende triangels en stabilisatorstangen Met getrokken draagarmen Hydractieve vering met variabele instelling en demping, gestuurd door een elektronisch rekenmechanisme dat de ingestelde waarden onmiddellijk en automatisch aanpast aan rijomstandigheden en rijstijl</p> <p>Remmen met hydraulische hogedrukbevestiging. Remschijven op de vier wielen, aan de voorzijde zelfventilerend. Parkeerrem werkend op de voortrein.</p>											
standaard	optie	optie		standaard		optie		standaard		optie	standaard
hand	hand	hand	auto	hand	auto	hand	auto	hand	auto	hand	hand
1450 1920 470 1500 725 110 80	1305 1820 515 1300 653 110 80	1390 1910 520 1500 695 110 80	1466 1910 444 1500 733 110 80	1423 1910 487 1500 712 110 80	1447 1910 463 1500 714 110 80	1364 2020 640 1300 690 80 100	1399 2020 630 1300 700 80 100	1510 2130 625 1500 750 80 100	1544 2130 600 1500 750 80 100	1406 2030 650 1300 690 80 100	1474 2085 630 1500 725 80 100
80 455 1460	80 455 1460	80 455 1460	80 455 1460	80 455 1460	80 455 1460	80 720 1960	80 720 1960	80 720 1960	80 720 1960	80 720 1960	80 720 1960
235 16.2 29.4 8.6	176 20.8 38.0 17.6	192 18.4 34.0 12.4	190 19.4 35.9 14.9	192 18.4 34.0 12.4	190 19.4 35.9 14.9	192 18.8 34.5 13.3	190 20.6 37.5 16.6	217 17.4 31.7 10.9	215 18.3 33.4 12.5	168 21.5 39.2 19.0	184 19.1 35.2 13.8
8.2 10.2 15.9	5.1 6.7 8.0	4.9 6.5 7.9	5.4 7.1 9.7	5.1 6.8 8.9	5.7 7.4 10.0	7.0 9.1 12.8	7.3 9.5 13.8	8.0 9.9 15.0	8.3 10.4 16.9	5.2 6.9 8.1	5.0 6.6 8.5

STANDAARDUITRUSTING CITROËN XM 2.0 i

Uitrusting exterieur:

- Voorruit en andere ruiten groengetint.
- Elektrische achterruitverwarming.
- Ruitewisser met 2 snelheden en intervalstand.
- Ruitewisser achter.
- Buitenspiegels, van binnenuit te bedienen.
- Dubbele koplampen met complexe glasstructuur.
- Aërodynamische achterspoiler.
- Metallic lak.

Uitrusting interieur:

- Geluidssignaal bij niet-gedoofde lichten.

- Elektronische toerenteller.
- Buitentempatuurmeter.
- Verklikker defecte parkeer- en remlichten.
- Digitaal klokje, LCD-weergave.
- Binnenverlichting wordt ingeschakeld bij openen van de portieren.
- Vertraagd uitschakelende interieurverlichting bij sluiten van de voorportieren.
- Armsteun met opbergvak in de middenconsole.
- Opbergvakken in de voorportieren.
- Voorstoelen met in hoogte verstelbare hoofdsteunen.
- Neerklapbare achterbank met geïntegreerde hoofdsteunen.

- Mechanisch verstelbare voorstoelen (langsrichting en hellingshoek van de rugleuning).
- Zonneklep bij bestuurderszitplaats, zonneklep passagier met spiegel, zonneklep middenin.
- Rolgordels vóór met in hoogte verstelbare verankering.
- Rolgordels achter.
- Velours bekleding.

Voor comfort en rijplezier:

- Hydractieve vering.
- Stuurbechrachting en in hoogte en diepte verstelbaar stuur.

STANDAARDUITRUSTING CITROËN XM 2.0 i Comfort

Uitrusting exterieur:

- Voorruit en andere ruiten groengetint.
- Elektrische achterruitverwarming.
- Ruitewisser met 2 snelheden en intervalstand.
- Ruitewisser achter.
- Buitenspiegels, van binnenuit te bedienen.
- Dubbele koplampen met complexe glasstructuur.
- Aërodynamische achterspoiler.
- Metallic lak.

Uitrusting interieur:

- Geluidssignaal bij niet-gedoofde lichten.
- Elektronische toerenteller.
- Olipeilmeter.
- Koelvoelstoftempatuurmeter.

- Buitentempatuurmeter.
- Controlelampje minimumniveau ruitespoeiervloeistof.
- Verklikker niet-gesloten deuren.
- Verklikker defecte parkeer- en remlichten.
- Digitaal klokje, LCD-weergave.
- Binnenverlichting wordt ingeschakeld bij openen van de portieren.
- Leeslampjes vóór (twee).
- Leeslampjes achter, in de handgrepen.
- Armsteun met opbergvak in de middenconsole.
- Opbergvakken in de portieren.
- Opbergvakken in de rugleuning van de voorstoelen.
- Voorstoelen met in hoogte en hellingshoek verstelbare hoofdsteunen.
- Neerklapbare achterbank met geïntegreerde hoofdsteunen.

- Mechanisch verstelbare voorstoelen (langsrichting en hellingshoek van de rugleuning).
- Bestuurdersstoel mechanisch in hoogte verstelbaar.
- Zonneklep bij bestuurderszitplaats, zonneklep passagier met spiegel, zonneklep in het midden.
- Wegklapbare, centrale armleuning achterbank.
- Rolgordels vóór met in hoogte verstelbare verankering.
- Rolgordels achter.
- Velours bekleding.

Voor comfort en rijplezier:

- Hydractieve vering.
- Stuurbechrachting en in hoogte en diepte verstelbaar stuur.
- Centrale vergrendeling van portieren, achterklep en klep brandstofvuldop via infrarood afstandsbediening.
- Elektrische bediening voorportierritten.

- Centrale vergrendeling van portieren, achterklep en klep brandstofvuldop.
- Elektrische bediening voorportierritten.
- Aansluitmogelijkheid voor radio, met 6 luidsprekers (antenne, bedrading, ontstoring).

Opties:

- Remmen met anti-blokkeersysteem (ABS).
- Deelbare achterbank, voor $\frac{1}{3}$ of $\frac{2}{3}$ neerklapbaar.
- Elektrisch schuif-/kanteldak.
- Autoradio (merk Clarion) met bediening op het stuur, 6 luidsprekers en tweede antenne in de achterruit.

STANDAARDUITRUSTING CITROËN XM 2.0 i Ambiance

Uitrusting exterieur:

- Voorruit en andere ruiten groengetint.
- Elektrische achterruitverwarming.
- Ruitewisser met 2 snelheden en intervalstand.
- Ruitewisser achter.
- Buitenspiegels, van binnenuit te bedienen.
- Dubbele koplampen met complexe glasstructuur.
- Aërodynamische achterspoiler.
- Metallic lak.
- Ruitewisser met 2 snelheden en variabele intervalstand.
- Buitenspiegels, elektrisch verstelbaar en verwarmd.
- Mistlampen.

Uitrusting interieur:

- Geluidssignaal bij niet-gedoofde lichten.
- Elektronische toerenteller.
- Olipeilmeter.
- Koelvoelstoftempatuurmeter.
- Boordcomputer levert gegevens over buitentemperatuur, huidig verbruik, gemiddeld

- verbruik, gemiddelde snelheid en actieradius.
- Buitentempatuurmeter.
- Controlelampje minimumniveau ruitespoeiervloeistof.
- Verwarming ruitewissersproeiers.
- Verklikker niet-gesloten deuren.
- Verklikker defecte parkeer- en remlichten.
- Digitaal klokje, LCD-weergave.
- Binnenverlichting wordt ingeschakeld bij openen van de portieren.
- Leeslampjes vóór (twee).
- Leeslampjes achter, in de handgrepen.
- Armsteun met opbergvak in de middenconsole.
- Opbergvakken in de portieren.
- Opbergvakken in de rugleuning van de voorstoelen.
- Voorstoelen met in hoogte en hellingshoek verstelbare hoofdsteunen.
- Neerklapbare achterbank met geïntegreerde hoofdsteunen.
- Mechanisch verstelbare voorstoelen (langsrichting en hellingshoek van de rugleuning).
- Bestuurdersstoel mechanisch in hoogte verstelbaar.

- Zonneklep bij bestuurderszitplaats, zonneklep passagier met spiegel, zonneklep in het midden.
- Wegklapbare, centrale armleuning achterbank.
- Rolgordels vóór met in hoogte verstelbare verankering.
- Rolgordels achter.
- Velours bekleding.
- Elektronisch informatiescherm voor rijadviezen of signaleren van problemen.
- Elektronisch verstelbare voorstoelen (langsrichting en hellingshoek van de rugleuningen).
- Bestuurdersstoel elektrisch in hoogte verstelbaar.
- Verstelbare hoofdsteunen achterbank.

Voor comfort en rijplezier:

- Hydractieve vering.
- Stuurbechrachting en in hoogte en diepte verstelbaar stuur.
- Centrale vergrendeling van portieren, achterklep en klep brandstofvuldop via infrarood afstandsbediening.
- Aansluitmogelijkheid voor radio, met 6 luidsprekers (antenne, bedrading, ontstoring).

- Geverniste carrosserie lak (behalve wit: Blanc Meije).
- Remmen met anti-blokkeersysteem (ABS).
- Verwarming met automatisch werkende elektronische regeling van temperatuur en luchtstroom.
- Glazen scheidingswand tussen passagiers- en bagageruimte.
- Elektrische bediening voor- en achterportierritten.

Opties:

- 4 lichtmetalen velgen.
- Lederen bekleding (stoelen, achterbank en deurpanelen) zwart of grijs.
- Deelbare achterbank, voor $\frac{1}{3}$ of $\frac{2}{3}$ neerklapbaar, (behalve bij lederen bekleding).
- Airconditioning.
- Elektrisch schuif-/kanteldak.
- Automatische transmissie.
- Snelheidsregelaar (uitsluitend in combinatie met automatische transmissie).
- Autoradio (merk Clarion) met bediening op het stuur, 6 luidsprekers en tweede antenne in de achterruit.

STANDAARDUITRUSTING CITROËN XM V6 Ambiance

Uitrusting exterieur:

- Voorruit en andere ruiten groengetint.
- Elektrische achterruitverwarming.
- Ruitewisser met 2 snelheden en variabele intervalstand.
- Ruitewisser achter.
- Buitenspiegels, elektrisch verstelbaar en verwarmd.
- Mistlampen.
- Aërodynamische achterspoiler.
- 4 lichtmetalen velgen.
- Metallic lak.

Uitrusting interieur:

- Geluidssignaal bij niet-gedoofde lichten.
- Elektronische toerenteller.
- Olipeilmeter.
- Koelvoelstoftempatuurmeter.
- Gecodeerde contactslotbeveiliging.
- Boordcomputer levert gegevens over buitentemperatuur, huidig verbruik, gemiddeld

- verbruik, gemiddelde snelheid en actieradius.
- Elektronisch informatiescherm voor rijadviezen of signalering van problemen.
- Verklikker niet-gesloten deuren, motorkap en/of achterklep.
- Verklikker defecte parkeer- en remlichten.
- Controlelampje minimumniveau ruitespoeiervloeistof.
- Verwarming ruitewissersproeiers.
- Digitaal klokje, LCD-weergave.
- Verlichting van interieur en drempels onder deuren wordt automatisch ingeschakeld bij openen van de portieren.
- Vertraagd uitschakelende interieurverlichting bij sluiten van de portieren.
- Leeslampjes vóór (twee).
- Leeslampjes achter, in de handgrepen.
- Armsteun met opbergvak in de middenconsole.
- Opbergvakken in de portieren.
- Opbergvakken in de rugleuning van de voorstoelen.
- Voorstoelen met in hoogte en hellingshoek verstelbare hoofdsteunen.

- Neerklapbare achterbank met verstelbare hoofdsteunen.
- Elektrisch verstelbare voorstoelen (langsrichting en hellingshoek van de rugleuning).
- Bestuurdersstoel elektrisch in hoogte verstelbaar.
- Zonneklep bestuurder met afdekbaar spiegel, zonneklep passagier met verlichte spiegel, zonneklep middenin.
- Wegklapbare, centrale armleuning achterbank.
- Rolgordels vóór met in hoogte verstelbare verankering.
- Rolgordels achter.
- Velours bekleding.

Voor comfort en rijplezier:

- Hydractieve vering.
- Stuurinrichting met variabele, snelheidsafhankelijke bechrachting en met in hoogte en diepte verstelbaar stuur.
- Remmen met anti-blokkeersysteem (ABS).
- Verwarming met automatisch werkende elektronische regeling van temperatuur en luchtstroom.

- Glazen scheidingswand tussen passagiers- en bagageruimte.
- Centrale vergrendeling van portieren, achterklep en klep brandstofvuldop via infrarood afstandsbediening.
- Elektrische bediening voor- en achterportierritten.
- Aansluitmogelijkheid voor radio, met 6 luidsprekers (antenne, bedrading, ontstoring).

Opties:

- Lederen bekleding (stoelen, achterbank en deurpanelen) zwart of grijs.
- Deelbare achterbank, voor $\frac{1}{3}$ of $\frac{2}{3}$ neerklapbaar, (behalve bij lederen bekleding).
- Airconditioning.
- Elektrisch schuif-/kanteldak.
- Autoradio (merk Clarion) met bediening op het stuur, 6 luidsprekers en tweede antenne in de achterruit.
- Automatische transmissie.
- Snelheidsregelaar (uitsluitend in combinatie met automatische transmissie).

STANDAARDUITRUSTING CITROËN XM V6 Exclusive

Uitrusting exterieur:

- Voorruit en andere ruiten groengetint.
- Elektrische achterruitverwarming.
- Ruitewisser met 2 snelheden en variabele intervalstand.
- Ruitewisser achter.
- Buitenspiegels, elektrisch verstelbaar en verwarmd.
- Mistlampen.
- Aërodynamische achterspoiler.
- 4 lichtmetalen velgen (speciaal ontwerp).
- Buitenspiegels en flankbescherming gespoten in de carrosseriekleur.
- Metallic lak.

Uitrusting interieur:

- Geluidssignaal bij niet-gedoofde lichten.
- Elektronische toerenteller.
- Olipeilmeter.
- Koelvoelstoftempatuurmeter.
- Gecodeerde contactslotbeveiliging.

- Boordcomputer levert gegevens over buitentemperatuur, huidig verbruik, gemiddeld verbruik, gemiddelde snelheid en actieradius.
- Elektronisch informatiescherm voor rijadviezen of signalering van problemen.
- Verklikker niet-gesloten deuren, motorkap en/of achterklep.
- Verklikker defecte parkeer- en remlichten.
- Controlelampje minimumniveau ruitespoeiervloeistof.
- Verwarming ruitewissersproeiers.
- Digitaal klokje, LCD-weergave.
- Verlichting van interieur en drempels onder deuren wordt ingeschakeld bij openen van de portieren.
- Vertraagd uitschakelende interieurverlichting bij sluiten van de portieren.
- Leeslampjes vóór (twee).
- Leeslampjes achter, in de handgrepen.
- Armsteun met opbergvak in de middenconsole.
- Opbergvakken in de portieren.
- Opbergvakken in de rugleuning van de voorstoelen.
- Voorstoelen met in hoogte en hellingshoek verstelbare hoofdsteunen.

- Hoofdsteunen.
- Neerklapbare achterbank met verstelbare hoofdsteunen.
- Elektrisch verstelbare voorstoelen (langsrichting en hellingshoek van de rugleuningen).
- Bestuurdersstoel elektrisch in hoogte verstelbaar.
- Zonneklep bestuurder met afdekbaar spiegel, zonneklep passagier met verlichte spiegel, zonneklep middenin.
- Wegklapbare centrale armleuning achterbank.
- Gordelspanners voorstoelen.
- Verstelbare lendensteunen bestuurdersstoel.
- Elektrisch verstelbare middenarmsteun, voor.
- Houtdecoratie op dashboard, middenconsole en portieren.
- Met leer bekleed stuurwiel.

Voor comfort en rijplezier:

- Automatische transmissie.
- Hydractieve vering.

- Stuurinrichting met variabele, snelheidsafhankelijke bechrachting en met in hoogte en diepte verstelbaar stuur.
- Remmen met anti-blokkeersysteem (ABS).
- Glazen scheidingswand tussen passagiers- en bagageruimte.
- Centrale vergrendeling van portieren, achterklep en klep brandstofvuldop via infrarood afstandsbediening.
- Elektrische bediening voor- en achterportierritten.
- Aansluitmogelijkheid voor radio, met 6 luidsprekers (antenne, bedrading, ontstoring).
- Airconditioning met elektronische temperatuurregeling.
- Zwart leren bekleding van stoelen en achterbank of velours/alcantara van stoelen en deelbare achterbank (naar keuze).
- Snelheidsregelaar.

Opties:

- Autoradio (merk Clarion) met bediening op het stuur, 6 luidsprekers en tweede antenne in de achterruit.
- Elektrisch schuif-/kanteldak.

STANDAARDUITRUSTING CITROËN XM V6.24

Uitrusting exterieur:

- Voorruit en andere ruiten groengetint.
- Elektrische achterruitverwarming.
- Ruitewisser met 2 snelheden en variabele intervalstand.
- Ruitewisser achter.
- Buitenspiegels, elektrisch verstelbaar en verwarmd.
- Mistlampen.
- Aërodynamische achterspoiler.
- 4 lichtmetalen velgen (speciaal ontwerp).
- Buitenspiegels en flankbescherming gespoten in de carrosseriekleur.
- Metallic lak.

Uitrusting interieur:

- Geluidssignaal bij niet-gedoopte lichten.
- Elektronische toerenteller.
- Oliepeilmeter.
- Koelvluchttemperatuurmeter.

- Gecodeerde contactslotbeveiliging.
- Boordcomputer levert gegevens over buitentemperatuur, huidverbruik, gemiddeld verbruik, gemiddelde snelheid en actieradius.
- Elektronisch informatiescherm voor rijadviezen of signalering van problemen.
- Verklikker niet-gesloten deuren, motorkap en/of achterklep.
- Verklikker defecte parkeer- en remlichten.
- Controlelampje minimumniveau ruitproeivloeiëistof.
- Verwarming ruitewissersproeiers.
- Digitaal klokje, LCD-weergave.
- Verlichting van interieur en drempels onder deuren wordt ingeschakeld bij openen van de portieren.
- Vertraagd uitschakelende interieurverlichting bij sluiten van de portieren.
- Leeslampjes vóór (twee).
- Leeslampjes achter, in de handgrepen.
- Armsteun met opbergvak in de middenconsole.
- Opbergvakken in de portieren.

- Opbergvakken in de rugleuning van de voorstoelen.
- Voorstoelen met in hoogte en hellinghoek verstelbare hoofdsteunen.
- Neerklapbare achterbank met verstelbare hoofdsteunen.
- Elektrisch verstelbare voorstoelen (langsrichting en hellinghoek van de rugleuning).
- Bestuurdersstoel elektrisch in hoogte verstelbaar.
- Zonneklep bestuurder met afdekbaar spiegel, zonneklep passagier met verlichte spiegel, zonneklep middenin.
- Wegklapbare centrale armleuning achterbank.
- Oliepeilmeter + olietemperatuurmeter.
- Gordelspanners voorstoelen.
- Elektrisch verstelbare middenarmsteun, voor.
- Houtdecoratie op dashboard, middenconsole en portieren.
- Met leer bekleed stuurwiel.

Voor comfort en rijplezier:

- Hydractieve vering.

- Stuurinrichting met variabele, snelheidsafhankelijke bekrachtiging en met in hoogte en diepte verstelbaar stuur.
- Remmen met anti-blokkeersysteem (ABS).
- Glazen scheidingwand tussen passagiers- en bagageruimte.
- Centrale vergrendeling van portieren, achterklep en klep brandstofvuldop via infrarood afstandsbediening.
- Elektrische bediening voor- en achterportieruitriten.
- Aansluitmogelijkheid voor radio, met 6 luidsprekers (antenne, bedrading, ontstoring).
- Airconditioning met elektronische temperatuurregeling.
- Zwart leren bekleding van stoelen en achterbank of velours/alcantara van stoelen en deelbare achterbank (naar keuze).

Opties:

- Autoradio (merk Clarion) met bediening op het stuur, 6 luidsprekers en tweede antenne in de achterruit.
- Elektrisch schuif-/kanteldak.

STANDAARDUITRUSTING CITROËN XM D12

Uitrusting exterieur:

- Voorruit en andere ruiten groengetint.
- Elektrische achterruitverwarming.
- Ruitewisser met 2 snelheden en intervalstand.
- Ruitewisser achter.
- Buitenspiegels, van binnenuit te bedienen.
- Dubbele koplampen met complexe glasstructuur.
- Aërodynamische achterspoiler.
- Metallic lak.

Uitrusting interieur:

- Geluidssignaal bij niet-gedoopte lichten.

- Elektronische toerenteller.
- Buitentemperatuurmeter.
- Digitaal klokje, LCD-weergave.
- Waarschuwinglampje water in brandstof.
- Binnenverlichting wordt ingeschakeld bij openen van de portieren.
- Vertraagd uitschakelende interieurverlichting bij sluiten van de voorportieren.
- Leeslampjes vóór (twee).
- Armsteun met opbergvak in de middenconsole.
- Opbergvakken in de voorportieren.
- Voorstoelen met in hoogte verstelbare hoofdsteunen.

- Neerklapbare achterbank met geïntegreerde hoofdsteunen.
- Zonneklep bij bestuurderszitplaats, zonneklep passagier met spiegel, zonneklep in het midden.
- Rolgordels vóór met in hoogte verstelbare verankering.
- Rolgordels achter.
- Velours bekleding.

Voor comfort en rijplezier:

- Hydractieve vering.
- Stuurbevestiging en in hoogte en diepte verstelbaar stuur.

- Centrale vergrendeling van portieren, achterklep en klep brandstofvuldop.
- Elektrische bediening voorportieruitriten.
- Aansluitmogelijkheid voor radio (antenne, bedrading, ontstoring).

Opties:

- Remmen met anti-blokkeersysteem (ABS).
- Deelbare achterbank, voor 1/3 of 2/3 neerklapbaar.
- Elektrisch schuif-/kanteldak.
- Autoradio (merk Clarion) met bediening op het stuur, 6 luidsprekers en tweede antenne in de achterruit.

STANDAARDUITRUSTING CITROËN XM TURBO D12 Comfort

Uitrusting exterieur:

- Voorruit en andere ruiten groengetint.
- Elektrische achterruitverwarming.
- Ruitewisser met 2 snelheden en intervalstand.
- Ruitewisser achter.
- Buitenspiegels, van binnenuit te bedienen.
- Dubbele koplampen met complexe glasstructuur.
- Aërodynamische achterspoiler.
- Metallic lak.

Uitrusting interieur:

- Geluidssignaal bij niet-gedoopte lichten.
- Elektronische toerenteller.
- Oliepeilmeter.
- Koelvluchttemperatuurmeter.

- Buitentemperatuurmeter.
- Controlelampje minimumniveau ruitproeivloeiëistof.
- Verklikker niet-gesloten deuren.
- Verklikker defecte parkeer- en remlichten.
- Digitaal klokje, LCD-weergave.
- Waarschuwinglampje water in brandstof.
- Turbodruckmeter.
- Binnenverlichting wordt ingeschakeld bij openen van de portieren.
- Leeslampjes vóór (twee).
- Leeslampjes achter, in de handgrepen.
- Armsteun met opbergvak in de middenconsole.
- Opbergvakken in de portieren.
- Opbergzakken in de rugleuning van de voorstoelen.
- Voorstoelen met in hoogte en hellinghoek verstelbare hoofdsteunen.

- Neerklapbare achterbank met geïntegreerde hoofdsteunen.
- Bestuurdersstoel mechanisch in hoogte verstelbaar.
- Zonneklep bij bestuurderszitplaats, zonneklep passagier met spiegel, zonneklep in het midden.
- Wegklapbare centrale armleuning achterbank.
- Rolgordels vóór met in hoogte verstelbare verankering.
- Rolgordels achter.
- Velours bekleding.

Voor comfort en rijplezier:

- Hydractieve vering.
- Stuurbevestiging en in hoogte en diepte verstelbaar stuur.
- Centrale deurvergrendeling van portieren, achterklep en klep brandstofvuldop via infrarood afstandsbediening.

- Elektrische bediening voorportieruitriten.
- Aansluitmogelijkheid voor radio (antenne, bedrading, ontstoring).

Opties:

- Remmen met anti-blokkeersysteem (ABS).
- 4 lichtmetalen velgen.
- Deelbare achterbank, voor 1/3 of 2/3 neerklapbaar (behalve bij lederen bekleding).
- Lederen bekleding van stoelen en achterbank (zwart).
- Elektrisch schuif-/kanteldak.
- Autoradio (merk Clarion) met bediening op het stuur, 6 luidsprekers en tweede antenne in de achterruit.
- Airconditioning.
- Automatische transmissie.
- Snelheidsregelaar (uitsluitend in combinatie met automatische transmissie).

STANDAARDUITRUSTING CITROËN XM TURBO D12 Ambiance

Uitrusting exterieur:

- Voorruit en andere ruiten groengetint.
- Elektrische achterruitverwarming.
- Ruitewisser met 2 snelheden en intervalstand.
- Ruitewisser achter.
- Buitenspiegels, van binnenuit te bedienen.
- Dubbele koplampen met complexe glasstructuur.
- Beschermstrips op de flanken.
- Aërodynamische achterspoiler.
- Metallic lak.
- Ruitewisser met 2 snelheden en variabele intervalstand.
- Buitenspiegels, elektrisch verstelbaar en verwarmd.
- Mistlampen in voorbumper.

Uitrusting interieur:

- Geluidssignaal bij niet-gedoopte lichten.
- Elektronische toerenteller.
- Oliepeilmeter.
- Koelvluchttemperatuurmeter.
- Buitentemperatuurmeter.

- Controlelampje minimumniveau ruitproeivloeiëistof.
- Verwarming ruitewissersproeiers.
- Verklikker niet-gesloten portieren.
- Verklikker defecte parkeer- en remlichten.
- Digitaal klokje, LCD-weergave.
- Waarschuwinglampje water in brandstof.
- Turbodruckmeter.
- Binnenverlichting wordt ingeschakeld bij openen van de portieren.
- Leeslampjes vóór (twee).
- Leeslampjes achter, in de handgrepen.
- Armsteun met opbergvak in de middenconsole.
- Opbergvakken in de portieren.
- Opbergzakken in de rugleuning van de voorstoelen.
- Voorstoelen met in hoogte en hellinghoek verstelbare hoofdsteunen.
- Neerklapbare achterbank met geïntegreerde hoofdsteunen.
- Bestuurdersstoel mechanisch in hoogte verstelbaar.
- Zonneklep bij bestuurderszitplaats, zonneklep passagier met spiegel, zonneklep in het midden.

- Wegklapbare, centrale armleuning achterbank.
- Rolgordels vóór met in hoogte verstelbare verankering.
- Rolgordels achter.
- Velours bekleding.
- Elektronisch informatiescherm voor rijadviezen of signaleren van problemen.
- Elektrisch verstelbare voorstoelen (langsrichting en hellinghoek van de rugleuningen).
- Bestuurdersstoel elektrisch in hoogte verstelbaar.
- Verstelbare hoofdsteunen achterbank.

Voor comfort en rijplezier:

- Hydractieve vering.
- Stuurbevestiging en in hoogte en diepte verstelbaar stuur.
- Centrale deurvergrendeling van portieren, achterklep en klep brandstofvuldop via infrarood afstandsbediening.
- Elektrische bediening voor- en achterportieruitriten.
- Aansluitmogelijkheid voor radio (antenne, bedrading, ontstoring).

- Geverniste carrosserie lak (behalve wit: Blanc Meije).
- Remmen met anti-blokkeersysteem (ABS).
- Verwarming met automatisch werkende elektronische regeling van temperatuur en luchtstroom.
- Glazen scheidingwand tussen passagiers- en bagageruimte.

Opties:

- 4 lichtmetalen velgen.
- Lederen bekleding (stoelen, achterbank en deurpanelen) zwart of grijs.
- Deelbare achterbank, voor 1/3 of 2/3 neerklapbaar (behalve bij lederen bekleding).
- Airconditioning.
- Elektrisch schuif-/kanteldak.
- Autoradio (merk Clarion) met bediening op het stuur, 6 luidsprekers en tweede antenne in de achterruit.
- Automatische transmissie.
- Snelheidsregelaar (uitsluitend in combinatie met automatische transmissie).

STANDAARDUITRUSTING CITROËN XM 2.0i Comfort Break

Uitrusting exterieur:

- Dakreling.
- Voorruit en andere ruiten groengetint.
- Elektrische achterruitverwarming.
- Ruitewisser met 2 snelheden en intervalstand.
- Ruitewisser achter.
- Dubbele koplampen met complexe glasstructuur.
- Metallic lak.

Uitrusting interieur:

- Geluidssignaal bij niet-gedoopte lichten.
- Elektronische toerenteller.

- Buitentemperatuurmeter.
- Koelvluchttemperatuurmeter.
- Oliepeilmeter.
- Verklikker defecte parkeer- en remlichten.
- Digitaal klokje, LCD-weergave.
- Binnenverlichting wordt ingeschakeld bij openen van de portieren.
- Vertraagd uitschakelende interieurverlichting bij sluiten van de portieren.
- Leeslampjes vóór en achter.
- Armsteun met opbergvak in de middenconsole.
- Opbergvakken in de voorportieren.
- Voorstoelen met in hoogte verstelbare hoofdsteunen.

- Mechanisch verstelbare voorstoelen (langsrichting en hellinghoek van de rugleuning).
- Zonneklep bij bestuurderszitplaats, zonneklep passagier met spiegel, zonneklep middenin.
- Rolgordels vóór met in hoogte verstelbare verankering.
- Rolgordels achter.
- Velours bekleding.
- Deelbare achterbank met geïntegreerde hoofdsteunen en centrale armleuning.

Voor comfort en rijplezier:

- Hydractieve vering.
- Stuurbevestiging en in hoogte en diepte verstelbaar stuur.

- Centrale vergrendeling van portieren, achterklep en klep brandstofvuldop.
- Elektrische bediening voorportieruitriten.
- Elektrisch bedienbare en verwarmde buitenspiegels.
- Aansluitmogelijkheid voor radio, met 6 luidsprekers (antenne, bedrading, ontstoring).

Opties:

- Remmen met anti-blokkeersysteem (ABS).
- Autoradio (merk Clarion) met bediening op het stuur, 6 luidsprekers en tweede antenne in de achterruit.
- Elektrisch schuif-/kanteldak.
- Airconditioning.
- Lichtmetalen wielen.

STANDAARDUITRUSTING CITROËN XM V6 Ambiance Break

Uitrusting exterieur:

- Dakreling.
- Voorruit en andere ruiten groengetint.
- Elektrische achterrautverwarming.
- Ruitewisser met 2 snelheden en variabele intervalstand.
- Ruitewisser achter.
- Mistlampen.
- 4 lichtmetalen velgen.
- Metallic lak.

Uitrusting interieur:

- Geluidssignaal bij niet-gedoofde lichten.
- Elektronische toerenteller.
- Oliepeilmeter.
- Koelvloeistoftemperatuurmeter.
- Gecodeerde contactslotbeveiliging.
- Boordcomputer levert gegevens over buitentemperatuur, huidig verbruik, gemiddeld verbruik, gemiddelde snelheid en actieradius.

- Elektronisch informatiescherm voor rijadviezen of signalering van problemen.
- Verklikker niet-gesloten deuren, motorkap en/of achterklep.
- Verklikker defecte parkeer- en remlichten.
- Controlelampje minimumniveau ruitesproeiervloeistof.
- Verwarming ruitewissersproeiers.
- Digitaal klokje, LCD-weergave.
- Verlichting van interieur en drempels onder deuren wordt ingeschakeld bij openen van de portieren.
- Vertraagd uitschakelende interieurverlichting bij sluiten van de portieren.
- Leeslampjes vóór (twee).
- Leeslampjes achter, in de handgrepen.
- Armsteun met opbergvak in de middenconsole.
- Opbergvakken in de portieren.
- Opbergzakken in de rugleuning van de voorstoelen.
- Voorstoelen met in hoogte en hellingshoek verstelbare hoofdsteunen.

- Elektrisch verstelbare voorstoelen (langsrichting en hellingshoek van de rugleuningen).
- Bestuurdersstoel elektrisch in hoogte verstelbaar.
- Zonneklep bestuurder met afdekbare spiegel, zonneklep passagier met verlichte spiegel, zonneklep middenin.
- Rolgordels vóór met in hoogte verstelbare verankering.
- Rolgordels achter.
- Velours bekleding.
- Deelbare achterbank met geïntegreerde hoofdsteunen en centrale armleuning.

Voor comfort en rijplezier:

- Hydractieve vering.
- Stuurinrichting met variabele, snelheidsafhankelijke bekrachtiging en met in hoogte en diepte verstelbaar stuur.
- Remmen met anti-blokkeersysteem (ABS).
- Verwarming met automatisch werkende elektronische regeling van temperatuur en luchtstroom.

- Centrale vergrendeling van portieren, achterklep en klep brandstofvuldop via infrarood afstandsbediening.
- Elektrische bediening voor- en achterportieruitruiten.
- Elektrische bedienbare en verwarmde buitenspiegels.
- Aansluitmogelijkheid voor radio (antenne, bedrading, ontstoring).

Opties:

- Lederen bekleding (stoelen, achterbank en deurpanelen) zwart.
- Airconditioning.
- Autoradio (merk Clarion), met bediening op het stuur, 6 luidsprekers en tweede antenne in de achterraut.
- Elektrisch schuif-/kanteldak.
- Automatische transmissie.
- Snelheidsregelaar (uitsluitend in combinatie met automatische transmissie).
- Exclusieve-pakket (leren bekleding, houtpanelen, stuurwiel in leer, middenarmsteun in leer en elektrisch verstelbaar, lendensteun bestuurdersstoel, gordelspanners en airconditioning).

STANDAARDUITRUSTING CITROËN XM D12 Comfort Break

Uitrusting exterieur:

- Dakreling.
- Voorruit en andere ruiten groengetint.
- Elektrische achterrautverwarming.
- Ruitewisser met 2 snelheden en intervalstand.
- Ruitewisser achter.
- Dubbele koplampen met complexe glasstructuur.
- Metallic lak.

Uitrusting interieur:

- Geluidssignaal bij niet-gedoofde lichten.
- Elektronische toerenteller.

- Buitentemperatuurmeter.
- Koelvloeistoftemperatuurmeter.
- Oliepeilmeter.
- Verklikker defecte parkeer- en remlichten.
- Digitaal klokje, LCD-weergave.
- Waarschuwinglampje water in brandstof.
- Binnenverlichting wordt ingeschakeld bij openen van de portieren.
- Vertraagd uitschakelende interieurverlichting bij sluiten van de voorportieren.
- Leeslampjes vóór en achter.
- Armsteun met opbergvak in de middenconsole.
- Opbergvakken in de portieren.

- Voorstoelen met in hoogte en hellingshoek verstelbare hoofdsteunen.
- Zonneklep bij bestuurderszitplaats, zonneklep passagier met spiegel, zonneklep middenin.
- Rolgordels vóór met in hoogte verstelbare verankering.
- Rolgordels achter.
- Velours bekleding.
- Deelbare achterbank met geïntegreerde hoofdsteunen en centrale armleuning.

Voor comfort en rijplezier:

- Hydractieve vering.
- Stuurbekrachtiging en in hoogte en diepte verstelbaar stuur.

- Centrale deurvergrendeling van portieren, achterklep en klep brandstofvuldop.
- Elektrische bediening voorportieruitruiten.
- Elektrisch bedienbare en verwarmde buitenspiegels.
- Aansluitmogelijkheid voor radio (antenne, bedrading, ontstoring).

Opties:

- Remmen met anti-blokkeersysteem (ABS).
- Elektrisch schuif-/kanteldak.
- Autoradio (merk Clarion) met bediening op het stuur, 6 luidsprekers en tweede antenne in de achterraut.

STANDAARDUITRUSTING CITROËN XM TURBO D12 Ambiance Break

Uitrusting exterieur:

- Dakreling.
- Voorruit en andere ruiten groengetint.
- Elektrische achterrautverwarming.
- Ruitewisser met 2 snelheden en intervalstand.
- Ruitewisser achter.
- Buitenspiegels, elektrisch verstelbaar en verwarmd.
- Dubbele koplampen met complexe glasstructuur.
- Metallic lak.
- Mistlampen in voorbumper.

Uitrusting interieur:

- Geluidssignaal bij niet-gedoofde lichten.
- Elektronische toerenteller.
- Oliepeilmeter.
- Koelvloeistoftemperatuurmeter.

- Buitentemperatuurmeter.
- Controlelampje minimumniveau ruitesproeiervloeistof.
- Verklikker niet-gesloten portieren.
- Verklikker defecte parkeer- en remlichten.
- Verwarming ruitewissersproeiers.
- Digitaal klokje, LCD-weergave.
- Waarschuwinglampje water in brandstof.
- Turbodruckmeter.
- Binnenverlichting wordt ingeschakeld bij openen van de portieren.
- Leeslampjes vóór en achter.
- Armsteun met opbergvak in de middenconsole.
- Opbergvakken in de portieren.
- Opbergzakken in de rugleuning van de voorstoelen.
- Voorstoelen met in hoogte en hellingshoek verstelbare hoofdsteunen.
- Bestuurdersstoel mechanisch in hoogte verstelbaar.

- Zonneklep bij bestuurderszitplaats, zonneklep passagier met spiegel, zonneklep in het midden.
- Rolgordels vóór met in hoogte verstelbare verankering.
- Rolgordels achter.
- Velours bekleding.
- Elektrisch informatiescherm voor rijadviezen of signaleren van problemen.
- Elektrisch verstelbare voorstoelen (langsrichting en hellingshoek van de rugleuningen).
- Bestuurdersstoel elektrisch in hoogte verstelbaar.
- Verstelbare hoofdsteunen achterbank.

Voor comfort en rijplezier:

- Hydractieve vering.
- Stuurbekrachtiging en in hoogte en diepte verstelbaar stuur.
- Centrale deurvergrendeling van portieren, achterklep

- en klep brandstofvuldop via infrarood afstandsbediening.
- Elektrische bediening voor- en achterportieruitruiten.
- Elektrisch bedienbare en verwarmde buitenspiegels.
- Aansluitmogelijkheid voor radio (antenne, bedrading, ontstoring).
- Remmen met anti-blokkeersysteem (ABS).
- Verwarming met automatisch werkende elektronische regeling van temperatuur en luchtstroom.

Opties:

- 4 lichtmetalen velgen.
- Lederen bekleding (stoelen, achterbank en deurpanelen) zwart.
- Airconditioning.
- Elektrisch schuif-/kanteldak.
- Autoradio (merk Clarion), met bediening op het stuur, 6 luidsprekers en tweede antenne in de achterraut.

Elke Citroën XM wordt geleverd met één jaar garantie op techniek. Met het Citroën Garantie Plan kan deze termijn desgewenst worden verlengd tot 3 jaar. De garantie tegen corrosie van binnenuit geldt zes jaar.

Citroën behoudt zich het recht voor om wijzigingen aan te brengen in de uitvoering van haar auto's. De gegevens in deze brochure kunnen dus nooit als bindend worden beschouwd.

CITROËN XM

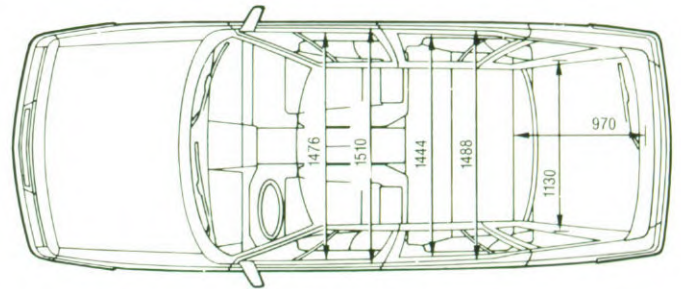
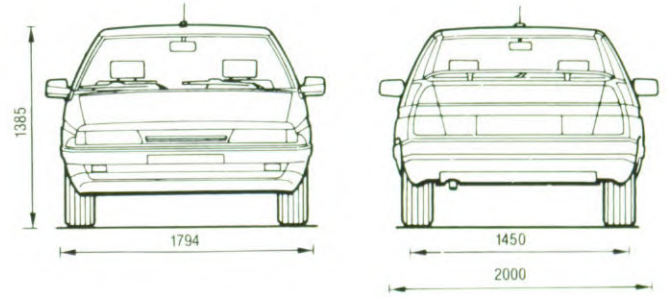
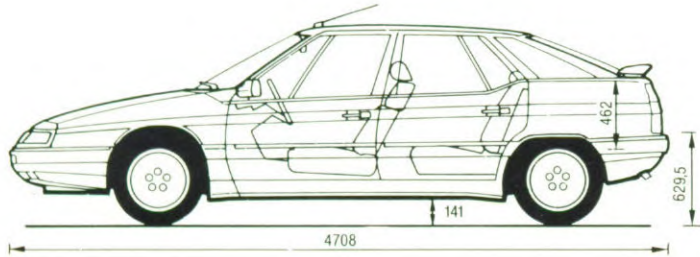

CITROËN XM BREAK

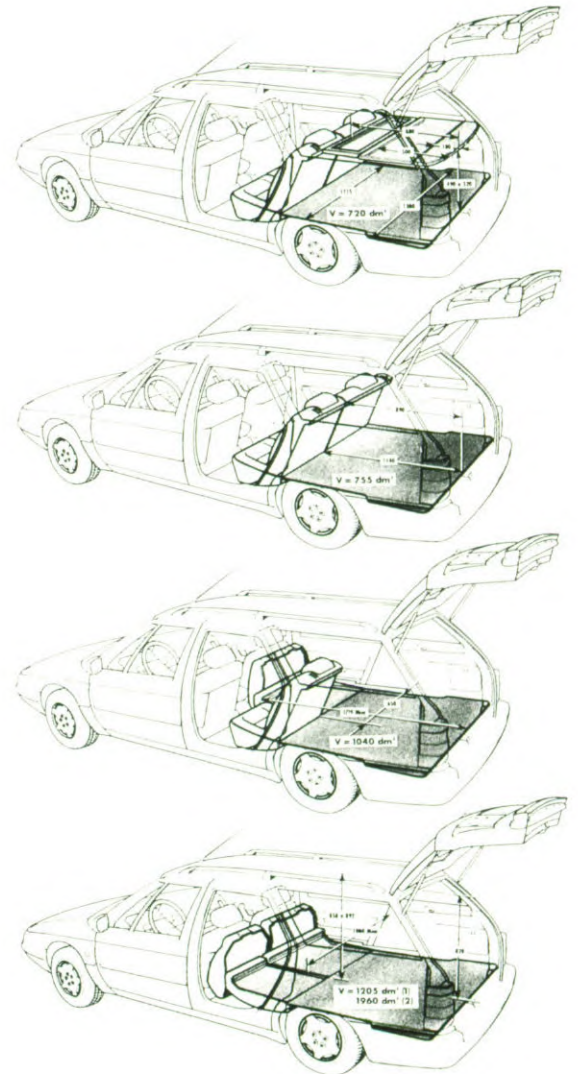
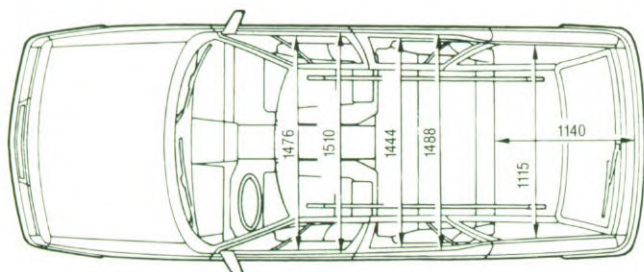
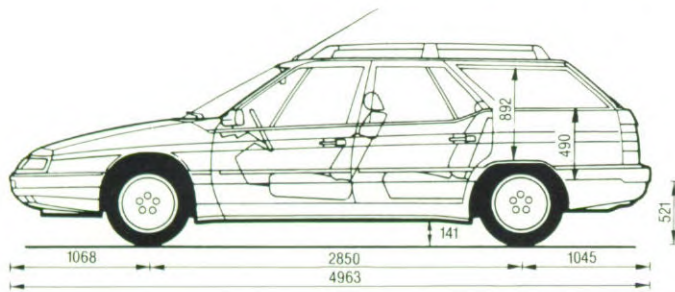
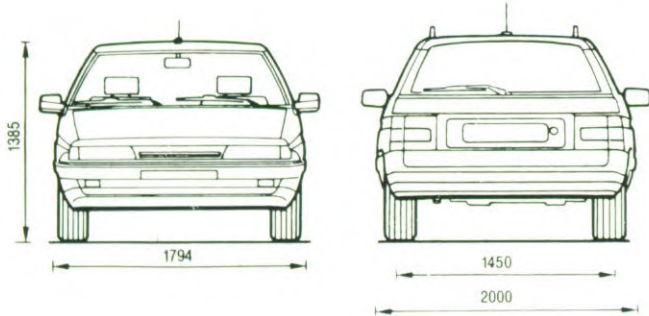





Hoe uitgebreid deze brochure ook is, hij doet de Citroën XM te kort. Foto's en woorden zijn nu eenmaal niet in staat om ook maar bij benadering het unieke gevoel op te wekken, dat u ervaart achter het stuur van de XM. Daar is maar één oplossing voor: een proefrit die uw kijk op auto's en autorijden voorgoed zal veranderen. De Citroën dealer verleent graag medewerking.

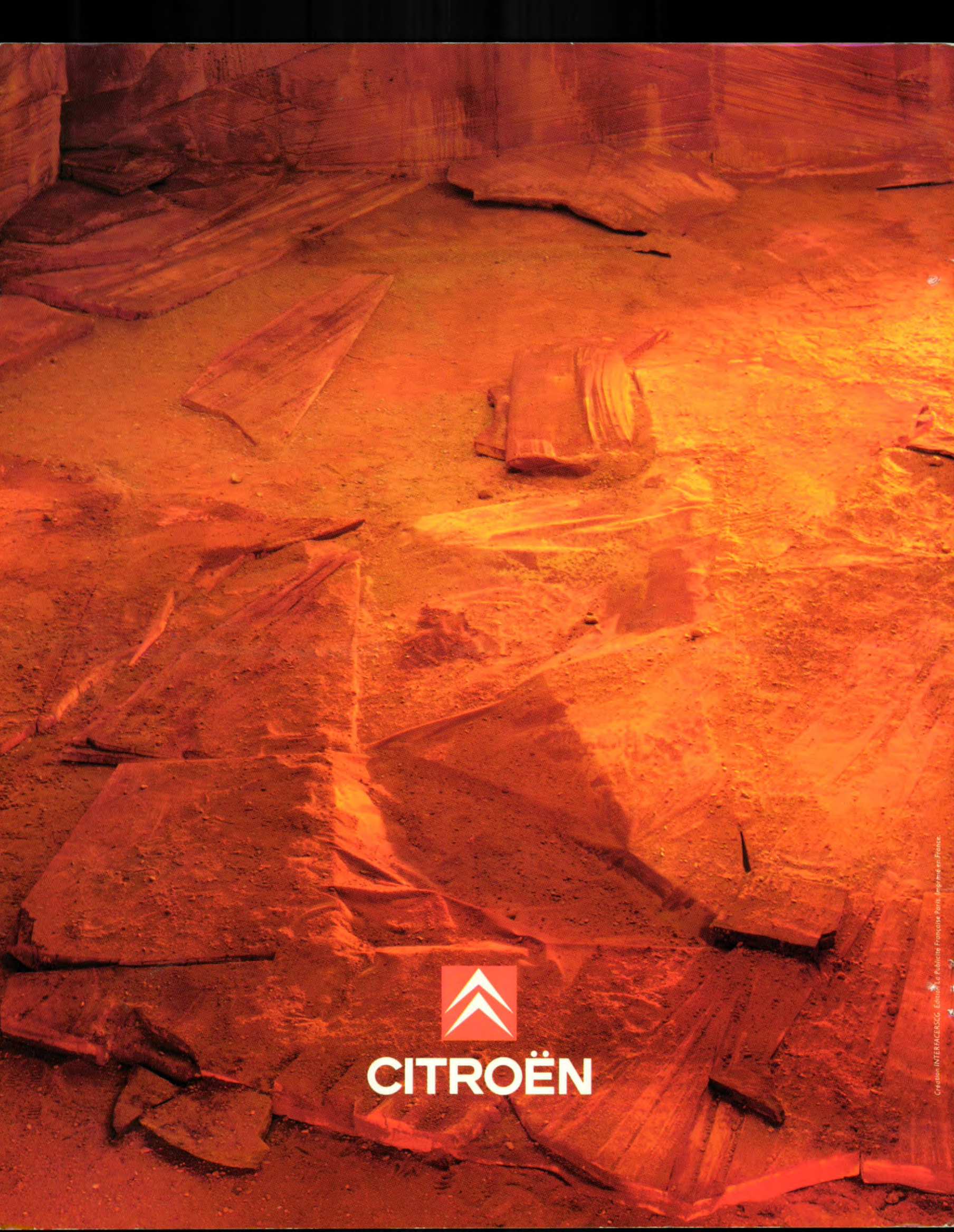

CITROËN