

CITROËN ^ GS



Een GS onderscheidt zich van alle andere auto's in zijn klasse. Want hij is anders door z'n eigenzinnige vormgeving. Anders door z'n hydropneumatische veersysteem. Anders door z'n ontspannen rijgedrag.

Het hydropneumatische veersysteem, dat u verder alleen terugvindt in de Citroën CX zorgt in belangrijke mate voor het comfortabele en veilige weggedrag van de GS.

De vormgeving van de GS zorgt ervoor dat de wagen zeer handelbare buitenmaten heeft (lengte 4,12 meter), terwijl hij binnen royaal de ruimte biedt aan bestuurder en passagiers.

De aërodynamische bouw van de GS zorgt er mede voor dat hij zuinig is. Ook de sterke motor, met 4 horizontale, luchtgekoelde cilinders, komt hierdoor goed tot zijn recht.

De grote verscheidenheid aan typen in de GS lijn (11), zorgt ervoor dat individuele verlangens een goed antwoord vinden in één van de modellen.

In deze brochure vindt u ook een nieuw type GS, de GSX3, een pittige wagen met een krachtige motor (cilinderinhoud 1299 cm³) en een sportieve uitrusting. De introductie van dit nieuwe type is representatief voor de regelmatige vernieuwingen in de GS serie.







GSspecial met hoofdsteunen (Accessoire)

GSPECIAL

De meest economische GS zowel in aanschaf als in het gebruik. Bereikbare vrijheid op wielen.



GS CLUB

De GS voor de grote afstanden. Voert u onvermoeibaar over de snelwegen van Europa.



GS Club met standaard achterrautverwarming en hoofdsteunen.







GS X 3 met gekleurd glas, triplex voorruit en antenne (extra).

GSX

De GS met sportieve allure. Met een 1129 cm³ motor die houdt van een pittige chauffeur.

GSX3

De snelste en felste GS. Met een temperamentvolle 1299 cm³ motor. De GS die het best tot zijn recht komt bij een chauffeur die het uiterste van z'n wagen vergt.





GS PALLAS

Klasse op wielen. Een stijlvolle wagen die niet vergeet waarvoor hij gemaakt is. Comfortabel rijden, onder alle omstandigheden.



GS Pallas met schuifdak, gekleurd glas, triplex voorruit en antenne (extra).



GS BREAK

Door z'n ruimte en hydropneumatische vering uiterst functioneel. Door z'n geraffineerde lijn en z'n complete uitrusting toch uiterst elegant.



GS Club Break met metaalkleur (extra).





Interieur GS Pallas

HET COMFORT

Het comfort van de GS is inmiddels beroemd. De combinatie van de vering, de perfecte stoelen die het lichaam optimaal ondersteunen en de ruimte voor de inzittenden, maken van de GS een echte reiswagen.

De stoelen kunnen in de lengterichting worden verschoven. Ook rugleuningen zijn verstelbaar.



DE INHOUD

De kofferruimte van de GS vormt één geheel met het interieur. Daardoor biedt de GS achterin meer ruimte, zonder dat dit ten koste gaat van de royale bagageruimte (409 dm³).

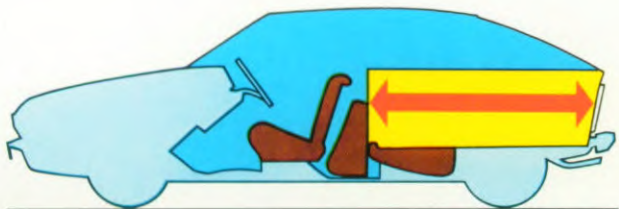

Bij de GSpécial en de GS Club kan als extra een "maxi-koffer" geleverd worden. De achterbank kan dan worden weggeklapt, waardoor een ruimte van 846 dm³ wordt verkregen met een nuttige lengte van 1,57 meter op de vloer.

Doordat het reservewiel van de GS onder de motorkap ligt, blijft de bagageruimte helemaal vrij.



GS Break

De GS Break, met zijn nuttige laadvermogen van 400 kg, kan de vreemdsoortigste ladingen moeiteloos vervoeren. Bovendien is de laadvloer zeer toegankelijk door de handige constructie van de achterdeur: geen drempel. De toch al grote laadruimte van de GS Break kan in een handomdraai worden uit-

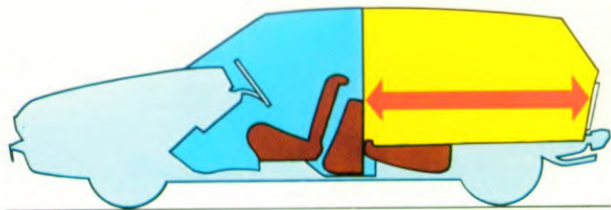
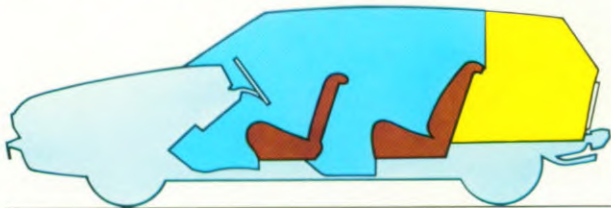

GS Service

gebreed. Wanneer de achterbank wordt weggeklapt heeft u een vlakke vloer van 1,79 m² op 41,9 cm van de grond.

De GS Service is een bestelwagen met het comfort van een personenwagen, omdat hij is afgeleid van de GS Spécial Break.



HET RIJDEN

Het instrumentenpaneel is zó ontworpen dat de bestuurder een minimale hoeveelheid bewegingen hoeft te maken; daarbij komt dat het complete instrumentarium handig en snel kan worden afgelezen. Dat alles zorgt ervoor dat de bestuurder zich zo volledig mogelijk kan concentreren op weg en verkeer.

De stoelen zijn zó ontworpen dat zij het lichaam onder alle omstandigheden steunen.

Het ontspannen rijden in de GS wordt verder bevorderd door het feit dat alle belangrijke bedieningsorganen goed onder handbereik zijn aangebracht.

Claxon, grootlichtsignalen, knipperlichten, stadslichten, dimlichten, grootlichten, ruitewissers en ruitespoeiers worden bediend door hendels rond het stuur.

De versnellingshendel bevindt zich op de vloer (pookje). De handrem is in het dashboard verwerkt.

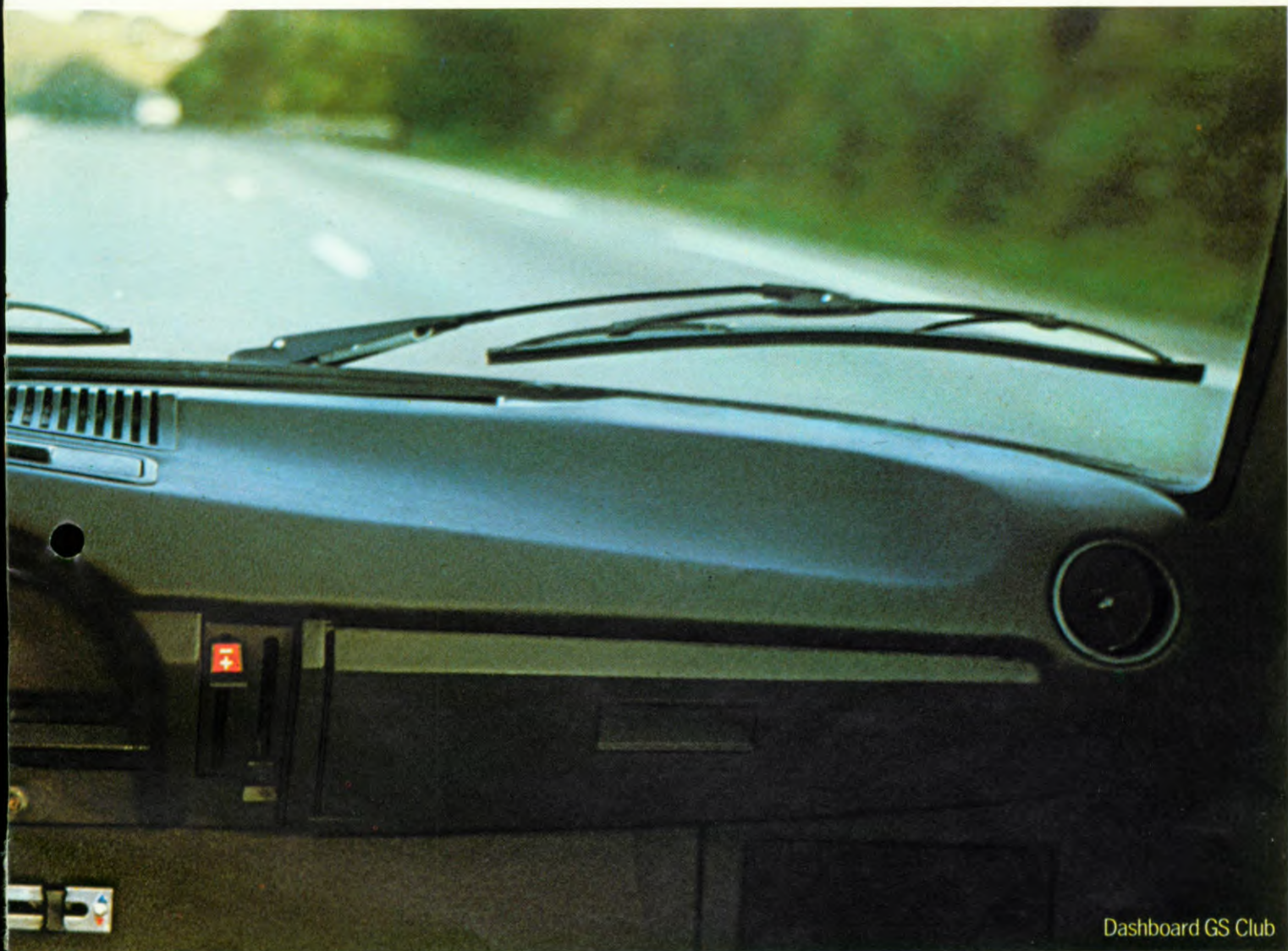

Dashboard GS Club

De console bevat een opbergvak en ruimte voor een radio. Het zacht beklede stuurwiel geeft een goede grip op het stuur.

De C Matic is een semi-automatische drieversnellingsbak met hydraulische koppelomvormer. Ontkoppelen en koppelen geschiedt automatisch tijdens het schakelen. Het koppelpedaal ontbreekt dus, wat het rijden eenvoudiger maakt. Toch blijft sportief rijden mogelijk, doordat u zelf de versnelling kunt kiezen.

Dode hoeken zijn in de GS tot een minimum beperkt door de grote zijruiten en de zeer grote achterraut.

De draaicirkelstraal van de GS is 4,83 meter. Dit vergemakkelijkt het rijden in de stad. (Draaicirkelstraal kort genoeg om te kunnen draaien in een straat van normale breedte).

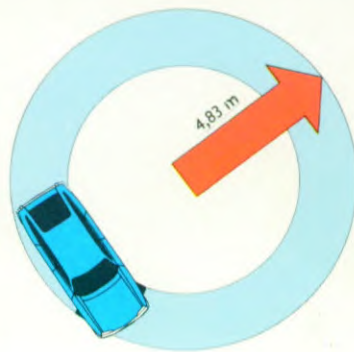
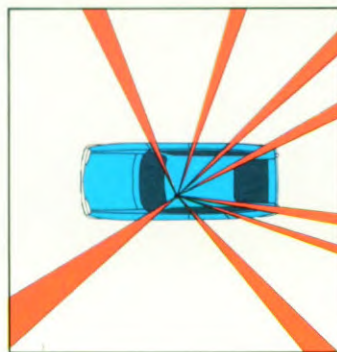

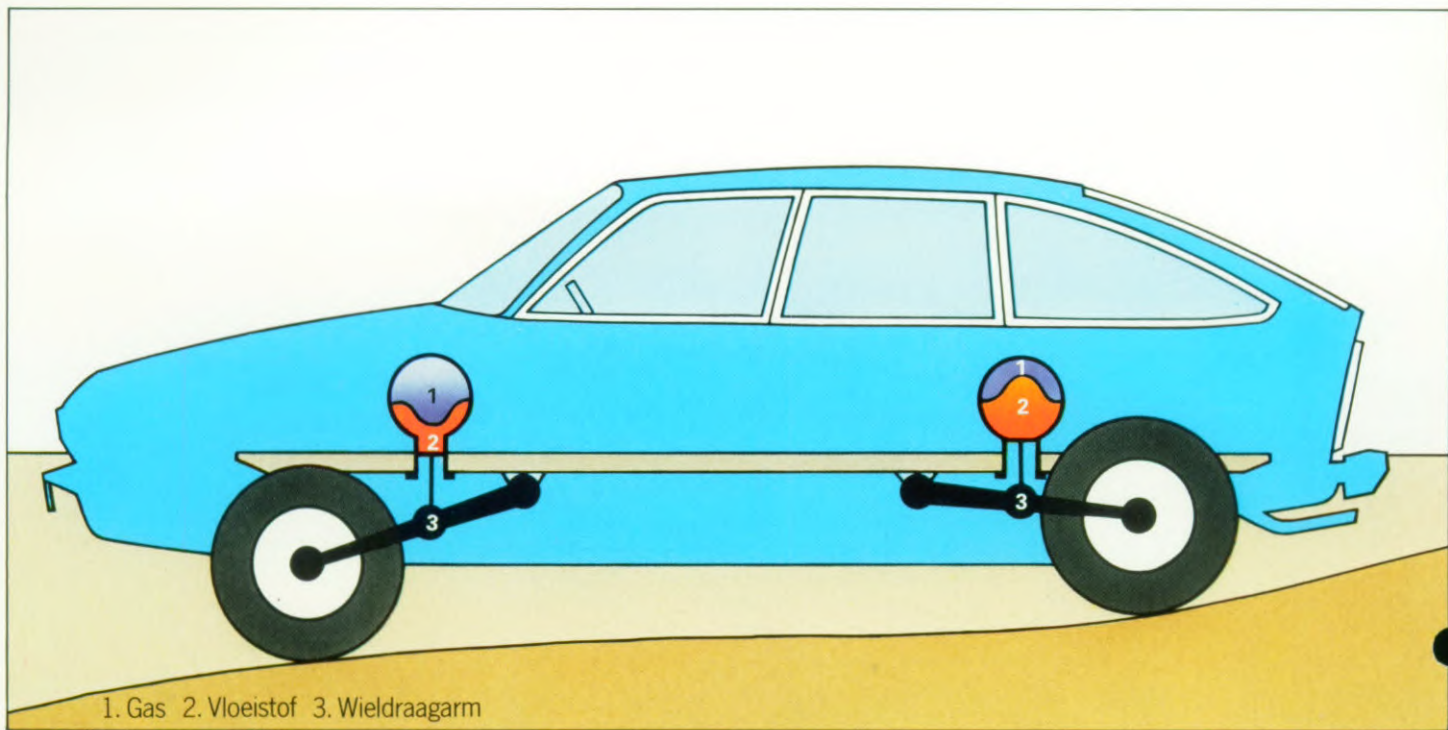

DE HYDRO-PNEUMATISCHE VERING

De GS is de enige wagen in zijn klasse die is uitgerust met het hydropneumatische veersysteem.

Ieder wiel is onafhankelijk door een arm plus zuiger verbonden met een bol die een niet samendrukbare vloeistof en een wel samendrukbaar gas bevat. De combinatie van veerbol en schokbreker in één constructie zorgt voor een veersysteem dat soepeler en beter op het wegdek reageert dan traditionele veersystemen.

Het systeem absorbeert de reacties van de wielen op de weg, hetgeen de stabiliteit van de carrosserie ten goede komt. Het hydropneumatische veersysteem verenigt daardoor comfort met goede wegligging en dus met veiligheid.

Daarnaast zorgt het systeem ervoor dat de wagen nooit door zware belasting dieper op de weg komt te liggen. Het veersysteem corrigeert die zware belasting automatisch door tegendruk.

Deze constante afstand tot de grond draagt zeer bij tot de veiligheid.

Bijzonder is verder dat het veersysteem drie standen heeft, waardoor u de GS 'hoger op de wielen kunt zetten' wanneer u op moeilijke landwegen rijdt. De derde en hoogste stand van het veersysteem maakt het verwisselen van een wiel aanzienlijk eenvoudiger.

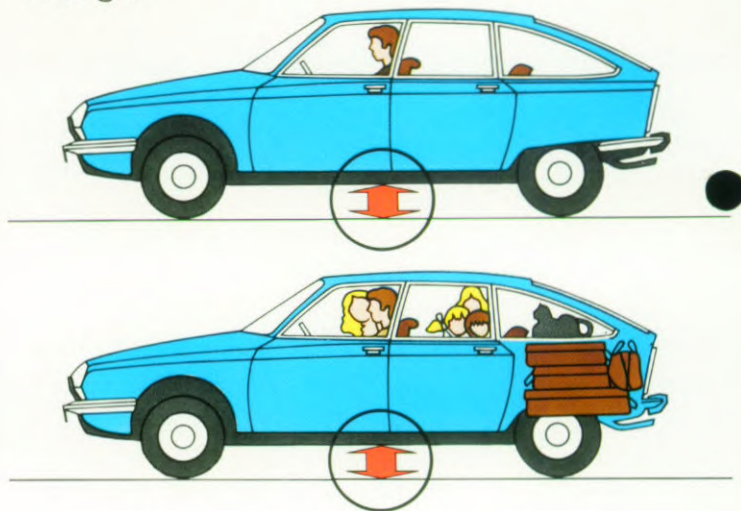

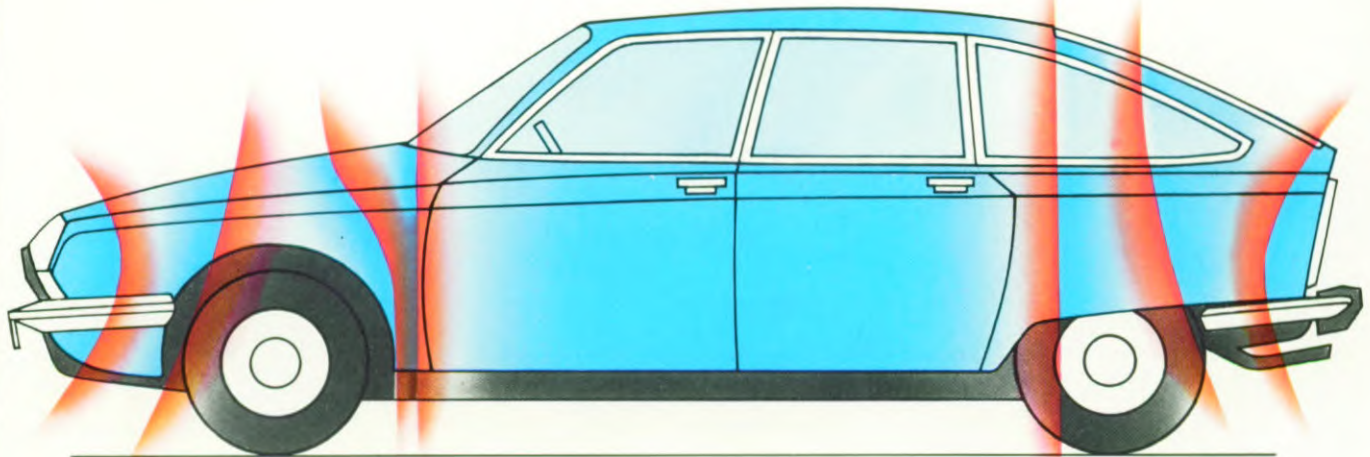

Progressieve vervormingszone

Beschermd zone

Progressieve vervormingszone

DE VEILIGHEID

Actieve en passieve veiligheid is voor Citroën altijd een belangrijk punt geweest.

ACTIEVE VEILIGHEID

Het hydropneumatische veersysteem is een essentieel onderdeel van de actieve veiligheid van een GS. Maar niet het enige.

Een ander door Citroën ten behoeve van de veiligheid ontwikkelde constructie, is de combinatie van voorwielaandrijving met de onafhankelijke ophanging van alle vier de wielen. Een oplossing die door menig autoconstructeur is overgenomen.

Nog een belangrijk veiligheidsaspect van de GS vormen de vier schijfremmen, een zeldzame uitrusting voor een wagen in deze prijsklasse. Bovendien zijn de remmen zo geconstrueerd dat de rem-actietijd, door hogedruktoevoer en korte slag van het pedaal, wordt verkort. Een lichte pedaaldruk is voor krachtig remmen reeds voldoende.

Verder zijn er in het instrumentenpaneel drie controles van het remsysteem opgenomen. Controlelampjes waarschuwen als er iets mis is met de voorremblokken, het remvloeistof-niveau of de hydraulische druk in het remsysteem.

Ook de tandheugelbesturing heeft een aantal vernuftige veiligheidsaspecten. De hartlijn van het draaipunt van de voorwielen valt samen met het raakpunt van het wiel op de weg. Deze exclusieve Citroën-constructie zorgt voor een betere

wegligging. De GS blijft daardoor in zijn koers ondanks oneffenheden in de weg.

Verder wordt de actieve veiligheid van de GS verhoogd door:

Een zeer laag zwaartepunt. Binnenbandloze radiaalbanden. Een "anti-reactie voortrein". Een parkeerrem die onafhankelijk werkt van de hoofdrem. Kinder sloten op de achterportieren. Een groot ruitoppervlak: 2,79 m² (Berline). Een elektrische ruitesproeier. Ruitewissers met twee snelheden.

PASSIEVE VEILIGHEID

Naast de actieve veiligheid, wageneigenschappen die de bestuurder helpen om veilig te rijden, moet een wagen ook zijn opgewassen tegen noodsituaties.

Daarom is de constructie van de GS carrosserie zodanig dat bij aanrijdingen de schokken zoveel mogelijk door de wagen worden opgevangen en dus niet door de inzittenden. (Zie tekening vervormingszones).

Eveneens ter bescherming van bestuurder en passagiers zijn ook dashboard en stuur van soepel materiaal gemaakt.

Andere punten die bijdragen tot de veiligheid zijn:

- Veiligheidsgordels vóór.
- 'Anti-burst' portiersloten.
- Een stuurkolom met twee kruiskoppelingen en een enkelspakig stuurwiel.
- Een beschermde benzinetank op de veilige afstand van 63,5 cm van de achterbumper.

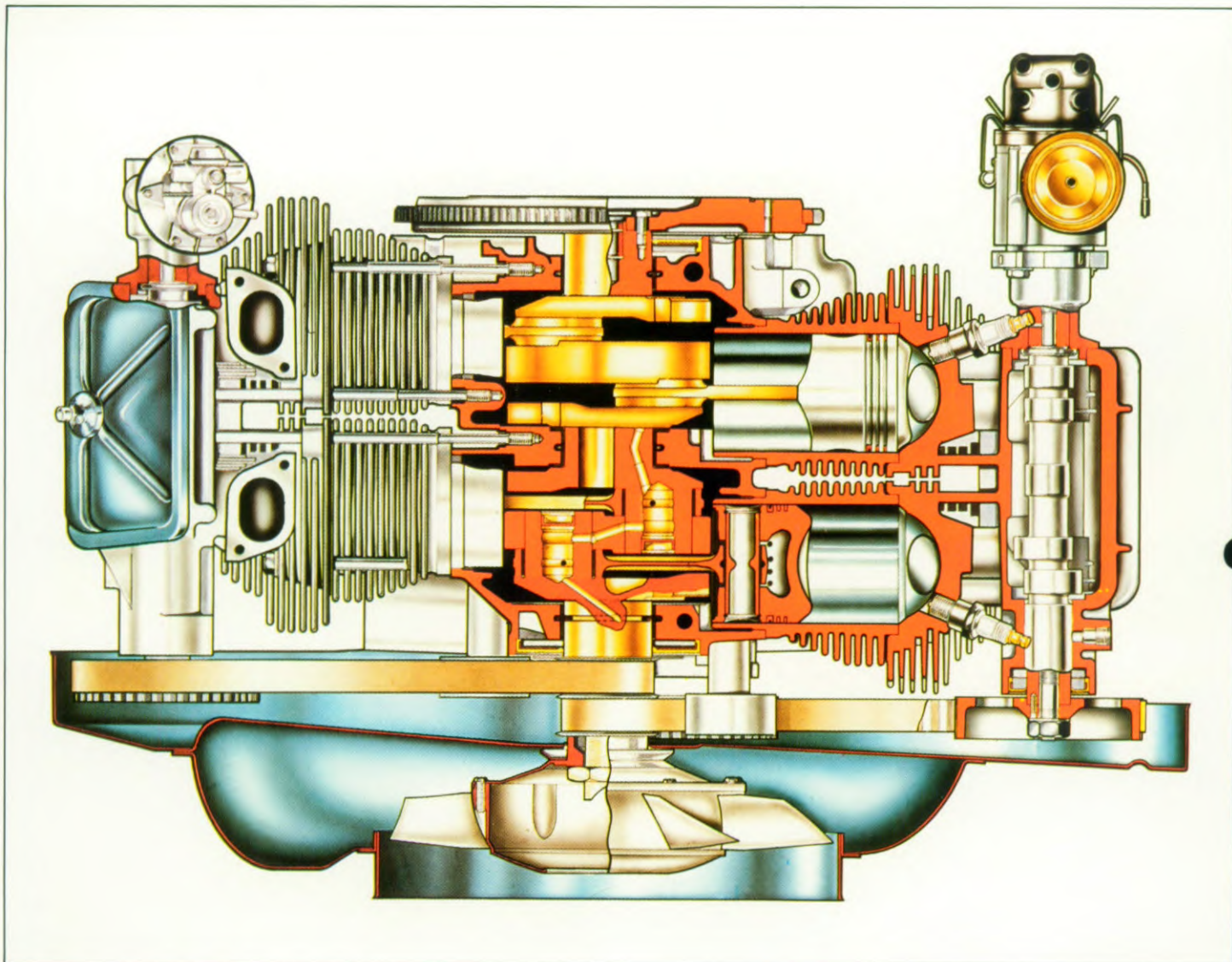

DE MOTOREN

De GS heeft een 'boxer-motor' met vier horizontale twee-aan-twee tegenover elkaar liggende cilinders, in lichtmetaallegering. De motor is luchtgekoeld.

Deze techniek heeft als belangrijk voordeel dat het gewicht van de motor en de plaats die hij inneemt gering zijn. Dit verhoogt de betrouwbaarheid van de motor. Andere voordelen van dit systeem zijn het ontbreken van een radiator, waterpomp en water-slangen. Ook anti-vries is daarmee overbodig. Dat alles vergemakkelijkt het onderhoud van de motor.

Verder draagt de constructie met bovenliggende nokkenassen, aangedreven door getande riemen, bij tot de beperking van het geluid.

U heeft de keus uit drie motoruitvoeringen:

motor 1: 1129 cm³, 40 kW ISO (56 pk DIN)
bij 5750 tpm.
(GSpécial, GS X)

motor 2: 1222 cm³, 42,5 kW ISO (59 pk DIN)
bij 5750 tpm.
(GS Club, GS Pallas)

motor 3: 1299 cm³, 47 kW ISO (65 pk DIN)
bij 5500 tpm.
(GS X3)



SPECIALE UITRUSTINGEN

De GS kan worden uitgebreid met accessoires die aansluiten op de persoonlijke smaak en wensen van de berijder.

- Sport Kit voor de GS X en de GS X3
- Schuifdak (niet bij Break)
- Maxi-kofferruimte voor GSpécial en GS Club
- Hoofdsteuunen (GSpécial)
- Gekleurde ruiten, voorruit van gelaagd glas.

TECHNISCHE GEGEVENS	GSpecial	GS Club	GS Pallas	GSX	GS X3	Break Special	Break GS Club	GSpecial Service	GS Club Cmatic	GS Pallas Cmatic	Break GS Club Cmatic	
Motor												
Aantal cilinders						4 boxer						
Fiscaal vermogen (Frans)	6	7	7	6	7	6	7	6	7	7	7	
Cilinderinhoud in cm ³	1129	1222	1222	1129	1299	1129	1222	1129	1222	1222	1222	
Boring x slag in mm	74,0 x 65,6	77,0 x 65,6	77,0 x 65,6	74,0 x 65,6	79,4 x 65,6	74,0 x 65,6	77,0 x 65,6	74,0 x 65,6	77,0 x 65,6	77,0 x 65,6	77,0 x 65,6	
Compressieverhouding	9,0/1	8,2/1	8,2/1	9,0/1	8,7/1	9,0/1	8,2/1	9,0/1	8,2/1	8,2/1	8,2/1	
Maximum vermogen												
ISO in kW	40	42,5	42,5	40	47	40	42,5	40	42,5	42,5	42,5	
(DIN in pk)	(56)	(59)	(59)	(56)	(65)	(56)	(59)	(56)	(59)	(59)	(59)	
bij tpm	5750	5750	5750	5750	5500	5750	5750	5750	5750	5750	5750	
Maximum koppel												
ISO in Nm	7,8	8,5	8,5	7,8	9,6	7,8	8,5	7,8	8,5	8,5	8,5	
(DIN in mkg)	(8,1)	(8,9)	(8,9)	(8,1)	(10)	(8,1)	(8,9)	(8,1)	(8,9)	(8,9)	(8,9)	
bij tpm	3500	3250	3250	3500	3500	3500	3250	3500	3250	3250	3250	
Koeling						lucht						
Overbrenging												
Versnellingsbak				Mechanische bediening						Cmatic		
Aantal versnellingen				4 vooruit + achteruit						3 vooruit + achteruit		
Pignon en kroonwiel		8 x 33		8 x 35		8 x 33						
Koppeling				Enkelvoudige droge plaat								
Besturing												
Type						Tandheugel						
Aantal omw. stuurwiel van aanslag tot aanslag						3,8						
Draaicirkelstraal tussen trottoirs in m						4,83						
Remmen												
				Voor: geventileerde schijven aan weerszijden van de versnellingsbak								
				Achter: schijven in de wielen								
				Hydraulisch bekrachtigd met hoge druk								
				Gescheiden circuits voor en achter – Lastafhankelijke remkrachtbegrenzing achter								
Ophanging												
				4 onafhankelijke wielen – Hydropneumatische vering – Dwarsgeplaatste stabilisatorstangen voor en achter – „Anti-reactie” voortrein								
Elektrische uitrusting												
Accu		12 V - 200/40 Ah		12 V - 225/45 Ah		12 V - 200/40 Ah						
Wisselstroomdynamo				490 W - 35 A								
Afmetingen												
Aantal zitplaatsen	5	5	5	5	5	5	5	2	5	5	5	
Totaal glasoppervlak in m ²	2,79	2,79	2,79	2,79	2,79	2,60	2,60	1,68	2,79	2,79	2,60	
Inhoud bagageruimte in dm ³	409	409	409	409	409	645 (1)	645 (1)	1660 (1)	409	409	645 (1)	
Inhoud bagageruimte bij neergeklapte achterbank	846 (2)	846 (2)	-	-	-	1500 (1)	1500 (1)	-	846 (2)	-	1500 (1)	
	(1) onder het dak	(2) maxi-koffer (extra), volume tot raamhoogte portieren										
Gewichten (in kg)												
Rijklar gewicht (bestuurder niet inbegrepen)	925	930	945	935	940	935	940	895	930	945	940	
Totaal laadvermogen	1335	1345	1345	1335	1340	1340	1340	1340	1345	1345	1340	
Nuttige belasting	410	415	400	400	400	405	400	445	415	400	400	
Maximaal aanhanger gewicht onberemd/beremd	460/800	465/800	465/800	460/800	470/800	460/800	465/800	445/800	465/800	465/800	465/800	
Maximaal imperiaalgewicht (dak)	60	60	60	60	60	80	80	80	60	60	80	
Verbruiken (l op ... km)												
bij 90 km/h gestabiliseerde snelheid	15,6	14,7	14,7	15,3	14,7	15,3	14,7	15,3	13,5	13,5	13,8	
bij 120 km/h gestabiliseerde snelheid	11,9	10,4	10,4	11,4	10,3	11,4	10,2	11,4	9,7	9,7	10,0	
bij stadstraject	11,4	8,9	8,9	11,7	10,4	11,4	8,9	-	9,5	9,5	10,6	
Inhoud												
						Benzinetank: 43 liter						
Prestaties (alleen de bestuurder)												
Max. snelheid (in km/h)	149	151	151	149	158	146	149	146	148	148	146	
400 m staande start (in seconden)	20*7	19*7	19*7	20*3	19*1	20*9	20*0	20*9	20*9	20*9	21*2	
1000 m staande start (in seconden)	38*5	36*8	36*8	38*0	35*7	39*0	37*4	39*0	38*6	38*6	39*2	
0-100 km/h (in seconden)	17*5	16*1	16*1	17*0	14*4	-	-	-	18*1	18*1	-	

Berline GS

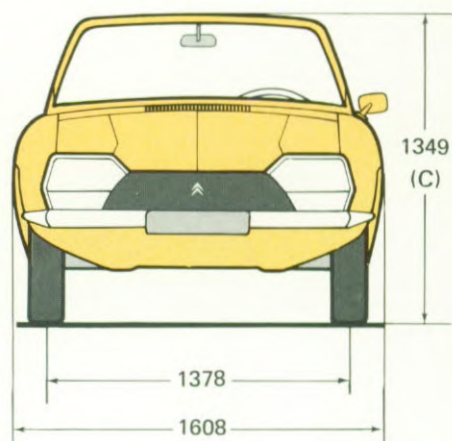
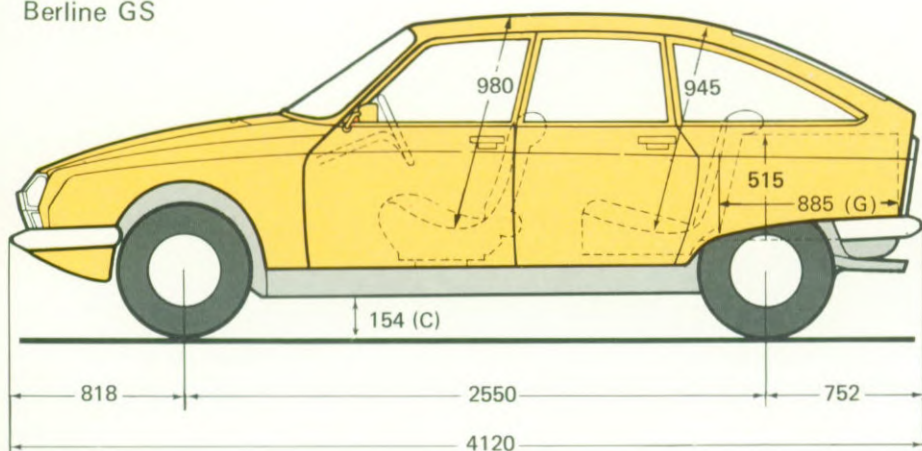

Break GS

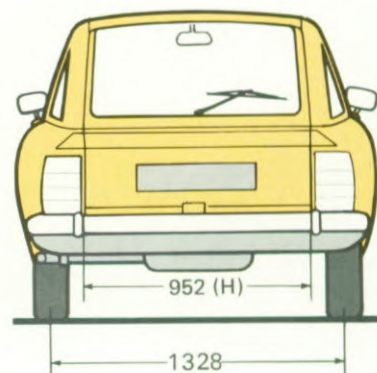
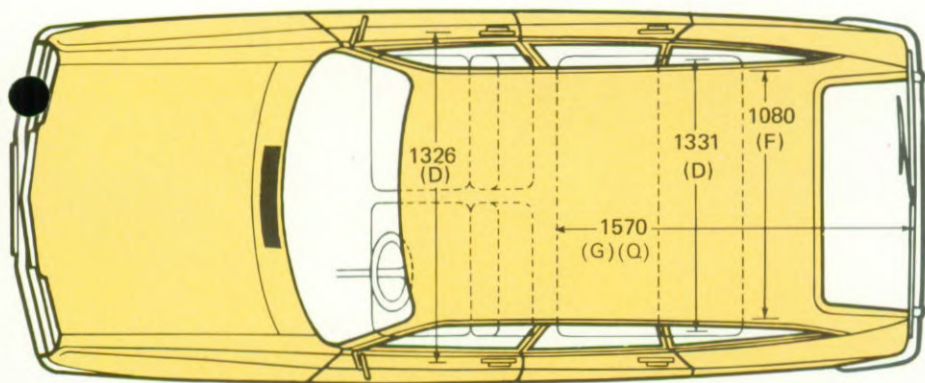
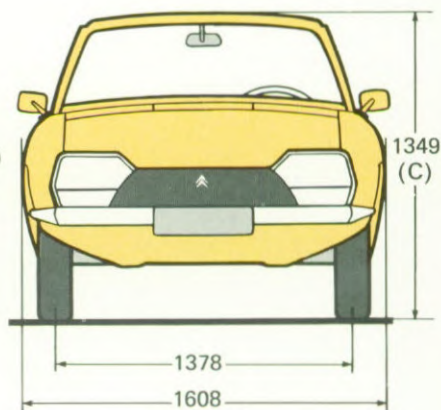
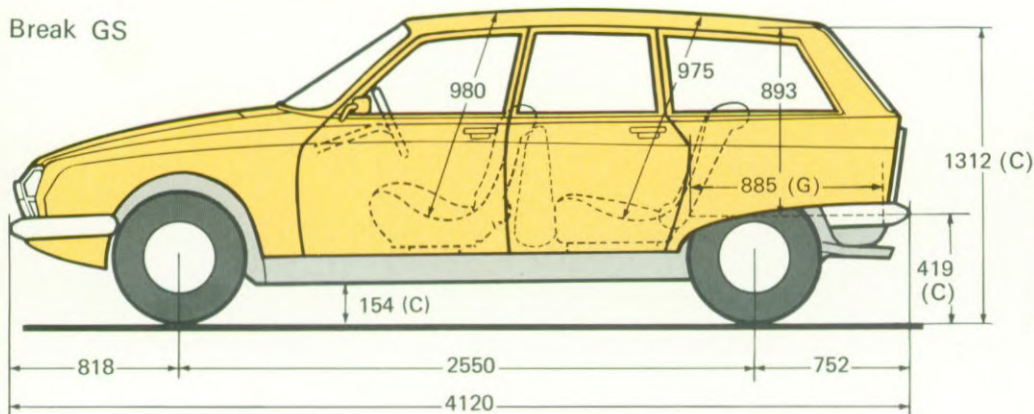

- C : draaiende motor
- D : breedte bovenzijde portieren
- F : tussen wielkasten
- G : vloerlengte
- H : klepopening
- Q : neergeklapte achterbank

UITRUSTING serie extra accessoire	GSpécial	GS Club GS Club Cmatic	GS Pallas GS Pallas Cmatic	GSX	GS X3	Break GSpécial	Break GS Club Break GS Club Cmatic	GSpécial Service
	Uitrusting instrumentenpaneel							
Kilometertellers totaal en dag Laadstroomindicator Elektrisch kwarts klokje Stadslicht controlelampje Grootlicht controlelampje Motoroliedruk controlelampje Controlelampje voor de hydraulische druk en remvloeistofpeil met testknop Alarmverlichting controlelampje Chokecontrolelampje Knipperlichtcontrolelampje Voorremvoeringslijtage controlelampje								
Elektronische toerenteller								
Controlelampje voor de olietemperatuur in de koppelmvormer (alleen Cmatic)								
Motorolietemperatuur controlelampje								
Rij-uitrusting								
Lichtsignaal Bediening voor het verstellen van de bodemvrijheid Ruitwisser 2 snelheden Elektrische ruitesproeier Binnenspiegel (dag- en nachtstand) Regelknop intensiteit instr. paneelverlichting								
Combinatie „Ruitwisser/Ruitesproeier“ achterruit								
Dim- en grootlicht		jodium	jodium		jodium		jodium	
Achteruitrijlampen								
Verwarmde achterruit (en controlelampje)								
Mistlampen								
Comfortuitrusting								
Verstelbare zijdelingse frisse luchtmonden Handschoenenkastje en opbergvak in dashboard Kofferruimteverlichting Make-up spiegel in de zonneklep passagier Verdraaibare zonnekleppen Buitenluchtaanjager 2 snelheden Warme luchtaanjager Gescheiden voorstoelen met verstelbare rugleuning Bergvakken in de voorportieren								
Middenarmsteun achter (behalve bij opklapbare bank)								
Sigareaansteker								
Radio en toebehoren								
Hoofdsteunen vóór				aangebouwd	aangebouwd			
Neerklapbare achterbank								(1)
Rol gordels vóór								
3-punts gordels achter (normaal)								
Asbakken	1 voor + 2 achter	1 voor + 2 achter	1 voor + 2 achter	1 voor + 2 achter	1 voor + 2 achter	1 voor + 2 achter	1 voor + 2 achter	1 voor
Kleerhangers achter (behalve bij schuifdak)								
Stoelbekleding (2)	targa stof	stof	stof	stof	stof	targa stof	stof targa	targa
Triplex voorruit en gekleurd glas								
Plafonnier bediend door schakelaar in voorportieren			(3)					
Handgrepen rechts voor en achter (behalve bij schuifdak)								
Vloerbedekking	rubber	moquette	moquette	rubber	moquette	rubber	moquette	rubber
Kaartentassen in rugleuningen van voorstoelen								
Uitneembare hoedenplank								
Schuifdak								
Verdere uitrusting								
Beschermstrips op de zijkanten								
Spoiler achter								
Bumper beschermrubbers	achter	voor en achter	voor en achter	achter	voor en achter	achter	voor en achter	achter
Verchroomd uitlaatsierstuk								
Zij-raam omlijstingen	carr. kleur	roestvrij staal	roestvrij staal	mat zwart	mat zwart	carr. kleur	roestvrij staal	carr. kleur
Wieldoppen	roestvrij staal	roestvrij staal	roestvrij staal	sport type	sport type	roestvrij staal	roestvrij staal	roestvrij staal
Voor- en achterbumpers	roestvrij staal	roestvrij staal	roestvrij staal	mat zwart	mat zwart	roestvrij staal	roestvrij staal	roestvrij staal
Metaalkleur			gratis					

(1) De Break Service heeft geen achterbank - (2) Stoffen bekleding, Spécial en Club modellen, contactvlak lichaam van jersey stof, zijgedeelten van kunstleer. Pallas model: geheel jersey. X en X3 modellen: jersey medaillons, zijgedeelten van kunstleer. - (3) Extra bedieningsknop op console

RIJKLAAR-PRIJZEN.

De rijklaar-prijs van Citroën betekent zoveel dat u nooit voor verrassingen komt te staan bij aankoop van uw nieuwe auto, want in de "rijklaprijs" zijn alle afleveringskosten opgenomen, te weten: tectyl-behandeling volgens de ML-methode, transportkosten, retroflecterende kentekenplaten inclusief montage, kosten afleveringsklaar maken, NL-transfer, legeskosten deel III, volle tank brandstof. U weet dus precies waar u aan toe bent. Een eerlijke en vooral duidelijke regeling.

EEN WIJDVERTAKT SERVICE-NET.

De Citroën agentenorganisatie in Europa omvat bijna 10.000 officiële service-adressen en is daarmee een van de grootste!



MEERVOUDIGE SERVICE.

Boeken met tijden van reparaties en onderhoudswerkzaamheden.

Deze boeken die met grote zorg zijn samengesteld en door Franse verzekeringsmaatschappijen als maatstaf worden gehanteerd, geven nauwkeurig de tijden aan van alle ingrepen die een auto kan ondergaan. U kunt deze boeken altijd raadplegen en om nadere uitleg vragen.

CITROËN KROONGARANTIE.

Citroën voelt zich verantwoordelijk voor alle auto's die de showroom verlaten. En blijft zich verantwoordelijk voelen. Vandaar de Citroën Kroongarantie. Een royale garantie in de stijl die Citroën eigen is:

Arbitrage van ANWB/KNAC.

De Citroën Kroongarantie laat geen enkele ruimte voor misverstanden. Toch zouden beide partijen om een of andere reden elkaar weleens één keertje niet kunnen vinden. In dat geval kunt u een beroep doen op de ANWB of KNAC voor een bindende uitspraak. Citroën is daaraan gebonden, u ook. Een alleszins eerlijke regeling.

1 Jaar totale garantie.

De garantie op uw nieuwe Citroën is een totale garantie. Dat wil zeggen op onderdelen zowel als op arbeidsloon. Twaalf volle maanden lang, ongeacht het aantal gereden kilometers.

2 Jaar garantie op het hydropneumatische veersysteem.

Het hydropneumatische veersysteem van de GS en CX is uniek om het comfort dat het biedt, uniek door zijn technisch vernuft en uniek omdat het onverslijtbaar is.

Citroën is dermate overtuigd van de bedrijfszekerheid ervan, dat u 24 maanden lang totale garantie krijgt tot een maximum van 100.000 km.

5 Jaar garantie op de volgens de ML methode getectyleerde delen.

Op alle holle delen van chassis en carrosserie, zoals bijvoorbeeld chassisbalken, stijlen en deuren, geeft Citroën 5 jaar lang garantie.

Gratis hulp onderweg.

Mocht uw Citroën tijdens het eerste jaar, om de een of andere reden stil komen te staan, wegens een storing waarvan de reparatie door de garantie gedekt wordt, dan komt de dichtstbijzijnde Citroën agent u te hulp. U hoeft maar te bellen en het komt voor elkaar. Gratis. Waar u ook bent in West-Europa.



LEASING BIJ CITROËN.

U kunt bij Citroën ook leasen. Het voordeel van leasing is dat u op de cent nauwkeurig weet wat uw kilometerprijs is. Ook dat is een aspect van veilig en comfortabel rijden. Iedere Citroën agent kan u alle informatie over leasing verstrekken.

Deze folder is samengesteld in het najaar van 1978. Citroën behoudt zich het recht voor om tussentijdse wijzigingen aan te brengen in de uitvoering van zijn auto's. De gegevens in deze folder kunnen dus nooit als bindend worden beschouwd.

