

# CITROËN



CX:  
PROFIEL VAN  
EEN BLIJVEND  
SUCCES



CX 

- 6, 7..... CX, een levende legende
- 8, 9..... Comfort op niveau
- 10, 11..... ABS, rijdt beter, remt beter
- 12, 13..... Ergonomie tot in de details
- 14, 15..... De CX 20 RE en CX 25 RD
- 16, 17..... De CX 25 RD Turbo 2
- 18, 19..... De CX 22 TRS
- 20, 21..... De CX 25 GTI en CX 25 TRD Turbo 2
- 24, 25..... De CX 25 GTI Turbo 2
- 26, 27..... De CX 25 Prestige automatic en CX 25 Limousine Turbo 2
- 28, 29..... De CX 25 Prestige Turbo 2
- 30, 31..... De CX Break, enorme laadruimte, gecombineerd met een ongerekende luxe en fantastisch rijgedrag
- 32 t/m 34..... De CX 22 RE Break en CX 25 TRI Break
- 35..... De CX 25 TRD Turbo 2 Break
- 38, 39..... De CX 22 RE Familiale en CX 25 RD Familiale
- 40 t/m 43..... Uit betere ideeën ontstaan betere auto's
- 44, 45..... Technische specificaties CX Berlines
- 46, 47..... Technische specificaties CX Breaks
- 48..... Garantie

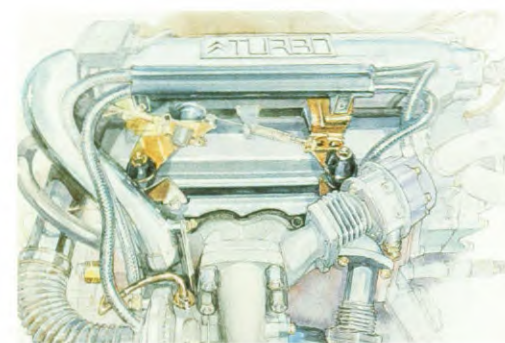



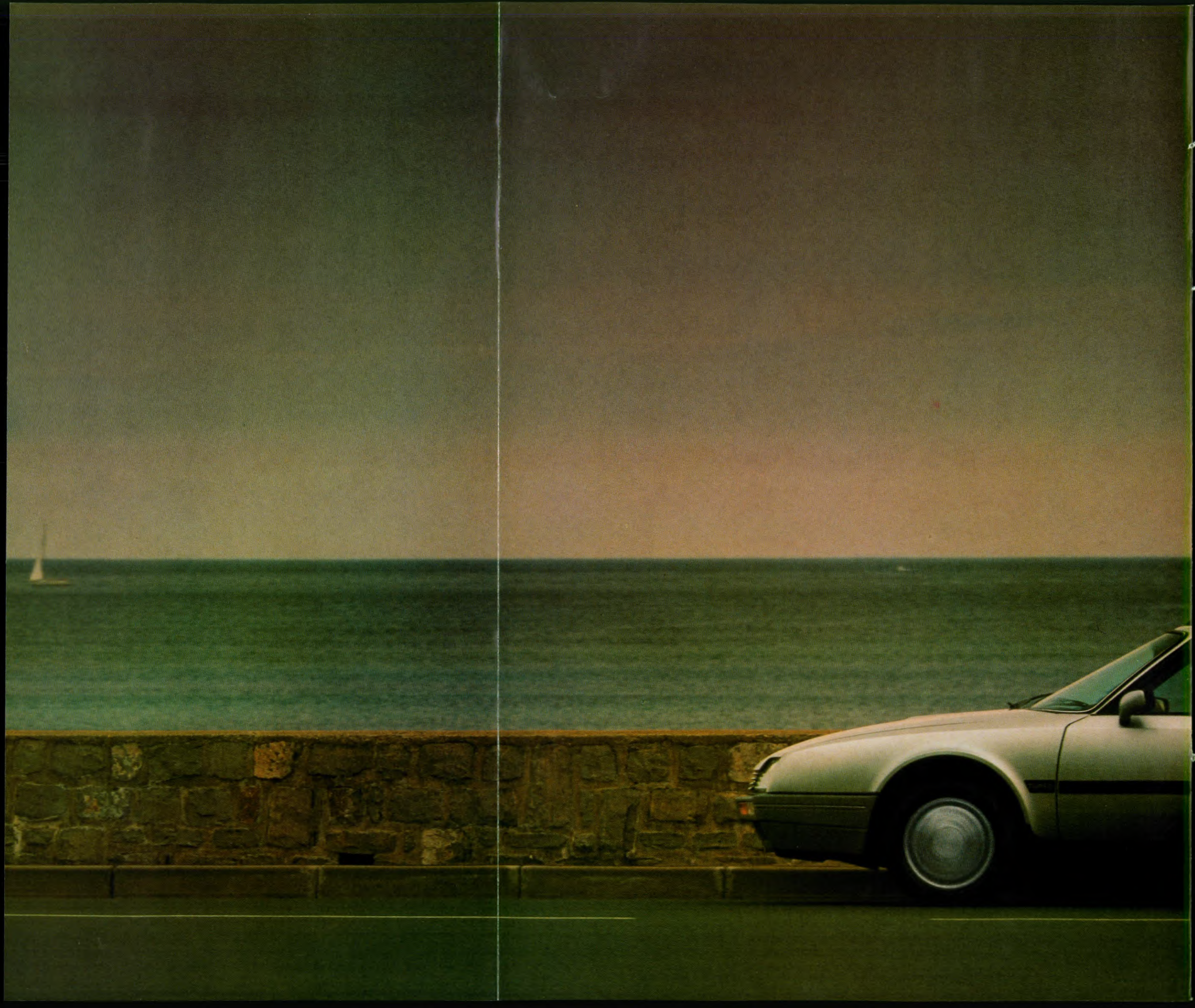



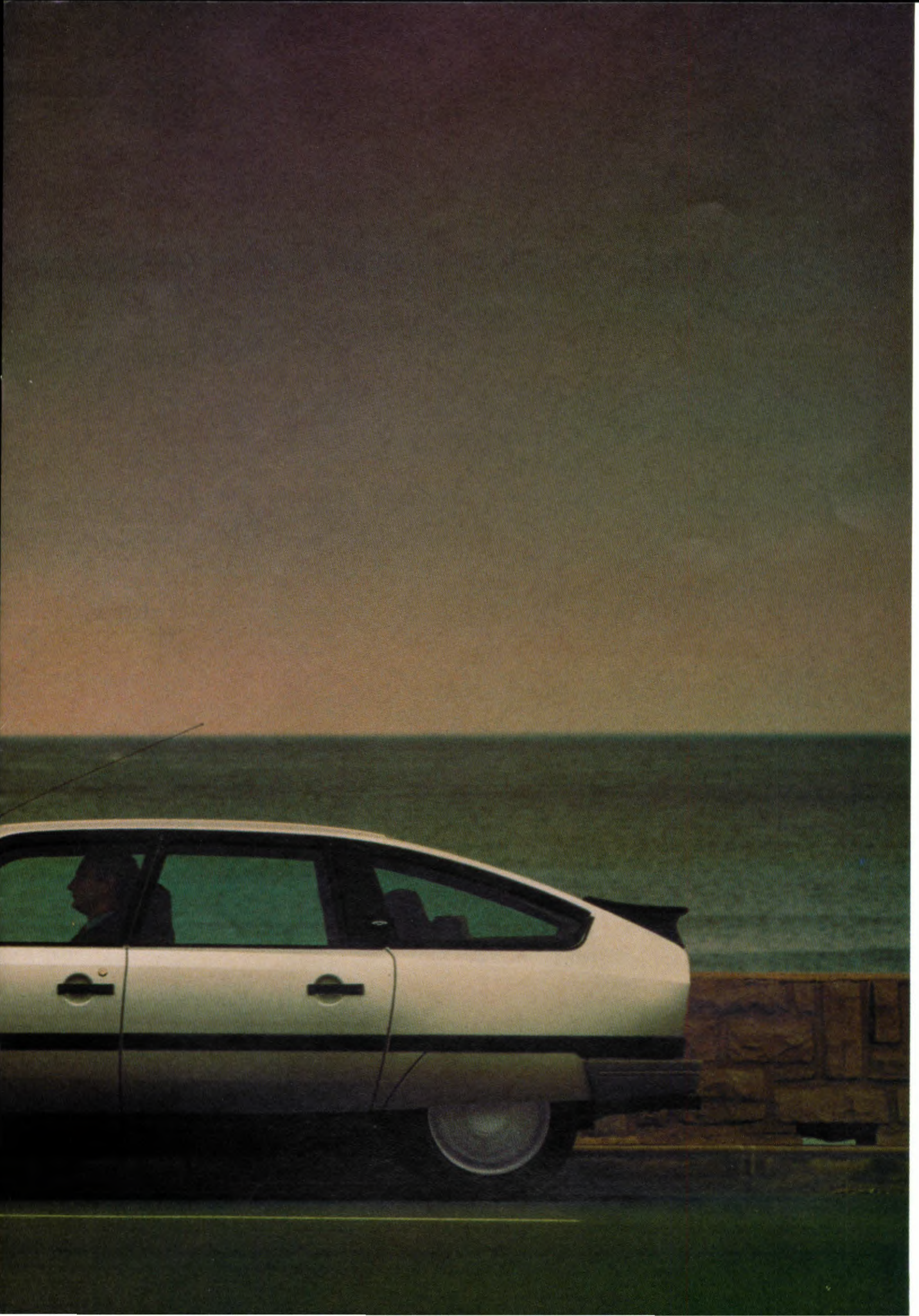











---

# VERGAAND IN VORMGEVING. DE CX, EEN LEVENDE LEGENDE.



HOE KOMT  
HET DAT EEN  
AUTO DIE  
AL JAREN  
ZIJN TIJD  
VOORUIT  
IS, NOG  
STEEDS ZO  
IN TREK IS?

Onze CX correspondent bericht het volgende:

**D**e CX heeft een eigenschap die waarschijnlijk meer zegt dan alle andere samen. Namelijk het verschijnsel dat een ongevoorn groot aantal CX kopers al eerder eigenaar is geweest van een CX.

Waar komt deze loyaliteit -in een uit concurrentie opgebouwde autowereld met een continue stroom nieuwe en vernieuwde modellen- nu vandaan?

Praat met de ontwerpers en bouwers van deze ongetwijfeld zeer individuele auto en met de uiteindelijke kopers en u krijgt een aardig beeld.

De hydropneumatische vering, de aërodynamica, de voorwielaandrijving, het comfort en de ruimte. Volkomen terechte argumenten dus. De waarheid





is echter dat het juist de combinatie van deze kwaliteiten is en dat merkt u pas als u in de CX zit, rijdt en de CX zelf ervaart.

Ik vind het altijd weer leuk om de reactie te zien van mensen die voor het eerst het omhooggaan van de auto voor het wegrijden meemaken. In alle gevallen zijn ze onder de indruk van het comfort. En hoe de ruigste oneffenheden in het wegdek geruisloos en vloeiend worden geabsorbeerd.

Als ze dat al een openbaring vinden, wacht dan maar eens tot ze zelf achter het stuur zitten en merken wat de hydropneumatische vering betekent voor het weggedrag en de besturing! De enorme stabiliteit bij elke belasting, of dat nu harde wind of een zware lading is.

Natuurlijk levert de voorwielaandrijving ook een belangrijke bijdrage aan de veiligheid van de auto. Interessant hierbij is dat zowel voorwielaandrijving als het hydropneumatische veersysteem zijn geïntroduceerd door Citroën. Hoewel de CX al een langlopend succes is, is de auto alles behalve verouderd. Technologische ontwikkelingen zijn niet ongemerkt aan de CX voorbij gegaan. De wagen is in de loop der tijd nog meer verbeterd.

Maar zeker tot genoeg van de verknochte fans is dit gebeurd zonder het unieke karakter van de CX aan te tasten. Laten we eerst eens kijken naar de motor of liever gezegd, de motoren. Er zijn diesel- en benzineversies, variërend van zuinige typen tot puur presta-

tiegerichte uitvoeringen, vanzelfsprekend met vele tussenoplossingen. Zo is er de 2,5 liter diesel in de CX 25 RD met een uiterst zuinig verbruik van 6,0 liter bij 90 km/u constant, maar ook de wagen voor snelheidsliefhebbers, de CX 25 GTi Turbo 2.

Ik was zeer onder de indruk van de acceleratie naar 100 km/u vanuit stilstand in een luttele 8 seconden en van de topsnelheid van 223 km/u, die we vervolgens bereikten.

Standaard accessoires en extra's verhogen de CX-reputatie. Zo zit stuurbekrachtiging op alle CX-en, terwijl boordcomputers, geavanceerde inbraakpreventiesystemen en het ABS remsysteem leverbaar zijn op bepaalde modellen.





# COMFORT OP IEDER NIVEAU.

**V**an Dale zegt over comfort ongeveer het volgende: gemak, gerieflijke inrichting

met betrekking tot dingen van dagelijks gebruik. Voor een auto zou daar nog het een en ander aan toegevoegd moeten worden, zoals veiligheid en het voorkomen van stress en spanning.

De CX voldoet aan al deze criteria, zowel met betrekking tot de bestuurder, als tot de passagiers.

De meeste nadruk ligt op ruimte, rust en gemak. Groot zitcomfort in steungevende stoelen die -afhankelijk van het type- zijn bekleed met een sterke stof in een smaakvol dessin, met velours of zelfs met leer.

Een ontspannen bestuurder is een betere en veilige rijder. De CX biedt verstelbare en verwijderbare hoofdsteunen, een optimaal regelbaar binnenklimaat en doordacht gepositioneerde instrumenten. Dit en nog veel meer, om autorijden zo soepel mogelijk te maken.

Onder dit absoluut comfortabele interieur hoort een constructie voor

optimale bescherming van de inzittenden. De cabine is in feite een beveiligde capsule. Vooruitstekende en potentieel gevaarlijke onderdelen zijn bij het interieurdesign vermeden. Op vitale punten is extra bescherming aangebracht.

Niets is aan het toeval overgelaten. Een beschermende staalplaat in de koferbak verhindert dat -in geval van botsing- delen en lading kunnen doorstoten naar het passagiersgedeelte.

Wie ooit in een CX heeft gereden weet hoe ieder wegdek door de hydro-pneumatische vering voor het gevoel effen wordt.

Maar er zijn nog meer voordelen aan verbonden.

De regelschakelaar van de vering heeft een aantal standen om de grondspeling te kunnen aanpassen aan verschillende omstandigheden.

Ten eerste de normale rijstand. Verder de lage stand voor het aanhaken van een aanhanger en handig bij laden en lossen van zware bagage. Vervolgens de middenstand die uitsluitend is bedoeld voor moeilijk begaanbaar terrein, bij lage snelheden. De hoge stand ten slotte, is voor het verwisselen van de wielen.

Zelfs bij een volle belasting houdt het systeem de auto perfect op constante rijkhoogte. Dat betekent ook, dat de neus nooit omhoog komt. Gecombineerd met de aerodynamische stroomlijn betekent dat een constant gelijk laag luchtweerstandscijfer. Zelfs een storm krijgt bijna geen vat op de CX.

Zoals ik eerder meldde, is het de combinatie van kwaliteiten die de CX maakt tot wat hij is. De hydropneumatische vering, de voorwielaandrijving en de vorm zelf, ze spelen allemaal een belangrijke rol. Dat betekent dat de onmiddellijk herkenbare vormgeving ook een meer concrete en functionele kant heeft. Aangezien Citroën al betrokken is bij de bestudering van aërodynamica vanaf het prille begin, is het niet verwonderlijk dat de CX een lage weerstandscoefficiënt heeft.

Een efficiënte aërodynamische vorm heeft vele aspecten, waaronder het gunstige brandstofverbruik. En dat is het overwegen meer dan waard als u de voor- en nadelen van een grote auto tegen elkaar afweegt! Een ander duidelijk voordeel van een goede stroomlijn is de winst in snelheid.

Zo zien we dat aërodynamica hier functioneel is voor zowel veiligheid als voor prestaties en zuinigheid. Maar daarmee houdt het niet op. Zij is ook verantwoordelijk voor een comfort-aspect, zoals het reduceren van het windgeruis. Daarbij is niet alleen gekeken naar de vorm van de carrosserie, maar ook gedacht aan bijvoorbeeld de vorm van de buitenspiegels. Op snellere modellen zijn spoilers aangebracht. En zelfs de enkelvoudige ruitewisser is aërodynamisch gezien effectief.

Comfort is duidelijk meer dan alleen het interieur verfraaien. Dat zullen bestuurder en passagiers van de opmerkelijke CX ondervinden en waarderen.

**De CX is het resultaat van geavanceerd aërodynamisch onderzoek.**





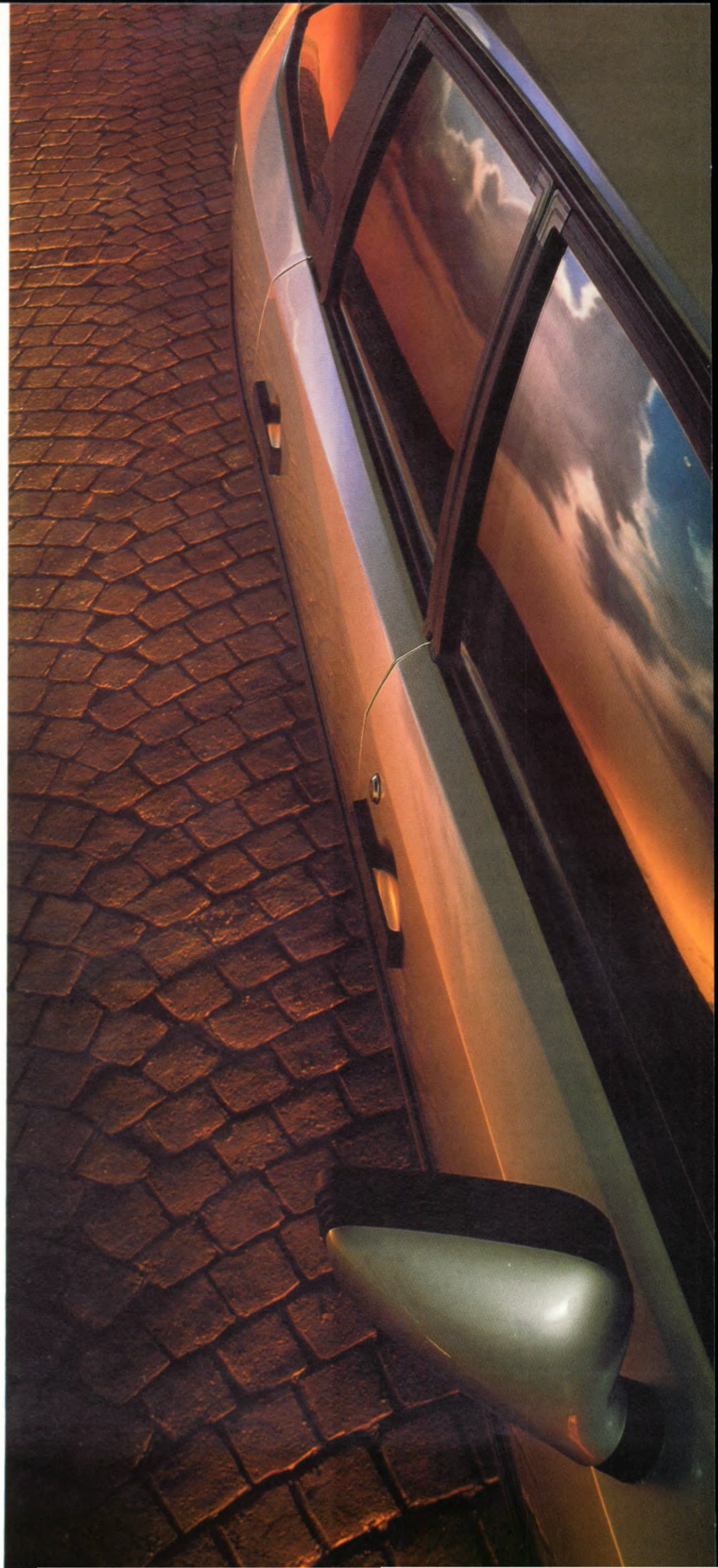



# DE LEGENDARISCHE CX. RIJDT BETER REMT BETER.



Het ABS remsysteem maakt remmen en sturen tegelijk onder nagenoeg alle omstandigheden mogelijk.

**Z**oveel mensen, zoveel wensen en daarom zijn er zo veel typen CX. Gericht op pure snelheid of juist op zuinigheid, maar vaak een combinatie van deze eigenschappen. Of het nu benzine, diesel, injectie of turbo is.

Los van de vooruitgang in de ontwikkeling van motoren, is het zeker de moeite waard om eens te kijken naar het CX-remsysteem. De op alle vier wielen bekrachtigde schijfremmen zijn standaard en hun directe reactie wordt door geen enkel conventioneel systeem verbeterd. Zo wordt bijvoorbeeld gebruik gemaakt van een ander type hydraulische vloeistof, een type dat geen water absorbeert. Want water is de grootste vijand van remmen. Zelfs als een groot deel van de vloeistof verloren zou gaan of er lucht in het systeem zou doordringen, blijven de remmen goed functioneren.

Het komt niet dagelijks voor, maar er zijn omstandigheden denkbaar met extreme vochtigheid of vorst, waarbij zelfs de beste remmen kunnen blokkeren. ABS (Anti Blokkeer Systeem) heeft zijn bestaansrecht aan dit soort omstandigheden te danken.

Het stimuleert "pompend remmen", de methode om grip op de weg te houden, maar dan met een ongelooflijke snelheid. Maar liefst 10 keer per seconde wordt de rem ingedrukt. Een computergestuurde sensor kan waarnemen wanneer de rem op het punt van blokkeren staat en reageert dan onmiddellijk door het verminderen van de remkracht voor een fractie van een seconde. Het systeem werkt onafhankelijk op alle wielen.

U kunt remmen en sturen tegelijk dank zij ABS. Dus vooral in bochten en bij nat, glad of winderig weer bewijst ABS zijn waarde.

Uit tests is gebleken dat ABS een auto veilig kan laten remmen binnen een afstand waar een conventioneel remsysteem niet aan kan tippen. ABS is verkrijgbaar op alle injectie- en dieselturbo modellen alsook op de berline 22 TRS en de Break 22 TRS. De CX heeft, mede door ABS, zijn prestaties perfect onder controle.





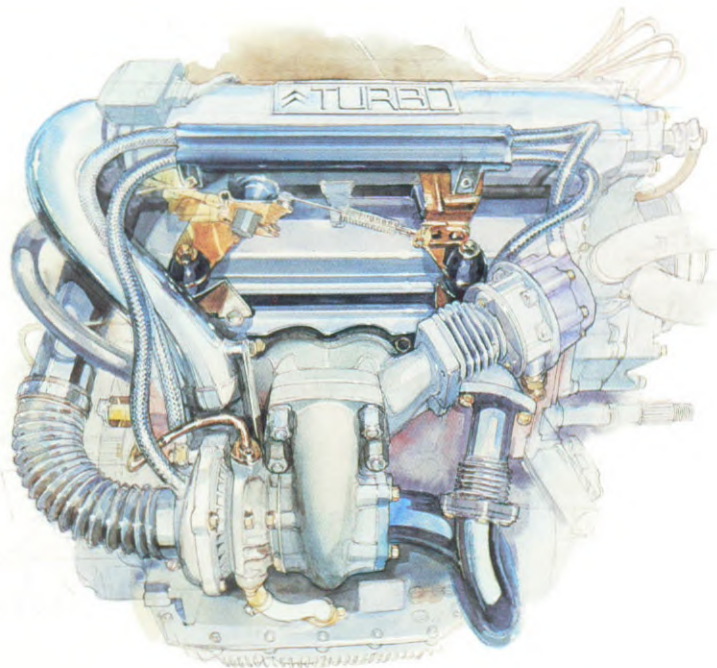

De speciaal ontwikkelde motor met turbocompressor en intercooler levert fantastische prestaties zonder dorstig te worden.





ERGONOMIE  
TOT IN DE  
DETAILS LEIDT  
TOT EEN  
BETERE  
BEDIENING  
EN BESTURING.

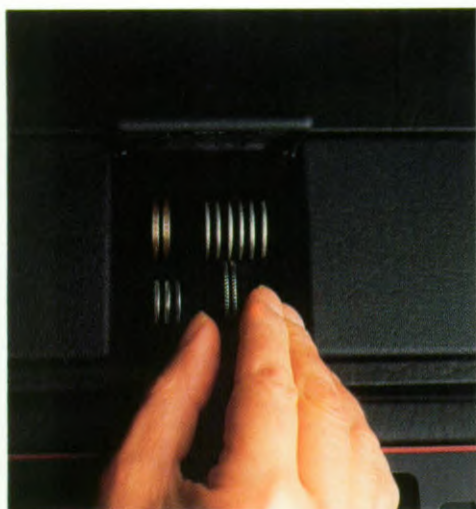

**Z**oals de meeste potentiële autokopers, voel ik me in eerste instantie aangetrokken tot een auto door zijn uitstraling. Maar of het wel of niet mijn auto wordt, hangt van andere overwegingen af. Belangrijk voor mij is bijvoorbeeld hoe het voelt om achter het stuur te zitten, zelfs nog zonder het contact-sleuteltje te hebben aangeraakt. De wagen moet mij als het ware op het lijf ontworpen zijn.

Alles moet zo natuurlijk mogelijk aanvoelen, van het besturen tot het openen van een raam of het volkomen relaxed leunen achter in de auto. Een ergonomisch verantwoord ontwerp is belangrijk voor zowel veiligheid en efficiency als voor comfort.

Citroën heeft als pionier op het gebied van de ergonomie zijn kennis en ervaring goed gebruikt. Dat merkte ik toen ik in de nieuwe CX plaatsnam. De fauteuil was niet alleen comfortabel maar ook zo gevormd dat er steun is op alle plaatsen waar dat nodig is.

## ERGONOMIE







Zodoende ontstaat er een correcte en minder vermoeiende houding, iets wat u vooral op de langere afstanden zult weten te waarderen.

Bij sommige auto's moet u zich over het stuur heenbuigen om het dashboard goed te kunnen zien. Bij de CX is dat niet het geval, omdat het stuur maar één spaak heeft. Daardoor is alles op het instrumentenpaneel duidelijk en in één oogopslag te overzien. Ook de bediening is gemakkelijk, aangezien de schakelaars en dergelijke door de centrale console en de indeling van het dashboard direct binnen handbereik liggen.

Rechts en links van het dashboard bevinden zich richtbare frisse lucht kanalen. Het instrumentarium is uitgebreid. Naast de normale klokken, zoals de snelheidsmeter en de toerenteller is er nog veel meer.

Een oliemeter toont het oliepeil bij de start. Bijzonder nuttig is de indrukwekkende serie waarschuwingslampjes en -systemen. Ze geven een seintje als de brandstof opraakt, de remblokken vervangen moeten worden, de wagen op de handrem staat, de lampen branden of als er een deur niet goed dicht is. Er is zelfs een controlelampje voor het goed functioneren van de waarschuwingslampjes! Verder is er een extreem nauwkeurig en goed afleesbaar digitaal uurwerkje.

**Een serie controlelampjes houdt de conditie van de auto in het oog.**



Luxe flexibele kaartleeslamp.







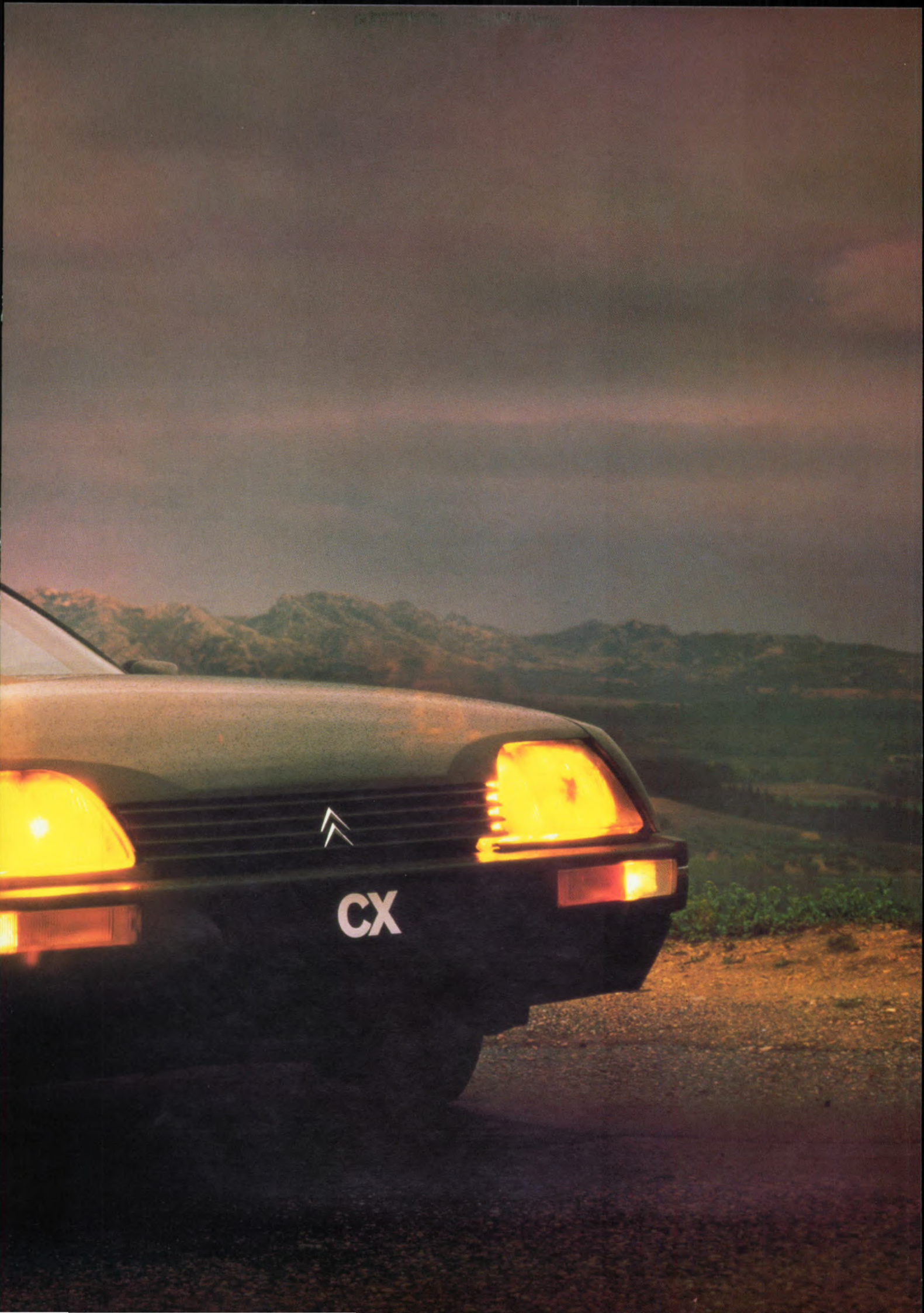

CX



# RUIMTE DIE MEN ZICH KAN VEROORLOVEN. CX 20 RE

Iedereen zou voor een lange trip het liefst een grote auto kiezen, als de kosten binnen de perken zouden blijven. De CX 20 RE voldoet aan die eis. Hoewel in het algemeen grotere auto's comfortabel zijn, kunnen maar weinige in de hogere prijsklassen tippen aan het rijcomfort van de CX.

De aandrijving komt van een lichtmetalen 102 DIN pk motor met bovenliggende nokkenas. De CX 20 RE met zijn 5-versnellingsbak accelereert van 0 naar 100 km/u in 11,7 seconden en heeft een topsnelheid van 177 km/u. Dat hij zuinig blijft, bewijst het verbruik van 7,1 l/100 km bij een constante snelheid van 90 km/u.

Een grote auto moet verzekerd zijn van een hoogst effectief remsysteem en daarom treft u bekrachtigde schijfremmen op alle vier wielen aan.

Ook aan het comfort binnen is veel aandacht besteed.

Goed steungevende en luxe fauteuils met vele smaakvolle bekledingsmogelijkheden. De voorstoelen zijn voorzien van hoofdsteunen.

De wagen is uitgerust met elektrisch bedienbare ramen en van binnenuit verstelbare buitenspiegel.

**BELANGRIJKSTE EXTRA'S:**  
Airconditioning, metallic lak (gevernist), isother + getint glas, lichtmetalen wielen (4), elektrisch schuifdak.



Luxe voorstoelen met hoofdsteunen





## CX 25 RD

Sommige mensen willen een luxe en toch betaalbare auto, maar hechten ook belang aan de zuinigheid van een diesel. Speciaal voor hen is de CX 25 RD ontworpen.

Het belangrijkste verschil tussen deze wagen en de CX 20 RE is de speciaal ontwikkelde motor. Een hoogst economische 2,5 liter dieselmotor met een verbruik van 6,0 l/100 km bij 90 km/u constant. Maar de prestaties zijn er bepaald niet minder op geworden. De topsnelheid ligt op 149 km/u en de acceleratie vanuit stilstand naar de 100 km/u bedraagt 16,8 seconden.

In alle andere opzichten is de CX 25 RD het evenbeeld van zijn benzine versie. Dat betekent dus een luxueus en op comfort gericht interieur met elektrisch bedienbare ramen, van binnenuit verstelbare buitenspiegel en centrale portiervergrendeling.

De CX 25 RD, moeilijk te evenaren!

### BELANGRIJKSTE EXTRA'S:

Airconditioning, metallic lak (gevernist), lichtmetalen wielen (4), elektrisch schuifdak.

**Electrisch bedienbare portierramen dienen het comfort.**

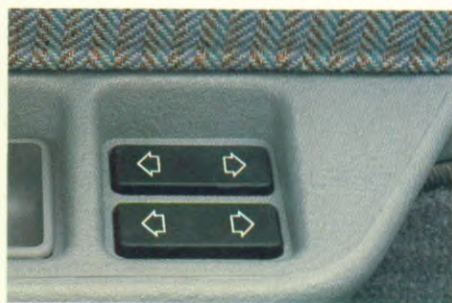

**Luxe tot in de details**



## CX 25 RD TURBO 2

Deze CX is de combinatie van aërodynamische vormgeving en een buitengewoon efficiënte turbo dieselmotor. Groot, comfortabel en met een unieke prestatie/zuinigheid verhouding.

De krachtbron is een opmerkelijke 2,5 liter motor met turbocompressor, die 125 DIN pk ontwikkelt bij 3900 tpm.

Topsnelheid is 195 km/u en acceleratie vanuit stilstand naar een snelheid van 100 km/u duurt slechts 11,5 seconden. Langdurig kruisen op hoge snelheden is geen enkel probleem voor deze CX.

Diesel betekent zuinigheid en daarom zal het u niet verwonderen dat de CX 25 RD Turbo bij een constante snelheid van 120 km/u een actieradius heeft van zo'n 950 kilometer!

De wagen heeft een soepele vijfversnellingsbak, low-profile banden en DIRAVI stuurbevestiging.

**BELANGRIJKSTE EXTRAS:**  
ABS remmen, airconditioning, metallic lak (governist), lichtmetalen wielen (4), elektrisch schuifdak.

**Gemakkelijk van binnenuit verstelbare buitenspiegel.**



**Centraal geplaatst bedieningssysteem voor verwarming en ventilatie.**





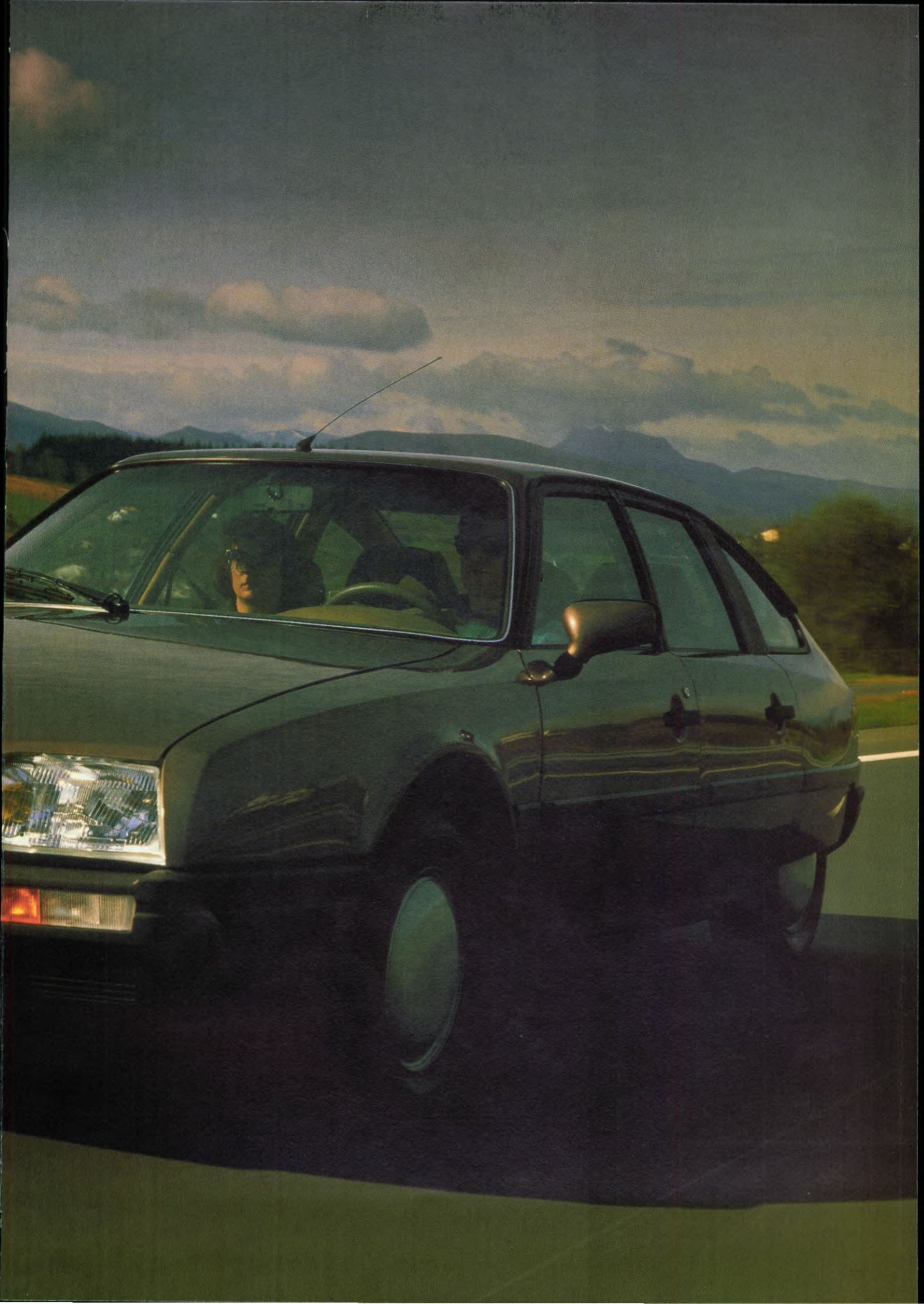



# KILOMETERS LANG LUXE.

## CX 22 TRS

Tussen de 2 liter en de 2,5 liter CX-en vinden we een 2,2 liter uitvoering. Speciaal ontwikkeld om luxe betaalbaar te houden.

Ontspannen rijden in de heerlijk zittende, goed steun biedende stoelen met een smaakvolle bekleding.

Let u er eens op hoe doordacht het uitgebreide instrumentenpaneel is geplaatst. Waarschuwingslampjes signaleren onder andere of de lampen nog branden, de deuren wel goed dicht zijn, de rem- en mistlampen goed functioneren, noem maar op.

De deurbekleding bestaat aan de onderzijde uit dezelfde dikke stof als in de rest van de auto. Deze CX is zoals alle CX-en voorzien van centrale portiervergrendeling. De 2165 cm<sup>3</sup> motor levert een vermogen van 115 DIN pk en accelereert vanuit stilstand naar 100 km/u in 10,6 seconden. Een top van 186 km/u is geen probleem voor deze machine.

### BELANGRIJKSTE EXTRAS:

Airconditioning, metallic lak (gevernist), leren bekleding, lichtmetalen wielen (4), elektrisch schuifdak, ABS-remmen.

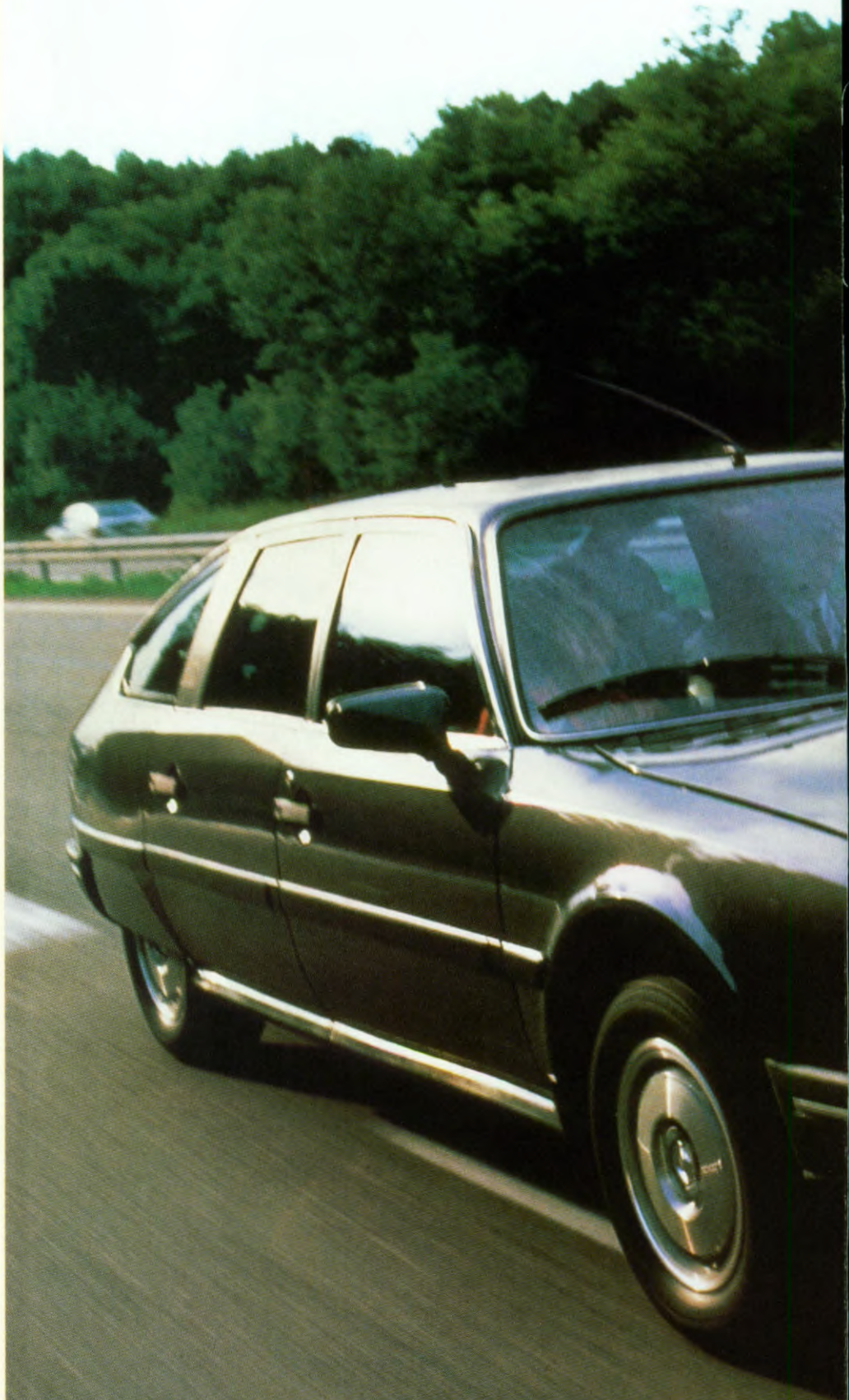







# GEBOUWD OP SNELHEID EN COMFORT.

## CX 25 GTI

Als u houdt van een luxueuze auto maar ook van prestaties, dan is de CX 25 GTi meer dan de moeite van het overwegen waard. Geniet van een acceleratie van 0 naar 100 km/u in 9,7 seconden en daarna van een topsnelheid van maar liefst 202 km/u.

Aan de basis hiervan staat een 2,5 liter injectiemotor met een soepele vijfversnellingsbak, die 138 DIN pk in huis heeft.

Er zijn low-profiel 195/70 MXV banden gemonteerd op de brede, lichtmetalen velgen, want hoge snelheden vereisen een meer dan optimale wegligging. Deze wagen is dan ook een opwindende combinatie van perfecte vering en wegligging, aërodynamische vorm en pure kracht.

Het comfort is gelijk aan dat van de CX 22 TRS en dat betekent pluche zittingen, hoogpolig tapijt en een uitgebreid en overzichtelijk instrumentenpaneel. Standaard geleverd worden verder de centrale portiervergrendeling, automatische achterrautverwarming, een aansluitpunt voor de koptelefoon en een 12 volts stopcontact achter.

U ziet in een oogopslag dat deze wagen is ontworpen op snelheid en comfort. Tot en met de achterspoiler.

### BELANGRIJSTE EXTRA'S:

ABS remmen, airconditioning, automatic, metallic lak (governist), GT uitrusting, leren bekleding, elektrisch schuifdak.



Soepel glijdend elektrisch zonnedak (extra).



## CX 25 TRD TURBO 2

Tot op de dag van vandaag heerst bij sommigen het geloof dat de zuinigheid van een diesel zijn prestaties in de weg staat. Met deze mythe rekent de CX 25 TRD Turbo 2 nu voor eens en altijd af.

En dat kan met zijn 120 DIN pk 2500 cm<sup>3</sup> motor. Tot de opmerkelijke resultaten behoren de topsnelheid van 195 km/u en de acceleratie vanuit stilstand naar 100 km/u in 11,5 seconden.

En dat weet iemand die vaak lange afstanden aflegt bij hoge snelheden zeer zeker op prijs te stellen!

Om de prestaties te optimaliseren, is de ophanging verbeterd en nu uitgerust met een stuggere vering en een anti-roll bar aan de voorzijde met een grotere diameter, en lichtmetalen wielen. Verder gelden dezelfde specificaties als voor de CX 22 TRS.

**BELANGRIJKSTE EXTRA'S:**  
ABS remmen, airconditioning, metallic lak (gevernist), leren bekleding, elektrisch schuifdak.

Airconditioning als extra leverbaar.





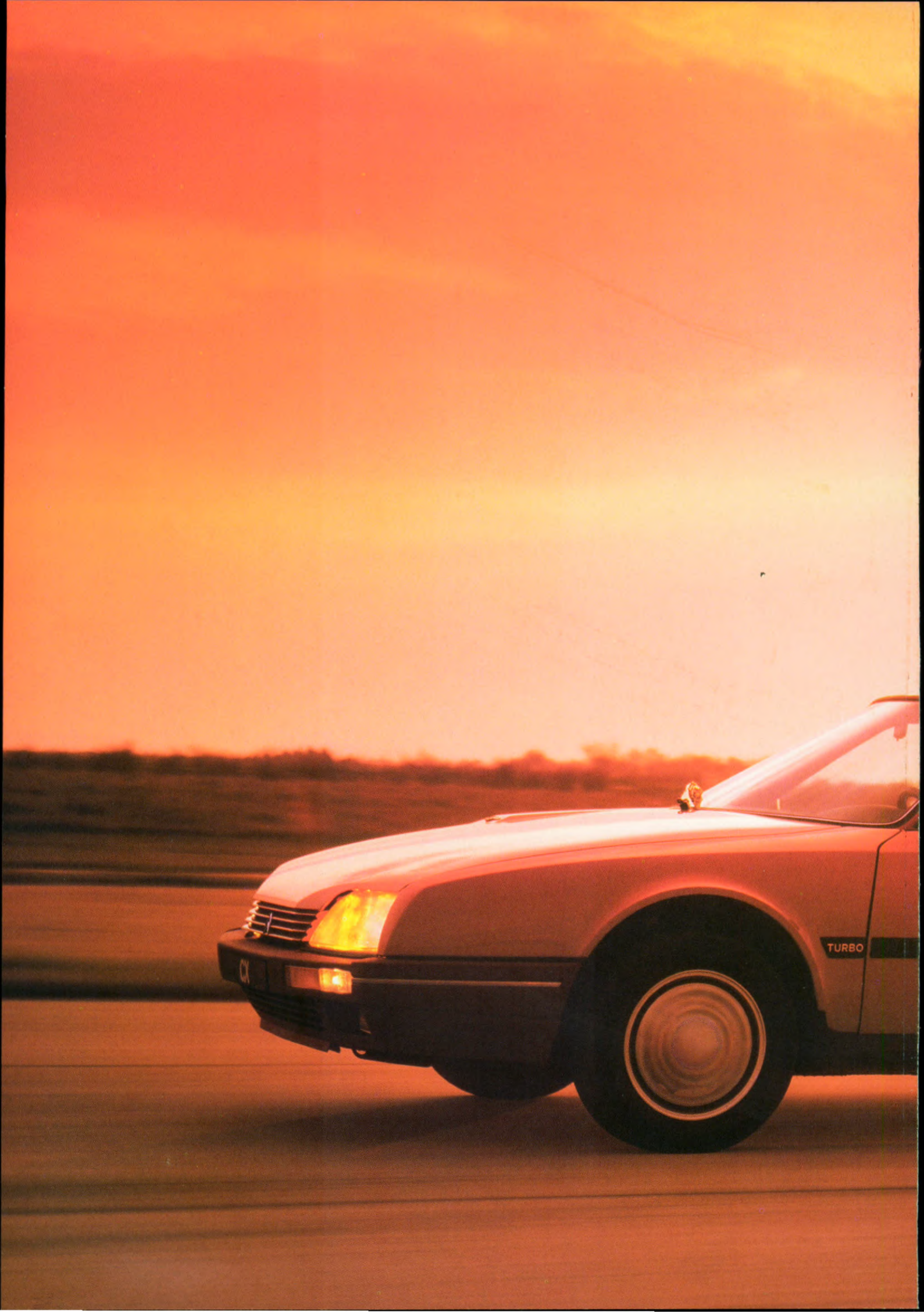



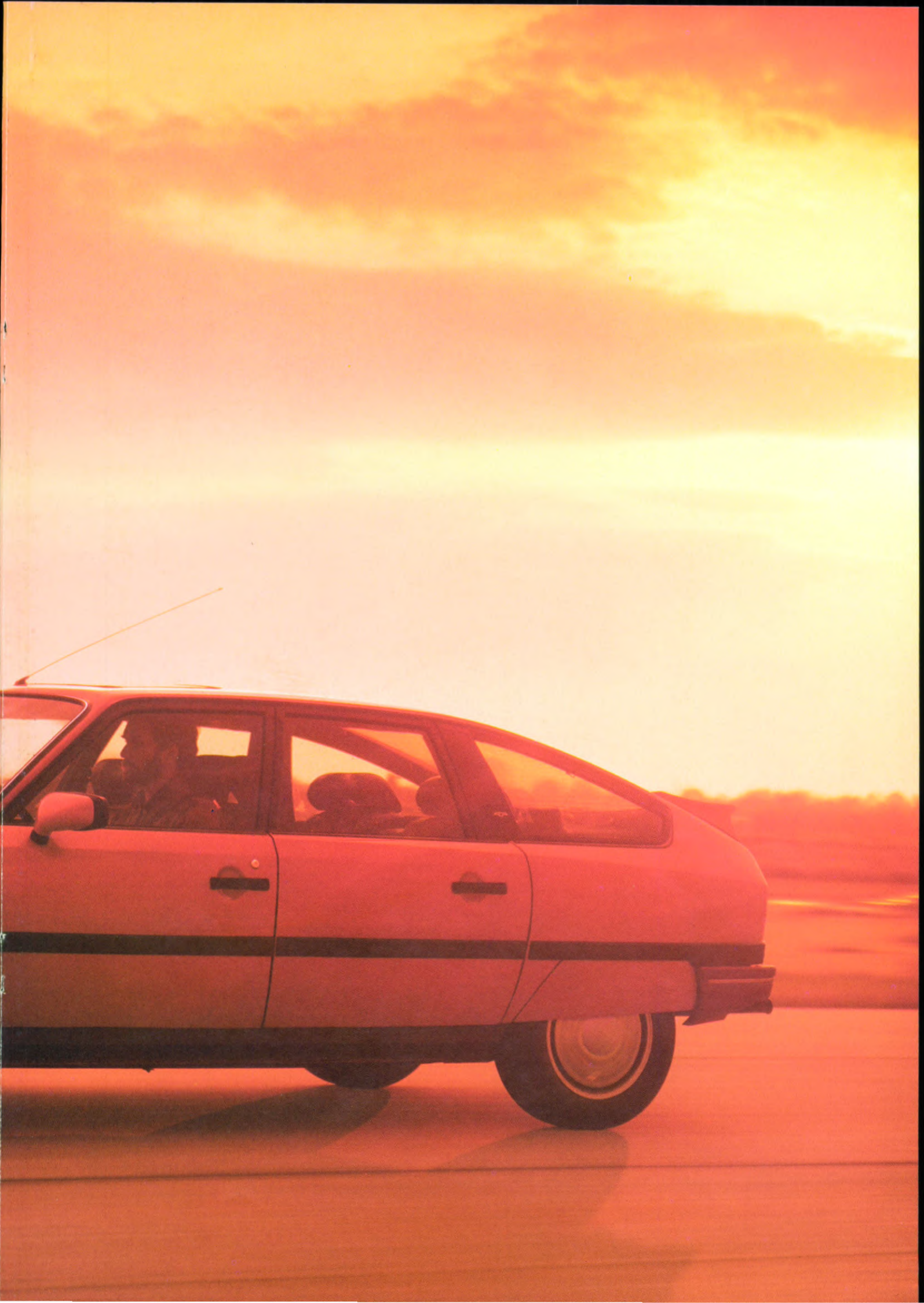



## CX 25 GTI TURBO 2

Als we kijken naar de turbo-motor met brandstofinjectie van de CX 25 GTi Turbo 2, zien we dat die nu is voorzien van een intercooler en een vermogen levert van 168 DIN pk bij 5000 tpm.

De acceleratie vanuit stilstand naar 100 km/u is 7,8 seconden. De adembemennende top ligt op 223 km/u.

Andere turbo's pakken vaak ietwat traag op bij lagere snelheden, maar de CX 25 GTi Turbo 2 heeft een maximaal koppel bij een laag toerental en veel pit.

Onder de geavanceerde instrumentatie bevinden zich verfijningen als een gecodeerde startveiligheid, een waarschuwingssysteem met geluidsindicatie (voor het geval u bijvoorbeeld de verlichting vergeet uit te schakelen), anti-diefstal voorzieningen en een automatisch afslaan van de achterrruitverwarming.

### BELANGRIJKSTE EXTRA'S:

ABS remmen, airconditioning, metallic lak (gevernist), leren bekleding, elektrisch schuifdak.

**Op afstand bedienbare centrale portiervergrendeling.**

**Gecodeerde startveiligheid: een geheime code beveiligd uw auto tegen diefstal.**

**Standaard op CX 25 GTi Turbo 2.**









## LANGE WIELBASIS GEEFT EEN RIJKDOM AAN RUIMTE.

### CX 25 PRESTIGE AUTOMATIC

De sierlijke lange vorm is het gevolg van een verlenging van de wielbasis met 25 centimeter. De achterdeuren zijn breder en verschaffen dus een nog gemakkelijker toegang. Maar pas in de auto wordt het effect echt duidelijk merkbaar. De beenruimte achterin is ongelooflijk groot en er zijn voetsteunen. De zittingen zijn uitgevoerd in zachtgrijs velours met hoofdsteunen

voor en achter. Hoogpolig tapijt alom. Getint glas en elektrisch bedienbare ramen zijn standaard, evenals zonwering achter. U kunt iedere gewenste temperatuur instellen en het klimaat in de auto blijft altijd heerlijk door de airconditioning, zelfs bij extreme hitte of kou.

De achterrait-ontwasmer schakelt automatisch af op het juiste moment. De buitenspiegels zijn elektrisch bedienbaar en verwarmd. Goed nieuws in geval van kou.

De soepel schakelende automatische versnelling.

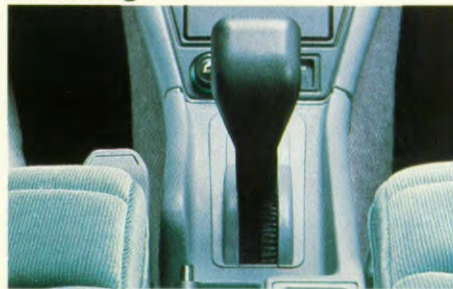



Het rijcomfort is in één woord fantastisch.

En dat geldt zowel voor hoge kruissnelheden als voor de gerieflijk hoge topsnelheid van 195 km/u.

De krachtige 2500 cm<sup>3</sup> injectiemotor levert een vermogen van 138 DIN pk, dat via de automatische drieversnellingsbak efficiënt en soepel op de wielen wordt overgebracht.

Stijlvolle geverniste metallic of zwarte lak geeft aan de CX 25 Prestige de 'finishing touch'.

#### **BELANGRIJKSTE EXTRA'S:**

ABS remmen, leren bekleding, lichtmetalen wielen (4), vinyl dak.

## **CX 25 LIMOUSINE TURBO 2**

De 2,5 liter turbodiesel motor heeft een vermogen van 120 DIN pk en de auto een topsnelheid van 195 km/u. De standaarduitrusting van de CX Limousine Turbo 2 is bijzonder uitgebreid. Electricch bedienbare achterportierruit bijvoorbeeld. Verder kunt u voor een aantal comfortverhogende extra's kiezen. Zoals daar zijn: ABS remmen, airconditioning, leren bekleding, lichtmetalen wielen, vinyl dak.

**Lichtmetalen wielen verhogen de sportiviteit.**

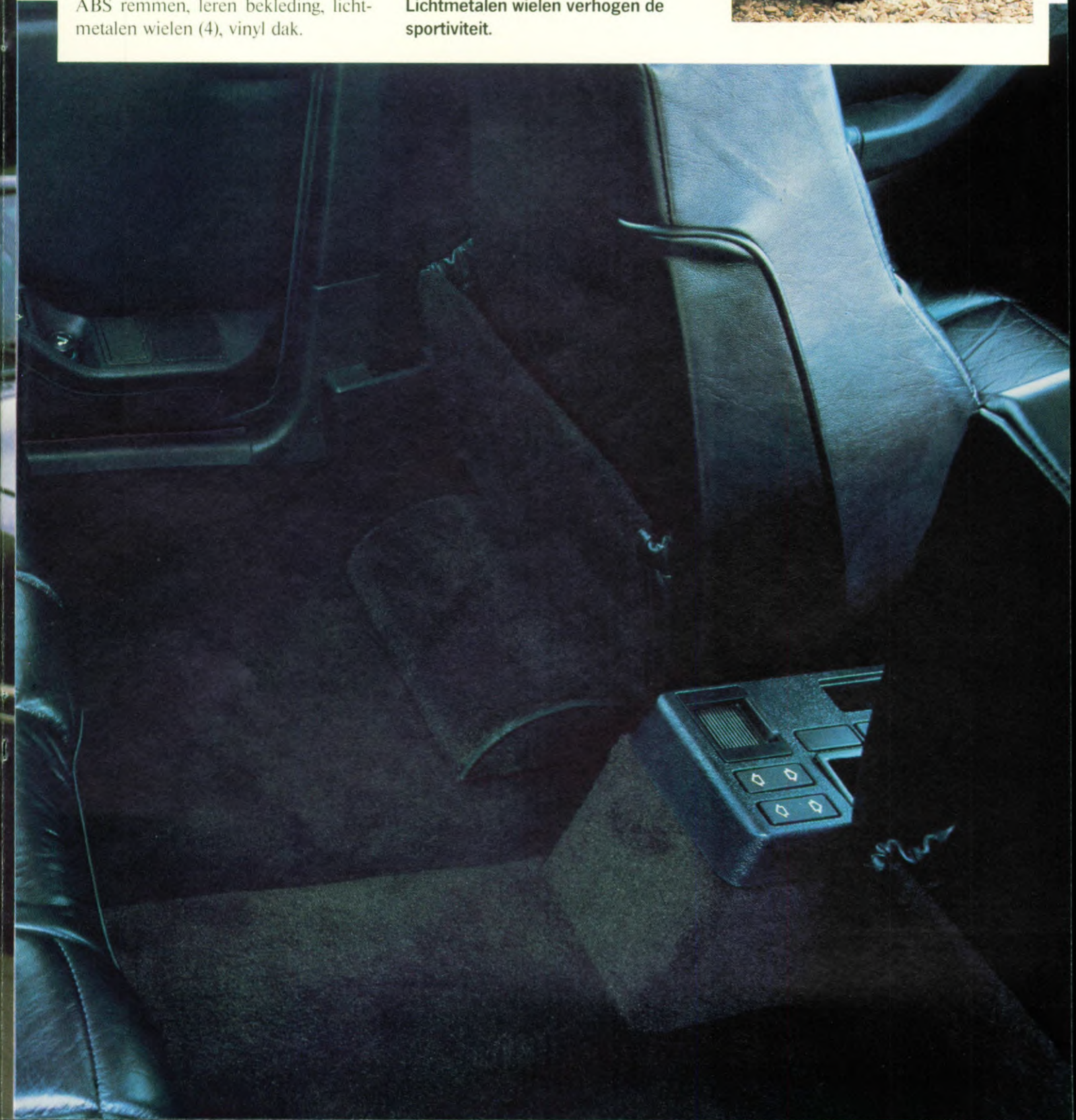



# PRESTIGE PLUS

## CX 25 PRESTIGE TURBO 2

Dat 'plus' komt van de 2,5 liter motor met een vermogen van maar liefst 168 DIN pk's. Met turbocompressor, intercooler en brandstofinjectie.

Een goede, grote, gerieflijke en snelle auto. De eerste keer dat u het gaspedaal flink intrapt, beseft u de spe-

ciële klasse van deze auto die vanuit stilstand naar 100 km/u accelereert in slechts 8,0 seconden. Moeiteloos.

Opschieten is heel goed mogelijk met een topsnelheid van ruim 220 km/u.

Diegenen die van autorijden houden, zullen blij zijn met de vijfversnel-

lingsbak. Dat wil zeggen een echte 5-bak, en niet een 4-bak met overdrive!

De hydropneumatische vering zorgt samen met de aërodynamische vorm voor een minimale windgevoeligheid en een grote stabiliteit bij zelfs de hoogste snelheden.

Er is een dikkere anti-roll bar aan de voorkant gemonteerd en de standaard





lichtmetalen wielen zijn voorzien van low-profiel 210/55 banden.

Hoewel dit model door zijn opwindende prestaties nieuwe dimensies aan autorijden toevoegt, is het ontwerp wel degelijk gericht op luxe en comfort.

De langere wielbasis betekent gemakkelijker instappen door bredere deuren en extra beenruimte achter.

In alle verdere opzichten heeft deze fabelachtige limousine dezelfde luxueuze specificaties als de CX 25 Prestige. Een riant ruime personenauto, maar met een buitengewoon sportief karakter.

**BELANGRIJKSTE EXTRA'S:**  
ABS remmen, leren bekleding, vinyl dak.

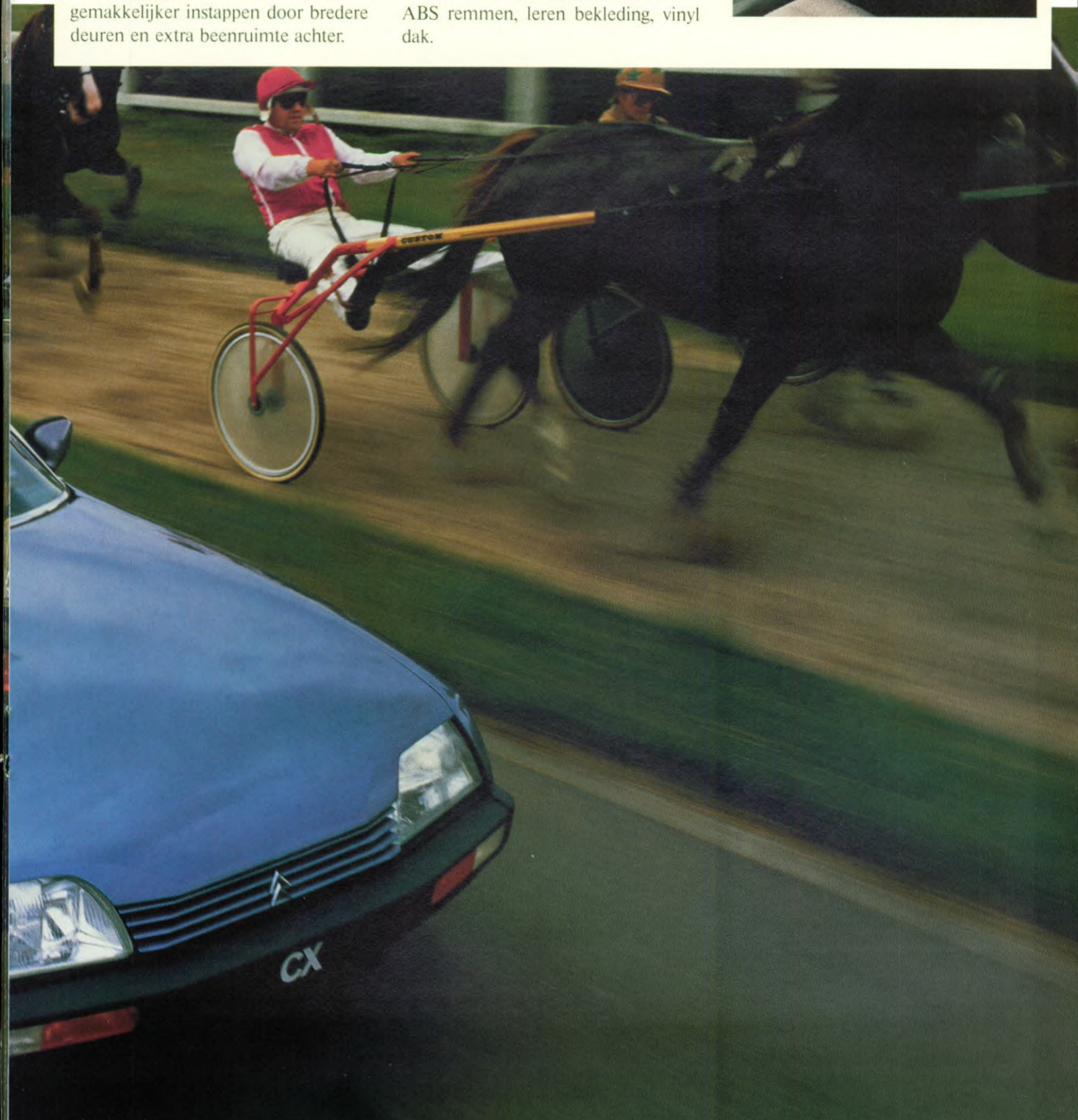



NOG STEEDS UNIEK.

# DE ONVERGELIJKBARE BREAK.

EEN  
ENORME  
LAADRUIMTE,  
GECOMBINEERD  
MET EEN  
ONGEKENDE  
LUXE EN EEN  
FANTASTISCH  
RIJGEDRAG.

**H**et eerste wat mij aan de Citroën CX Break opviel was niet de grote laadcapaciteit.

Persoonlijk was ik meer onder de indruk van hoe heerlijk het voelt als je erin rijdt.

Dat zit zo: als je ooit in een combinatiewagen hebt gereden, zowel met volle lading als leeg, dan weet je het verschil wel tussen die twee situaties wat de wegligging en het rijgedrag betreft.

Bij de CX Break is dat verschil absoluut afwezig! Dat is te danken aan het ongeëvenaarde hydropneumatische veersysteem dat zichzelf stabiliseert.

Bij een volle belading betekent het

bijvoorbeeld dat de neus niet omhoog komt. Zodoende blijft de auto altijd valk liggen waardoor de trekkracht, de aërodynamische eigenschappen, het comfort en het rijgedrag optimaal blijven.

Het is dan ook logisch dat zeker voor een break het hydropneumatische veersysteem een ideale vinding is.

Het systeem kan ook de hoogte van de auto ten opzichte van het wegdek regelen.

Bij het inladen van vracht of het aanhangen van een caravan en dergelijke, is dat vanzelfsprekend een uitkomst. U laat de auto zakken in plaats van de bagage hoog optillen.





Het hydropneumatische veersysteem maakt instelling en aanpassing van de rijhoogte mogelijk.



De hoge stand is vooral handig bij het beklimmen van bijvoorbeeld een talud of bij het rijden over een erg slecht wegdek, aangezien u dan meer speling ten opzichte van de grond hebt.

Hoewel sommige breaks wel eens lijken op personenauto's met een laadbak erop, is deze break speciaal ontworpen voor functionaliteit.

De wielbasis is verlengd in verband met de balans van de wagen.

Als u de achterklep opent, is alle ruimte die dan zichtbaar wordt ook echt effectief bruikbaar.

De vloer is vlak en zonder obstakels, terwijl het dak is verhoogd.

Het vloeroppervlak kan maximaal worden benut. Zelfs de achterklep is speciaal ontworpen met het oog op effectieve laadruimte.

Iets wat ik verder zeer waardeer is de DIRAVI stuurbevestiging met automatische terugloop, van onschatbare waarde op een grote break. Niet alleen een grote hulp bij het rijden zelf, maar vooral ook bij het parkeren.

De remmen zijn extra krachtig om berekend te zijn op pittige vrachten, vervoerd bij flinke snelheden.

Het resultaat van dit al is een riante break met een respectabel laadvermogen en een ongekend luxe-niveau.





## CX 22 RE BREAK

Probeer maar eens een CX Break te vergelijken met zelfs duurdere types combinatiewagens en u zult merken dat er geen vergelijking mogelijk is. Want de CX heeft aan alles gewoonweg meer te bieden.

Allereerst het laadvermogen al. Met zijn verlengde wielbasis, extra lengte en extra hoogte heeft de CX Break u meer dan 1160 dm<sup>3</sup> ruimte te bieden met 5 personen aan boord. als de achterzittingen worden neergeklapt is dat meer dan 2120 dm<sup>3</sup>. Meer dan genoeg ruimte dus voor het laadvermogen van 700 kilogram.

De hydropneumatische vering is erg comfortabel voor passagiers en lading. Hobbels, bobbels en gaten worden soepel opgevangen en geabsorbeerd. Een prettige, ontspannen rit is het gevolg. Ook de neus van de auto komt zelfs bij zware belading niet omhoog.

De aërodynamisch efficiënte stroomlijn en de lichtmetalen motor die een vermogen van 115 DIN pk levert, geven een niet uit te vlakken top van 180 km/u. Maar dat gaat niet ten koste van de zuinigheid: dat bewijst een brandstofverbruikscijfer van 7,1 l/100 km bij een constante snelheid van 90 km/u wel.

Stuurbekrachtiging, directe, strakke besturing en een vaste wegligging, maken dat het rijden ontspannend en meer dan aangenaam wordt.



Hoofdstenen zijn standaard.







De CX 22 RE bezit ook vele luxe-aspekten, waaronder de elektrisch bedienbare ramen en nog veel meer.

**VOORNAAMSTE EXTRA'S:**  
Airconditioning, metallic lak (gevernist), isother + getint glas, lichtmetalen wielen.

## CX 25 TRI BREAK

Als u ooit hebt gedacht dat het een goed idee zou zijn om de capaciteit van een break te combineren met de prestaties van een snelle en luxueuze wagen, dan zult u zeker onder de indruk zijn van de CX 25 TRi Break. Want hoeveel breaks presteren het om vanuit stilstand naar een snelheid van 100 km/u te sprinten in een 10,2 seconden? En daarna, als u wilt, door tot de imposante topsnelheid van 195 km/u moeiteloos wordt bereikt!

Deze break maakt dat allemaal waar met een 138 DIN pk, 2500 cm<sup>3</sup> injectiemotor met 5-bak. Het bochtenwerk, het fantastische stuurgemak en de rotsvaste wegligging, het wordt mogelijk gemaakt door de hydropneumatische vering, de stuurbevestiging en de 6 J 14 lichtmetalen wielen met high-grip 195/70 MXV banden.

Maar het blijft een break. Met een verrassend grote laadruimte die door de handig in delen neerklapbare achterbank een veelzijdig gebruiksgemak biedt. Ontspannen zitcomfort in de diepe fauteuils met hoofdsteunen. De bestuurderszitplaats is bovendien in hoogte verstelbaar.



Zitcomfort alom.



Verder zijn er elektrisch bedienbare ramen, faciliteiten voor aansluiting van uw hifi-installatie, een digitale quartz-klok en achterrautverwarming met automatische afslag. Deze break is ook voorzien van elektrisch bedienbare en verwarmde buitenspiegels, centrale verdeling en dubbel-optische koplampen.

**BELANGRIJKE EXTRA'S:**  
ABS remmen, airconditioning, auto-  
matic, metallic lak (gevernist).





## CX 25 TRD TURBO 2 BREAK

Een opmerkelijke motor met een 2500 cm<sup>3</sup> inhoud levert een vermogen van 120 DIN pk's.

De topsnelheid ligt bij 188 km/u en de acceleratie van 0 tot 100 km/u is een kwestie van 12,6 seconden. Bij een constante snelheid van 90 km/u is het brandstofgebruik slechts 5,4 l/100 km.

Maximaal vermogen en koppel bij een laag toerental zorgt voor moeiteloos presteren.

Luxueuze fauteuils en een schitterende styling van binnen en buiten. Bij de vele ook hier weer standaard voorzieningen horen onder andere elektrisch bedienbare ramen, centrale portiervergrendeling, elektrisch bedienbare en verwarmde buitenspiegels, digitale quartzklok en dubbele koplamppartijen.

**BELANGRIJKSTE EXTRA'S:**  
ABS remmen, airconditioning, metallic lak (governist).





## CX 22 RE FAMILIALE

## CX 25 RD FAMILIALE

Voilà, de ruimste van alle Citroën Breaks! De onvergelykbare CX Familiales, in benzine (22 RE) of diesel (25 RD). Acht personen met een grote hoeveelheid bagage kunnen comfortabel en gemakkelijk reizen in deze break. Met iedereen aan boord is er nog steeds een beschikbare ruimte van 458 dm<sup>3</sup> over. En als we een rij stoelen neerklappen, ontstaat er een ruimte van maar liefst 1062 dm<sup>3</sup> en dat terwijl er nog zitplaatsen over zijn voor 5 personen.

De hydropneumatische vering houdt de Familiale altijd perfect in balans.

Meer dan genoeg ruimte, genoeg motorvermogen en daarnaast ook nog fantastisch uitgerust met luxe en comfort. Heerlijk zittende fauteuils en elektrisch bedienbare, getinte ramen. Verder zijn er ook zonneschermen achter en hoogpolig tapijt alom.

### BELANGRIJKE EXTRA'S:

Airconditioning., metallic lak (gevernist), lichtmetalen wielen (4).

**Acht mensen aan boord en nog genoeg ruimte voor de bagage.**









# UIT BETERE IDEEËN ONTSTAAN BETERE AUTO'S.

De stelregel waar Citroën door alle jaren heen altijd vanuit is gegaan is dat uit betere ideeën betere auto's ontstaan. Hetgeen betekent dat bij Citroën voortdurend wordt

gezocht naar betere technieken en nieuwe toepassingen. Eigenzinnig? Misschien wel, maar er zijn voorbeelden te over die aantonen dat Citroën na aanvankelijke schroom -

de auto en deze ook ging toepassen? En dat de introductie van de hydropneumatische vering indertijd wereldnieuws was? En dat dit veersysteem ook vandaag nog wordt beschouwd als het beste en niet te evenaren.

Toch zijn het nooit de ideeën op zichzelf. Zij worden alleen dan uitgewerkt en toegepast als zij de veiligheid, de zuinigheid en het comfort bevorderen. Kortom, voor een betere auto. Ook kwalitatief. Om haar auto's ook op dit punt tot de beste te laten behoren, heeft Citroën op grootscheepse wijze geïnvesteerd in betere en geheel nieuwe produktiemethoden.

Met daarbij een strenge controle tijdens de fabricage voor het bewaken van een constante kwaliteit. Op veel plaatsen in de fabriek en in elk produktiestadium worden de verschillende onderdelen gecontroleerd en getest. Maar niet alleen tijdens de produktie. Al in de ontwerpfase wordt er alles aan gedaan om problemen later in de praktijk te voorkomen. Voordat er ook maar één onderdeel wordt gefabriceerd, er ook maar één bout of moer wordt aangedraaid moet



ja, zelfs ongeloof - door anderen in de automobielbranche is gevolgd.

Wist u bijvoorbeeld dat Citroën de eerste was die de auto met voorwielaandrijving in serieproduktie maakte? En dat Citroën als een van de eerste de betekenis ontdekte van de aërodynamische vorm van







Citroën ontwikkelde het prototype ECO 2000 als voorbereiding op de ontwikkeling van de nieuwe AX.

het zijn deugdelijkheid hebben bewezen. In dit hele proces – van concept tot en met de productie – is de computer vandaag de dag een onmisbaar instrument; van het zoeken naar de geringste luchtweerstand tot en met dat van de spanningen op de verschillende materialen.

#### GEBOUWD VOOR EEN LANG, ACTIEF LEVEN.

Tijdens de productie wordt niets aan het toeval overgelaten. De modernste automatiseringstechnieken en de slimste robots zetten de carrosserie in elkaar. Snel en betrouwbaar. Zo ook bij de fabricage van de motoren. Geavanceerde technologie en computer zorgen voor een nauwkeurigheid die zijn uitwerking niet mist op de motorische prestaties. Roest behoort tot een van de grootste vijanden van de auto er is bijna geen fabrikant als Citroën die er zo veel aan doet om dat te voorkomen.

Dat begint bij de keuze van het metaal

De BX GTi 16 klepper is goed voor een adembenemende topsnelheid van maar liefst 218 echte kilometers per uur. De wagen accelereert in niet meer dan 8,2 seconden vanuit stilstand naar 100 km/h!

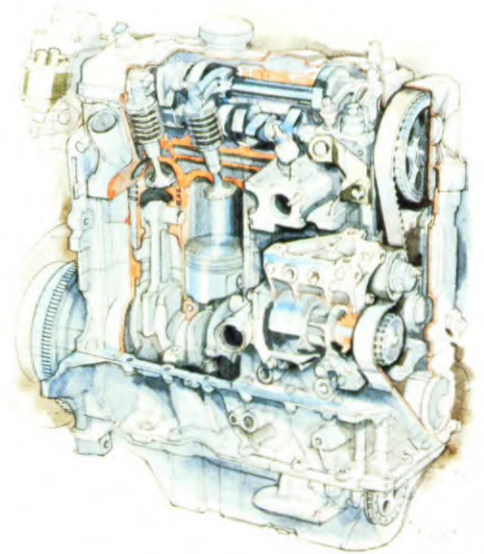

die zeer overwogen en volgens strenge eisen wordt bepaald. Vervolgens krijgt het een speciale anti-roest behandeling. Dan wordt het casco gereinigd, ontvet en ondergedompeld in een bad van zinkfosfaat. Hierna volgt het kataforese-proces, bij een temperatuur van 180°C, waarin elk carrosserie-deel met een beschermende verflaag wordt bedekt. Want de auto wordt in z'n geheel in een groot lakbad gedompeld, waarin met behulp van elektrische polariteit plaatsen worden bereikt die niet toegankelijk zijn tijdens sproeien of andere conventionele behandelingen.

De gehele onderkant en de kwetsbare binnenkant van de spatborden worden nog eens met een antisteenslaglaag bespoten om bescherming te bieden tegen opspattend grint.

En dan aflakken. Eerst wordt een electrostatische primer door robotsproeien opgebracht en vervolgens bij 140 °C gemoffeld. Hierna volgen twee laklagen kruislings opgebracht om een gelijkmatige dekking te geven en daarna gemoffeld op 130 °C voor een sterke hoogglans. Metallic lakken en zwart hebben een extra glans nodig. De auto's met deze lakken krijgen nog een transparant vernislaagje om een diepe glans te geven.



## KLAAR VOOR GEBRUIK.

In 107 landen worden Citroëns verkocht. Landen met zeer uiteenlopende klimatologische omstandigheden. Opdat zij de beproevingen van striemende kou tot tropische temperaturen en vochtigheid kunnen doorstaan, worden ze ook onder de meest barre omstandigheden getest. Daartoe worden aan het einde van de productieband enkele willekeurig gekozen auto's aangewezen voor een proefrit van zo'n 10.000 km.

## BOUWEN AAN DE TOEKOMST.

De pioniersgeest leeft nog sterk bij Citroën. Het prototype ECO 2000 was overal waar het werd tentoongesteld een sensatie. Niet alleen door zijn futuristische en uiterst gestroomlijnde vorm, maar omdat het een kant en klaar rijdbare auto is die plaats biedt aan vier personen en een benzineverbruik heeft van 3,51/100 km (1:28,6) bij een constante snelheid van 90 km/u en waarvan de zeer lage Cx-waarde van 0,21 meehelpt om opmerkelijke prestaties te leveren.

## EEN WIJDVERTAKT SERVICE-NET.

De Citroën agentenorganisatie in Europa omvat bijna 10.000 officiële service-adressen en is daarmee een van de grootste!

## CITROËN LEASING. (CITER)

U kunt ook bij Citroën's eigen lease-maatschappij leasen, bij CITER. Het voordeel van leasing is dat u op de cent nauwkeurig weet wat uw kilometerprijs is. Ook dat is een aspect van veilig en comfortabel rijden. Iedere Citroën agent kan u alle informatie over leasing verstrekken.

## VEILIGHEID VOOR ALLES.

Vooraf met het oog op de veiligheid worden de auto's aan de zwaarste tests onderworpen.

Het passagiersgedeelte bestaat uit een veiligheidskooi, omgeven door kreukelzones die bij een botsing de eerste schok opvangen. Bovendien zorgt de opstelling van het stuur er voor dat de bestuurder in zo'n geval niet tegen de stuurkolom wordt gedrukt, omdat deze tijdens de schok van hem wegnikt.

De motoren zijn dwars geplaatst zodat zij bij een botsing minder makkelijk de passagiersruimte binnendringen.

## COMFORT EN VEILIGHEID GAAN SAMEN.

Hoewel de zittingen zeer luxueus aanvoelen, beschouwt Citroën dit niet als een luxe, maar als een noodzaak. Want een bestuurder die niet gauw vermoeid raakt, loopt minder kans ongelukken te maken.

Ook het ergonomisch ontwerp van het instrumentenpaneel draagt hiertoe bij. U rijdt meer ontspannen als de bediening van de meest gebruikte schakelaars binnen vingertopbereik liggen zonder dat het stuur losgelaten hoeft te worden.

**In Aulnay, een van de modernste autoproduktiecentra ter wereld, wordt de AX gemaakt.**

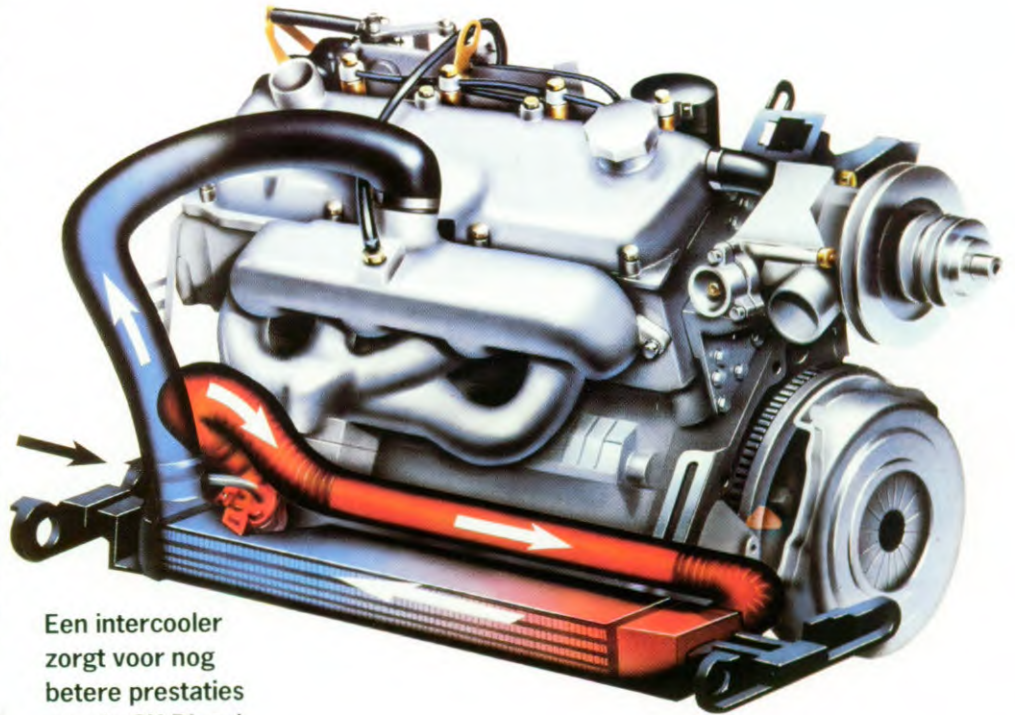

**Een intercooler zorgt voor nog betere prestaties van de CX Diesel Turbo 2.**

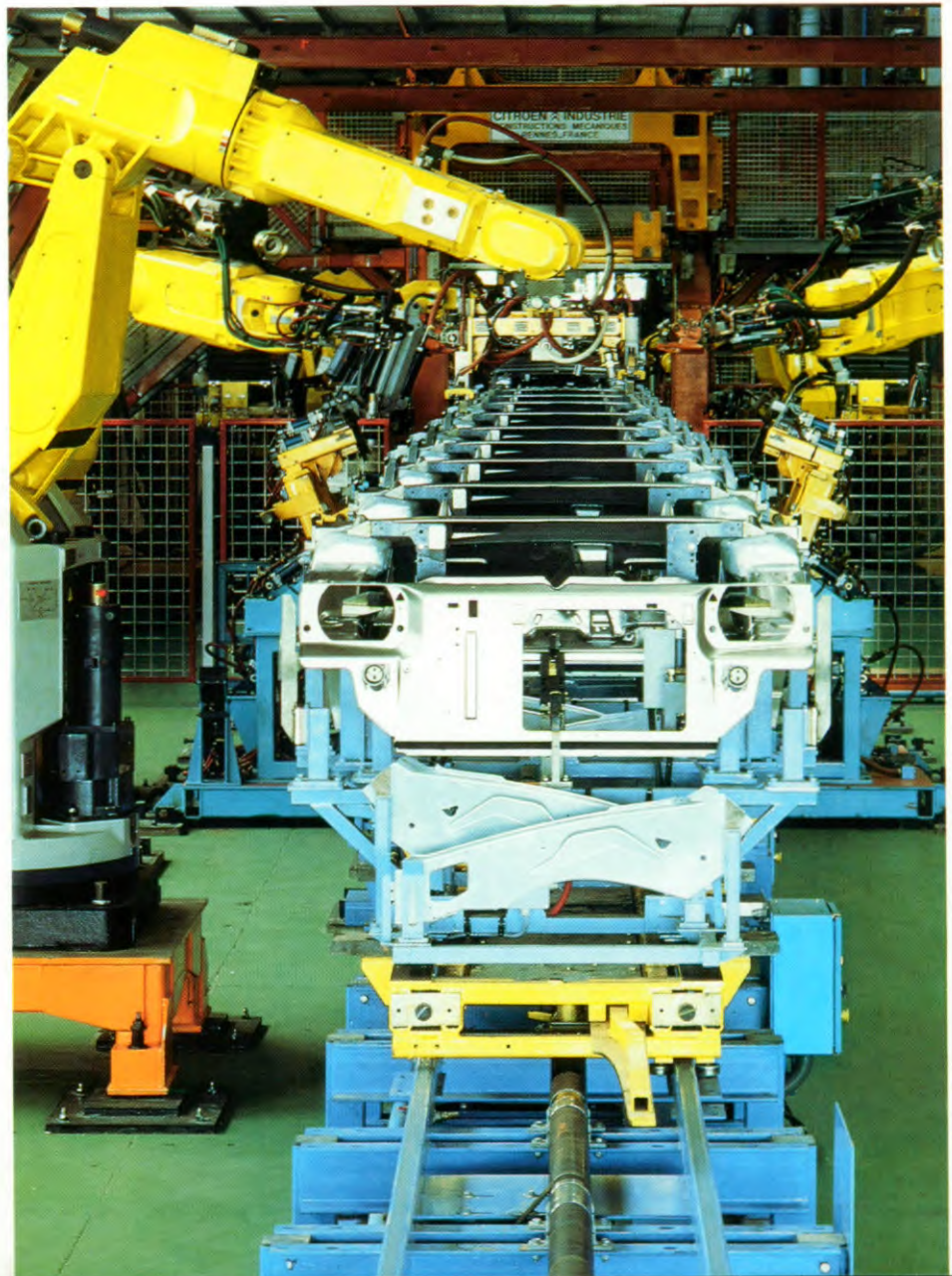





Citroën filialen.



Citroën automobiefabrieken.





TECHNISCHE GEGEVENS	CX BENZINE						CX DIESEL			
	CX 20 RE	CX 22 TRS	CX 25 Gti	CX 25 Prestige Automatic	CX 25 GTi Turbo 2	CX 25 Prestige Turbo 2	CX 25 RD	CX 25 RD Turbo 2	CX 25 TRD Turbo 2	CX 25 TRD Limousine Turbo 2
	5-bak	5-bak	5-bak/aut.	aut.	5-bak	5-bak	5-bak	5-bak	5-bak	
MOTOR										
Aantal cilinders	4 in lijn									
Cilinderinhoud (in cm <sup>3</sup> )	1995	2165	2500	2500	2500	2500	2500	2500	2500	2500
Boring x slag in mm	88 x 82	88 x 89	93 x 92	93 x 92	93 x 92	93 x 92	93 x 92	93 x 92	93 x 92	93 x 92
Compressieverhouding	9,2 : 1	9,8 : 1	8,75 : 1	8,75 : 1	7,75 : 1	7,75 : 1	22,25 : 1	21,25 : 1	21,25 : 1	21,25 : 1
Maximum vermogen EEG (in kW) DIN (in pk) bij t.p.m.	74,0 102 5500	83 115 5600	100 138 5000	100 138 5000	122 168 5000	122 168 5000	54 75 4250	88 120 3900	88 120 3900	70 120 3900
Maximum koppel EEG (in Nm) DIN (in kgm) bij t.p.m.	159 16,5 3250	177 18,1 3250	206 21,5 4000	206 21,5 4000	290 30,0 3250	290 30,0 3250	149 15,6 2000	258 26,0 2000	258 26,0 2000	258 26,0 2000
Koeling	Door water en thermostatisch bediende ventilator(en)									
OVERBRENGING										
Versnellingsbak	mech. bed.	mech. bed.	mech. bed.	aut. <sup>(1)</sup>	aut.	mech. bed.	mech. bed.	mech. bed.	mech. bed.	mech. bed.
Aantal versnellingen	5	5	5	3	3	5	5	5	5	5
Pignon en kroonwiel	14x61	14x61	14x59	13x62	13x62	15x59	15x59	14x61	16x61	16x61
STUURINRICHTING										
Type	Tandheugel bekrachtigd met automatische terugloop (Diravi)									
Aantal omwentelingen stuurwiel van aanslag tot aanslag	2,4	2,4	2,4	2,4	2,4	2,4	2,4	2,4	2,4	2,4
Draaicirkel tussen trottoirs (in m)	11,70	11,70	11,70	12,50	11,70	12,50	11,70	11,70	11,70	12,50
REMMEN	Vóór: zelf-ventilerende schijven in de wielen. Achter: schijven in de wielen. Hydraulische hogedruk bekrachtiging. Circuits voor en achter gescheiden. Lastafhankelijke remkrachtbegrenzing.									
OPHANGING	4 Onafhankelijke hydropneumatisch geveerde wielen. Stabilisatorstangen voor en achter. Hoogteregelaars voor en achter 'Anti-reactie' voortrein.									
BANDEN Voor Achter	195/70 R 14 MXL 185/70 R 14 MXL	195/70 R 14 MXL 185/70 R 14 MXL	195/70 R 14 MXV 195/70 R 14 MXV	195/70 R 14 MXV 195/70 R 14 MXV	210/55 VR 390 TRX 210/55 VR 390 TRX	210/55 VR 390 TRX 210/55 VR 390 TRX	195/70 R 14 MXL 185/70 R 14 MXL	195/70 R 14 MXV 195/70 R 14 MXV	195/70 R 14 MXV 195/70 R 14 MXV	195/70 R 14 MXV 195/70 R 14 MXV
ELECTRISCHE UITRUSTING										
Accu	12 V 225/33 Ah	12 V 440/33 Ah	12 V 300/50 Ah	12 V 350/67 Ah	12 V 300/50 Ah	12 V 350/67 Ah	12 V 440/83 Ah	12 V 440/88 Ah	12 V 440/88 Ah	12 V 440/88 Ah
Wisselstroomdynamo	972 W-72 A	972 W-72 A	1080 W-80 A	1080 W-80 A	1080 W-80 A	1080 W-80 A	972 W-72 A	1080 W-80 A	1080 W-80 A	1080 W-80 A
AFMETINGEN										
Lengte/Breedte (m)	4,56/1,77	4,56/1,77	4,65/1,77	4,90/1,77	4,65/1,77	4,90/1,77	4,65/1,77	4,65/1,77	4,65/1,77	4,90/1,77
Hoogte/Wielbasis (m)	1,36/2,84	1,36/2,84	1,36/2,84	1,38/3,09	1,36/2,84	1,38/3,09	1,36/2,84	1,36/2,85	1,36/2,84	1,38/3,09
Spoorbreedte v/a (m)	1,52/1,37	1,52/1,37	1,52/1,37	1,52/1,37	1,52/1,37	1,52/1,37	1,52/1,37	1,52/1,37	1,52/1,37	1,52/1,57
Totaal glasoppervlak (in m <sup>2</sup> )	2,93	2,93	2,93	3,08	2,93	3,08	2,93	2,93	2,93	3,08
Inhoud bagageruimte (in dm <sup>3</sup> )	507	507	507	507	507	507	507	507	507	507
GEWICHTEN (in kg)										
Rijklaar gewicht (excl. bestuurder)	1220	1214	1314	1330	1419	1368	1401	1328	1391	1405
Totaal belast gewicht	1780	1780	1885	1885	1910	1885	1920	1890	1905	1920
Nuttige belasting	550	566	571	555	491	517	519	562	514	515
Aanhangergewicht onberemd/beremd	610/1300	607/1300	660/1300	709/1300	684/1300	700/1300	664/1300	695/1300	695/1300	702/1300
Maximum imperiaalgewicht (dak)	80	80	80	80	80	80	80	80	80	80
VERBRUIKEN (in liters per 100 km)										
Bij 90 km/h gestabiliseerde snelheid	7,1	6,6	7,3	9,1	8,0	6,8	7,8	5,5	4,9	4,9
Bij 120 km/h gestabiliseerde snelheid	8,9	8,5	9,0	11,1	9,3	9,6	9,6	7,5	6,6	6,7
Bij stadstraject	12,2	12,0	13,6	13,0	13,6	13,8	13,8	8,4	8,5	8,5
Inhoud brandstoftank (liters)	68	68	68	68	68	68	68	68	68	68
VERBRUIKEN (l : )										
Bij 90 km/h gestabiliseerde snelheid	14,1	15,1	13,7	10,9	12,5	14,1	12,8	18,2	20,4	20,4
Bij 120 km/h gestabiliseerde snelheid	11,2	11,7	11,1	9,0	10,7	10,4	10,4	13,3	15,2	14,9
Bij stadsrit	8,2	8,3	8,1	7,6	7,3	7,1	7,2	11,9	11,8	11,8
PRESTATIES										
Max. snelheid (in km/h)	177	186	202	195	195	223	223	158	195	195
400 m staande start (in sec.)	17,8	17,2	17,0	18,2	18,4	15,7	15,9	20,1	17,8	18,0
1000 m staande start (in sec.)	33,2	32,5	31,7	33,5	33,9	29,0	29,3	37,7	33,2	33,7
0-100 km (in sec.)	11,7	10,6	9,7	11,7	12,3	7,8	8,0	16,8	11,5	11,9

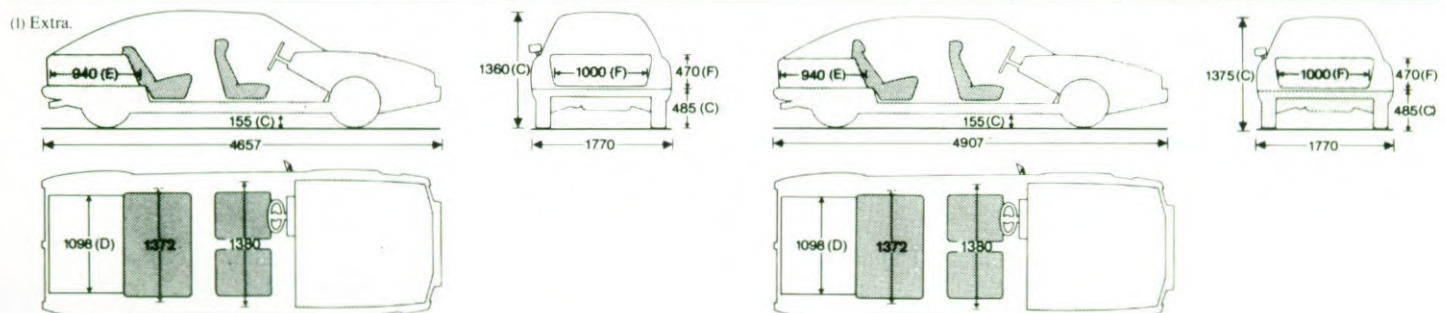



VOORNAAMSTE SERIE UITRUSTINGEN

Aansteker, met verlichting	Enkelbladige ruitwisser met 3 snelh., waarvan 1 met interval	Plafonnier bediend door het openen van de voorportieren
Achteruitrijlampen	Gelaagde voorruit	Radiouitrusting (antenne + coaxiale invoerkabel + luidsprekerbedrading)
Armsteun, achter	Handschoenenkastje met verlichting, afsluitbaar	Ruitespoeier, elektrisch
Asbakken voor en achter	Hoofdsteunen	Stuurbekrachtiging met automatische terugloop (Diravi)
Bergruimte in de voorportieren	Intensiteitsregeling voor de instrumentenpaneelverlichting	Tankdop, afsluitbaar
Bergtassen in de rugleuningen voorstoelen	Koplampen, halogeen	Temperatuurregelaar
Beschermstrips op de flanken	Kindersloten in achterportieren	Toerenteller, elektronisch
Binnenspiegel met dag- en nachtstand	Luchtaanjager met 3 snelheden	Verlichting in kofferruimte
Buitenspiegel, van binnenuit mechanisch verstelbaar	Make-up spiegel in zonneklep van passagier	Verstelbare rugleuning van de voorstoelen
Contactslot verlichting	Mistachterlichten	Verstelbare rijhoogte, elektrisch
Diagnosestekker voor elektronische controle	Oliepeilmeter, elektrisch	Verwarmde achterrauit, elektrisch
Elektrisch bedienbare voorportieruiten		Voorstoelen in lengterichting verstelbaar
Elektrisch uurwerk		

VOORNAAMSTE SPECIFIEKE UITRUSTINGEN

Serie = <input type="checkbox"/> Extra <input type="checkbox"/> Δ	CX 20 RE	CX 22 TRS	CX 25 GTi	CX 25 Prestige Aut.	CX 25 GTi Turbo	CX 25 Prestige Turbo	CX 25 RD	CX 25 RD Turbo	CX 25 TRD Turbo	CX 25 TRD Limousine Turbo
Aansteker, achter				<input type="checkbox"/>	<input type="checkbox"/>	<input type="checkbox"/>				<input type="checkbox"/>
Achterrautverwarming, automatisch		<input type="checkbox"/>	<input type="checkbox"/>	<input type="checkbox"/>	<input type="checkbox"/>	<input type="checkbox"/>			<input type="checkbox"/>	<input type="checkbox"/>
Airconditioning (Isother verplicht) <sup>(1)</sup>	Δ	Δ	Δ	<input type="checkbox"/>	Δ	<input type="checkbox"/>	Δ	Δ	Δ	<input type="checkbox"/>
Antiblokkeersysteem (ABS)		Δ	Δ	Δ	Δ	Δ		Δ	Δ	Δ
Buitenspiegels met ontdooiing van binnenuit elektrisch verstelbaar				<input type="checkbox"/>	<input type="checkbox"/>	<input type="checkbox"/>				
Buitemperatuurmeter					<input type="checkbox"/>					
Centrale portiervergrendeling met afstandsbediening		<input type="checkbox"/>	<input type="checkbox"/>	<input type="checkbox"/>	<input type="checkbox"/>	<input type="checkbox"/>			<input type="checkbox"/>	<input type="checkbox"/>
Chokecontrole licht	<input type="checkbox"/>	<input type="checkbox"/>								
Controlelicht defekte achter- of remlichten		<input type="checkbox"/>	<input type="checkbox"/>	<input type="checkbox"/>	<input type="checkbox"/>	<input type="checkbox"/>			<input type="checkbox"/>	<input type="checkbox"/>
Dubbele koplampen H3/H4			<input type="checkbox"/>	<input type="checkbox"/>	<input type="checkbox"/>	<input type="checkbox"/>		<input type="checkbox"/>	<input type="checkbox"/>	<input type="checkbox"/>
Elektrisch bedienbare voor- en achterrauiten				<input type="checkbox"/>	<input type="checkbox"/>	<input type="checkbox"/>				<input type="checkbox"/>
Geluidsignaal bij vergeten van doven verlichting		<input type="checkbox"/>	<input type="checkbox"/>	<input type="checkbox"/>	<input type="checkbox"/>	<input type="checkbox"/>			<input type="checkbox"/>	<input type="checkbox"/>
Hoofdsteunen achter		<input type="checkbox"/>	<input type="checkbox"/>	<input type="checkbox"/>	<input type="checkbox"/>	<input type="checkbox"/>			<input type="checkbox"/>	<input type="checkbox"/>
Hoogteverstelling bestuurdersstoel		<input type="checkbox"/>	<input type="checkbox"/>	<input type="checkbox"/>	<input type="checkbox"/>	<input type="checkbox"/>		<input type="checkbox"/>	<input type="checkbox"/>	<input type="checkbox"/>
Isother <sup>(1)</sup>	Δ	<input type="checkbox"/>	<input type="checkbox"/>	<input type="checkbox"/>	<input type="checkbox"/>	<input type="checkbox"/>	Δ	<input type="checkbox"/>	<input type="checkbox"/>	<input type="checkbox"/>
Koelwatertemperatuurmeter			<input type="checkbox"/>	<input type="checkbox"/>	<input type="checkbox"/>	<input type="checkbox"/>		<input type="checkbox"/>	<input type="checkbox"/>	<input type="checkbox"/>
Koptelefoon- en 12 Volt aansluiting op achterconsole		<input type="checkbox"/>	<input type="checkbox"/>	<input type="checkbox"/>	<input type="checkbox"/>	<input type="checkbox"/>			<input type="checkbox"/>	<input type="checkbox"/>
Leren bekleding		Δ	Δ	Δ	Δ	Δ			Δ	Δ
Lichtmetalen wielen (behalve res. wiel)			<input type="checkbox"/>	Δ	<input type="checkbox"/>	<input type="checkbox"/>			<input type="checkbox"/>	Δ
Lussen aan de middenstijlen				<input type="checkbox"/>		<input type="checkbox"/>				<input type="checkbox"/>
Metallic of zwarte lak (gevernist)	Δ	Δ	Δ	<input type="checkbox"/>	Δ	<input type="checkbox"/>	Δ	Δ	Δ	<input type="checkbox"/>
Mistlampen, vóór					<input type="checkbox"/>					
Motorolietemperatuurmeter					<input type="checkbox"/>					
Plafonnier bediend door voor- en achterportieren		<input type="checkbox"/>	<input type="checkbox"/>	<input type="checkbox"/>	<input type="checkbox"/>	<input type="checkbox"/>			<input type="checkbox"/>	<input type="checkbox"/>
Schuifdak, elektrisch <sup>(2)</sup>	Δ	Δ	Δ		Δ		Δ	Δ	Δ	
Gecodeerde startveiligheid			Δ	Δ	<input type="checkbox"/>	Δ				
Spoiler, achter		<input type="checkbox"/>	<input type="checkbox"/>	<input type="checkbox"/>	<input type="checkbox"/>	<input type="checkbox"/>		<input type="checkbox"/>	<input type="checkbox"/>	<input type="checkbox"/>
Spots, voor en achter		<input type="checkbox"/>	<input type="checkbox"/>	<input type="checkbox"/>	<input type="checkbox"/>	<input type="checkbox"/>			<input type="checkbox"/>	<input type="checkbox"/>
Turbodruk indicatie					<input type="checkbox"/>	<input type="checkbox"/>		<input type="checkbox"/>	<input type="checkbox"/>	<input type="checkbox"/>
Verlichting motorcompartiment				<input type="checkbox"/>	<input type="checkbox"/>	<input type="checkbox"/>				<input type="checkbox"/>
Voorgloeien controlelicht							<input type="checkbox"/>	<input type="checkbox"/>	<input type="checkbox"/>	<input type="checkbox"/>
Waarschuwingslicht niet gesloten deuren, motorkap en kofferklep		<input type="checkbox"/>	<input type="checkbox"/>	<input type="checkbox"/>	<input type="checkbox"/>	<input type="checkbox"/>			<input type="checkbox"/>	<input type="checkbox"/>

<sup>(1)</sup> 'Isother' omvat getint glas, twee rolgordijntjes op de hoedenplank, zonnekleppen boven de achterportieren en thermische isolatie onder de achterbank

<sup>(2)</sup> Bij de 'extra' elektrisch schuifdak is de spot vóór vervangen door een kaartleeslamp en de beide achterspots door een extra verlichting op de stijlen.



TECHNISCHE GEGEVENS	CX BREAKS					CX FAMILIALES	
	CX 22 TRS	CX 25 TRi		CX 25 RD	CX 25 TRD Turbo 2	CX 22 RS	CX 25 RD
<b>MOTOR</b>							
Aantal cilinders	4	4	4	4	4	4	4
Cilinderinhoud (cm <sup>3</sup> )	2165	2500	2500	2500	2500	2165	2500
Boring x slag in mm	88 x 89	93 x 92	93 x 92	93 x 92	93 x 92	88 x 89	93 x 92
Compressieverhouding	9,8 : 1	8,75 : 1	8,75 : 1	22,25 : 1	21,25 : 1	9,8 : 1	22,25 : 1
Maximum vermogen	EEG (in kW)	83	100	100	54	88	83
	DIN (in pk)	115	138	138	75	120	115
	bij t.p.m.	5600	5000	5000	4250	3900	5600
Maximum koppel	EEG (in Nm)	177	206	206	149	258	177
	DIN (in kgm)	18,1	21,5	21,5	15,3	26,0	18,1
	bij t.p.m.	3250	4000	4000	2000	2000	3250
<b>KOELING</b>	Door water en thermostatisch bediende ventilator(en)						
<b>OVERBRENGING</b>							
Versnellingsbak	Mechanische bediening		Aut.	Mechanische bediening		Mechanische bediening	
Aantal versnellingen	5	5	3 <sup>(1)</sup>	5	5	5	5
Pignon en kroonwiel	14 x 61	15 x 61	13 x 62	14 x 61	16 x 61	14 x 61	14 x 61
<b>STUURINRICHTING</b>							
Type	Tandheugel. Bekrachtigd met automatische terugloop (Diravi)						
Aantal omwentelingen stuurwiel van aanslag tot aanslag	2,4	2,4	2,4	2,4	2,4	2,4	2,4
Draaicirkel tussen trottoirs (in m)	12,50	12,50	12,50	12,50	12,50	12,50	12,50
<b>REMMEN</b>	Voor: zelf-ventilerende schijven in de wielen. Achter: schijven in de wielen. Hydraulisch hogedruk bekrachtiging Circuits voor en achter gescheiden. Lastafhankelijke remkrachtbegrenzing.						
<b>BANDEN</b>	195/70 - 14 MXL	195/70 - 14 MXV		195/70 - 14 MXL	195/70 - 14 MXV	195/70 - 14 MXL	
<b>ELEKTRISCHE UITRUSTING</b>							
Accu	12 V 225/45 Ah	12 V 300/60 Ah		12 V 440/88 Ah		12 V 225/45 Ah	12 V 440/88 Ah
Wisselstroomdynamo	972 W-72 A	972 W-72 A	1080 W-80 A	1080 W-80 A		972 W-72 A	1080 W-80 A
<b>AFMETINGEN</b>							
Lengte/Breedte (m)				4,93/1,77			
Hoogte/Wielbasis (m)				1,46/3,09			
Spoorbreedte v/a (m)				1,52/1,39			
Achterdeur h/br (m)				0,90/1,12			
Aantal zitplaatsen	5	5	5	5	5	8	8
Totaal glasoppervlak (m <sup>2</sup> )	3,24	3,24	3,24	3,24	3,24	3,24	3,24
Inhoud bagageruimte (dm <sup>3</sup> )	1163	1163	1163	1163	1163	458	458
Inhoud bagageruimte met neergeklapte achterbank (dm <sup>3</sup> )	2128	2172	2172	2128	2172	1062	1062
<b>GEWICHTEN (R.D.W.) (in kg)</b>							
Rijklar gewicht (Excl. bestuurder)	1325	1427	1445	1436	1502	1325	1436
Totaal belast gewicht	2080	2165	2165	2190	2200	2080	2190
Nuttige belasting	755	738	720	754	698	755	754
Aanhangergewicht onberemd/beremd	660/1300	720/1300		715/1300		660/1300	270/1300
Max. impaalgewicht (dak)	80	80	80	80	80	80	80
<b>VERBRUIKEN (in liters per 100 km)</b>							
Bij 90 km/h gestabiliseerde snelheid	7,1	7,9	9,6	5,8	5,4	7,1	5,8
Bij 120 km/h gestabiliseerde snelheid	9,1	9,6	11,6	7,8	7,4	9,1	7,8
Bij stadsproject	12,0	13,6	13,0	8,4	8,5	12,0	8,4
Inhoud brandstoftank (in liters)	68	68	68	68	68	68	68
<b>PRESTATIES</b>							
Max. snelheid (in km/h)	180	195	191	153	188	180	153
400 m staande start (in sec.)	18,5	17,2	18,4	20,4	18,4	18,5	20,4
1000 m staande start (in sec.)	33,7	32,4	34,1	38,6	34,3	33,7	38,6
0-100 km/h (in sec.)	13,0	10,2	12,4	17,8	12,6	13,0	17,8

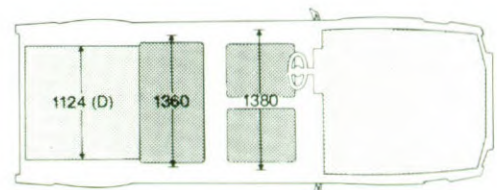
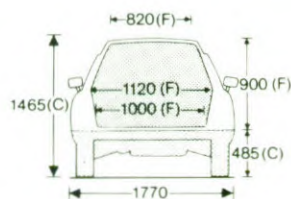
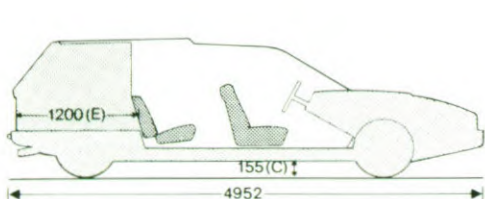



VOORNAAMSTE SERIE UITRUSTINGEN

Aansteker, met verlichting	Elektrisch bedienbare voorportierruit	Neerklapbare achterbank
Achteruitrijlampen	Elektrisch uurwerk	Oliepeilmeter, elektrisch
Afsluitbaar handschoenenkastje met verlichting	Gelaagde voorruit	Radiouitrusting (antenne + coaxiale invoerkabel + luidsprekerbedrading)
Afsluitbare tankdop	Handschoenenkastje met verlichting, afsluitbaar	Ruitesproeier, elektrisch
Asbakken voor en achter	Hoofsteunen, voor	Ruitewisser/sproeier achterraut
Bergtassen in rugleuningen voorstoelen	Kindersloten achterportieren	Stuurbekrachtiging met autom. terugloop (Diravi)
Beschermstrips op de flanken	Koplampen, halogeen	Tankdop, afsluitbaar
Binnenspiegel met dag- en nachtstand	Intensiteitsregeling instrumentenpaneelverlichting	Temperatuurregelaar
Buitenspiegels mechanisch verstelbaar van binnenuit.	Inoxstrips op de laadvloer	Toerenteller, elektronisch
Centrale plafonnier bediend door voorportieren	Luchtaanjager met 3 snelheden	Verstelbare rijkhoogte (elektrisch)
Diagnosesteker voor elektronische controle	Make-up spiegel in zonneklep van passagier	Verstelling van voorstoelen in lengterichting
	Mistachterlichten	Verwarme achterraut, elektrisch

VOORNAAMSTE SPECIFIEKE UITRUSTINGEN

Serie = <input type="checkbox"/> Extra = <input type="checkbox"/>	CX Breaks				CX Familiales	
	CX 22 TRS	CX 25 TRi	CX 25 RD	CX 25 TRD Turbo 2	CX 22 RS	CX 25 RD
Airconditioning	<input type="checkbox"/>	<input type="checkbox"/>	<input type="checkbox"/>	<input type="checkbox"/>	<input type="checkbox"/>	<input type="checkbox"/>
Achterrautverwarming, automatisch		<input type="checkbox"/>		<input type="checkbox"/>		
Anti Blokkeer Systeem ABS		<input type="checkbox"/>		<input type="checkbox"/>		
Buitenspiegels met ontdooiing, van binnenuit elektrisch bedienbaar		<input type="checkbox"/>		<input type="checkbox"/>		
Centrale plafonnier bediend door voor- en achterraut		<input type="checkbox"/>		<input type="checkbox"/>		
Centrale portiervergrendeling met afstandsbediening		<input type="checkbox"/>		<input type="checkbox"/>		
Chokecontrolelicht (benzine) voorgloeien (diesel)	<input type="checkbox"/>		<input type="checkbox"/>	<input type="checkbox"/>	<input type="checkbox"/>	<input type="checkbox"/>
Controle defecte achter- of remlichten		<input type="checkbox"/>		<input type="checkbox"/>		
Controle niet-gesloten portieren, motorkap, kofferklep		<input type="checkbox"/>		<input type="checkbox"/>		
Geluidssignaal bij vergeten van doven verlichting		<input type="checkbox"/>		<input type="checkbox"/>		
Dubbele koplampen H3/H4		<input type="checkbox"/>		<input type="checkbox"/>		
Elektrisch bedienbare voor- en achterraut		<input type="checkbox"/>		<input type="checkbox"/>		
Geluidssignaal bij vergeten verlichting te doven		<input type="checkbox"/>		<input type="checkbox"/>		
Hoofsteunen (drie), achter		<input type="checkbox"/>		<input type="checkbox"/>		
Hoogteverstelling bestuurdersstoel		<input type="checkbox"/>		<input type="checkbox"/>		
Isother <sup>(1)</sup>	<input type="checkbox"/>	<input type="checkbox"/>	<input type="checkbox"/>	<input type="checkbox"/>	<input type="checkbox"/>	<input type="checkbox"/>
Koelwatertemperatuurmeter				<input type="checkbox"/>		
Koptelefoon en 12 Volt aansluiting op achterconsole		<input type="checkbox"/>		<input type="checkbox"/>		
Lichtmetalen wielen (behalve res. wiel)	<input type="checkbox"/>	<input type="checkbox"/>	<input type="checkbox"/>	<input type="checkbox"/>	<input type="checkbox"/>	<input type="checkbox"/>
Metallic of zwarte lak (governist)	<input type="checkbox"/>	<input type="checkbox"/>	<input type="checkbox"/>	<input type="checkbox"/>	<input type="checkbox"/>	<input type="checkbox"/>
Plafonniers (2) achter, bediend door openen achterraut		<input type="checkbox"/>		<input type="checkbox"/>		
Gecodeerde startveiligheid				<input type="checkbox"/>		
Turbodruk indicatie				<input type="checkbox"/>		

<sup>(1)</sup> 'Isother' omvat getint glas, zonnekleppen boven de achterraut en thermische isolatie onder de achterbank.

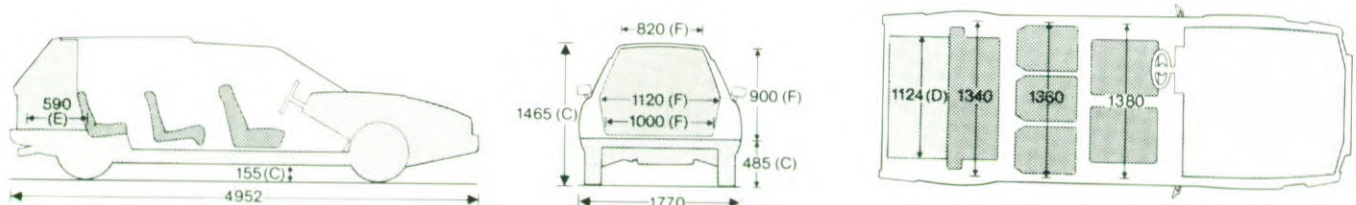





#### MEERVOUDIGE SERVICE.

Boeken met factuureertijden van reparaties en onderhoudswerkzaamheden, die met grote zorg zijn samengesteld en door Franse verzekeringsmaatschappijen als maatstaf worden gehanteerd, geven nauwkeurig de factuureertijden aan van alle ingrepen die een auto kan ondergaan. U kunt deze boeken altijd raadplegen en om nadere uitleg vragen.

#### CITROËN GARANTIE.

Citroën voelt zich verantwoordelijk voor alle auto's die de showroom verlaten. En blijft zich verantwoordelijk voelen.

Vandaar de Citroën garantie. Een royale garantie in de stijl die Citroën eigen is.

#### ARBITRAGE VAN ANWB.

De Citroën garantie laat geen enkele ruimte voor misverstanden. Toch zouden beide partijen om een of andere reden elkaar weleens een keertje niet kunnen vinden. In dat geval kunt u een beroep doen op de ANWB voor een bindende uitspraak.

Citroën is daaraan gebonden, u ook. Een alleszins eerlijke regeling.



#### 1 JAAR TOTALE GARANTIE.

De garantie op uw nieuwe Citroën is een totale garantie. Dat wil zeggen op onderdelen zowel als op arbeidsloon. Twaalf volle maanden lang, ongeacht het aantal gereden kilometers.

Stempel Citroën-agent:

**DE JONG**  **CITROËN**  
STATENWEG 5-7  
EMMEN - 05910-22330

Deze folder is samengesteld in de zomer van 1987 en betreft derhalve de modellen 1988. Citroën behoudt zich het recht voor om tussentijdse wijzigingen aan te brengen in de uitvoering van haar auto's. De gegevens in deze folder kunnen dus nooit als bindend worden beschouwd.