

**CITROËN**  
**BX**













**D**e eerste kennismaking.

De Citroën BX is uniek. In het interieur draagt elk detail bij aan een geweldig comfort. Open de grote portieren, neem plaats in de comfortabele diepe stoelen die zich soepel naar het lichaam voegen, leg uw handen op het stuur, laat uw ogen een moment rusten op de 'horizon'... en u beseft dat u in een bijzondere auto zit.

## CITROËN BX, COMFORT IN ALLE ASPECTEN



Want hier in deze "cockpit", die in al zijn aspecten gericht is op het welbehagen van de bestuurder, is alles licht en ruim.

Een dergelijk gevoel van licht en ruimte kan alleen worden gerealiseerd door een groot glasoppervlak. De ontwerpers van de BX hebben dan ook gekozen voor openheid naar buiten toe. De voorruit biedt maximaal zicht en via de spiegels ook naar achteren en opzij.

De smaakvolle stoffen waarmee de stoelen zijn bekleed, de dikke vloerbedekking, de eenvoudige vormgeving van handgrepen en armsteunen... de ogen blijven rusten op menig detail. De aanblik van het dashboard en het hele scala aan instrumenten is prettig. De inrichting van het interieur is een toonbeeld van ergonomie die ten dienste staat van de bestuurder – en van de passagiers – terwijl de kilometers onder de auto wegglijden.



Het ruime interieur van de BX: gerieflijke zitplaatsen, bekleding van topkwaliteit.



Deze aangename indruk wordt nog versterkt door het andere essentiële aspect van de BX: ruimte. Doordat de afmetingen tot het uiterste zijn geoptimaliseerd, is de ruimte op zich al een rijke bron van comfort. Dat geldt evenzeer voor de bagageruimte; de BX heeft, om op elke situatie voorbereid te zijn, werkelijk niets aan het toeval overgelaten. Elke keer weer beleeft u het rijden in de BX als een genoegen, een sensatie van rust onder alle weersomstandigheden... en de wagen blijft onverstoorbaar op ieder wegdek.

Want doordat de opmerkelijke aërodynamische eigenschappen in overeenstemming gebracht konden worden met de strengste eisen ten aanzien van ruimte en comfort, is de BX veel meer dan alleen een uitzonderlijke wagen geworden.

Hij staat garant voor reizen in opperste rust, voor onverstoorbaar evenwicht.



Door de neerklapbare achterbank wordt de capaciteit van de kofferruimte aanzienlijk vergroot.



Rijden in een BX is niet alleen maar een genoegen, maar ook een boeiende ervaring, omdat met de BX het begrip "wegligging" een nieuwe inhoud krijgt. En omdat het gevoel van veiligheid, het bedieningsgemak en het rijplezier van de BX ongeëvenaard zijn...

De BX is met geen andere wagen in zijn klasse te vergelijken, dat vindt zijn oorzaak in de technologie die Citroën toepast. Elke BX is immers

uitgerust met de legendarische hydropneumatische en zelfstabiliserende wielophanging van Citroën. Een BX behoudt steeds dezelfde wagenhoogte t.o.v. de weg en blijft volledig horizontaal, ongeacht of alleen de bestuurder aan boord is of dat de auto afgeladen vol is. De belading – hoe zwaar ook – heeft geen invloed op de voortreffelijke wegligging.

Behalve over deze dynamische eigenschappen, waarvan de reputatie als reisauto te danken is, beschikt de BX over een remsysteem dat ook bij hoge snelheden moeiteloos ingrijpt. Alle versies zijn uitgevoerd met schijfremmen rondom en rembekrachtiging, die een grote veiligheid garanderen. Bepaalde modellen zijn bovendien voorzien van ABS (antiblokkeerremstelsel).

De BX, gecreëerd voor de lange afstand, is toch zodanig ontworpen dat de wagen zich overal thuis voelt. In de



## MET DE BX LIGT DE WEG VOOR U OPEN! MEER DAN OOIËT....

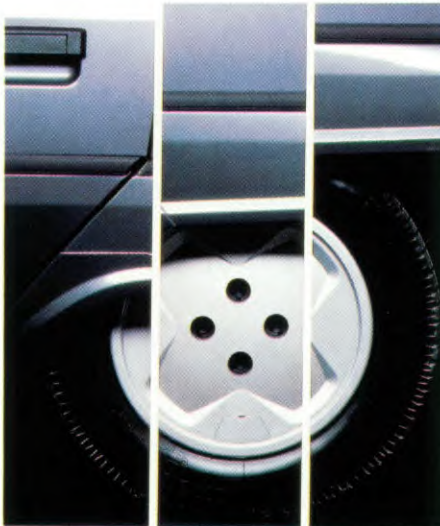

Het hydropneumatische systeem van de BX...

- in de stand laag: in- en uitladen van bagage, koppelen van een caravan of aanhangwagen.
- in de stand midden: de normale rijstand.
- in de stand hoog, indien nodig in te schakelen: nemen van obstakels, rijden op slechte wegen...





De schakelaar die het centrale differentieel blokkeert (BX 4WD modellen): een simpele druk op de knop is voldoende om weer grip te krijgen op de weg. Onder alle weersomstandigheden, op elk terrein.

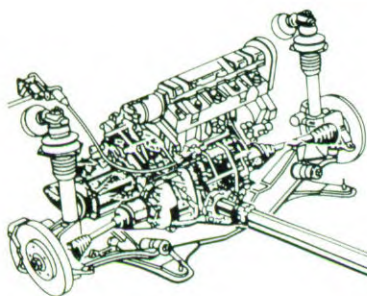
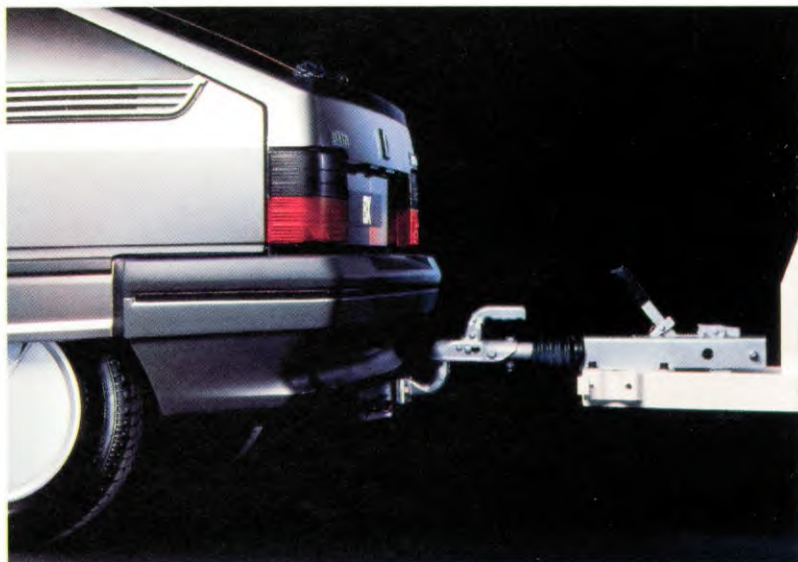

De permanente vierwiel-aandrijving van de BX 4WD, (voor-, centraal- en achter-differentieel). Bij normaal gebruik nemen de voorwielen het meeste koppel op: (53% voor tegen 47% achter).

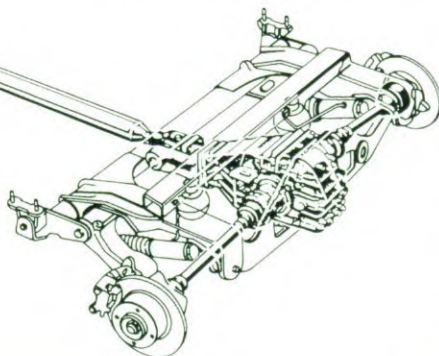

bebouwde kom bijvoorbeeld, waar de stuurbekrachtiging, (die bij veel BX-modellen tot de standaarduitrusting behoort) u het manoeuvreren wel héél makkelijk maakt. Maar ook rotspaadjes – met de vering in de stand "hoog" – zijn voor de BX toegankelijk.

De BX 4WD, zowel de berline als de break, overtreft in dit opzicht alle andere: de BX 4WD trotseert onbewogen onder alle weersomstandigheden elk terrein.

De BX is derhalve in staat aan al uw eisen te voldoen, hoe veeleisend u ook bent. Eerlijk gezegd zou de BX nog wel verder willen gaan...





Het hart van elke BX bestaat uit een motor van uitzonderlijke kwaliteit. Voor de totale BX-serie heeft Citroën 7 verschillende motorversies ontworpen. Er is dan ook zeker een BX voorhanden die exact beantwoordt aan uw levensstijl en rijgedrag. Benzine of diesel, de BX verschaft zijn bestuurder steeds veel voldoening.

## EEN KRACHTBRON NAAR WENS

Citroën heeft bij het ontwerp van de BX-kraftbronnen gebruik gemaakt van de allerlaatste vindingen op auto-technisch research-gebied.

Een uitstekend voorbeeld hiervan is de motor van de BX 16 V: met zijn vier kleppen per cilinder geeft hij aan hoever de technologische voorsprong van Citroën gaat. De hydraulische klepstoters corrigeren de klepspelings automatisch, verminderen het geluid van de distributie en zorgen steeds voor een optimale afstelling, met als resultaat een hoger rendement en minder vervuilende uitlaatgassen. Dit respect voor het milieu is trouwens een kenmerk van elke met benzine-motor uitgeruste BX, aangezien deze zonder uitzondering geschikt zijn voor loodvrije benzine.

De voorliefde voor prestaties komt evenzeer tot uitdrukking bij de uitvoeringen met dieselmotor. De krachtbron die het hart vormt van de BX Turbo Diesel, steekt de beste benzinemotoren in zijn categorie gemakkelijk naar de kroon.

De motorversies van de BX serie: we informeren u graag, want van een juiste keuze zult u veel plezier beleven.

Het geheel aan delen waaruit de carrosserie is samengesteld, kon dankzij computergestuurde ontwerpen (CAD) maximaal worden gerationaliseerd.

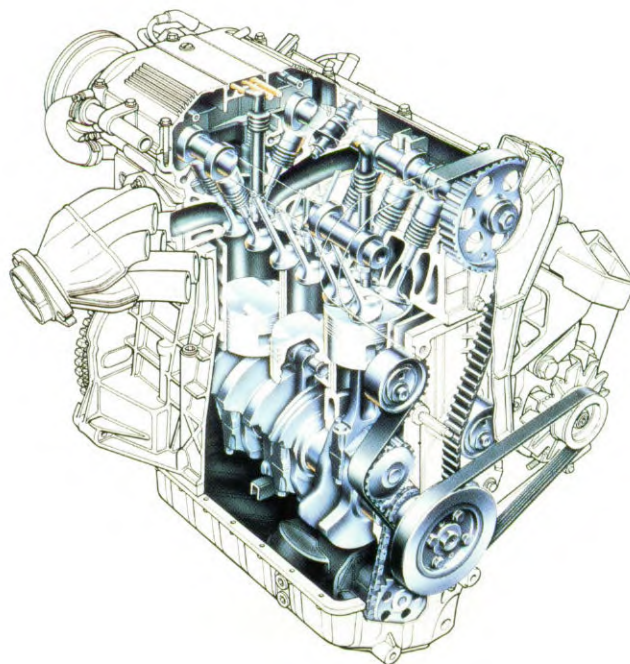



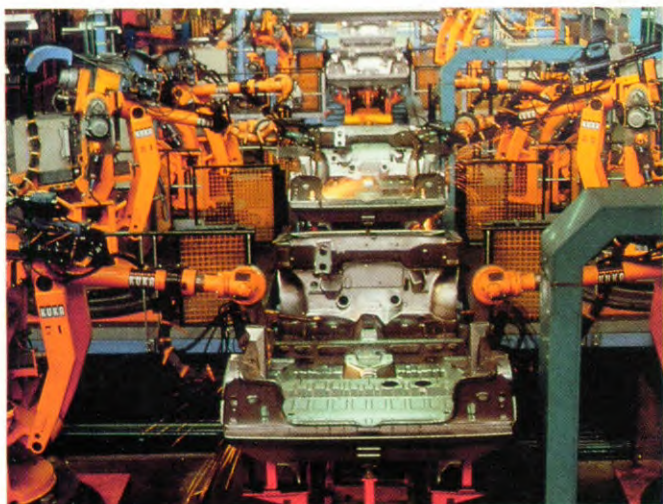

De wil om uit te blinken was richtsnoer bij het ontwerpen van de gehele BX-serie. Om de BX te verzekeren van een

## ALLEEN HET BESTE IS GOED GENOEG

buitengewoon lange levensduur en met name om het gevaar van corrosie te beperken, is gebruik gemaakt van alle mogelijkheden van het computergestuurd ontwerpen (CAD). Zo zijn de motorkap, de achterklep en de bumpers vervaardigd uit synthetisch materiaal dat uiterst bestendig bleek. Voor de andere onderdelen van carrosserie is gebruik gemaakt van verzinkt of koolstofarm staal en lichte metaallegeringen.

Met behulp van computers kon worden bepaald wat de optimale oplossingen waren op het gebied van veiligheid in actieve en in passieve zin voor bestuurder en passagiers.

Door middel van computersimulaties kon het weerstandsvermogen van de carrosserie exact worden vastgesteld. Aan de hand van deze bevindingen kon de carrosserie dus exact worden vormgegeven, zonder enige concessie te doen aan de gestelde veiligheidseisen.

Een design dat qua functionaliteit perfect is, kan ook esthetisch bijzonder goed geslaagd zijn. De styling van de BX, geboren uit een combinatie van computerberekeningen en de schetsen van industriële ontwerpers, is het sprekende bewijs van die stelling.



Elk onderdeel was onderwerp van een speciaal onderzoek dat resulteerde in specifieke oplossingen, zowel bij de ontwerpschets als bij de materiaalkeuze.

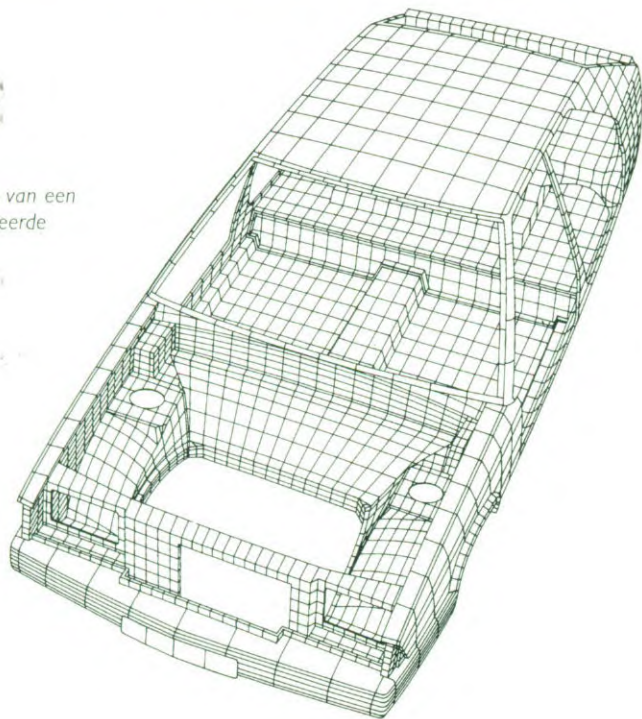







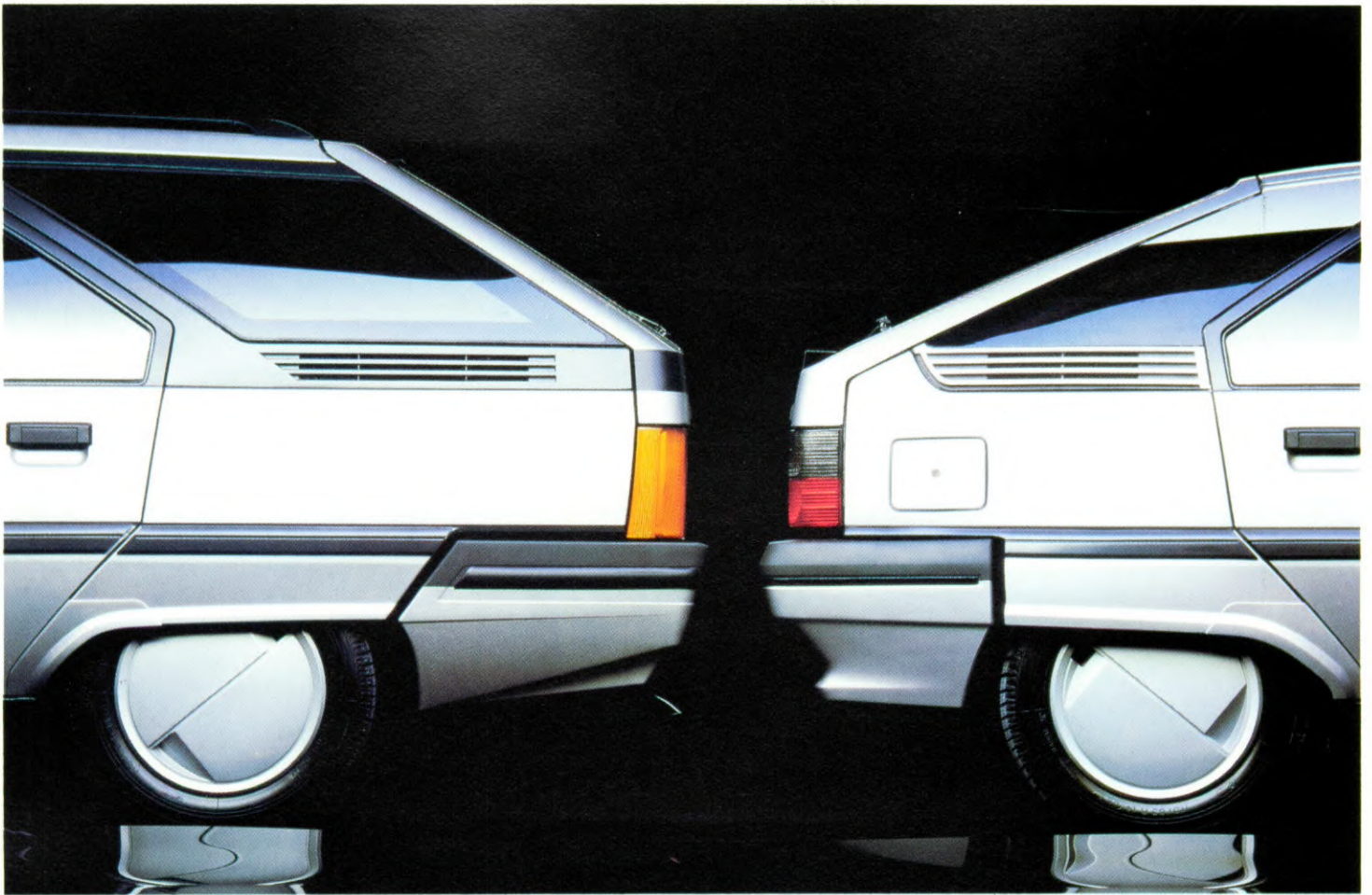

## BX GAMMA 1991

T/TG

TZ

GTI

16V

berline,  
break

berline,  
break

berline

berline

1360 cm<sup>3</sup>  
55 kW bij 6200 tpm



1580 cm<sup>3</sup>  
65 kW bij 6000 tpm



1905 cm<sup>3</sup>  
80 kW bij 6000 tpm



1905 cm<sup>3</sup>  
88 kW bij 6000 tpm



1905 cm<sup>3</sup>  
108 kW bij 6400 tpm



1905 cm<sup>3</sup> Diesel  
51 kW bij 4600 tpm



1769 cm<sup>3</sup> Turbo Diesel  
66 kW bij 4300 tpm





**K**iezen voor een BX is zonder twijfel een blijk van veel-eisendheid. Het is een buitengewone berline die is ontworpen voor superieur weggedrag. Een auto ook uit een serie die het mogelijk maakt de wagen te kiezen die al uw wensen vervult.

## SUPERIEUR WEGGEDRAG

De wagens zijn voorzien van hydropneumatische vering, een onontbeerlijke voorwaarde voor een onverstoorbare wegligging. Zowel in de benzine- als in de dieselluitvoering is het rendement van de motor in elk opzicht buitengewoon hoog: prestaties, betrouwbaarheid en zuinigheid gaan hand in hand. Maar elke uitvoering heeft natuurlijk zijn specifieke karakter. Zo is bijvoorbeeld de BX TZD Turbo het bewijs dat een berline met dieselmotor ook een werkelijk sportieve auto kan zijn: de motor van dit model, die voorzien is van turbocompressor en lucht/lucht-warmtewisselaar, is in zijn categorie ontegenzeggelijk toonaangevend.

Behalve comfort, veiligheid en prestatievermogen zijn er die talrijke snuffjes die van elke reis een bron van genoegen maken: de prettige bekleding van de stoelen, de armsteun, het handschoenenvak, de dikke vloerbedekking tot in de kofferruimte, de verwarmde achterraut en de afsluitbare brandstoftank.



BX Injection  
BX 14 TGE Inj  
BX 16 TGI  
BX 19 TD

- Onberispelijke wegligging: het hydropneumatische veersysteem van Citroën.
- Een veilig remsysteem: schijfremmen rondom, met hydraulische rembekrachtiging.
- Groot laadoppervlak.
- Buitenspiegels van binnenuit verstelbaar.
- Stuurbekrachtiging verkrijgbaar als optie op de BX 16 TGI.
- Talrijke extra's zijn mogelijk: elektrisch bedienbare ramen voor en centrale vergrendeling van de deuren en de achterklep, deelbare achterbank (14 TGE Inj.), metallic lak met vernislaag, schuifdak.







De BX van de TZ-serie heeft ontegenzeggelijk allure. In één oogopslag herkennen we de rasechte reisauto in de wijze waarop de elegante flankbescherming de carrosserie omvat.

Die indruk wordt nog eens bevestigd als men plaats neemt achter het stuur: de extra's die standaard zijn aangebracht zijn simpelweg ongeëvenaard. Uit elk detail blijkt hetzelfde streven naar perfectie: centrale vergrendeling van deuren en achterklep met afstandsbediening, elektrisch bedienbare portierramen voor en achter, deelbare achterbank, voorstoelen in hoogte verstelbaar, kaartentassen aan de achterzijde van de voorstoelen...

De TZ-serie van **COMFORT EN ALLURE** BX biedt u volop comfort, gecombineerd met een trefzeker gevoel voor luxe, zonder opzichtigheid.

En natuurlijk zijn er allerlei extra's leverbaar: airconditioning (TZD Turbo), elektrisch bediend panoramisch schuifdak, metallic lak met een vernislaag, lichtmetalen velgen, automatische vier-versnellingsbak, ABS rem-systeem.

Zo kan de BX TZ exact worden afgestemd op uw wensen.

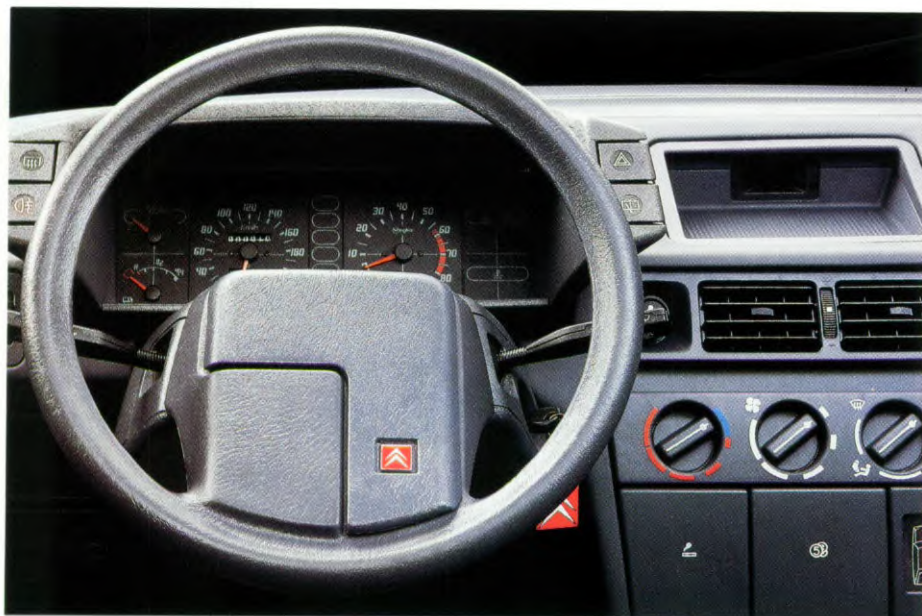

BX 16 TZI  
BX 19 TZI  
BX 19 TZD  
BX 19 TZD

Turbo

- Elektrisch bedienbare portierramen voor en achter en centrale vergrendeling van deuren en achterklep met afstandsbediening.
- Neerklapbare achterbank, verhouding 1/3 - 2/3.
- Buitenspiegels van binnenuit verstelbaar.
- Voorstoelen in hoogte verstelbaar met kaartenvakken aan de achterzijde.
- Wiswasinstallatie op de achterraut, kofferbakverlichting, armsteun in het midden van de achterbank, hoofdsteunen op de voorstoelen.
- Zeer volledig instrumentenpaneel, omvat o.a.: elektronische toeren-teller, oliepeilmeting bij aanzetten contact, geluidssignaal licht laten branden, alarm bij onvoldoende vergrendelen van deuren of motorkap.





CITROËN











De BX GTI.

Een overal herkenbare, energieke verschijning. Een toonbeeld van snelheid. En tal van snuffjes die zijn sportieve karakter tot uitdrukking brengen...

De BX GTI 4WD: van de in de voorspoiler verzonken mistlampen tot aan de karakteristieke achterspoiler en de brede low profile banden, alle aspecten van deze wagens stralen kracht uit.

Om te beginnen de motoruitvoering: de vier cilinders met een inhoud van 1905 cm<sup>3</sup> brengen u – mocht u zin krijgen hem op een circuit uit te proberen – snel op een topsnelheid van 196 km/u (188 km/u voor de GTI 4WD). Met zijn ruime vermogen, 122 pk, wil hij niets liever dan vooruit: in 10,9 seconden van 0 tot 100 km/u. En dat volkomen veilig en ontspannen: de voorbeeldige wegligging van de BX GTI wordt alleen overtroffen door die van de GTI 4WD: deze kleeft door zijn vierwielaandrijving aan de weg als geen enkele andere wagen. Ondanks het sportieve karakter van de BX GTI en de BX GTI 4WD, zijn zij opmerkelijk zuinig: de eerste heeft voor een afstand van 100 km, bij een snelheid van 90 km/u, slechts 6,6 liter nodig, de laatste niet meer dan 7,6.

## HET BUITENGEWONE BINNEN HANDBEREIK



En ondanks hun sportieve verschijning verenigt het interieur al het raffinement van de meest chique sedan in zich: velours bekleding van de stoelen, elektrisch bedienbare ramen van de portieren, elektrisch verstelbare buitenspiegels, getint glas... binnen handbereik wil hebben.

## BX GTI BX GTI 4WD

- Aërodynamische achterkant.
- Mistlampen.
- Getint glas.
- Op afstand bedienbare, centrale vergrendeling van de deuren en de achterklep en elektrisch bedienbare portierramen, voor en achter.
- Stuurbekrachtiging.
- Elektrisch verstelbare buitenspiegels, verwarmde linkerbuitenspiegel.
- Zeer compleet instrumentenpaneel.
- Geraffineerd interieur in tweekleurig velours.
- Als optie verkrijgbaar: elektrisch bediend panoramisch schuifdak, air-conditioning, automatische 4-versnellingsbak (niet op 4WD).















De BX 16 V is uniek.

Uniek, omdat hij behoort tot het soort uitzonderlijke wagens, waarvan alleen al het uiterlijk bewondering afdwingt.

Voorzien van een uitrusting waar- **BX...**  
mee auto's **DE OVERTREFFENDE TRAP**  
van goeden

huizen zich onderscheiden: lichtmetalen velgen, getinte ruiten, aërodynamische achterkant. De BX 16 V, dat betekent echter ook een motor die zijns gelijke niet kent, voortgekomen uit de meest geavanceerde technologie: een lichtmetalen motorblok met vier kleppen per cilinder, twee bovenliggende nokkenassen, aangedreven door riemen, computergestuurde, elektronische brandstofinspuiting... 148 pk, d.w.z. een specifiek vermogen van 78 pk per liter cilinderinhoud, een topsnelheid van 213 km/u en een acceleratie van 0 naar



100 km/u van 9,6 seconden: ook al zeggen deze cijfers niet alles, ze geven u een idee van wat u mag verwachten op de dag dat u zo bevoorrecht bent achter het stuur van deze fantastische machine plaats te nemen...

De besturing ervan is een overvalst genoeg; dit is mede het gevolg van het feit dat de wagen voldoet aan de strengste veiligheidseisen: de rembekrachtiging werkt op alle vier geventileerde schijfremmen en het ABS-antiblokkeer-remsysteem is standaard.

## BX 16 V

- Zeer comfortabele stoelen die de rug en lendenen steunen, individueel instelbaar bij de bestuurderszitplaats.
- Lichtmetalen velgen.
- ABS antiblokkeer-remsysteem.
- Stuurbekrachtiging.
- Elektrisch bedienbare portierramen. Afstandsbediende centrale vergrendeling van de deuren en de achterklep.
- Verwarmde en elektrisch bedienbare linker-buitenspiegel; elektrisch bedienbare rechter-buitenspiegel.















De BX Break is veel meer dan een eenvoudige combinatiewagen. Hij werd gecreëerd om alle wensen van de veeleisende chauffeur te vervullen.

De ruim bemeten kofferruimte (860 dm<sup>3</sup>) biedt probleemloos plaats aan de bagage van vijf passagiers. Wanneer ook nog de achterbank wordt neergeklapt is de beschikbare bergruimte werkelijk gigantisch: 1803 dm<sup>3</sup>! Temeer daar al die ruimte ook effectief te gebruiken is. Want door hêt hydraulische systeem van CITROËN heeft de BX Break een unieke voorsprong waarbij elke concurrent het nakijken heeft:

de wagenhoogte blijft steeds constant, ongeacht of de bestuurder alleen aan boord is of dat de wagen volledig is beladen.

De BX Break is bestemd om te voldoen aan de hoogste eisen op het gebied van comfort, veiligheid en... brandstofverbruik. Want zijn motor levert hoge prestaties, is duurzaam en uitermate zuinig in het gebruik.

De BX Break... biedt u alle ruimte!

## DE VEROVERING VAN DE RUIMTE



BX 16 TGI  
Break

BX 19 TGD  
Break

- Een grote laadruimte: 860 dm<sup>3</sup> bij 5 passagiers en 1803 dm<sup>3</sup> bij neergeklapte achterbank.
- Hydropneumatisch CITROËN-veersysteem dat een constante wagenhelling en hoogte t.o.v. de weg garandeert, bij elke vorm van belasting.
- Uitgebreide standaard uitrusting: mistlamp achter, achteruitrijlamp, geluidssignaal bij vergeten verlichting, verwarmde achterraut, deelbare achterbank.
- Voorstoelen met hoofdsteun.
- Buitenspiegels van binnenuit verstelbaar.







De BX Break uit de TZ-serie is een verbluffend staaltje van synthese. Want de auto is een meesterlijk voorbeeld van de wijze waarop praktische toepassingen in overeenstemming zijn gebracht met doordachte luxe.

Alle wagens uit deze serie hebben dat streven naar perfectie gemeen, dat merkt u tot in het kleinste detail. De wagen is voorzien van een uitgebreide standaard uitrusting: stuurbekrachtiging, elektrisch bedienbare portier-ramen, centrale vergrendeling van deuren en achterklep, wiswasinstallatie op de achterraut, toerenteller, digitale klok,

geluids-  
signaal vergeten verlichting, dakrails, enz.

Maar elke wagen heeft ook zijn eigen specifieke extra's. De permanente vierwielaandrijving van de BX 4WD Break verleent de wagen een grip en wegligging, die, ook onder de slechtste condities, ongeëvenaard zijn. De BX 19 TZI is vooral bestemd om lange trajecten af te leggen, wat nog eens bevestigd wordt door de automatische versnellingsbak die als optie verkrijgbaar is.

## EEN NIEUWE LEVENSTIJL



De BX TZD Turbo paart voorbeeldige zuinigheid aan prestaties die menige reisauto in benzine-uitvoering in de schaduw stelt. Tenslotte kunnen alle modellen worden uitgerust met het ABS-remsysteem.

De BX Break in de TZ-serie wijst u de weg naar een nieuwe levensstijl. Om u in stijl naar een cocktailparty te brengen, om u tijdens een rustig weekend langs allerlei landweggetjes te voeren, of om kilometers te maken in een stevig tempo... overall is hij uw trouwe bondgenoot.

BX 19 TZI Break  
BX 4WD Break  
BX TZD Turbo  
Break

- Stuurbekrachtiging.
- Elektrisch bedienbare portierramen en afstandsbediende centrale vergrendeling van de deuren en de achterklep.
- Geluidssignaal vergeten verlichting.
- Ruitewisser met intervalschakelaar op de achterraut.
- Dakrails.
- Verwarmde achterraut.
- Voorstoelen in hoogte verstelbaar en voorzien van kaartvakjes aan de achterzijde.







# BX

## Technische gegevens

|   |   | BX Inj.        | BX 16 TGI <sup>(3)</sup> | BX 19 TZI      | BX GTI       | BX GTI         |          |          |
|---|---|----------------|--------------------------|----------------|--------------|----------------|----------|----------|
|   |   | BX 14 TGE Inj. | BX 16 TZI                |                |              | 4WD            |          |          |
|   |   | katalysator    | katalysator              | katalysator    | katalysator  | katalysator    |          |          |
| MOTOR   | Aantal cilinders  | 4              | 4                        | 4              | 4            | 4              |          |          |
|   | Boring-slag (mm)  | 75 - 77        | 83 - 73                  | 83 - 88        | 83 - 88      | 83 - 88        |          |          |
|   | Cilinderinhoud (cm <sup>3</sup> )   | 1360           | 1580                     | 1905           | 1905         | 1905           |          |          |
|   | Compressieverhouding  | 8,8/1          | 9,26/1                   | 9,18/1         | 9,18/1       | 9,18/1         |          |          |
|   | Vermogen EEG-kW-tpm   | 55-6200        | 65-6000                  | 80-6000        | 88-6000      | 88-6000        |          |          |
|   | Vermogen DIN-pk-tpm   | 75-6200        | 89-6000                  | 110-6000       | 122-6000     | 122-6000       |          |          |
|   | Koppel EEG-Nm-tpm   | 109-4000       | 128-2700                 | 158-3000       | 150-3000     | 150-3000       |          |          |
|   | Koppel DIN-kgm-tpm  | 11,3-4000      | 13,5-2700                | 16,5-3000      | 15,6-3000    | 15,6-3000      |          |          |
| OVERBRENGING (Snelheid km/h, 1000 tpm, motor)         |   |                | mech.                    | autom.         |              | mech.          | autom.   |          |
|   | 1e  | 7,37           | 7,46                     | 10,16          | 8,62         | 8,80           | 9,93     | 6,90     |
|   | 2e  | 12,92          | 13,93                    | 17,80          | 13,62        | 15,47          | 17,50    | 12,88    |
|   | 3e  | 18,56          | 20,41                    | 24,51          | 19,69        | 21,04          | 23,96    | 18,62    |
|   | 4e  | 23,90          | 26,62                    | 33,17          | 26,02        | 26,78          | 32,44    | 24,61    |
|   | 5e  | 29,51          | 34,07                    | -              | 33,32        | 33,10          | -        | 31,50    |
|   | Achteruit   | 7,02           | 7,73                     | 8,67           | 7,56         | 8,58           | 8,47     | 7,5      |
| BANDEN  | Voor-achter   | 165/70R14 MXL  | 165/70R14 MXL            | 175/65R14 MXV2 | 185/60R14MXV | 185/60R14 MXT4 |          |          |
| STUURINRICHTING                                       |   | mech.          | mech. <sup>(1)</sup>     | bekrachtigd    | bekrachtigd  | bekrachtigd    |          |          |
|   | Vertragingverhouding  | 1/23           | 1/23                     | 1/15,5         | 1/15,5       | 1/15,5         |          |          |
|   | Draaicirkel tussen trottoirs-muren (m)  | 10,17-10,90    | 10,17-10,90              | 10,38-11,23    | 10,38-11,23  | 10,38-11,23    |          |          |
| REMMEN/VERING   | Hydraulisch bekrachtigd, met schijven rondom <sup>(2)</sup> .<br>Onafhankelijk op vier wielen, hydropneumatisch, Mc Pherson voor en wieldraagarmen achter.<br>Automatische hoogteregeling voor en achter. Torsiestangen voor en achter. |                |                          |                |              |                |          |          |
| AFMETINGEN<br>(m - m <sup>2</sup> - dm <sup>3</sup> ) | Lengte  | 4,24           | 4,24                     | 4,24           | 4,24         | 4,24           |          |          |
|   | Breedte   | 1,68           | 1,68                     | 1,68           | 1,68         | 1,68           |          |          |
|   | Hoogte  | 1,36           | 1,36                     | 1,36           | 1,36         | 1,36           |          |          |
|   | Wielbasis   | 2,655          | 2,655                    | 2,655          | 2,655        | 2,655          |          |          |
|   | Spoorbreedte voor-achter  | 1,42-1,36      | 1,42-1,36                | 1,42-1,36      | 1,42-1,36    | 1,42-1,36      |          |          |
|   | Tankinhoud (ltr.)   | 52             | 66                       | 66             | 66           | 66             |          |          |
|   | Inhoud bagageruimte   | 444            | 444                      | 444            | 444          | 444            |          |          |
|   | Idem, met neergeklapte achterbank   | 1455           | 1455                     | 1455           | 1455         | 1455           |          |          |
| GEWICHTEN (kg)  |   |                | mech.                    | autom.         |              | mech.          | autom.   |          |
|   | Rijklaar  | 900            | 959                      | 1004           | 1003         | 1015           | 1030     | 1130     |
|   | Totaal beladen  | 1360           | 1410                     | 1430           | 1480         | 1510           | 1515     | 1570     |
|   | Nuttige lading  | 460            | 451                      | 426            | 477          | 495            | 485      | 440      |
|   | Aanhanger:<br>onberemd/beremd   | 450/1000       | 480/<br>1100             | 502/<br>1100   | 502/1100     | 508/1100       | 508/1100 | 565/1100 |
|   | Max. dakbelasting   | 75             | 75                       | 75             | 75           | 75             | 75       |          |
| PRESTATIES (sec.) alleen bestuurder                   |   |                | mech.                    | autom.         |              | mech.          | autom.   |          |
|   | 0-400 m   | 18,3           | 18,4                     | 19,3           | 17,6         | 17,5           | 18,4     | 17,8     |
|   | 0-1000 m  | 33,8           | 34,5                     | 35,4           | 32,8         | 32,5           | 33,4     | 33,0     |
|   | 0-100 km/h  | 12,8           | 12,6                     | 13,3           | 10,7         | 10,9           | 11,9     | 11,2     |
|   | Max. snelheid (km/h)  | 170            | 174                      | 172            | 189          | 196            | 193      | 188      |
| VERBRUIK (liters per 100 km) EG-norm                  |   |                | mech.                    | autom.         |              | mech.          | autom.   |          |
|   | bij 90 km/h   | 6,2            | 5,8                      | 6,6            | 6,6          | 6,6            | 6,8      | 7,6      |
|   | bij 120 km/h  | 8,0            | 7,6                      | 8,7            | 8,7          | 8,7            | 8,9      | 9,5      |
|   | Stadstraject  | 10,4           | 9,7                      | 10,3           | 10,7         | 11,2           | 11,9     | 12,2     |
|   | Gem. verbruik   | 8,2            | 7,7                      | 8,5            | 8,7          | 8,2            | 8,8      | 9,8      |

<sup>(1)</sup> Bekrachtigd als 'extra', <sup>(2)</sup> ABS, standaard op BX GTI 4 WD en 16 Valve, <sup>(3)</sup> Niet als automaat leverbaar.



| BX 16 V         | BX 19 TD <sup>(3)</sup><br>BX 19 TZD |               | BX TZD<br>Turbo      | BX 16 TGI<br>Break | BX 19 TZI<br>Break |               | BX 4 WD<br>Break     | BX 19<br>TZD<br>Break | BX TZD<br>Turbo<br>Break |
|-----------------|--------------------------------------|---------------|----------------------|--------------------|--------------------|---------------|----------------------|-----------------------|--------------------------|
| katalysator     |                                      |               | katalysator          |                    | katalysator        |               | katalysator          |                       |                          |
| 4               | 4                                    | 4             | 4                    | 4                  | 4                  | 4             | 4                    | 4                     | 4                        |
| 83 - 88         | 83 - 88                              | 80 - 88       | 83 - 73              | 83 - 88            | 83 - 88            | 83 - 88       | 83 - 88              | 80 - 88               | 80 - 88                  |
| 1905            | 1905                                 | 1769          | 1580                 | 1905               | 1905               | 1905          | 1905                 | 1769                  | 1769                     |
| 9,7/1           | 23/1                                 | 22/1          | 9,26/1               | 9,18/1             | 9,18/1             | 9,18/1        | 23/1                 | 22/1                  | 22/1                     |
| 108-6400        | 51-4600                              | 66-4300       | 65-6000              | 88-6000            | 80-6000            | 51-4600       | 66-4300              | 66-4300               | 66-4300                  |
| 148-6400        | 71-4600                              | 90-4300       | 89-6000              | 122-6000           | 109-6000           | 71-4600       | 90-4300              | 90-4300               | 90-4300                  |
| 166-3000        | 120-2000                             | 180-2100      | 128-2700             | 150-3000           | 158-3000           | 120-2000      | 180-2100             | 180-2100              | 180-2100                 |
| 17,0-3000       | 12,5-2000                            | 18,5-2100     | 13,5-2700            | 15,6-3000          | 16,1-3000          | 12,5-2000     | 18,5-2100            | 18,5-2100             | 18,5-2100                |
|                 | mech.                                | autom.        |                      | mech.              | autom.             |               |                      |                       |                          |
| 8,34            | 8,43                                 | 11,24         | 8,43                 | 7,46               | 7,93               | 9,93          | 7,05                 | 8,43                  | 8,43                     |
| 13,18           | 14,82                                | 19,82         | 14,82                | 13,93              | 13,93              | 17,50         | 13,18                | 14,82                 | 14,82                    |
| 19,05           | 21,42                                | 27,13         | 23,88                | 20,14              | 20,14              | 23,96         | 19,05                | 21,42                 | 23,88                    |
| 25,17           | 28,30                                | 36,72         | 33,09                | 26,62              | 26,62              | 32,44         | 25,17                | 28,30                 | 33,09                    |
| 32,22           | 36,23                                | -             | 41,68                | 34,07              | 34,07              | -             | 32,22                | 36,23                 | 41,68                    |
| 7,31            | 8,21                                 | 9,59          | 8,20                 | 7,73               | 7,13               | 8,66          | 7,31                 | 8,22                  | 8,20                     |
| 195/60VR14 MXV2 | 165/70R14 MXL                        | 165/70R14 MXL | 165/70R14 MXL        | 175/65R14 MXV      | 165/70R14 MXT4     | 165/70R14 MXL | 165/70R14 MXL        | 165/70R14 MXL         | 165/70R14 MXL            |
| bekrachtigd     | mech. <sup>(1)</sup>                 | bekrachtigd   | mech. <sup>(1)</sup> | bekrachtigd        | bekrachtigd        | bekrachtigd   | mech. <sup>(1)</sup> | bekrachtigd           | bekrachtigd              |
| 1/15,5          | 1/23                                 | 1/15,5        | 1/23                 | 1/15,5             | 1/15,5             | 1/15,5        | 1/23                 | 1/15,5                | 1/15,5                   |
| 10,38-11,23     | 10,17-10,90                          | 10,17-10,90   | 10,18-10,90          | 10,38-11,23        | 10,38-11,23        | 10,38-11,23   | 10,18-10,90          | 10,38-11,23           | 10,38-11,23              |
| 4,24            | 4,24                                 | 4,24          | 4,40                 | 4,40               | 4,40               | 4,40          | 4,40                 | 4,40                  | 4,40                     |
| 1,68            | 1,68                                 | 1,68          | 1,68                 | 1,68               | 1,68               | 1,68          | 1,68                 | 1,68                  | 1,68                     |
| 1,36            | 1,36                                 | 1,36          | 1,43                 | 1,43               | 1,43               | 1,43          | 1,43                 | 1,43                  | 1,43                     |
| 2,655           | 2,655                                | 2,655         | 2,655                | 2,655              | 2,655              | 2,655         | 2,655                | 2,655                 | 2,655                    |
| 1,42-1,36       | 1,42-1,36                            | 1,42-1,36     | 1,42-1,36            | 1,42-1,36          | 1,42-1,36          | 1,42-1,36     | 1,42-1,36            | 1,42-1,36             | 1,42-1,36                |
| 66              | 66                                   | 66            | 66                   | 66                 | 66                 | 66            | 66                   | 66                    | 66                       |
| 444             | 444                                  | 444           | 860                  | 860                | 860                | 860           | 860                  | 860                   | 860                      |
| 1455            | 1455                                 | 1455          | 1803                 | 1803               | 1803               | 1803          | 1803                 | 1803                  | 1803                     |
|                 | mech.                                | autom.        |                      | mech.              | autom.             |               |                      |                       |                          |
| 1065            | 1009                                 | 1027          | 1014                 | 980                | 1034               | 1060          | 1129                 | 1019                  | 1066                     |
| 1535            | 1500                                 | 1500          | 1500                 | 1535               | 1640               | 1640          | 1700                 | 1580                  | 1620                     |
| 470             | 491                                  | 473           | 486                  | 555                | 606                | 580           | 571                  | 561                   | 554                      |
| 526/1100        | 505/1100                             | 507/1100      | 490/1100             | 517/<br>1100       | 530/<br>1100       | 565/1100      | 509/1100             | 533/1100              | 533/1100                 |
| 75              | 75                                   | 75            | 100                  | 100                | 100                | 100           | 100                  | 100                   | 100                      |
|                 | mech.                                | autom.        |                      | mech.              | autom.             |               |                      |                       |                          |
| 16,6            | 18,9                                 | 19,8          | 17,5                 | 18,8               | 17,9               | 18,8          | 18,6                 | 19,4                  | 17,7                     |
| 30,5            | 35,3                                 | 36,9          | 32,8                 | 35,3               | 33,0               | 34,0          | 34,6                 | 36,3                  | 33,2                     |
| 9,6             | 13,8                                 | 15,6          | 10,8                 | 13,3               | 11,6               | 12,7          | 12,5                 | 14,5                  | 11,2                     |
| 213             | 165                                  | 163           | 180                  | 170                | 189                | 187           | 178                  | 162                   | 174                      |
|                 | mech.                                | autom.        |                      | mech.              | autom.             |               |                      |                       |                          |
| 6,8             | 4,6                                  | 5,0           | 4,5                  | 6,1                | 6,8                | 6,8           | 7,4                  | 4,8                   | 4,8                      |
| 8,5             | 6,1                                  | 6,7           | 6,3                  | 8,2                | 8,9                | 8,9           | 9,6                  | 6,6                   | 6,8                      |
| 12,0            | 6,5                                  | 6,9           | 6,9                  | 9,7                | 11,4               | 11,9          | 11,4                 | 6,5                   | 6,9                      |
| 9,1             | 5,7                                  | 6,1           | 5,9                  | 8,1                | 9,0                | 9,2           | 9,5                  | 6,0                   | 6,2                      |

Alle benzine-uitvoeringen: Euroloodvrij - RON 95 of loodvrij Super plus - RON 98.



# BX UITRUSTING

BX injection  
BX 19 TD

|   | ■ = standaard ▲ extra   |  |   |
|---|---|--|---|
| DASHBOARD   | Aansteker, verlicht   | ■  |   |
|   | Analoog klokje in instrumentenpaneel                                | ■  |   |
|   | Asbakken voor (verlicht) en achter                                  | ■  |   |
|   | Controlelicht hydraulische druk en remvloeistof                     | ■  |   |
|   | Controlelicht maximum koelvloeistoftemperatuur                      | ■  |   |
|   | Controlelicht minimum brandstofvoorraad                             | ■  |   |
|   | Controlelicht mistachterlicht                                       | ■  |   |
|   | Controlelicht 'onmiddellijk stoppen'                                | ■  |   |
|   | Controlelicht slijtage remblokken voor                              | ■  |   |
|   | Dagteller   | ■  |   |
|   | Dashboordverlichting, regelbaar                                     | ■  |   |
|   | Digitaal klokje midden op dashboard (bergvak)                       |  |   |
|   | Handschoenenkastje met deksel                                       |  |   |
|   | Koelvloeistoftemperatuurmeter, olietemperatuur en oliedrukmeter     |  |   |
|   | Toerenteller (niet bij Diesel Automatic)                            |  |   |
|   | VEILIGHEID EN<br>BEDIENING  | Aanjager, traploos regelbaar                       | ■ |
|   |   | ABS remmen   |   |
| Achterrautverwarming                              |   | ■  |   |
| Achteruitrijlamp                                  |   | ■  |   |
| Binnenspiegel met dag- en nachtstand              |   | ■  |   |
| Buitenspiegels van binnenuit verstelbaar          |   | ■  |   |
| Elektrisch bedienbare rechter buitenspiegel       |   |  |   |
| Elektrisch verwarmde linker buitenspiegel         |   |  |   |
| Elektrische ruitensproeier                        |   | ■  |   |
| Gelaagde voorruit                                 |   | ■  |   |
| Halogeen dim- en grootlicht                       |   | ■  |   |
| Handgrepen passagiers                             |   |  |   |
| Hoofdsteunen voor, verstelbaar                    |   | ■  |   |
| Kilometerteller, 6 cijfers                        |   | ■  |   |
| Kindersloten op achterportieren                   |   | ■  |   |
| Mistachterlicht                                   |   | ■  |   |
| Mistlampen voor                                   |   | ■  |   |
| Regelbare luchtmonden, midden en opzij            |   | ■  |   |
| Rol gordels voor en achter                        |   | ■  |   |
| Ruitwisser met 3 snelheden, waarvan 1 interval    |   | ■  |   |
| Ruitwisser/sproeier achter                        |   |  |   |
| COMFORT EN<br>RIJPLEZIER                          |   | Afsluitbare tankdop                                | ■ |
|   |   | Airconditioning (niet in combinatie met Automatic) |   |
|   | Achterbank, volledig neerklapbaar                                   | ▲ / ■  |   |
|   | Achterbank, 1/3 - 2/3   |  |   |
|   | Automatic (automatische 4-versnellingsbak)                          |  |   |
|   | Bergvakken in achterportieren                                       |  |   |
|   | Bergvakken in voorportieren   | ■  |   |
|   | Beschermstrips op de flanken  | ■  |   |
|   | Bumpers gedeeltelijk in carrosseriekleur                            |  |   |
|   | Bumpers geheel in carrosseriekleur                                  |  |   |
|   | Centrale portiervergrendeling (1) met PLIP (P)                      |  |   |
|   | Dakrelings  |  |   |
|   | Dakrelings en laterale strips                                       |  |   |
|   | Diagnosecontact   | ■  |   |
|   | Elektrisch bedienbare voorportierramen (1), ook achterrauten (= +A) | ■  |   |
|   | Enkele spakig stuurwiel   | ■  |   |
|   | Hoedenplank, uitneembaar (Break)                                    |  |   |
|   | Hoogteregeling  | ■  |   |
|   | Hoogteverstelling bestuurdersstoel                                  |  |   |
|   | Interieurverlichting, bediend door 4 portieren                      |  |   |
|   | Interieurverlichting, bediend door voorportieren                    | ■  |   |
|   | Kaartentassen in rugleuning voorstoelen                             |  |   |
|   | Leren bekleding (zwart)   |  |   |
|   | 4 Lichtmetalen velgen   |  |   |
|   | Metallic/zwarte lak (gevernist)                                     | ▲  |   |
|   | Middenarmsteun achterbank   |  |   |
|   | Moquette vloerbedekking   | ■  |   |
|   | Muntenvakje   | ■  |   |
|   | Radiouitrusting (antenne, bedrading)                                | ■  |   |
|   | Rookglazen achterlichten  | ■  |   |
|   | Schuifkanteldak (elektrisch)  |  |   |
|   | Signaal vergeten verlichting  | ■  |   |
|   | Stoffen bekleding   | ■  |   |
| Stuurbekrachtiging                                | ■   |  |   |
| Symetrische sleutel met alle functies             | ■   |  |   |
| Velours bekleding                                 |   |  |   |
| Verdraaibare spot in dak                          |   |  |   |
| Verlichting bagageruimte                          | ■   |  |   |
| 5-Versnellingsbak                                 | ■   |  |   |
| Voorstoelen met verstelbare rugleuning            | ■   |  |   |
| Wieldoppen  | ■   |  |   |
| Zonnekleppen, met make-up spiegel passagierszijde | ■   |  |   |
| Zonwerend glas                                    | ▲   |  |   |

(1) Uitsluitend in combinatie leverbaar. (2) Beide voorstoelen.



BX 14 TGE Injection  
BX 16 TGI  
BX 16 TGI Break  
BX 19 TGD Break

BX 16 TZI  
BX 19 TZI  
BX 19 TZD  
BX TZD Turbo  
BX 19 TZI Break  
BX 4 WD Break  
BX TZD Turbo Break

BX GTI  
BX GTI 4 WD

BX 16 Valve



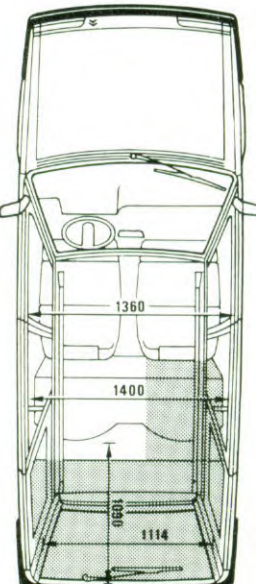
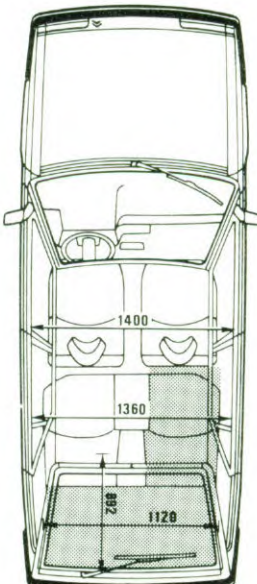
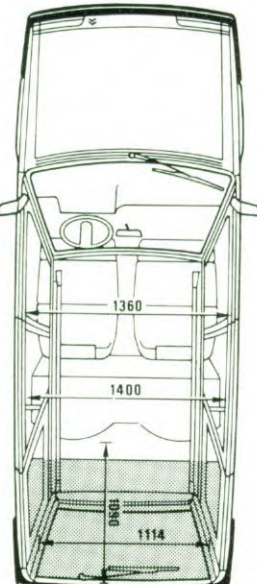
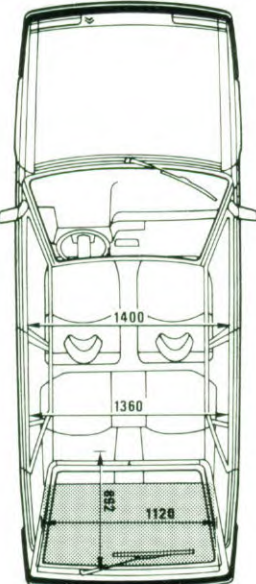
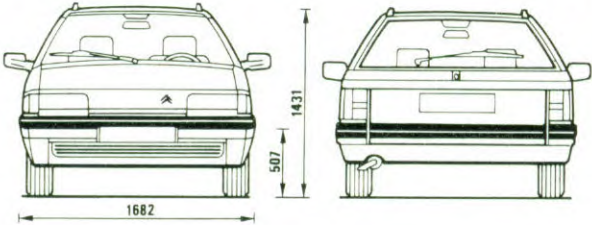
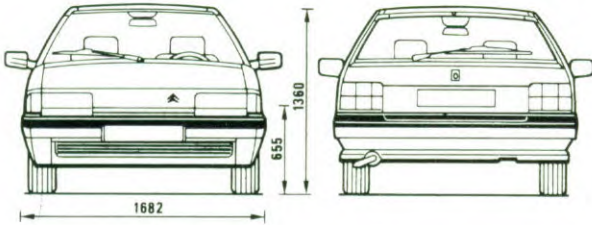
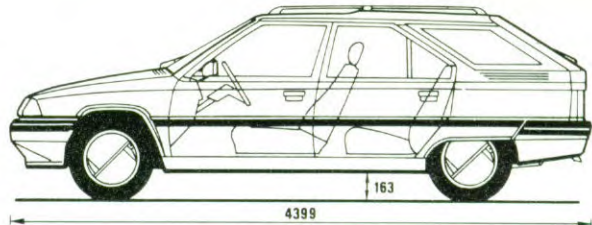
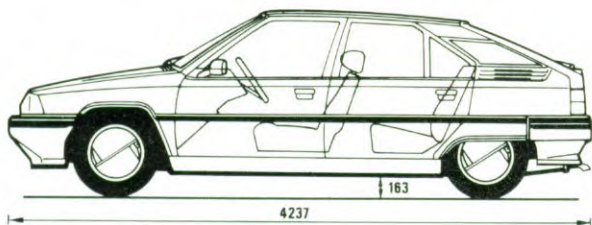

## BX berline

*Maten:*

*Lengte: 4,237 m. Breedte 1,682 m.  
Hoogte: 1,360 m. Wielbasis: 2,655 m.*

*Interieur:*

*Breedte voor (op schouderhoogte):  
1,400 m. Achter: 1,360 m.*

*Bagageruimte:*

*Lengte: 0,892 m. Breedte tussen de wiel-  
kasten: 1,120 m. Lengte laadvloer (met  
neergeklapte achterbank:): 1,430 m.  
Hoogte boven volledig neergeklapte  
achterbank: 0,785 m.*

## BX break

*Maten:*

*Lengte: 4,399 m. Breedte 1,682 m.  
Hoogte: 1,431 m. Wielbasis: 2,655 m.*

*Interieur:*

*Breedte voor (op schouderhoogte):  
1,400 m. Achter: 1,360 m.*

*Bagageruimte:*

*Lengte: 1,090 m. Breedte tussen de wiel-  
kasten: 1,114 m. Lengte laadvloer (met  
neergeklapte achterbank:): 1,700 m.  
Hoogte boven volledig neergeklapte  
achterbank: 0,905 m.*

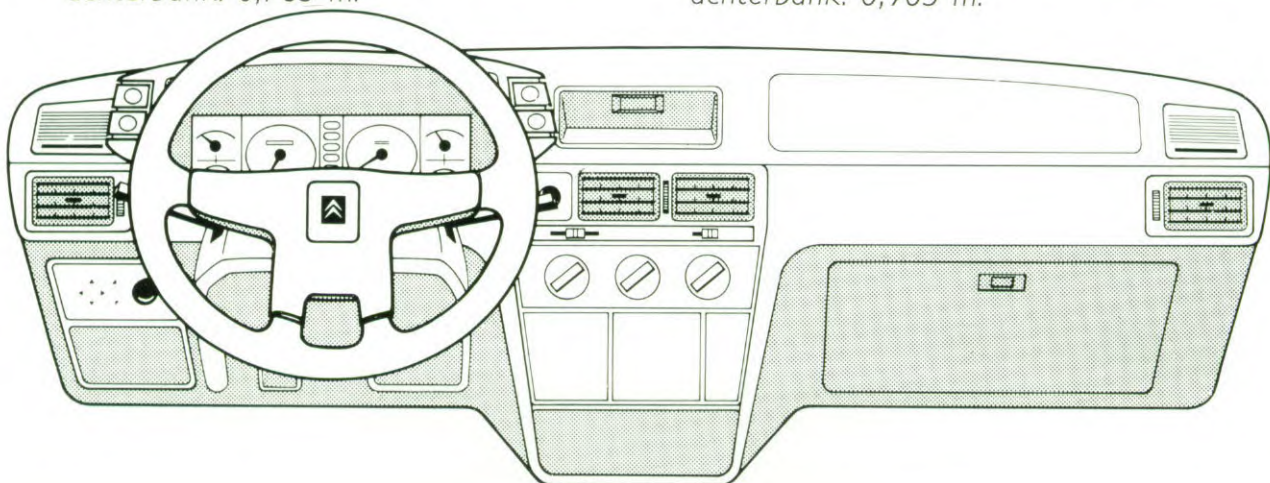



**D**oor zijn constructie is de BX een lang leven beschoren. Strenge controles tijdens het gehele productieproces garanderen de allerhoogste kwaliteit.

De toegepaste materialen zijn gekozen op basis van twee doorslaggevende criteria: stevigheid en roestbestendigheid. Met CAD (Computer Aided Design) werd een reductie bereikt van het aantal elementen waaruit de carrosserie bestaat en van het aantal laspunten; zo werd de kans op roestvorming in belangrijke mate verminderd.

Al naar gelang hun functie en gevoeligheid voor

## GEBOUWD VOOR EEN LANG EN ACTIEF LEVEN

roestvorming zijn de onderdelen uit verschillende materialen gemaakt, zoals speciaal staal, elektrisch verzinkt of gegalvaniseerd staal en kunststoffen.

Elke wagen ondergaat een kataforese-behandeling en wordt voorzien van niet minder dan 5 beschermlagen voordat de 2 kleurlaklagen aangebracht worden (die voor sommige tinten nog met een kleurloze lak afgewerkt worden). Met behulp van geavanceerde technieken bouwt Citroën auto's die een lang leven beschoren zijn.

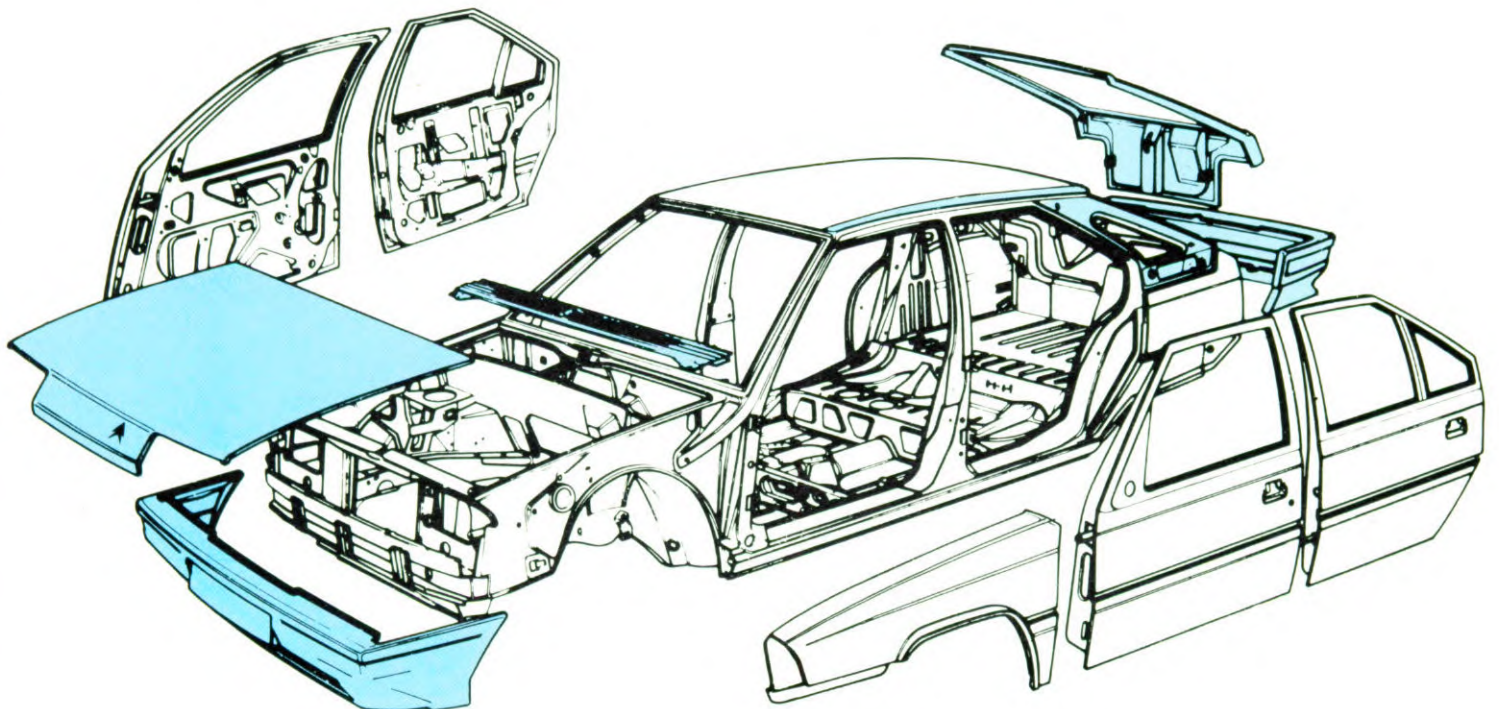



## GARANTIE

De garantie op uw nieuwe Citroën is een totale garantie. Dat wil zeggen op onderdelen zowel als op arbeidsloon. Twaalf volle maanden lang, ongeacht het aantal gereden kilometers.

## ANTI-CORROSIE GARANTIE

Citroën garandeert uw nieuwe auto 6 jaar tegen van binnenuit optredende corrosie, onder voorwaarde dat de carrosserie op gezette tijden wordt geïnspecteerd en eventuele schade wordt hersteld.

**6** J A A R  
ANTI-CORROSIE  
GARANTIE

Deze brochure wordt u aangeboden door:

---



Citroën behoudt zich het recht voor om tussentijdse wijzigingen aan te brengen in de uitvoering van haar auto's. De gegevens in deze brochure kunnen dus nooit als bindend worden beschouwd.

09 90 4028

NL

