

CITROËN



AX:
DE COMPACTE
AUTO
VAN FORMAAT



AX 

- 6 en 7 AX
Een compacte auto van formaat
- 8 en 9 AX
Van binnen en van buiten uniek
- 10 en 11 Meer ruimte, meer plezier
- 12 en 13 Aulnay
Europa's modernste autoproduktiecentrum
- 14 en 15 De AX, groots in al zijn compactheid
- 16 en 17 De AX 10 E en AX 11 E
- 18 t/m 20 De AX 11 RE en AX 11 TRE
- 21 De AX 14 TRS
- 22 en 23 De AX 14 TZS
- 26 t/m 29 Uit betere ideeën ontstaan betere auto's
- 30 en 31 Technische gegevens
- 32 Garantie

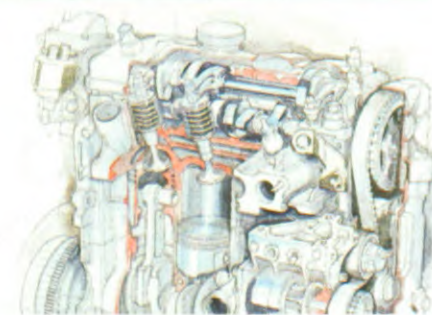



de Jong Emmen

Statenweg 5-7,
7824 CR Emmen
Telefoon 05910-22330

TYPE	BRASPR. INCL BTW	AFLEV.	RADIO- WTR.	MATTEN BRANDSTOF	TANKDOP MET SLOT	RIJKLAAR. PRIJS
'10E.	14.990.-	460.-	235.-	135.-	50.-	15.780.-
'11E.	16.600.-	460.-	235.-	135.-	50.-	17.400.-
'11.RE	17.400.-	460.-	235.-	135.-	50.-	18.280.-
'11.TRE	18.700.-	460.-	235.-	135.-	50.-	19.580.-
'14TRS	20.200.-	460.-	235.-	135.-	50.-	21.080.-
'14TZS	21.500.-	460.-	—	135.-	50.-	22.145.-

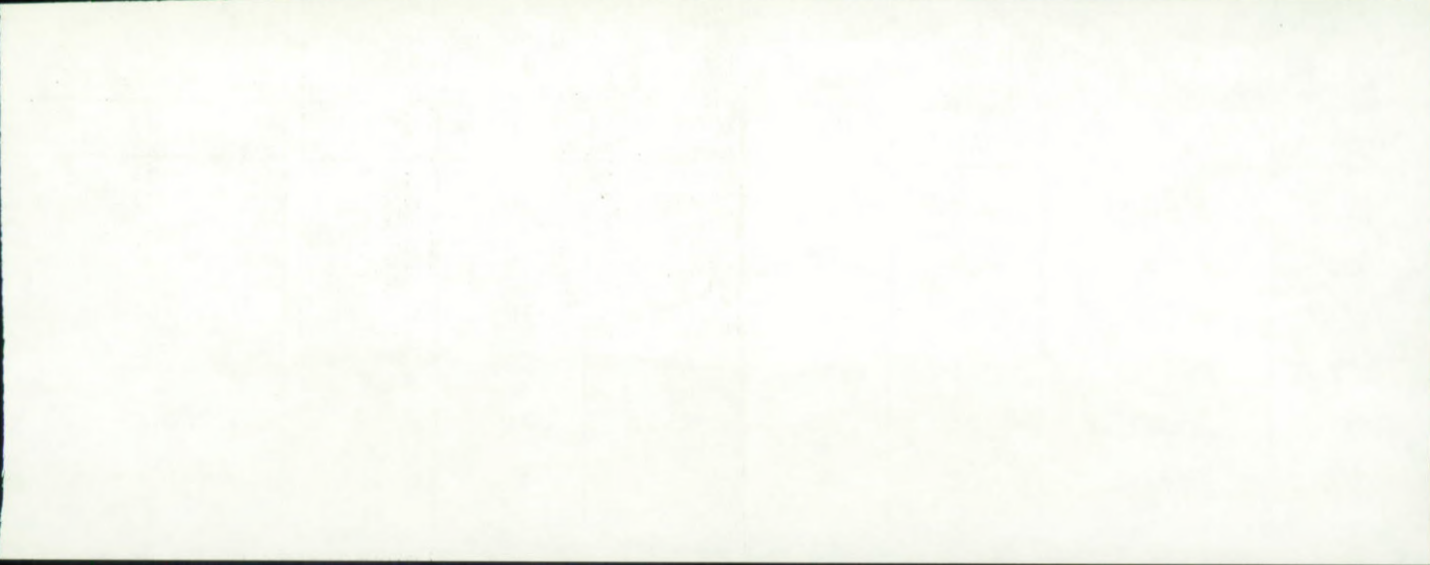







AX: EEN COMPACTE AUTO VAN FORMAAT

Eindelijk is er dan een compacte auto die evenwel het predikaat gezinsauto echt verdient. De nieuwe AX van Citroën. Deze 3,5 meter lange voorwiel-aangedreven auto is onvoorstelbaar ruim. Zelfs als u plaats neemt op de achterbank waant u zich in een veel grotere



berline. De Citroën ontwerpers hebben gebruik gemaakt van Computer Aided Design technieken en zijn er in geslaagd de binnenruimte optimaal te benutten.

Het compacte motorcompartiment en de achterwielophanging die maar weinig plaats inneemt, hebben er voor gezorgd dat de AX zonder meer de ruimste auto is in z'n klasse.

Onder de gestroomlijnde motorkap ligt een splinternieuwe lichtmetalen motor die elke andere auto in deze klasse tot voorbeeld strekt.

Of u nu voor de 954 cm³, de 1124 cm³ of de 1360 cm³ motor kiest, altijd bent u verzekerd van uitstekende prestaties en een brandstofverbruik dat tot nu toe voor onmogelijk werd gehouden. Zo loopt bijvoorbeeld de AX met de 1124 cm³ motor in combinatie met de vijf-

De topper onder de GT's de AX GT. Welke andere compacte auto kan zijn prestaties en gunstig brandstofverbruik evenaren?

versnellingsbak een echte top van 161 km/h en verbruikt hij slechts 4,2 l/100 km. Zelfs in de stad komt het verbruik niet boven de 6,7 l/100 km uit!

Deze geweldige prestaties zijn het resultaat van de unieke gewichtvermo-gensverhouding van de AX en z'n bijzonder aërodynamische vorm. De AX



heeft een extreem lage Cx-waarde van slechts 0,31! Welke auto in deze klasse doet hem dat na?

WEINIG BEZOEK AAN DE GARAGE; LAGE ONDERHOUDSKOSTEN

De Citroën ontwerpers hebben veel aandacht besteed aan het zo laag mogelijk houden van de onderhoudskosten. De AX komt dan ook slechts om de



25.000 km voor een grote onderhoudsbeurt in de werkplaats. Olieverversen geschiedt slechts om de 12.500 km. Alle belangrijke onderdelen onder de motorkap zijn goed bereikbaar. Onderhoud en het eventueel vervangen van onderdelen gaat daardoor sneller en goedkoper. De AX heeft een hekel aan de garage.

De AX stuurt heel licht. De lange veerwegen van de onafhankelijk opgehangen wielen strijken hobbels, kuilen en andere oneffenheden in het wegdek glad.

De unieke combinatie van voorbeeldig rijcomfort, laag brandstofverbruik en een fantastische wegligging maakt de AX tot een 'gigant' in z'n klasse. In deze nieuwe Citroën zijn dan ook de allerlaatste ontwikkelingen op auto-mobielgebied toegepast.



Iedere kale AX carrosserie wordt in z'n geheel ondergedompeld in een bad met een zinkfosfaat-oplossing, waarna een kataforese proces zorgt voor een anti-roest behandeling van werkelijk alle onderdelen.

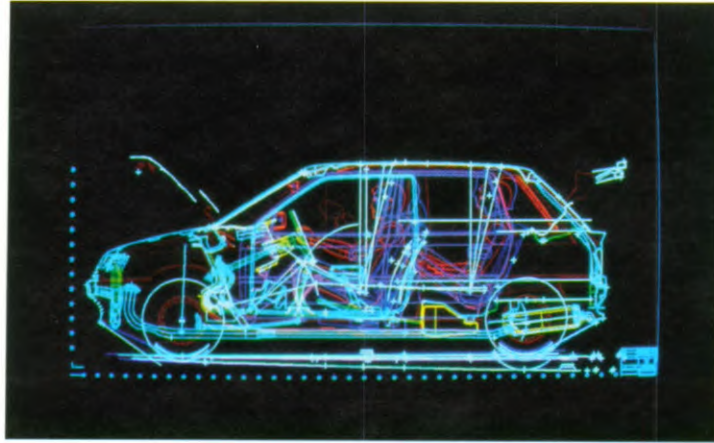

Een computer berekent de ergonomisch beste vorm. Pas dan wordt er een prototype gebouwd.



AX. VAN BINNEN EN VAN BUITEN UNIEK

De AX 10 E gebruikt slechts 4,1 l/100 km bij een constante snelheid van 90 km/h! Niet alleen het brandstofverbruik is verbazingwekkend. Het lage gewicht van de auto biedt nog meer voordelen.



De achterwielophanging met torsiestaven heeft geen nadelig effect op de inhoud van de bagageruimte.

De AX is ruim 100 kg lichter dan vergelijkbare auto's. Daar het minder energie kost om een minder zware auto te laten accelereren, kent de AX juist bij stadsritjes een zeer laag brandstofverbruik. Stadsritjes die snel en soepel worden gemaakt door de vederlichte, directe tandheugelbesturing. De ontwerpers van Citroën zijn er tevens in geslaagd de luchtweerstandscoefficient van de AX tot een absolute minimumwaarde te brengen. De Cx-waarde van 0,31 is dan ook bijzonder laag, zeker wanneer men bedenkt dat het bepalen van de gunstigste aërodynamische vorm bij grotere auto's veel eenvoudiger is.

De elegant licht hellende motorkap, de speciale spoilers voor en achter, de afwezigheid van regengoten en portierhandgrepen, zij dragen allemaal bij tot een lagere luchtweerstand. Ook typische Citroën kenmerken ontbreken niet op deze nieuwe AX. Op de voorruit zult u slechts één grote ruitwischer aantreffen.

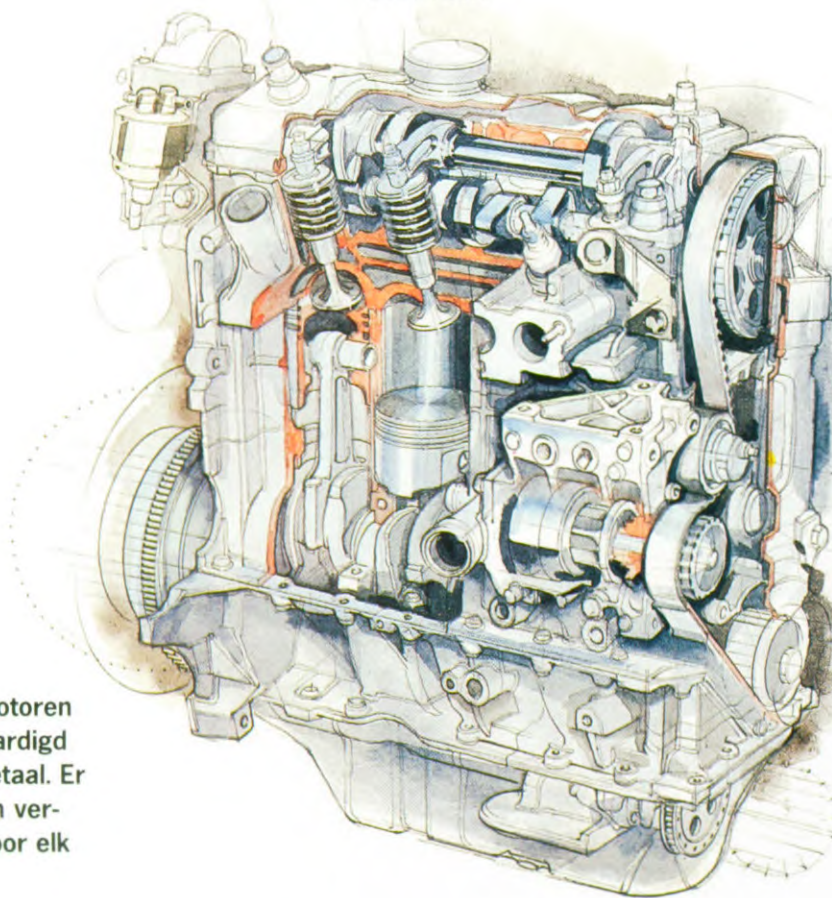

Alle AX motoren zijn vervaardigd uit lichtmetaal. Er is keuze in vermogen. Voor elk wat wils.



Aërodynamische vorm voor betere prestaties en lager brandstofverbruik.

Enkele ruitewissers hebben niet alleen weinig luchtweerstand, ze laten ook minder strepen achter.

Bij hoge snelheden telt de aërodynamische vorm mee in het bijzonder gunstige brandstofverbruik. Ook het weggedrag wordt er in positieve zin door beïnvloed. De AX heeft nauwelijks last van windgeruis. De auto ligt rotsvast op de weg. Op slechte wegen zorgt de uitstekende wielophanging ervoor dat het rijcomfort niet wordt aangetast.

GEAVANCEERDE MOTORTECHNOLOGIE

De onderhoudskosten van de AX blijven tot een minimum beperkt. Zo wordt u bijvoorbeeld nog maar om de 25.000 km in de garage verwacht voor een grote onderhoudsbeurt. De olie hoeft pas te worden vervangen nadat 12.500 kilometers zijn afgelegd. Verder is de motor zo zorgvuldig gefabriceerd, dat de cilinderkop bij de eerste servicebeurt beslist niet nagetrokken hoeft te worden. Dank zij de speciale transistorontsteking, die geen verdere afstelling behoeft, garandeert de AX een probleemloze start. Altijd, onder alle weersomstandigheden. Ook op extreem koude of vochtige dagen. Verder is de AX nog uitgerust met een onderhoudsvrije accu en speciale 'long life' bougies.

De versnellingsbak staat los van de motor en is voor het leven gesmeerd. Dit heeft als voordeel dat de olie schoner blijft en de auto rustiger rijdt.

Een aantal modellen is leverbaar met een vijfversnellingsbak. Omdat de versnellingsbak naast de motor is geplaatst,

in plaats van eronder, zijn alle essentiële onderdelen makkelijk bereikbaar. Het inlaatspruitstuk en de carburateur bevinden zich aan de kant van het schutbord in de motorruimte. Daar is de kans dat spatwater de goede werking verstoort zo goed als uitgesloten.

Het compacte motorcompartiment zorgt ervoor dat de AX de meeste interieurruimte in z'n klasse te bieden heeft.

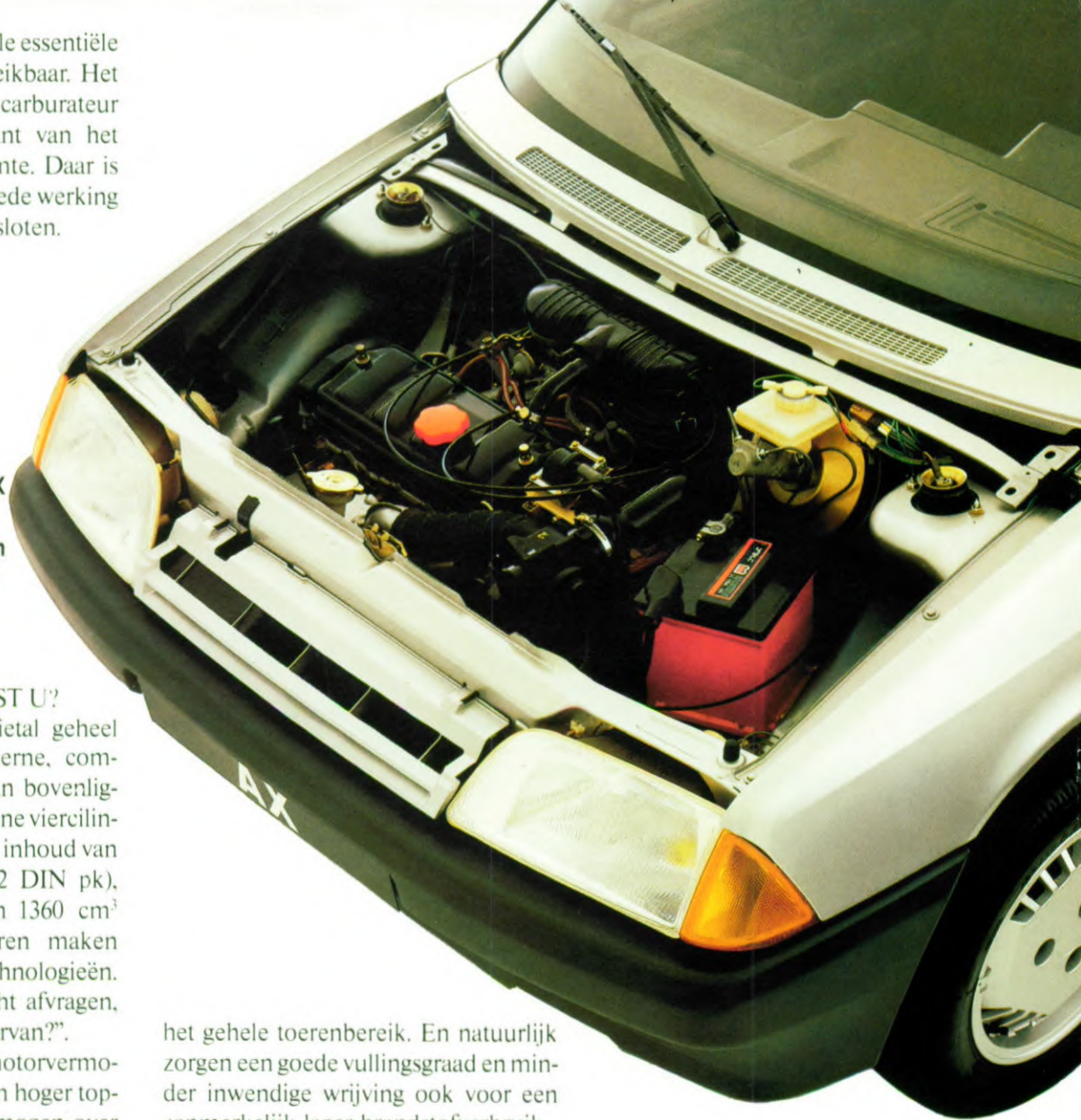

WELKE MOTOR KIEST U?

U hebt keuze uit een drietal geheel nieuwe motortypen. Moderne, compacte, van lichtmetalen, van bovenliggende nokkenassen voorziene viercilinder krachtbronnen met een inhoud van respectievelijk 954 cm³ (42 DIN pk), 1124 cm³ (55 DIN pk) en 1360 cm³ (65 DIN pk). De motoren maken gebruik van de nieuwste technologieën. "Maar", zult u zich wellicht afvragen, "wat is nu het resultaat hiervan?"

Om te beginnen, meer motorvermogen. En dan niet zo zeer een hoger topvermogen, maar meer vermogen over

het gehele toerenbereik. En natuurlijk zorgen een goede vullingsgraad en minder inwendige wrijving ook voor een aanmerkelijk lager brandstofverbruik.



De AX met z'n lage wagenge-
wicht en direct
reagerende tand-
heugel-besturing
maakt parkeren
in de stad tot een
lichte manoeuvre.

MEER RUIMTE, MEER PLEZIER

Kijkt u eens naar de interieurafmetingen van de AX om u te overtuigen van de grote binnenruimte en de mogelijkheid om vier volwassenen plus

bagage te vervoeren. Voorin is 131 cm hoofdruimte beschikbaar, achterin 130 cm. De AX is voorin op ellebooghoogte 136 cm breed en meet achterin

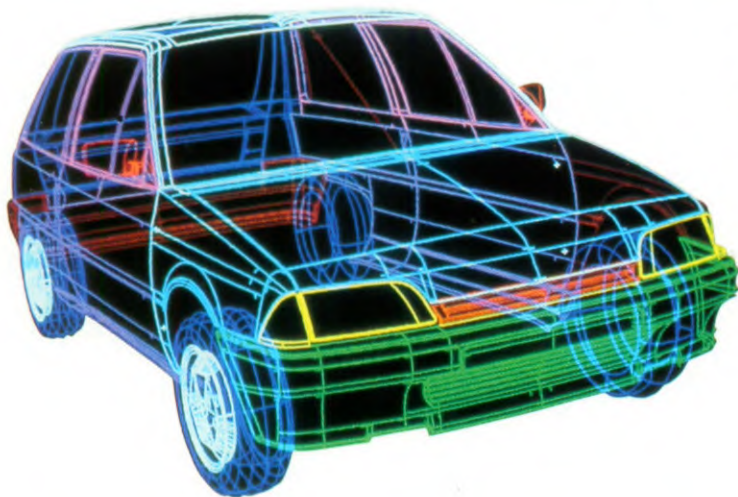

Ontwerpen met behulp van een computer (CAD) staat garant voor de grootste mogelijke interieurruimte.



De AX kan veel bagage meenemen. Bij alle modellen kunt u de achterbank geheel neerklappen zodat een prachtige vlakke laadruimte ontstaat van 668 dm³. Sommige typen hebben een achterbank die in gedeelten kan worden weggeklapt. Een derde passagier en extra veel bagage kunnen dan vervoerd worden.

op die hoogte maar liefst 144 cm. De lengte van het AX interieur is 163 cm, gemeten vanaf het gaspedaal tot aan het punt waar de achterbankzitting en -leuning bij elkaar komen. Een waarde die je normaal slechts aantreft bij auto's die 10 tot 20 cm langer zijn dan de AX!

In de bagageruimte van 273 dm³ kunt u veel bagage probleemloos vervoeren. De bagageruimte kan daarnaast nog makkelijk worden vergroot tot 668 dm³ door eenvoudigweg de leuning van de achterbank neer te klappen. Door het wegnemen van de achterbank kunt u nog meer meenemen. Wanneer u in dit geval de AX tot aan het plafond belaaft, dan kan er zelfs zo'n 1170 dm³ bagage worden meegenomen. De meeste typen bieden de mogelijkheid de achterbank in gedeelten neer te klappen ("extra").





Verfrissing is
altijd onder hand-
bereik.



Het enkelspakige stuurwiel belem-
mert niet het zicht op het overzicht-
lijke en complete dashboard.

AULNAY. EUROPA'S MODERNSTE AUTOPRODUKTIECENTRUM

De AX wordt vervaardigd in Aulnay-sous-Bois, in het modernste auto-productiecentrum van Europa. In iedere fase van ontwerp en productie wordt gebruik gemaakt van de laatste en modernste technologie. In de volledig geautomatiseerde assemblagehal staan 157 robots, die met de grootste mogelijke nauwkeurigheid de AX in elkaar zetten. Het resultaat is een uiterst betrouwbare, lichte, maar toch zeer stevige auto.

VOORKOMEN IS BETER . . .

Alle Citroëns ondergaan een zeer grondige anti-roest behandeling. Zo worden eerst de kale carrosserieën onderdompeld in een gigantisch bad met roestwerende verf, waarna een kataforeseproces zorgt voor een anti-roest behandeling van werkelijk ieder onderdeel van de carrosserie. Extra kritische

De fabriek in Aulnay is volledig geautomatiseerd. Geavanceerde robots plaatsen de dashboards, lijmen en plaatsen de ruiten en maken in totaal 1869 puntlassen per AX carrosserie.



punten krijgen nog meer aandacht. Zo worden de dorpels voorzien van een PVC coating en maakt men voor de fabricage van deuren en voorschermen gebruik van gegalvaniseerd plaatstaal. Holle ruimten worden behandeld met was. De voorzijde van de carrosserie, de voorspatborden, de onderkant van het voorruitframe en de voorkant van het dak zijn extra beschermd door middel van een anti-steenslag coating tussen grond- en kleurlak. De aflak wordt kruislings gespoten om de beste dekking te krijgen. Om de lak voor lange tijd strak en glanzend te houden, wordt de auto gemoffeld bij een temperatuur van 140 graden Celcius.

BETERE, MODERNE MATERIALEN

De AX is de eerste in serie geproduceerde auto waarbij op grote schaal gebruik is gemaakt van moderne lijmtechnieken en polyester onderdelen. De achterklep bestaat voor het grootste deel uit gehard glas. Aan de onderzijde is er een door middel van spuitgieten vervaardigd paneel aan gelijmd. Het eindresultaat is sterk en licht tegelijk. De voorruit is verlijmd met de carrosserie. Resultaat: minder windgeruis en de ruit draagt op deze manier ook bij tot de stevigheid van het koetswerk. Deze constructie levert daarnaast een welkome gewichtsbesparing op.



De totale produktie wordt gecontroleerd en beheerd door een gedecentraliseerd computersysteem. Dit systeem houdt ook de binnenkomende orders bij en levert een grote bijdrage in de kwaliteitscontrole.

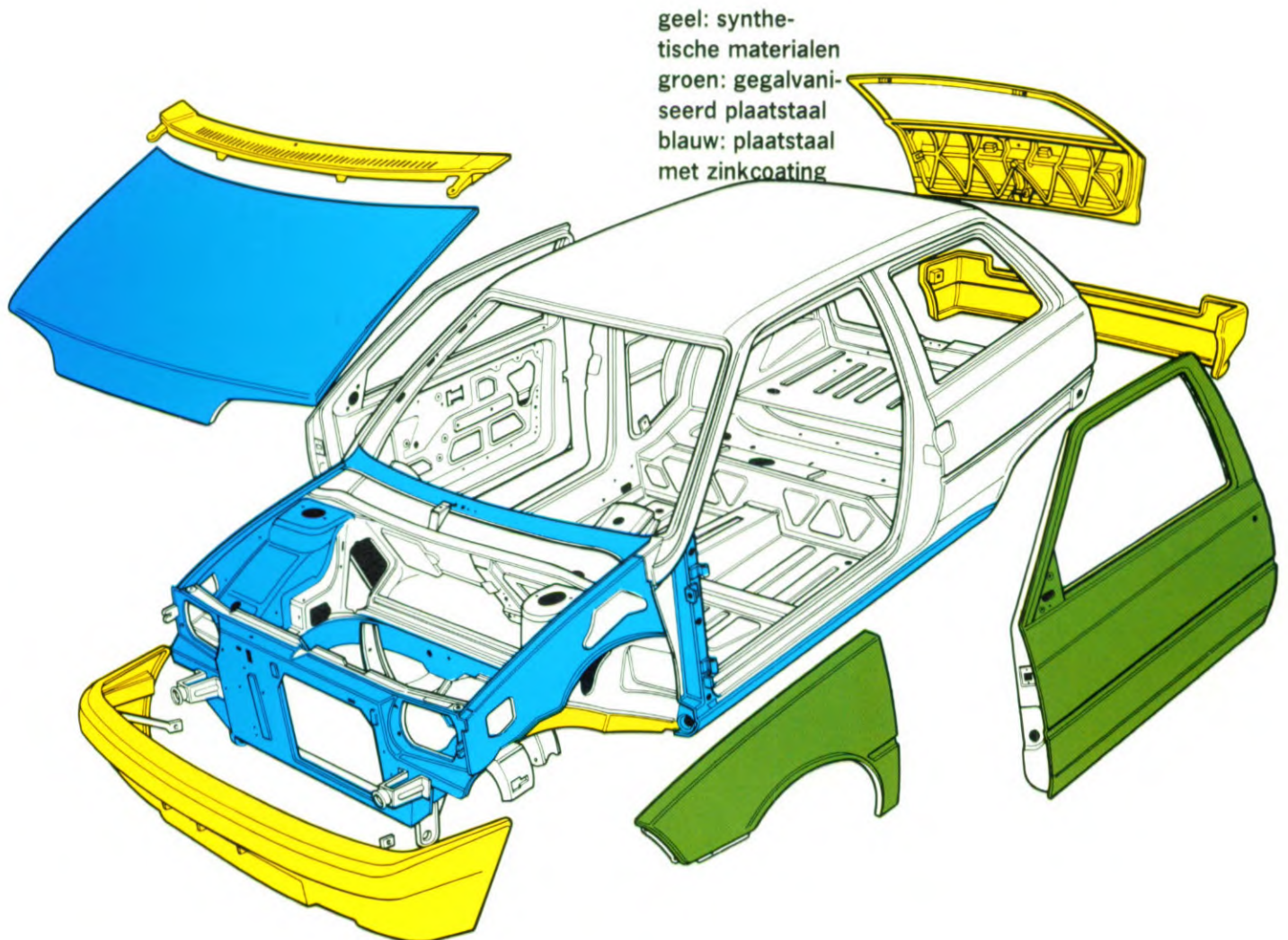

DE AX, GROOTS IN AL ZIJN COMPACTHEID.

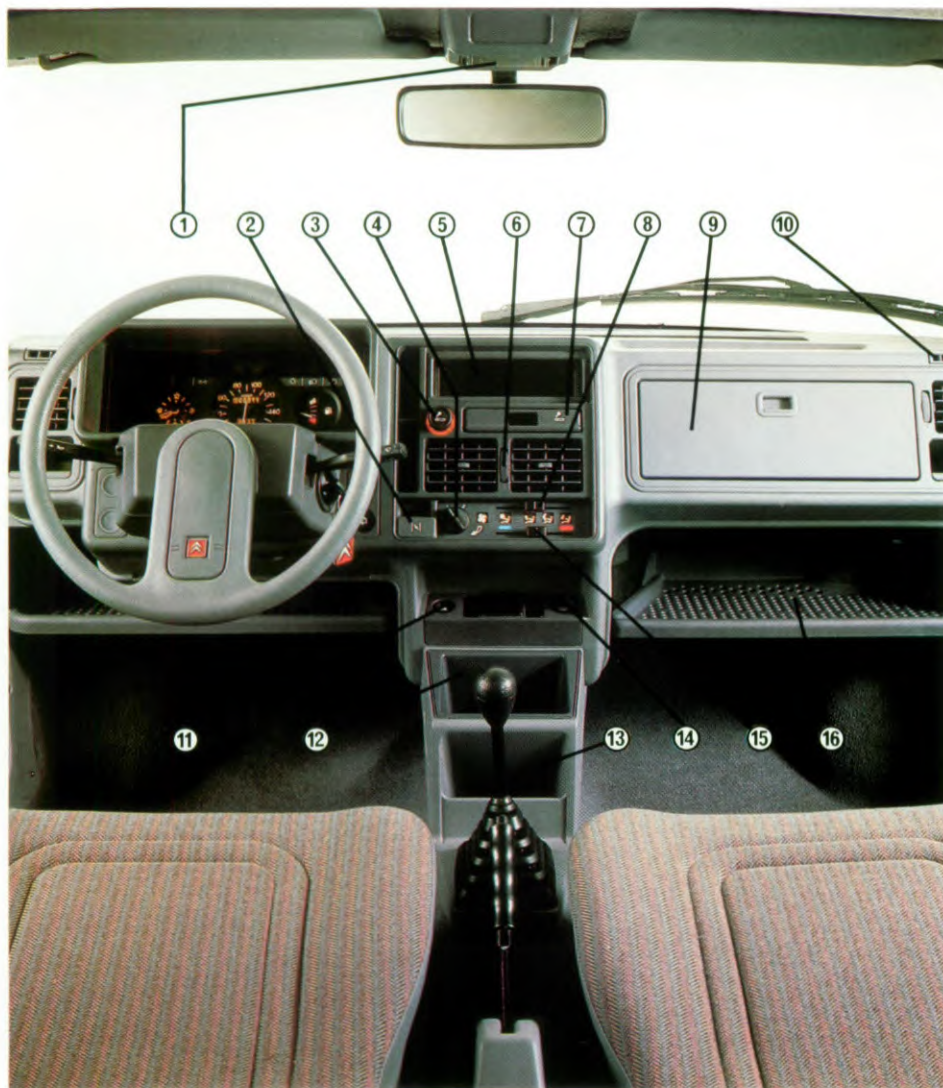

De moderne AX demonstreert nog eens dat een lichte carrosserie een kortere remweg oplevert. Toch heeft lichtgewicht bij de AX niet geleid tot minder degelijkheid. Integendeel, de AX heeft alleen geen overgewicht.

De AX kreeg een aërodynamisch zeer gunstig gevormde carrosserie. Niet alleen voor een hoge kruissnelheid, maar ook om de zijwindgevoeligheid te minimaliseren. Bij het spreekwoordelijke comfort van Citroën horen de comfortabele stoelen. Even belangrijk als een goede zit is de zijdelingse steun om vermoeidheid te voorkomen. Ook na een urenlange rit. De bestuurder moet zich ontspannen blijven voelen. Hij moet de instrumenten snel en gemakkelijk kunnen controleren. Vandaar dat het stuur maar één spaak heeft.

Kortom, alles in het gezichtsveld, alles onder handbereik. De spiegel(s) is/zijn van binnenuit verstelbaar, heel praktisch en veilig. De ventilatie van de AX is zeer gemakkelijk te bedienen en zorgt er voor dat de temperatuur in de auto altijd aangenaam is. De eenvoudige ruitwischer is gemakkelijk te bedienen en zorgt voor een groot schoon ruitoppervlak. Deze voorzieningen van comfort en veiligheid zijn standaard op de AX. Ze maken de auto tot een van de best uitgeruste in z'n klasse.

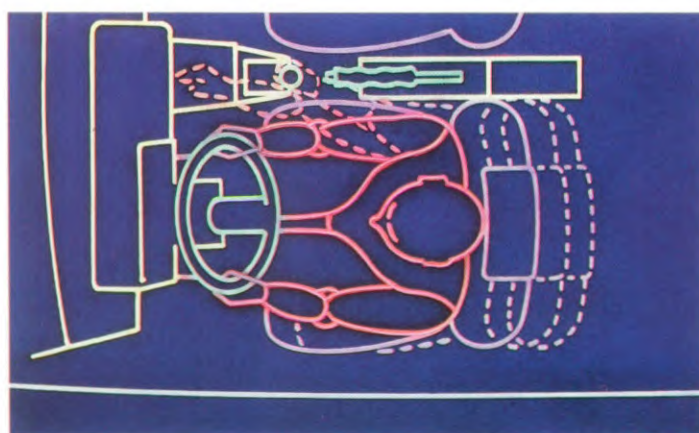

- | | |
|---|---|
| 1. Binnenverlichting | 9. Handschoenenkastje |
| 2. Choke | 10. Ventilatiekanalen voor de ontwaseming van de zijramen |
| 3. Sigare-aansteker | 11. Waarschuwingssnipperlichten |
| 4. Ventilatieschakelaar | 12. Bergvak |
| 5. Radio-inbouwruimte | 13. Bergvak |
| 6. Verstelbare centrale ventilatieopeningen | 14. Achterruitverwarming met automatische afslag |
| 7. Asbak | 15. Verwarmingsschakelaar |
| 8. Hendel voor keuze ventilatiestromen | |

De bestuurder kan gemakkelijk alle bedieningsorganen bereiken. De comfortabele zitpositie maakt van de bestuurder een ontspannen en daarmee een veilige rijder.

VEILIGHEID VOOR ALLES

Citroën was een van de eerste autofabrikanten die zich met botsproeven inzette voor een veiliger auto. De gegevens die deze opleverden hebben geleid tot de ontwikkeling van effectieve kreukelzones. Deze zorgen ervoor dat het passagierscompartiment zo lang mogelijk intact blijft in geval van een botsing.

Veiligheidsvoorzieningen zijn in de AX tot in het kleinste detail doorgevoerd. De met de carrosserie verlijmd voorruit bijvoorbeeld draagt bij tot de stijfheid van de carrosserie en de stevigheid van het passagierscompartiment. De brandstoftank van speciale kunststof is vóór de achteras geplaatst; een zeer veilige plaats.

Een lampje waarschuwt tijdig wanneer de remblokken vervangen dienen te worden.



EENVOUD IS HET KENMERK VAN UITERST
LAAG BRANDSTOFVERBRUIK

HET 'AX' UITRUSTINGSNIVEAU

AX10E

Citroën heeft zich met de AX van haar sterkste kant laten zien. De interieurruimte in de nieuwe AX is zeer opmerkelijk. Je zou echt denken dat je in een auto rijdt die op z'n minst een meter langer is.

In het dagelijks gebruik zult u steeds weer merken hoe slim ieder plekje in

deze auto is benut. Zo treft u in de portieren zeer handzame opbergvakken aan. De comfortabele stoelen zijn bekleed met prachtige, sterke stoffen en harmoniëren in kleur uitstekend bij dat van het interieur.

Schakelaars, hendels en andere bedieningsorganen liggen direct binnen handbereik.

Plaats in de AX met z'n lage gewicht

en z'n gestroomlijnde vorm een 954 cm³ motor met 42 DIN pk, en u hebt een zeer moderne, pittige auto. Overal staat hij z'n mannetje. In de stad is er bijna altijd wel een plaatsje te vinden. En op de snelweg wordt het een echte kilometervreter. Hij heeft een topsnelheid van 140 km/h. Het benzineverbruik van deze AX is bijzonder laag: 4,1 l/100 km bij 90 km/h constant.



VOORNAAMSTE EXTRA'S
Geverniste metallic lak, hoofdsteunen,
radio-uitrusting.

AX11E

Bent u een liefhebber van een krachtige
1124 cm³ motor? Dan is de AX 11 E echt
iets voor u. Met zijn 55 DIN pk bij 5800
tpm en zijn 4 versnellingsbak haalt hij
een topsnelheid van 158 km/h.

VOORNAAMSTE EXTRA'S
Geverniste metallic lak, hoofdsteunen,
radio-uitrusting.



Een royale bagageruimte. De hoe-
denplank gaat vanzelf met de ach-
terklep mee omhoog en houdt ver-
der nieuwsgierige blikken uit uw
bagageruimte.



Goed gevormde met sterke stof
beklede stoelen bieden comfortabel
steun.

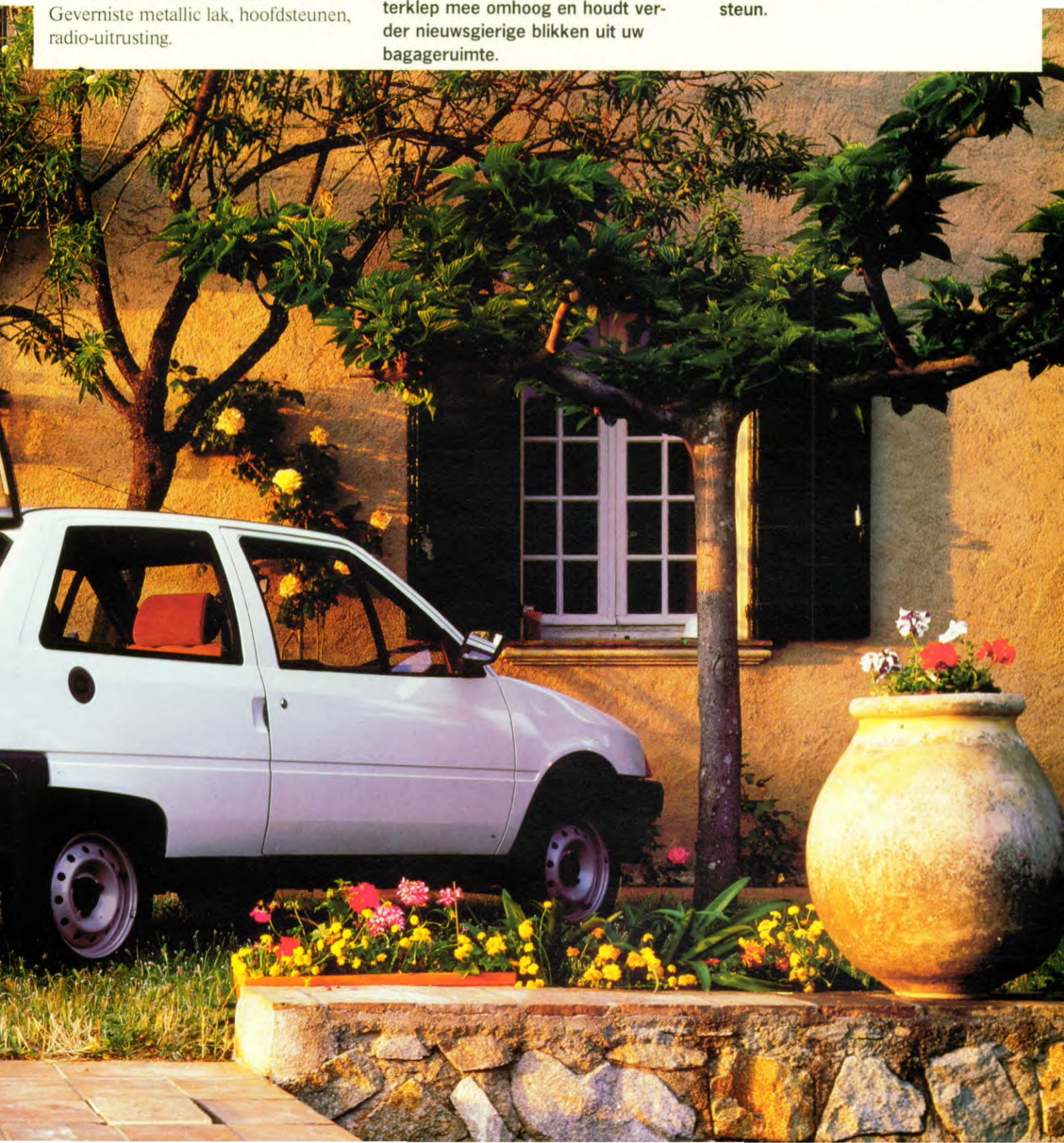

HET 'AX' UITRUSTINGS- NIVEAU

AX 11 RE

De AX met de letter R in de type-aanduiding is nog completer.

In de zonneklep van de voorpassagier bevindt zich een make-up spiegel.

De buitenspiegel is van binnenuit verstelbaar. U loopt niet het gevaar te worden verblind door de koplampen van achteropkomend verkeer want een binnenspiegel met anti-verblindingsstand hoort eveneens bij het R-pakket. Als ook een beschermstrip op de achterklep en mat zwart gemaakte dorpels. De voorstoelen hebben als alle AX-en in Nederland verstelbare rugleuningen, zodat u uw eigen ideale zithouding kunt bepalen.

Het grote vermogen van 55 DIN pk van de 1124 cm³ motor geeft deze versie een top van 158 km/h en een brandstofverbruik bij 120 km/h van 5,9 l/100 km. Daar zult u niet wakker van liggen.

VOORNAAMSTE EXTRA'S

Gescheiden achterstoelen, geverniste metallic lak, hoofdsteunen, radio-uitrusting, ruitwischer/sproeier achterrait, 5-versnellingsbak, zonnedak.

De AX "TR" modellen hebben standaard een ruitwischer/-sproeier achter.





BESCHAAFDE LUXE HET 'TR' UITRUSTINGS- NIVEAU

AX 11 TRE

De AX in TR uitvoering behoort zonder meer tot de compleetste auto's in zijn klasse.

Naast de snelheidsmeter zit een duidelijk afleesbare, analoge quartz-klok. De binnenverlichting wordt bediend door de portieren. De sigare-aansteker, de asbak en de bagageruimte hebben verlichting. Om het comfort nog eens te verhogen zijn er armleuningen en zittingen er stevige hoofdsteunen op de rugleuningen van de voorstoelen. De achterraamen kunnen worden geopend voor een effectieve ventilatie van het interieur. Onder het dashboard zit een handige pakjesplank. De ruitewisser heeft twee snelheden en een intervalschakeling.



Van binnenuit verstelbare buiten-
spiegel voor de bestuurder

Aan de buitenkant van de auto vallen de beschermstrips en de zwarte raamlijsten op. Aan de voorzijde zijn de halogeen koplampen en de speciale grille de duidelijkste herkenningspunten van deze uitgebreide uitrusting.

De AX II met het TR-pakket maakt van lange ritten echt een pleziertje. Geen getreuzel, de 1124 cm³ motor levert 55 DIN pk en geeft deze AX een topsnelheid van 158 km/h. Houdt u het op een kruissnelheid van 120 km/h, dan zal hij u belonen met een brandstofverbruik van 5,9 l/100 km.

VOORNAAMSTE EXTRA'S

Getint glas, gescheiden achterstoelen, geverniste metallic lak, lichtmetalen wielen, radio-uitrusting, 5-versnellingsbak, elektrisch bedienbare portierramen + centrale portiervergrendeling.



De leuningen van de voorstoelen van elke AX zijn verstelbaar



AX 14 TRS

Maak eens een ritje in de AX 14 TRS en voel zelf wat 65 DIN pk uit 1360 cm³ doen met zo'n lichte en gestroomlijnde carrosserie als die van de nieuwe Citroën.

Op papier ziet het er zo uit: topsnelheid 168 km/h en acceleratie van 0 tot 100 km/h, mede dank zij de vijfversnellingsbak, in slechts 11,4 seconden.

Wat u niet zult voelen, dat wil zeggen niet in uw portemonnee, is het brandstofverbruik. Bij een constante snelheid van 90 km/h is deze AX al tevreden met 4,4 liter benzine per 100 km.

VOORNAAMSTE EXTRA'S

Getint glas, gescheiden achterstoelen, geverniste metallic lak, lichtmetalen wielen, radio-uitrusting, elektrisch bedienbare portierramen + centrale portiervergrendeling, zonnedak.

Op de middenconsole kunnen heel wat spulletjes direct binnen handbereik worden meegenomen.



AX 14 TZS

De AX 14 TZS behoort tot de top van het AX programma. Hij heeft een krachtige motor van 1360 cm³, 65 DIN pk, en een vijfversnellingsbak.

Het geheel is goed voor een fantastische topsnelheid van 168 km/h en een snelle acceleratie van 0 tot 100 km in krap 11,4 seconden! Standaard zijn: elektrisch bediende ramen voor, een digitaal quartz klokje, een toerenteller, achteruitrijlampen, een afsluitbare tankdop en voorgesmonteerde radiobedrijving. Het dashboard is uitgebreid met een serie controlelampjes.

In de AX TZS zitten de voorpassagiers op comfortabele stoelen met hoofdsteunen en verstelbare rugleuningen. En voor echt comfortabel reizen op de achterbank mogen de armsteunen natuurlijk niet ontbreken. Een rechter buitenspiegel geeft de bestuurder extra zicht op de weg. 's Nachts hoeft hij nooit te zoeken naar een bedieningsschakelaar, die schakelaars zijn allemaal verlicht. De dashboardverlichting is regelbaar.

VOORNAAMSTE EXTRA'S

Getint glas, geverniste metallic lak, licht metalen wielen, zonnedak.

Electrisch bedienbare portierramen zijn standaard op de AX 14 TZS









UIT BETERE IDEEËN ONTSTAAN BETERE AUTO'S.

De stelregel waar Citroën door alle jaren heen altijd vanuit is gegaan is dat uit betere ideeën betere auto's ontstaan. Hetgeen betekent dat bij Citroën voortdurend wordt

gezocht naar betere technieken en nieuwe toepassingen. Eigenzinnig? Misschien wel, maar er zijn voorbeelden te over die aantonen dat Citroën na aanvankelijke schroom –



ja, zelfs ongeloof - door anderen in de automobielbranche is gevolgd.

Wist u bijvoorbeeld dat Citroën de eerste was die de auto met voorwielaandrijving in serieproductie maakte? En dat Citroën als een van de eerste de betekenis ontdekte van de aërodynamische vorm van

de auto en deze ook ging toepassen? En dat de introductie van de hydropneumatische vering indertijd wereldnieuws was? En dat dit veersysteem ook vandaag nog wordt beschouwd als het beste en niet te evenaren.

Toch zijn het nooit de ideeën op zichzelf. Zij worden alleen dan uitgewerkt en toegepast als zij de veiligheid, de zuinigheid en het comfort bevorderen. Kortom, voor een betere auto. Ook kwalitatief. Om haar auto's ook op dit punt tot de beste te laten behoren, heeft Citroën op grootscheepse wijze geïnvesteerd in betere en geheel nieuwe produktiemethoden.

Met daarbij een strenge controle tijdens de fabricage voor het bewaken van een constante kwaliteit. Op veel plaatsen in de fabriek en in elk produktiestadium worden de verschillende onderdelen gecontroleerd en getest. Maar niet alleen tijdens de produktie. Al in de ontwerpfase wordt er alles aan gedaan om problemen later in de praktijk te voorkomen. Voordat er ook maar één onderdeel wordt gefabriceerd, er ook maar één bout of moer wordt aangedraaid moet





Citroën ontwikkelde het prototype ECO 2000 als voorbereiding op de ontwikkeling van de nieuwe AX.

het zijn deugdelijkheid hebben bewezen. In dit hele proces – van concept tot en met de productie – is de computer vandaag de dag een onmisbaar instrument; van het zoeken naar de geringste luchtweerstand tot en met dat van de spanningen op de verschillende materialen.

GEBOUWD VOOR EEN LANG, ACTIEF LEVEN.

Tijdens de productie wordt niets aan het toeval overgelaten. De modernste automatiseringstechnieken en de slimste robots zetten de carrosserie in elkaar. Snel en betrouwbaar. Zo ook bij de fabricage van de motoren. Geavanceerde technologie en computer zorgen voor een nauwkeurigheid die zijn uitwerking niet mist op de motorische prestaties. Roest behoort tot een van de grootste vijanden van de auto er is bijna geen fabrikant als Citroën die er zo veel aan doet om dat te voorkomen.

Dat begint bij de keuze van het metaal.

De BX GTi 16 klepper is goed voor een adembenemende topsnelheid van maar liefst 218 echte kilometers per uur. De wagen accelereert in niet meer dan 8,2 seconden vanuit stilstand naar 100 km/h!

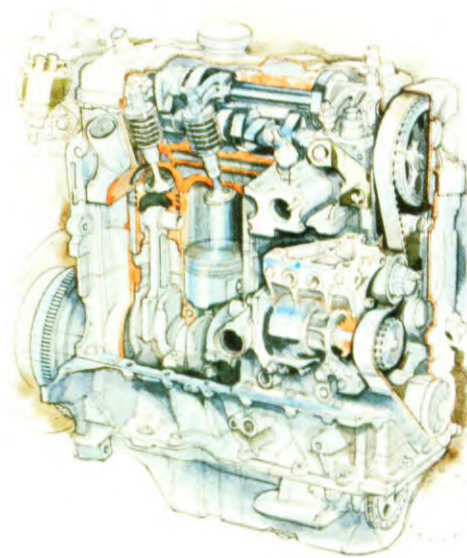

die zeer overwogen en volgens strenge eisen wordt bepaald. Vervolgens krijgt het een speciale anti-roest behandeling. Dan wordt het casco gereinigd, ontvet en ondergedompeld in een bad van zinkfosfaat. Hierna volgt het kataforese-proces, bij een temperatuur van 180°C, waarin elk carrosserie-deel met een beschermende verflaag wordt bedekt. Want de auto wordt in z'n geheel in een groot lakbad gedompeld, waarin met behulp van elektrische polariteit plaatsen worden bereikt die niet toegankelijk zijn tijdens spuiten of andere conventionele behandelingen.

De gehele onderkant en de kwetsbare binnenkant van de spatborden worden nog eens met een antisteenslaglaag bespoten om bescherming te bieden tegen opspattend grint.

En dan aflakken. Eerst wordt een electrostatische primer door robotspuiten opgebracht en vervolgens bij 140 °C gemoffeld. Hierna volgen twee laklagen kruiselings opgebracht om een gelijkmatige dekking te geven en daarna gemoffeld op 130 °C voor een sterke hoogglans. Metallic lakken en zwart hebben een extra glans nodig. De auto's met deze lakken krijgen nog een transparant vernislaagje om een diepe glans te geven.

KLAAR VOOR GEBRUIK.

In 107 landen worden Citroëns verkocht. Landen met zeer uiteenlopende klimatologische omstandigheden. Opdat zij de beproevingen van striemende kou tot tropische temperaturen en vochtigheid kunnen doorstaan, worden ze ook onder de meest barre omstandigheden getest. Daartoe worden aan het einde van de productieband enkele willekeurig gekozen auto's aangewezen voor een proefrit van zo'n 10.000 km.

BOUWEN AAN DE TOEKOMST.

De pioniersgeest leeft nog sterk bij Citroën. Het prototype ECO 2000 was overal waar het werd tentoongesteld een sensatie. Niet alleen door zijn futuristische en uiterst gestroomlijnde vorm, maar omdat het een kant en klaar rijdbare auto is die plaats biedt aan vier personen en een benzineverbruik heeft van 3,51/100 km (1:28,6) bij een constante snelheid van 90 km/u en waarvan de zeer lage Cx-waarde van 0,21 meehelpt om opmerkelijke prestaties te leveren.

EEN WIJDVERTAKT SERVICE-NET.

De Citroën agentenorganisatie in Europa omvat bijna 10.000 officiële service-adressen en is daarmee een van de grootste!

CITROËN LEASING. (CITER)

U kunt ook bij Citroën's eigen lease-maatschappij leasen, bij CITER. Het voordeel van leasing is dat u op de cent nauwkeurig weet wat uw kilometerprijs is. Ook dat is een aspect van veilig en comfortabel rijden. Iedere Citroën agent kan u alle informatie over leasing verstrekken.

VEILIGHEID VOOR ALLES.

Vooraf met het oog op de veiligheid worden de auto's aan de zwaarste tests onderworpen.

Het passagiersgedeelte bestaat uit een veiligheidskooi, omgeven door kreukelzones die bij een botsing de eerste schok opvangen. Bovendien zorgt de opstelling van het stuur er voor dat de bestuurder in zo'n geval niet tegen de stuurkolom wordt gedrukt, omdat deze tijdens de schok van hem wegnikt.

De motoren zijn dwarsgeplaatst zodat zij bij een botsing minder makkelijk de passagiersruimte binnendringen.

COMFORT EN VEILIGHEID GAAN SAMEN.

Hoewel de zittingen zeer luxueus aanvoelen, beschouwt Citroën dit niet als een luxe, maar als een noodzaak. Want een bestuurder die niet gauw vermoeid raakt, loopt minder kans ongelukken te maken.

Ook het ergonomisch ontwerp van het instrumentenpaneel draagt hiertoe bij. U rijdt meer ontspannen als de bediening van de meest gebruikte schakelaars binnen vingertopbereik liggen zonder dat het stuur losgelaten hoeft te worden.

In Aulnay, een van de modernste autoproduktiecentra ter wereld, wordt de AX gemaakt.

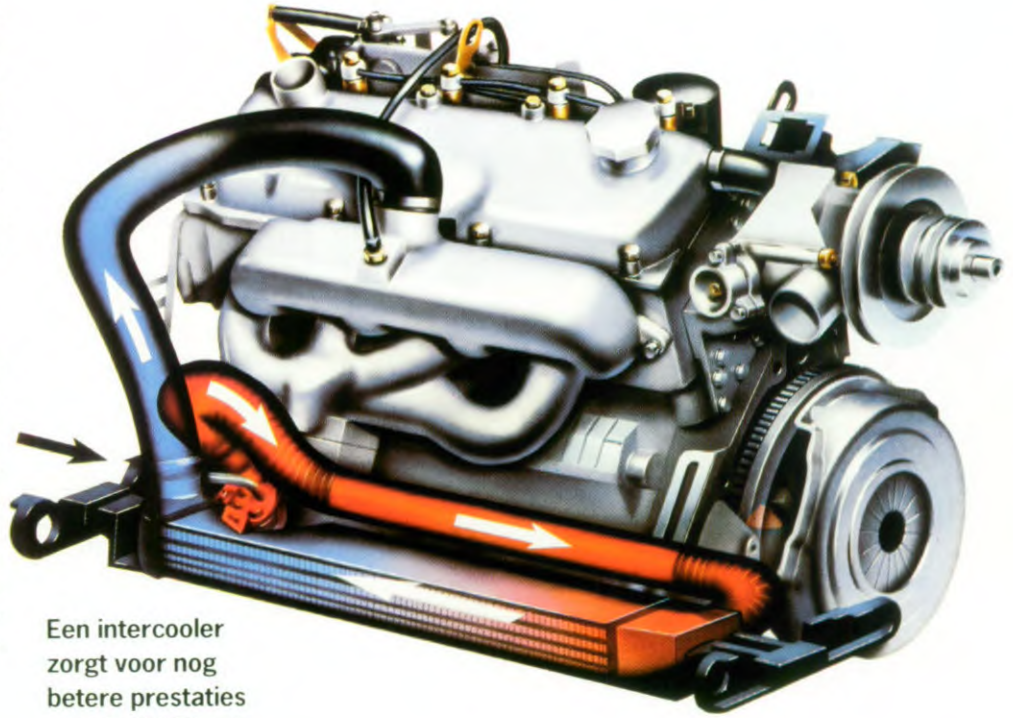

Een intercooler zorgt voor nog betere prestaties van de CX Diesel Turbo 2.

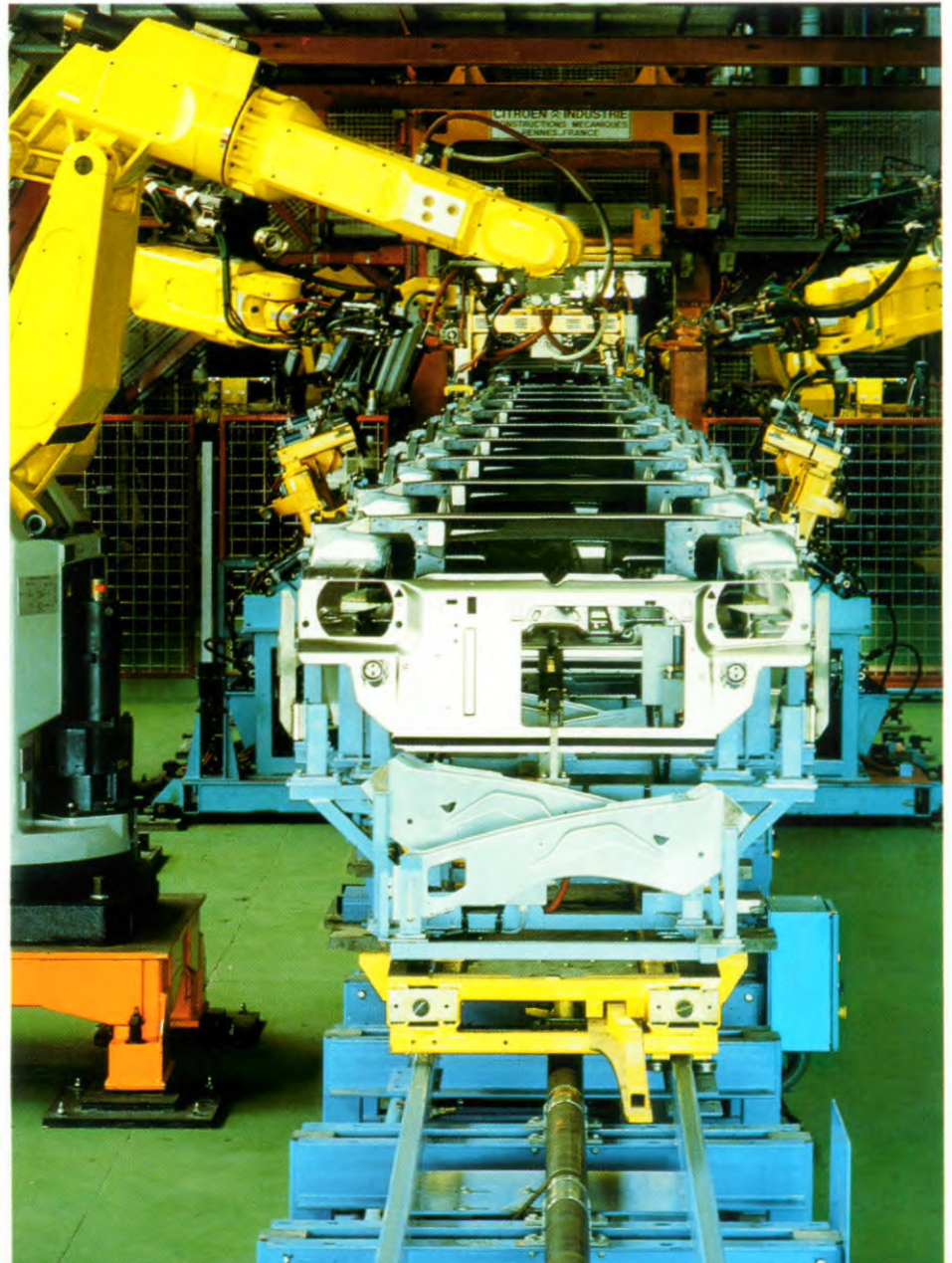

 Citroën filialen.

 Citroën fabrieken.



TECHNISCHE KARAKTERISTIEKEN	AX 10 E	AX 11 E [Ⓢ] AX 11 RE	AX 11 TRE [Ⓢ]	AX 14 TRS [Ⓢ]	AX 14TZS [Ⓢ]	AX GT
MOTOR						
Type	benzine carburateur	benzine carburateur	benzine carburateur	benzine carburateur	benzine carburateur	benzine carburateur
Aantal cilinders	4 in lijn	4 in lijn	4 in lijn	4 in lijn	4 in lijn	4 in lijn
Cilinderinhoud in cm ³	954	1124	1124	1360	1360	1360
Compressieverhouding	8.2 : 1	9.4 : 1	9.4 : 1	8.8 : 1	8.8 : 1	9.3 : 1
Boring - slag in mm	70 x 62	72 x 69	72 x 69	75 x 77	75 x 77	75 x 77
Max. vermogen in kW (DIN in pk)	30,8 (42)	40 (55)	40 (55)	44,1 (65)	44,1 (65)	61,5 (85)
bij toeren/min.	5200	5800	5800	5200	5200	6400
Max. koppelmoment in Nm (mkg DIN)	69,0 (7,1)	87,5 (9,1)	87,5 (9,1)	109,0 (11,3)	109,0 (11,3)	115,0 (11,8)
bij toeren/min.	2400	3200	3200	3000	3000	4000
Koeling	water	water	water	water	water	water
OVERBRENGING	Mechanische bediening					
Versnellingsbak	Mechanische bediening					
Aantal versnellingen vooruit	4	4/5 ⁽¹⁾	4/5 ⁽¹⁾	5	5	5
STUURINRICHTING (tandheugel)						
Aantal omwentelingen stuurwiel van links naar rechts	3,5	3,5	3,5	3,15	3,15	3,15
Draaicirkelstraal tussen trottoirs in m	4,615	4,615	4,615	5,100	5,100	5,100
OPHANGING/REMMEN/BANDEN	4 onafhankelijke wielen, vooras pseudo Mc Pherson achteras: getrokken draagarmen en dwarsgeplaatste torsiestaven					
Ophanging	4 onafhankelijke wielen, vooras pseudo Mc Pherson achteras: getrokken draagarmen en dwarsgeplaatste torsiestaven					
Remmen	Voor: schijven in de wielen. Achter: trommels in de wielen met automatische regeling. Voor- en achtercircuits onafhankelijk in X. Vacuumbekrachtiging en begrenzing achter.					
Banden voor en achter	135/70 R13 MXL	135/70 R13 MXL	135/70 R13 MXL	155/70 R13 MXL	155/70 R13 MXL	165/65 R13 MXL
ELECTRISCHE UITRUSTING						
Ontsteking	Getransistoriseerd	Getransistoriseerd	Getransistoriseerd	Getransistoriseerd	Getransistoriseerd	Getransistoriseerd
Accu	12 V - 150 A	12 V - 150 A	12 V - 150 A	12 V - 150 A	12 V - 150 A	12 V - 150 A
Wisselstroomdynamo	750 W - 50 A	750 W - 50 A	750 W - 50 A	750 W - 50 A	750 W - 50 A	750 W - 50 A
INHOUDEN						
Aantal zitplaatsen	5	5	5	5	5	5
Inhoud van de kofferruimte in dm ³	273	273	273	273	256	256
met achterbank in normale stand	668	668	668	668	627	627
met achterbank-rugleuningen neergeklapt						
GEWICHTEN (in kg)						
Rijklaar (exclusief bestuurder) - RDW gew.	637	674	674	686	686	709
Nuttige belasting (inclusief bestuurder) ⁽²⁾	418	411	411	429	429	416
Totaal belast gewicht	1055	1085	1085	1115	1115	1125
Max. aanhangergewicht onberemd/beremd	320/500	320/600	320/600	345/700	345/700	354/700
Max. druk op trekhaak/imperiaal	35/50	42/50	42/50	49/50	49/50	
PRESTATIES (uitsl. bestuurder)						
Max. snelheid in km/h	140	158/161	158/161	168	168	180
400 m staande start in sec.	21,1	18,5/18,4	18,5/18,4	17,8	17,8	16,8
1000 m staande start in sec.	40,2	34,9/34,7	34,9/34,7	33,7	33,7	31,2
0 - 100 km/h in sec.	20,8	13,2/12,9	13,2/12,9	11,4	11,4	9,3
BENZINEVERBRUIKEN (in liters/100 km)						
bij 90 km/h gestabiliseerde snelheid	4,1	4,2	4,2	4,4	4,4	4,9
bij 120 km/h gestabiliseerde snelheid	5,9	5,9	5,9	6,2	6,2	6,6
bij stadstraject	6,0	6,7	6,7	7,3	7,3	7,6
INHOUD VAN DE BENZINETANK (in liters)	36	36	36	43	43	43

⁽¹⁾ 5-versnellingsbak als "extra" ⁽²⁾ met auto op rijklaar gewicht.

[Ⓢ] Schone motor zonder katalysator



☐ Serie △Extra ○ Accessoires	AX UITRUSTINGEN						
SERIE-UITRUSTINGEN	AX 10 E	AX 11 E	AX 11 RE	AX 11 TRE	AX 14 TRS	AX 14 TZS	AX GT
Armsteunen/bergruimten achter	☐	☐	☐	☐	☐	☐	☐
Verdraaibare centrale luchtmonden	☐	☐	☐	☐	☐	☐	☐
Asbak voor	☐	☐	☐	☐	☐	☐	☐
Enkele symmetrische sleutel	☐	☐	☐	☐	☐	☐	☐
Verlichte verwarmings- en ventilatiebediening	☐	☐	☐	☐	☐	☐	☐
Kilometerdagteller	☐	☐	☐	☐	☐	☐	☐
Ontwaseming van de zijruiten	☐	☐	☐	☐	☐	☐	☐
Plaats voor autoradio	☐	☐	☐	☐	☐	☐	☐
Achteruitrijlamp	☐	☐	☐	☐	☐	☐	☐
Stoffen stoelbekleding	☐	☐	☐	☐	☐	☐	☐
Luchtaanjager met 2 snelheden	☐	☐	☐	☐	☐	☐	☐
Flessehouder in portieren	☐	☐	☐	☐	☐	☐	☐
Diagnose aansluiting voor B.D.P.	☐	☐	☐	☐	☐	☐	☐
Moquette vloerbedekking	☐	☐	☐	☐	☐	☐	☐
Kofferbekleding	☐	☐	☐	☐	☐	☐	☐
Waarschuwinglicht slijtage voorremblokken	☐	☐	☐	☐	☐	☐	☐
Waarschuwinglicht remvloeioppeil	☐	☐	☐	☐	☐	☐	☐
Waarschuwinglicht motoroliepeil	☐	☐	☐	☐	☐	☐	☐
Waarschuwinglicht koelwatertemperatuur	☐	☐	☐	☐	☐	☐	☐
Handrem controlelicht	☐	☐	☐	☐	☐	☐	☐
Choke controlelicht	☐	☐	☐	☐	☐	☐	☐
Gelaagde voorruit	☐	☐	☐	☐	☐	☐	☐
SPECIFIEKE UITRUSTINGEN							
Armsteunen/bergruimten in portieren			☐	☐	☐	☐	☐
Sigarenaansteker + verlichting asbak voor				☐	☐	☐	☐
Plafonierschakelaar in zijportieren				☐	☐	☐	☐
Hoofdsteunen voor			○	☐	☐	☐	☐
5-Versnellingsbak			△	△	☐	☐	☐
Handschoenenkastje met deksel				☐	☐	☐	☐
Afsluitbare benzinetankdop	○	○	○	○	○	○	○
Beschermstrips op de flanken				☐	☐	☐	☐
Gordels achter	○	○	○	○	○	○	○
Asbak achter				☐	☐	☐	☐
Toerenteller						☐	☐
Middenconsole met bergruimten				☐	☐	☐	☐
Verstelbare rugleuningen voor	☐	☐	☐	☐	☐	☐	☐
Gedeelde rugleuning achter met hoofdsteungeleiding			△	△	△	☐	☐
Kofferverlichting						☐	☐
Wieldoppen				☐	☐	☐	☐
Ruitewisser/sproeier achter			△	☐	☐	☐	☐
Ruitewisser met 3 snelheden waaronder een interval				☐	☐	☐	☐
Mistachterlicht						☐	☐
Kofferbekleding op zijwanden						☐	☐
Getint glas				△	△	△	△
Lichtmetalen velgen (vier)				△ ⁽¹⁾	△	△	△
Elektrisch bedienbare portierruiten + centrale deurvergrendeling				△	△	☐	△
Elektrisch verwarmde achterraut	☐	☐	☐	☐	☐	☐	☐
Make-upspiegel in rechter zonnepijp	☐	☐	☐	☐	☐	☐	☐
Analoog klokje (met wijzers)				☐	☐		
Digitaal klokje						☐	☐
Metallic lak (gevermist)	△	△	△	△	△	△	△
Lak (gevermist) zwart			△	△	△	△	△
Halogeen koplampen				☐	☐	☐	☐
Banden 155/70-13 met grote wieldoppen			△ ⁽²⁾	△	☐	☐	☐
Handgreep rechts voor				☐	☐	☐	☐
Handgrepen achter				☐	☐	☐	☐
Radio-uitrusting (antenne, coaxial kabel en bedrading)	△	△	△	△	△	☐	☐
Binnenspiegel met dag- en nachtstand			☐	☐	☐	☐	☐
Van binnenuit verstelbare buitenspiegel			☐	☐	☐	☐	☐
Van binnenuit verstelbare passagiersbuitenspiegel						☐	☐
Regelbare dashboardverlichting						☐	☐
Hoedenplank	☐ ⁽³⁾	☐ ⁽³⁾	☐ ⁽³⁾	☐	☐	☐	☐
Bergvakken onder dashboard			☐	☐	☐	☐	☐
Koelwatertemperatuurmeter						☐	☐
Openklapbare achterzijruiten				☐	☐	☐	☐
Zacht bekleed stuurwiel				☐	☐	☐	☐
Waarschuwinglicht minimale benzinevoorraad				☐	☐	☐	☐
Waarschuwinglicht motoroliepeil						☐	☐
Waarschuwinglicht koelwaterpeil						☐	☐
Mistlampen voor							☐
Kaartleeslampje							☐
Open dak			△	△	△	△	△

⁽¹⁾ met banden van 155/70-13 ⁽²⁾ met grote wieldoppen ⁽³⁾ bagage-afdekking



MEERVOUDIGE SERVICE.

Boeken met factuureertijden van reparaties en onderhoudswerkzaamheden, die met grote zorg zijn samengesteld en door Franse verzekeringsmaatschappijen als maatstaf worden gehanteerd, geven nauwkeurig de factuureertijden aan van alle ingrepen die een auto kan ondergaan. U kunt deze boeken altijd raadplegen en om nadere uitleg vragen.

CITROËN GARANTIE.

Citroën voelt zich verantwoordelijk voor alle auto's die de showroom verlaten. En blijft zich verantwoordelijk voelen.

Vandaar de Citroën garantie. Een royale garantie in de stijl die Citroën eigen is.

ARBITRAGE VAN ANWB.

De Citroën garantie laat geen enkele ruimte voor misverstanden. Toch zouden beide partijen om een of andere reden elkaar weleens een keertje niet kunnen vinden. In dat geval kunt u een beroep doen op de ANWB voor een bindende uitspraak.

Citroën is daaraan gebonden, u ook. Een alleszins eerlijke regeling.

NL

1 JAAR TOTALE GARANTIE.

De garantie op uw nieuwe Citroën is een totale garantie. Dat wil zeggen op onderdelen zowel als op arbeidsloon. Twaalf volle maanden lang, ongeacht het aantal gereden kilometers.

Stempel Citroën-agent:

DE JONG CITROËN

STATENWEG 5-7
EMMEN - 05910-22330

Deze folder is samengesteld in de zomer van 1987 en betreft derhalve de modellen 1988. Citroën behoudt zich het recht voor om tussentijdse wijzigingen aan te brengen in de uitvoering van haar auto's. De gegevens in deze folder kunnen dus nooit als bindend worden beschouwd.

GRATIS HULP ONDERWEG.

Mocht uw Citroën tijdens het eerste jaar, om de een of andere reden stil komen te staan, wegens een storing waarvan de reparatie door de garantie wordt gedekt, dan komt de dichtstbijzijnde Citroën agent u te hulp. U hoeft maar te bellen en het komt voor elkaar. Gratis. Waar u ook bent in Europa.

CITROËN ANTI-CORROSIE GARANTIE

Citroën garandeert uw nieuwe auto 6 jaar tegen van binnenuit optredende corrosie, onder voorwaarde dat de carrosserie op gezette tijden wordt geïnspecteerd en eventuele schade wordt hersteld.