

CITROËN
AX







DE CITROËN AX: EEN STUKJE VRIJHEID

Als u het wel eens een beetje 'benauwd' krijgt in het hedendaagse verkeer, ontsnap dan in een AX.

In de stad, op de grote weg, bij korte ritten of lange reizen... de CITROËN AX laat u een nieuw soort vrijheid ontdekken.

Met zijn licht maar nauwkeurig werkende bedieningsorganen, een reeks soepele en pittige motoren, zijn compacte vormen en groot glasoppervlak laat de AX zich feilloos besturen. Er ontstaat meer dan een vertrouwensrelatie; er groeit een waar bondgenootschap!

Pittig en toch volgzaam, praktisch en toch stijlvol... de AX is makkelijk in de omgang. "Zuinig met brandstof", die reputatie heeft de AX al. Een kleine beurt om de 12.500 km en een grote om de 25.000 km (10.000 en 20.000 km voor de dieselmotoren) is voldoende.

De AX voelt zich op z'n gemak in het hedendaagse verkeer.



De AX-reeks biedt 2 benzinemotoren en één dieselmotor. Ze zijn uiterst modern met een bovenliggende nokkenas aangedreven door een getande riem.

Die levendigheid, waardoor de AX ook zo geliefd is, is mede te danken aan de snelle kleptuimelaars en aan de zuigers die een speciale behandeling hebben ondergaan om de wrijving te reduceren en een ogenblikkelijke reactie op het gaspedaal te bewerkstelligen.

De motoren onderscheiden zich door hun pittige karakter. Door het goede koppel bij alle toerentallen trekt de wagen lekker op, hetgeen sterk bijdraagt tot het rijgenot dat de AX biedt. Dat ze zuinig in het verbruik zijn komt niet in de laatste plaats door het uitzonderlijk hoge rendement van de motoren. Net als de andere motoren van de AX-reeks is de dieselmotor uitzonderlijk stil doordat hij op hydraulische dempers is gemonteerd die de vibraties onderdrukken.

Al deze motoren hebben een opmerkelijk uithoudingsvermogen.



Door z'n kwaliteiten is de AX de ideale stadsauto. Toch verandert de compacte AX op de grote weg in een onvermoeibare kilometervreter.

Door zijn aërodynamische eigenschappen, die buitengewoon goed zijn voor een auto van deze afmeting, zoekt de AX stil en volkomen stabiel over de weg.

Dankzij de wielophanging, die soepel is en goed gedempt, heeft de AX onder alle omstandigheden een zeer betrouwbaar weggedrag.

DE KWALITEITSEIS

Het is een logisch en goed doordacht ontwerp, waarin elk onderdeel in het geheel geïntegreerd is. Ook op dat gebied staat de AX aan de top in zijn prijsklasse.

Door weloverwogen gebruik te maken van de beschikbare ruimte, is de AX compact van buiten en ruim van binnen. Talrijke details van de inrichting, en van het ontwerp als geheel, getuigen van de opzet om een praktische en comfortabele wagen te bouwen.

De (afhankelijk van de uitvoering in twee delen) neerklapbare achterbank maakt het mogelijk de laadruimte naar behoefte aan te passen.

Door de ingenieuze achterasconstructie zijn er geen hinderlijke uitsteeksels in de kofferruimte.

Of men nu voor "klassiek" of voor "in" kiest, de modern gelijnde AX past er moeiteloos bij.

Er is een CITROËN AX voor elke beurs en voor elke levensstijl.

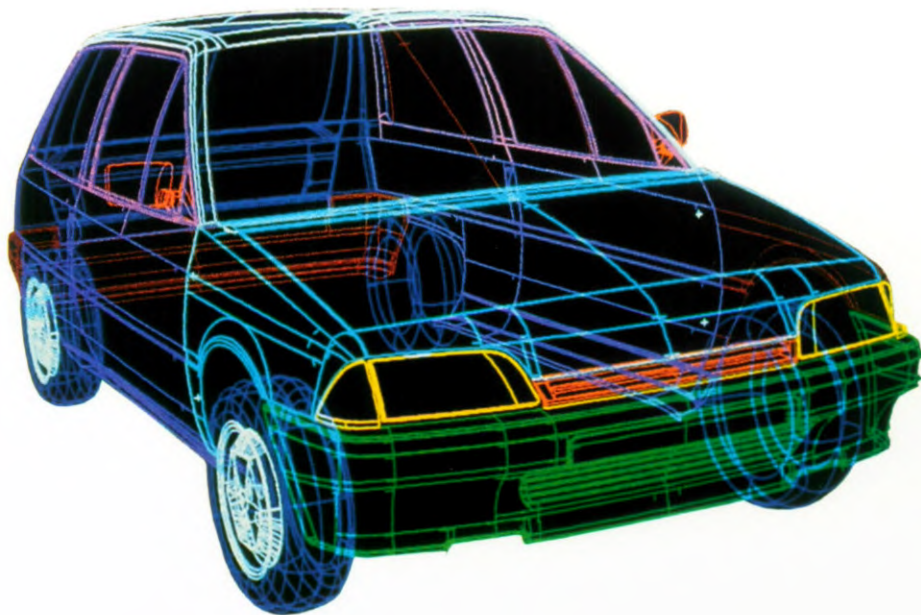

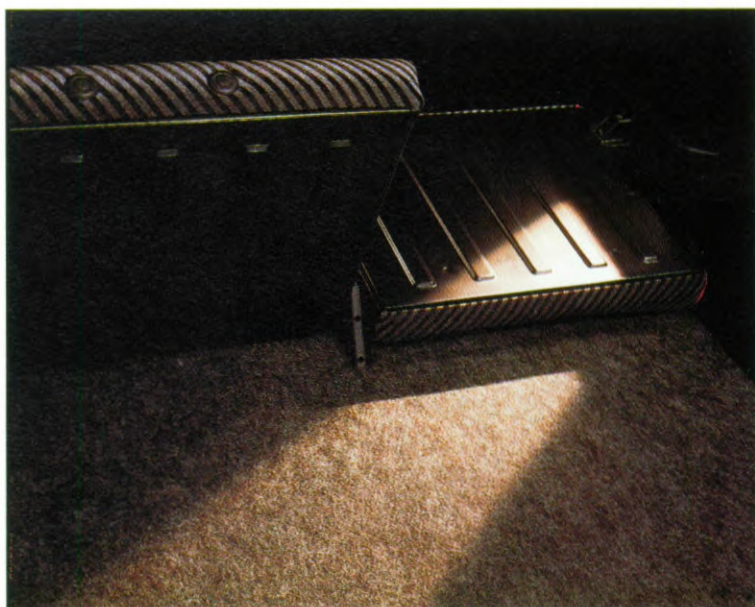

*Interieur van de AX GT injection
met een in twee delen
neerklapbare achterbank.*

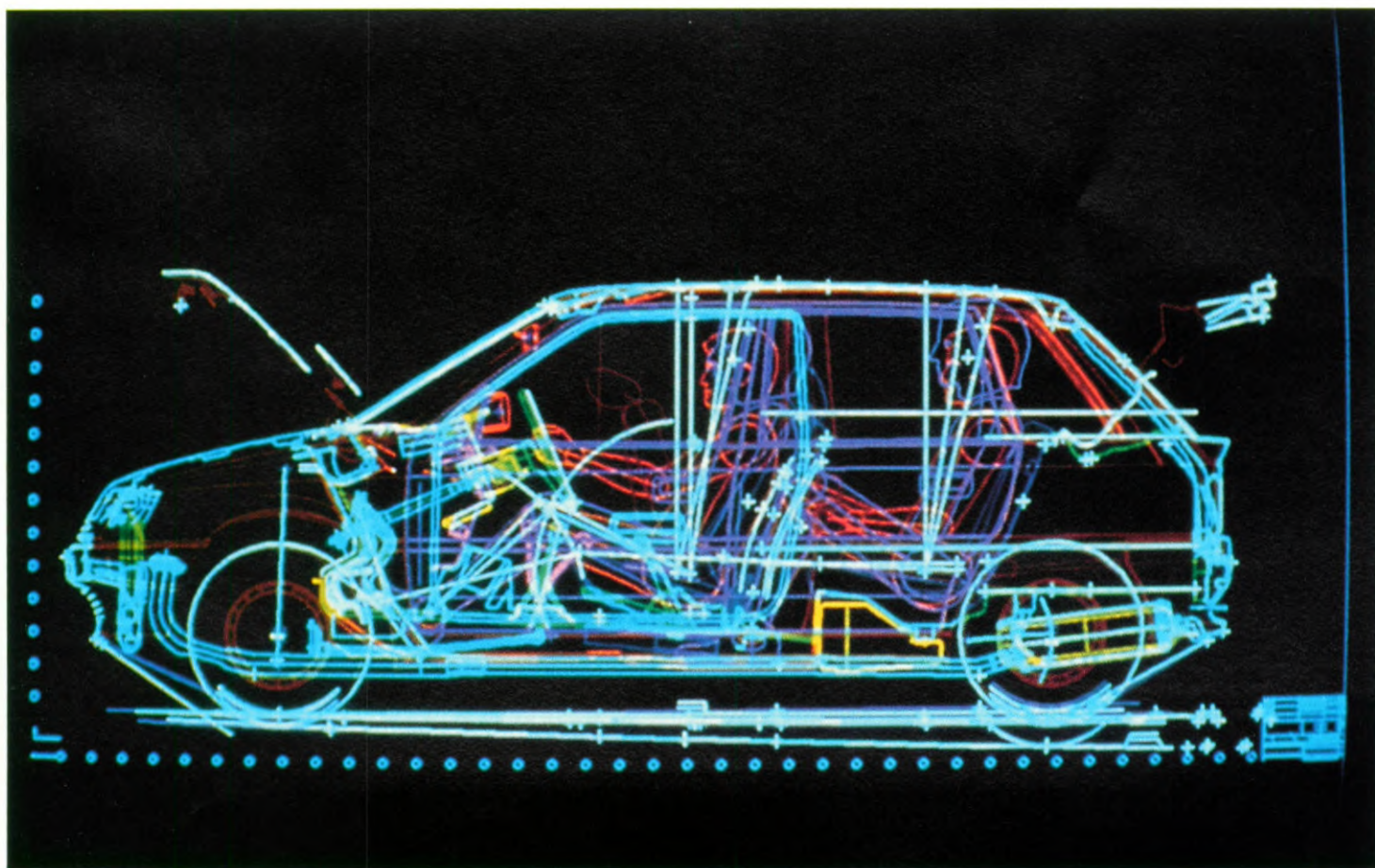



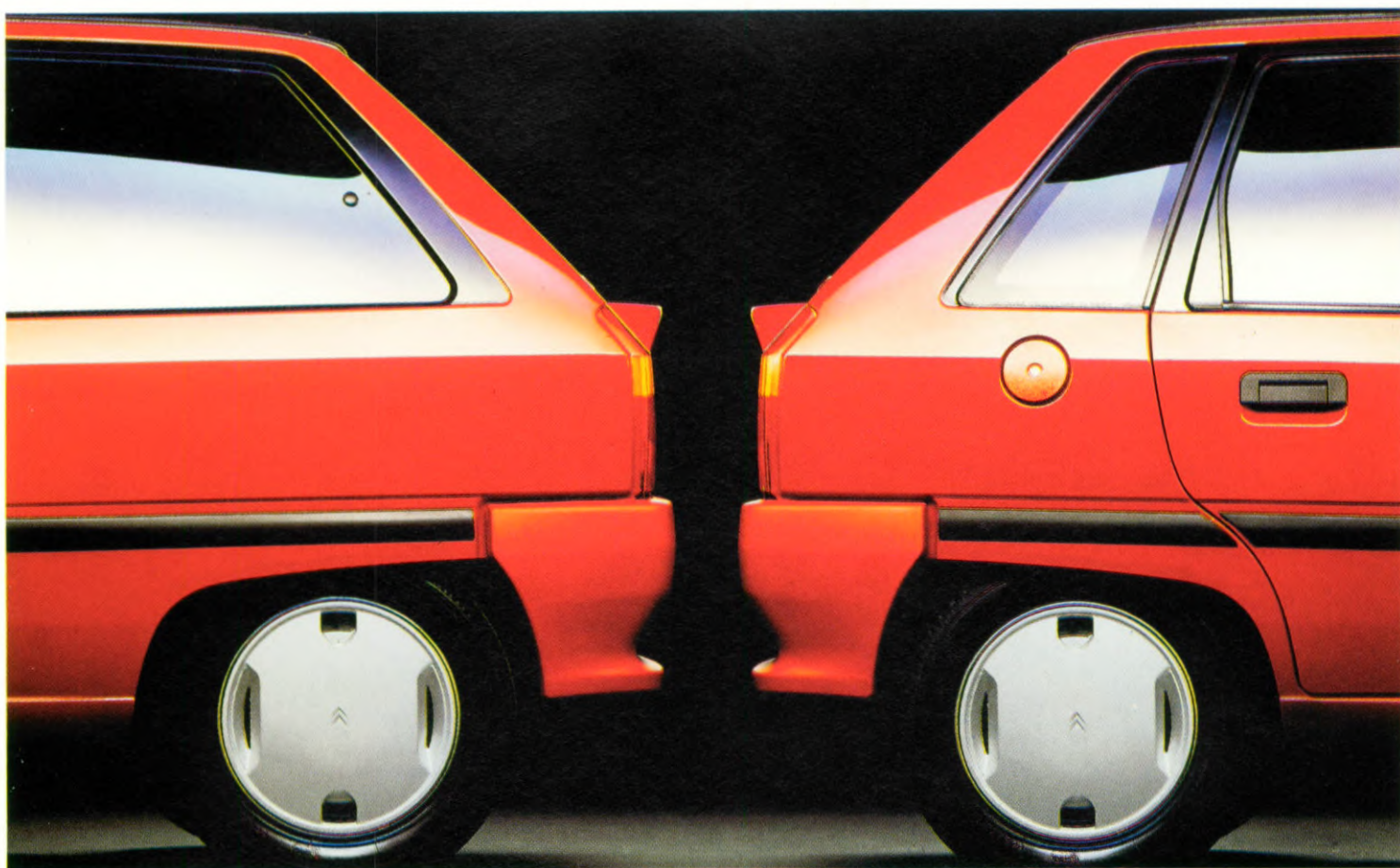

AX GAMMA 1991

TE

TGE
TGD

TRS
TRD

GT

3-d.

5-d.

3-d.

5-d.

5-d.

3-d.

1124 cm³
44,1 kW (60 DIN pk)



1360 cm³
55 kW (75 DIN pk)



1360 cm³
38,3 kW (53 DIN pk)



1360 cm³
55 kW (75 DIN pk)



3-d = 3-deurs
5-d = 5-deurs

De AX 11 TE bezit een krachtige motor die perfecte prestaties levert zonder aan zuinigheid in te boeten. Dit model is uitgerust met beschermende sierstrips en schildbumpers in de kleur van de carrosserie. De tinten in het interieur en die van de stoelen harmoniëren op voortreffelijke wijze en getuigen van originaliteit. De AX 11 TE is een uiterst wendbare en praktische auto, maar ook een uitstekende reiswagen die zuinigheid paart aan een groot uithoudingsvermogen. Wanneer u de 11 TE kiest, zult u merken dat alle voorzieningen het aantrekkelijk uiterlijk completeren en de uitstekende kwaliteit van de AX benadrukken.

CHARME EN DEGELIJKHEID

De verstelbare voorstoelen - tot in ligstand - zijn voorzien van hoofddeunen. De vorm van de stoelen biedt exact de juiste combinatie en steun.



AX 11 TE injection

3- en 5-deurs

Tot de standaard-
uitrusting behoren:

- Bekrachtigde remmen
- Achterruitverwarming
- 2 Buitenspiegels
- Hoofddeunen voor
- Neerklapbare achterbank
- Full-cover wioldoppen
- Rolgordels voor en achter
- Radiouitrusting



Met een AX wordt uw autoleven eenvoudiger en makkelijker.

Hij verschaft u het genoegen in een wagen te leven die een ware bondgenoot is, in uw behoeften voorziet en aan u denkt.

De 3-deursmodellen hebben bijvoorbeeld een speciaal flessevak in de voorportieren. En hoe prettig is het niet dat de voorstoelen terugkeren in de vooringestelde stand nadat ze naar voren gegleden zijn om de instap naar de achterbank te vergemakkelijken.

De binnenruimte is ingericht met het oog op uw welzijn en veiligheid. De AX boezemt meteen vertrouwen in, een gevoel dat van wezenlijk belang is voor uw comfort en veiligheid.

Ook door het praktische, goed afleesbare en prettige dashboard voelt de bestuurder zich meteen op zijn gemak. Je bent thuis in de AX!

VEEL RUIIMTE EN RIJGENOT



AX 11 TGE inj.
3- en 5-deurs

AX 14 TGD
3-deurs

Tot de standaard-
uitrusting behoren:

- Analoog klokje
- Achterruitverwarming
- Ruitewisser met sproeier op de achterruit
- Beschermende sierstrips op de zijkanten
- Hoofddeunen vóór
- Van binnenuit verstelbare buitenspiegels
- Afsluitbare tankdop

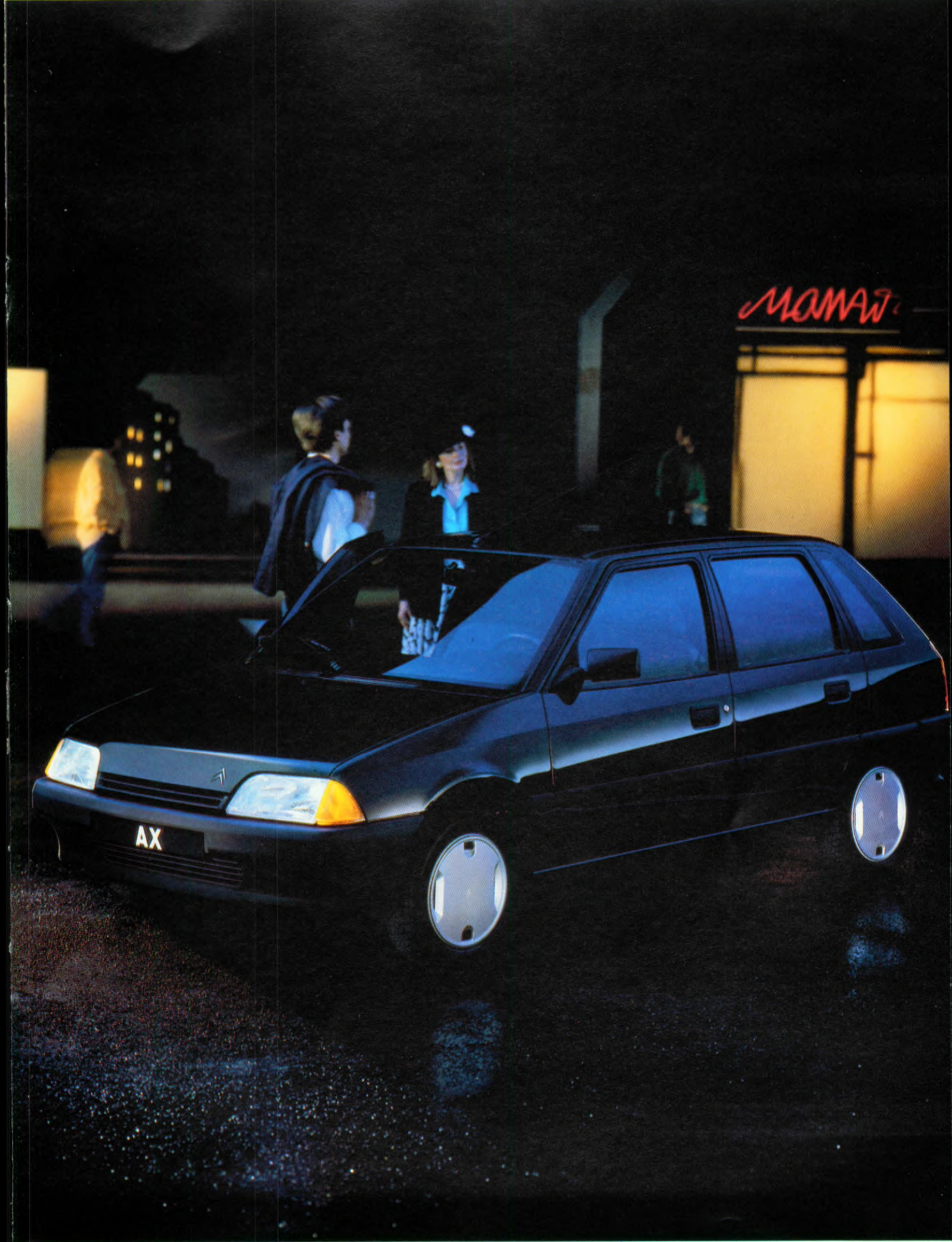

Rijden in een AX is leven in een aangename en functionele omgeving. Voor Citroën is dat gewoon nog een manier waarop de weg beheerst kan worden.

De AX 14 TRS en 14 TRD bekoren op twee fronten: het zijn compacte en economische benzine- respectievelijk dieselauto's die toch een complete en moderne uitrusting bieden.

Dat luxueuze karakter wordt nog meer benadrukt door het VIP-pakket (extra), dat bestaat uit getinte ruiten, velours bekleding, elektrisch bedienbare voorportieramen en centrale vergrendeling van de portieren en de achterklep.

Zowel de 14 TRS als de 14 TRD zijn uitsluitend leverbaar in 5-deursuitvoering. Beide beschikken over een handgeschakelde 5-versnellingsbak.

De combinatie van de geweldige dieselmotor en deze vijfbak zorgt dat de 14 TRD op het gebied van prestatie en zuinigheid alle andere auto's uit zijn klasse ver achter zich laat.

COMPACT VAN AFMETINGEN MAAR ZEER AMBITIEUS

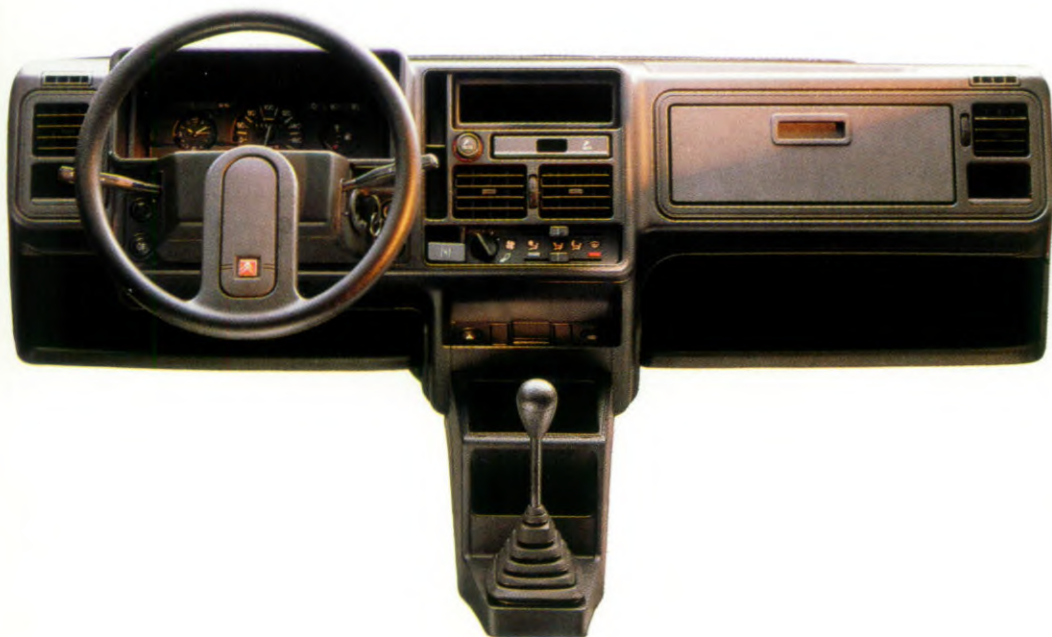

AX 14 TRS inj.
5-deurs

AX 14 TRD
5-deurs

Tot de standaard-
uitrusting behoren:

- Wielophanging met stabilisatorstang vóór
- 5 Versnellingen
- Halogeenkoplampen
- Ruitewissers met twee snelheden en interval
- In twee delen neerklapbare achterbank
- Middenconsole met aflegvakjes
- Handschoenenkastje met deksel.





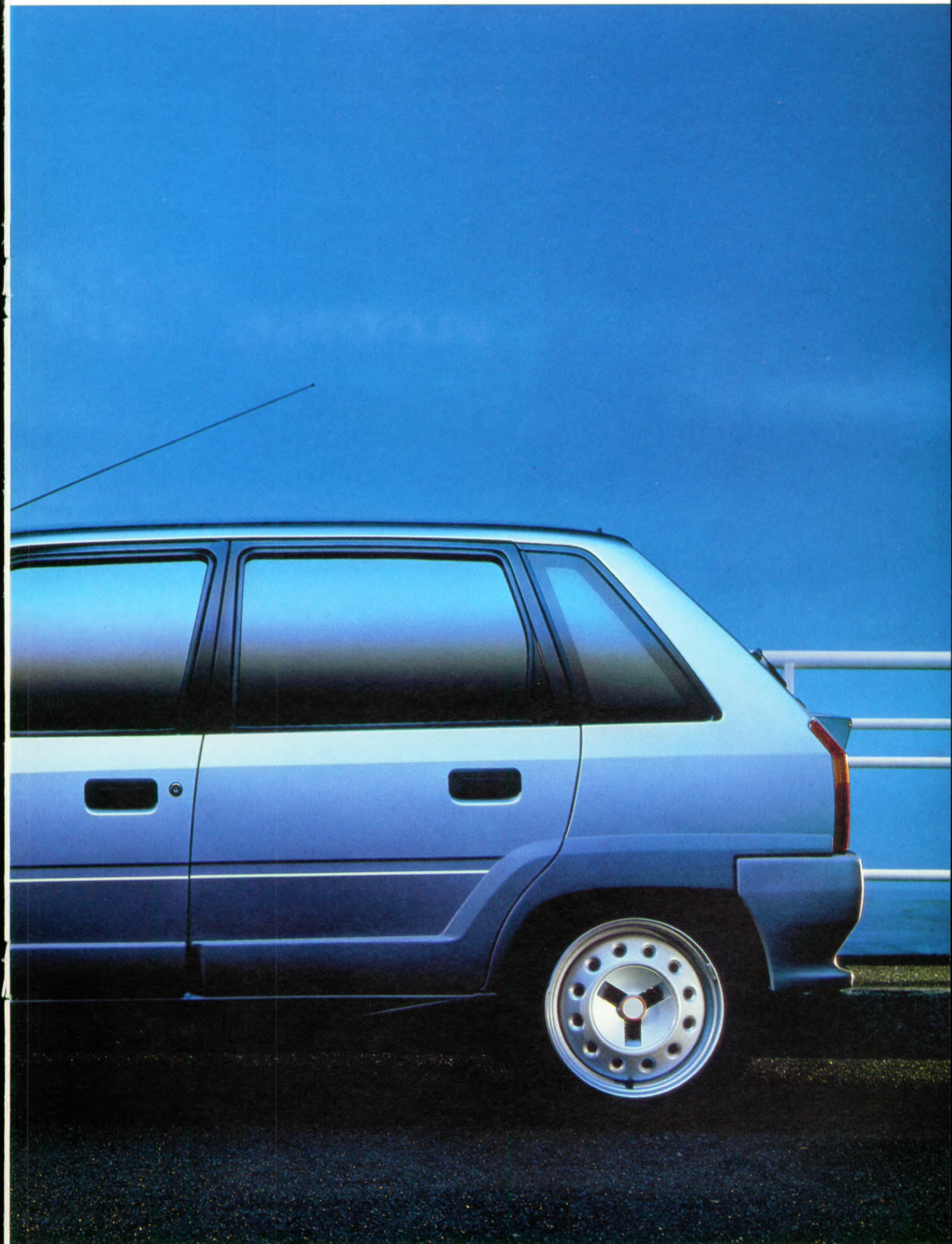

De compacte AX GT verenigt luxe en prestaties. Met de spirit van een echte winnaar en de uitrusting van een sportieve auto, beheerst de AX GT de weg feilloos.

In de stad is hij ongeëvenaard handig in het 'kruip-door-sluip-door' gebeuren, terwijl hij klaar is om vooruit te springen bij de eerste gelegenheid. Op de grote weg echter, bezit deze sprinter het uithoudingsvermogen van een lange-afstandloper.

Dankzij de prettig schakelende en goed gespatieerde 5-bak worden de 75 pk volledig benut. Bovendien is hij praktisch en aantrekkelijk met zijn zeer complete uitrusting, anatomisch gevormde stoelen, sportstuur, halogeenkoplampen, elektronische toerenteller.

Als 3-deurs is hij een virtuose GT. Duidelijk te herkennen aan zijn lijn, zijn mistlampen voor, zijn achterspoiler en nog zo veel meer.

SPRINTER EN ALL-ROUNDER



AX GT inj.
3-deurs

Tot de standaard-
uitrusting behoren:

- Wielophanging met stabilisatorstang vóór en achter
- Elektrisch bedienbare portierramen en centrale vergrendeling van portieren en achterklep
- Getinte ruiten
- Halogeenkoplampen
- Mistlampen in de voorbumper
- In twee delen neerklapbare achterbank

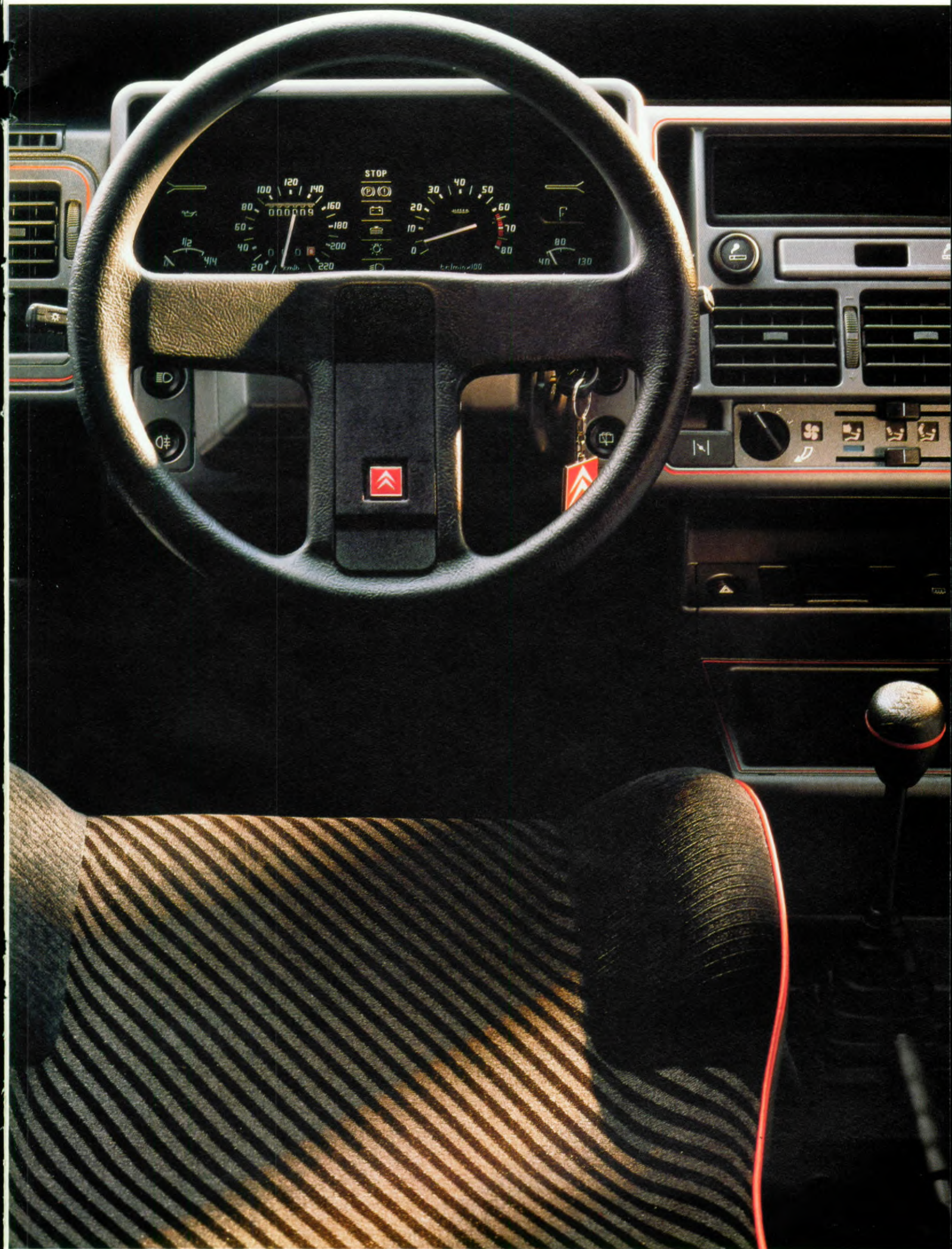

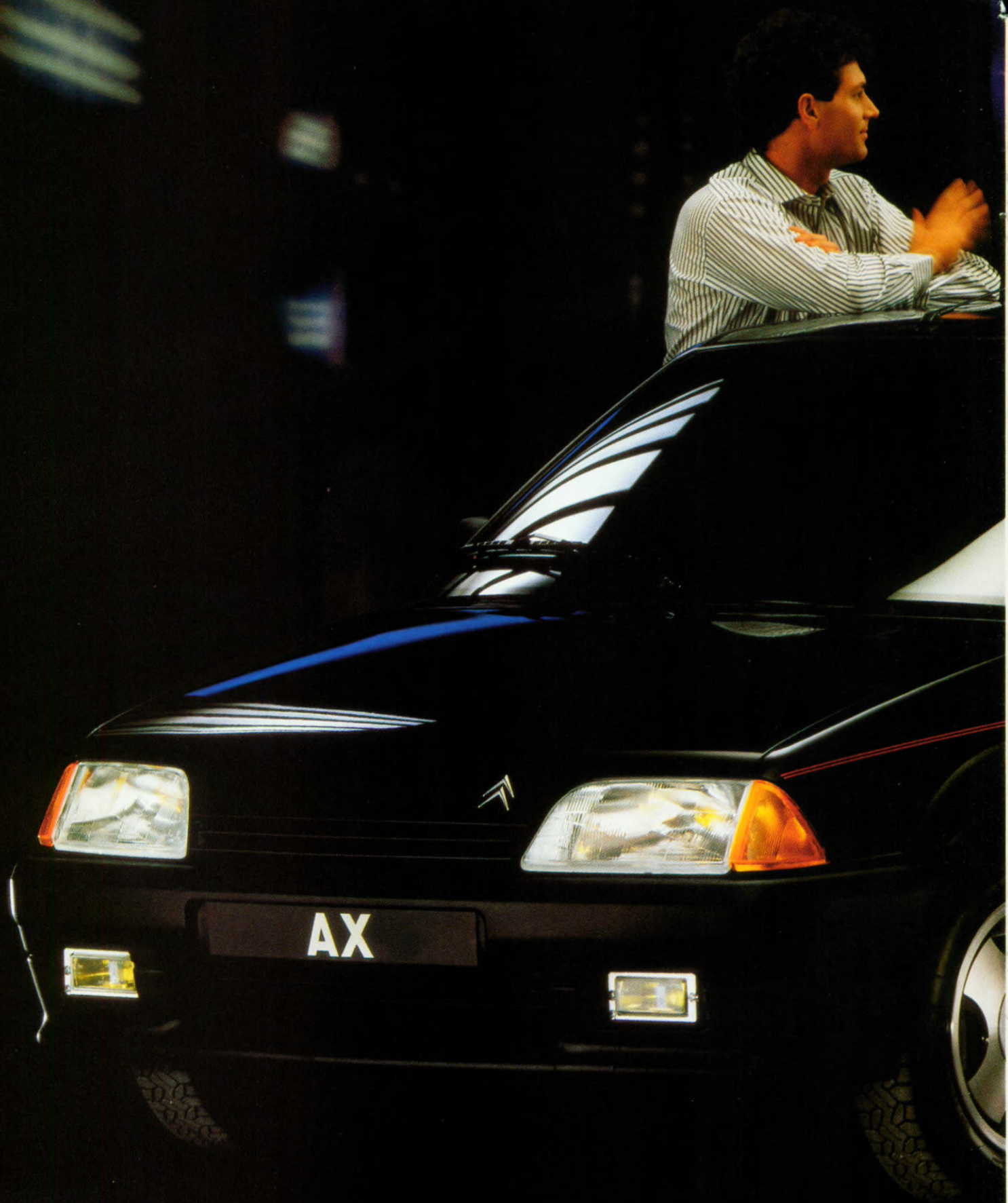

AX



Technische gegevens

AX 11 TE inj.
3 deurs
5 deurs

AX 11 TGE inj.
3 deurs
5 deurs

MOTOR	Type	benzine monopoint/injectie	benzine monopoint/injectie
	Katalysator	ja: geregeld; "U9"	ja: geregeld; "U9"
	Aantal cilinders	4 in lijn	4 in lijn
	Cilinderinhoud cm ³	1124	1124
	Compressieverhouding	9,4 : 1	9,4 : 1
	Boring-slag in mm	72 x 69	72 x 69
	Max. vermogen in kW (DIN in pk)	44,1 (60)	44,1 (60)
	bij toeren/min.	6200	6200
	Max. koppel in Nm (mkg DIN)	87,5 (9,2)	87,5 (9,2)
	bij toeren/min.	3800	3800
	Koeling	vloeistof	vloeistof
OVERBRENGING	Versnellingsbak	Mechanische bediening	Mechanische bediening
	Aantal versnellingen vooruit	4	5
STUURINRICHTING (tandheugel)	Aantal omw. stuurwiel van links naar rechts	3,15	3,15
	Draaicirkel tussen trottoirs in m	9,23	9,23
OPHANGING/ REMMEN/BANDEN	Ophanging	4 onafhankelijke wielen, vooras pseudo Mc Pherson achteras: getrokken draagarmen en dwarsgeplaatste torsiestaven	
	Remmen	Voor: schijven in de wielen. Achter: trommels in de wielen met automatische regeling. Voor- en achtercircuits onafhankelijk in X. Vacuumbekrachtiging en begrenzing achter.	
	Banden voor en achter	145/70 R 13 MXL	145/70 R 13 MXL
ELEKTRISCHE UITRUSTING	Ontsteking	Getransistoriseerd	Getransistoriseerd
	Accu	12 V - 150 A	12 V - 150 A
	Wisselstroomdynamo	750 W - 50 A	750 W - 50 A
INHOUDEN	Aantal zitplaatsen	4	4
	Inhoud van de kofferruimte in dm ³ met achterbank in normale stand	273	273
	met achterbank rugleuning neergeklapt	668	668
GEMCHTEN (in kg)	Rijklaar (exclusief bestuurder) RDW gew.	3-d: 648	5-d: 668
	Nuttige belasting (inclusief bestuurder) (l)	492	472
	Totaal belast gewicht	1140	1140
	Max. aanhangergewicht onberemd/beremd	325/600	325/600
	Max. druk op trekhaak/imperiaal	50/50	50/50
PRESTATIES (uitsluitend bestuurder)	Max. snelheid in km/h	167	167
	400 m staande start in sec.	17,8	17,8
	1000 m staande start in sec.	33,7	33,7
	0 - 100 km/h in sec.	11,4	11,4
BRANDSTOFVERBRUIKEN	(in ltr./100 km) (ECE-norm)		
	bij 90 km/h gestabiliseerde snelheid	4,7	4,6
	bij 120 km/h gestabiliseerde snelheid	6,4	6,3
	bij stadstraject	6,8	6,3
INHOUD VAN DE BRANDSTOFTANK	(in liters)	43	43

(l) met auto op rijklaar gewicht.

AX 14 TRS inj.
5 deurs

AX GT inj.
3 deurs

AX 14 TGD
3 deurs

AX 14 TRD
5 deurs

benzine monopoint/injectie	benzine monopoint/injectie	diesel	diesel
ja: geregeld; "U9"	ja: geregeld; "U9"		
4 in lijn	4 in lijn	4 in lijn	4 in lijn
1360	1360	1360	1360
8,8 : 1	8,8 : 1	22 : 1	22 : 1
75 x 77	75 x 77	75 x 77	75 x 77
55 (75)	55 (75)	38,3 (53)	38,3 (53)
6200	6200	5000	5000
104 (10,6)	104 (10,6)	83 (8,6)	83 (8,6)
4000	4000	2500	2500
vloeistof	vloeistof	vloeistof	vloeistof
Mechanische bediening	Mechanische bediening	Mechanische bediening	Mechanische bediening
5	5	5	5
3,15	3,15	3,15	3,15
9,23	9,23	9,23	9,23

155/65 R 14 MXL	155/65 R 14 MXL	145/70 R 13 MXL	145/70 R 13 MXL
Getransistoriseerd	Getransistoriseerd		
12 V - 150 A	12 V - 150 A	12 V - 300 A	12 V - 300 A
750 W - 50 A	750 W - 50 A	750 W - 50 A	750 W - 50 A
4	4	4	4
273	273	273	273
668	627	668	668
750	730	715	730
410	430	435	435
1180	1160	1150	1165
375/700	365/700	355/700	355/700
50/50	50/50	50/50	50/50
173	178	155	155
17,6	17,5	18,9	18,9
33,1	32,7	36,2	36,2
10,7	10,4	14,3	14,3
5,1	5,2	3,6	3,6
6,8	7,0	5,0	5,0
7,9	8,1	5,2	5,2
43	43	43	43

AX UITRUSTING

AX 11 TE inj.
3-deurs
5-deurs

■ = standaard ▲ extra ● accessoire

DASHBOARD	Analoog klokje	
	Asbak voor	■
	Bergvakken onder dashboard	
	Dashboordverlichting, regelbaar	
	Digitaal klokje	
	Handrem-controlelicht	■
	Handschoenenkastje met deksel	
	Kilometerdagteller	■
	Koelwatertemperatuurmeter	
	Verlichting/asbak voor	
	Toerenteller	
	Waarschuwinglicht koelwaterpeil	
	Waarschuwinglicht koelwatertemperatuur	■
	Waarschuwinglicht minimale brandstofvoorraad	■
	Waarschuwinglicht motoroliedruk	■
Waarschuwinglicht motoroliepeil		
Waarschuwinglicht remvloeistofpeil	■	
VEILIGHEID EN BEDIENING	Achteruitrijlamp	■
	Binnenspiegel met dag- en nachtstand	■
	Buitenspiegels, links en rechts, van binnenuit verstelbaar	■
	Elektrisch verwarmde achterraut	■
	Gelaagde voorruit	■
	Handgreep rechts voor (+A: 2 handgrepen achter)	■
	Halogeen koplampen	■
	Hoofsteunen voor	■
	Luchtaanjager, aantal snelheden	2
	Mistachterlicht	■
	Mistlampen voor	
	Ontwaseming zijruiten	■
	Ruitewisser, 3 snelheden, waarvan 1 interval	
	Ruitewisser/sproeier achter	●
	Sportstuurwiel	
Verstelbare rugleuningen voor	■	
Zachtbekleed stuurwiel	■	
COMFORT EN RIJPLEZIER	Afdekbare spiegel in linker zonneklep	
	Afsluitbare tankdop	■
	Armsteunen achterportieren (5-deurs)	■
	Asbak achter	■
	Beschermstrips op de flanken	■
	Diagnoseaansluiting voor BDP	■
	Elekt. bedienbare voorportieren + centr. deurvergrendeling	
	Flessehouder in portieren (3-deurs)	■
	Gedeelde rugleuning achter	
	Getint glas	
	Hoedenplank	■ (1)
	Kaartleeslampje	
	Kofferruimtebekleding - vloer	■
	Kofferruimteverlichting	
	Lak (gevernist) zwart	▲
	Lichtmetalen velgen (vier)	●
	Make-up spiegel in rechter zonneklep	■
	Metallic lak (gevernist)	▲
	Middenconsole met bergruimte	
	Moquette vloerbedekking	■
	Open dak	
	Openklapbare achterzijruiten (3-deurs)	
	Plafonierschakelaar in beide zijportieren	
	Radiouitrusting (antenne, coaxial kabel + bedrading)	■
	Stoffen stoelbekleding	■
	Velours bekleding	
	5-Versnellingsbak	
Wieldoppen	■	

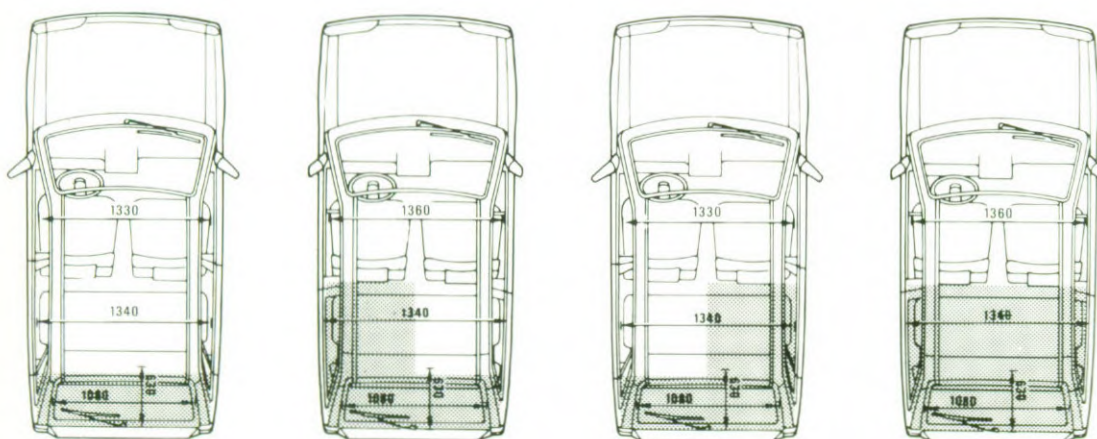
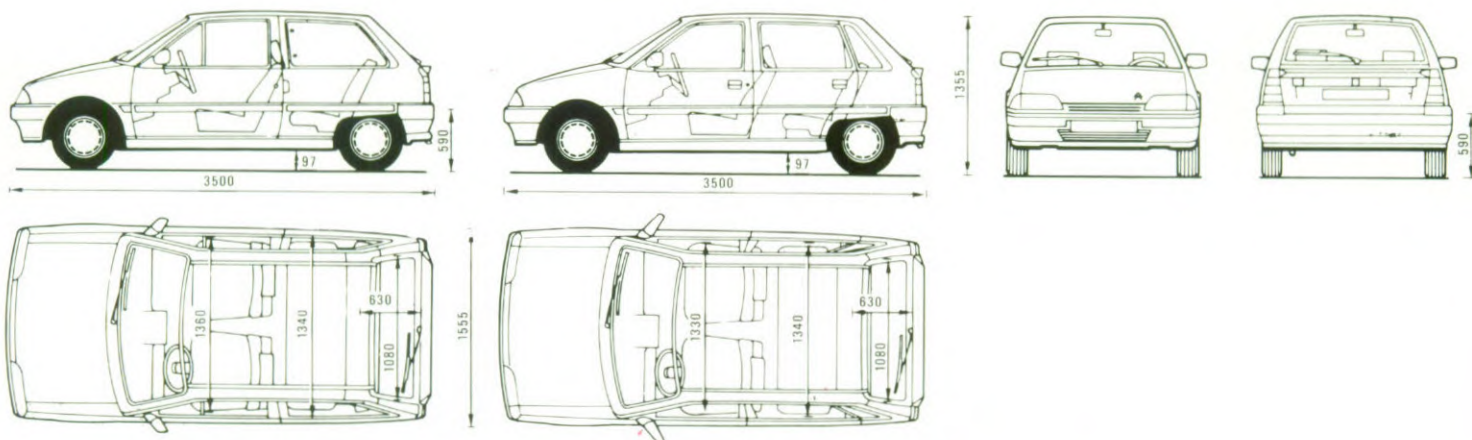

Met een deelbare achterbank kan de bagageruimte van de AX op verschillende manieren worden vergroot. Standaard op de modellen TRS, TRD en GT.

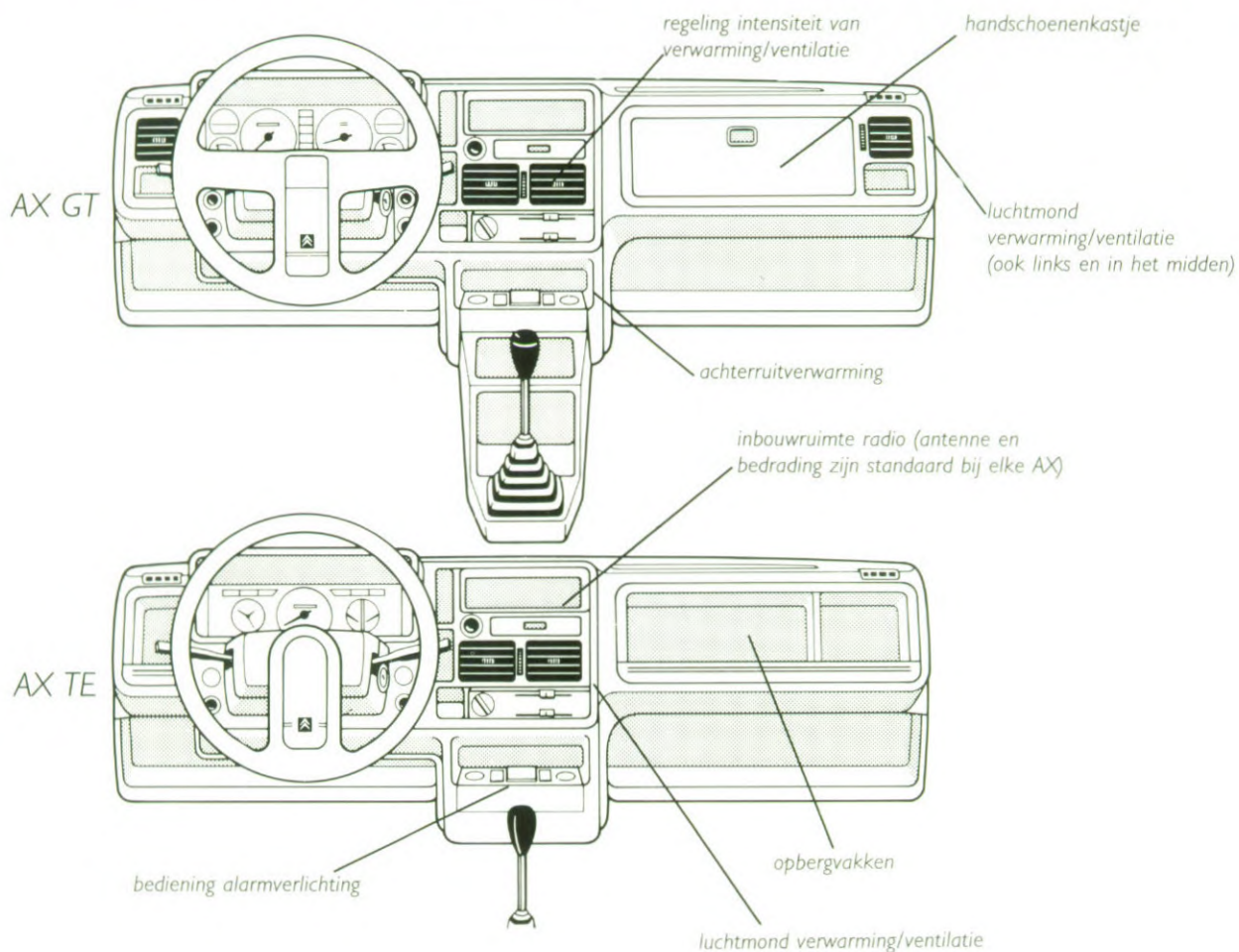

Door zijn constructie is de AX een lang leven beschoren. Strenge controles tijdens het gehele productieproces garanderen de allerhoogste kwaliteit.

De toegepaste materialen zijn gekozen op basis van twee doorslaggevende criteria: stevigheid en roestbestendigheid.

Met CAD (Computer Aided Design) werd een reductie bereikt van het aantal elementen waaruit de carrosserie bestaat, en van het aantal laspunten; zo werd de kans op roestvorming in belangrijke mate verminderd. Al naar gelang hun functie en gevoeligheid voor roestvorming zijn de onderdelen uit verschillende materialen gemaakt, zoals speciaal staal, elektrisch verzinkt of gegalvaniseerd staal en kunststoffen.

Elke wagen ondergaat een kataforese-behandeling en wordt voorzien van niet minder dan 5 beschermlagen voordat de 2 kleurlaklagen aangebracht worden (die voor sommige tinten nog met een kleurloze lak afgewerkt worden).

Met behulp van geavanceerde technieken bouwt Citroën auto's die een lang leven beschoren zijn.

... GEBOUWD VOOR EEN LANG EN ACTIEF LEVEN.



geel: kunststof materiaal
groen: gegalvaniseerd plaatwerk
blauw: elektrolytisch verzinkt plaatwerk

GARANTIE

De garantie op uw nieuwe Citroën is een totale garantie. Dat wil zeggen op onderdelen zowel als op arbeidsloon. Twaalf volle maanden lang, ongeacht het aantal gereden kilometers.

ANTI-CORROSIE GARANTIE

Citroën garandeert uw nieuwe auto 6 jaar tegen van binnenuit optredende corrosie, onder voorwaarde dat de carrosserie op gezette tijden wordt geïnspecteerd en eventuele schade wordt hersteld.

6 J A A R
ANTI-CORROSIE
GARANTIE

Deze brochure wordt u aangeboden door:



Citroën behoudt zich het recht voor om tussentijdse wijzigingen aan te brengen in de uitvoering van haar auto's. De gegevens in deze brochure kunnen dus nooit als bindend worden beschouwd.

4044 - 09/90

NL

