

# CITROËN C15





## **INVESTERING MET EEN HOOG RENDEMENT**

Investerings met de zekerheid van een hoog rendement zijn zeldzaam.

De Citroën C15 is er één van. Het begint al met de aanschafprijs die, zeker in relatie tot het complete uitrustingsniveau, uiterst scherp gecalculeerd is. Bovendien kunt u op het einde van de rit eveneens rekenen op een goede inruilprijs; de kwaliteit en dus ook de levensduur van een C15 staan immers buiten kijf. En wat de variabele kosten betreft: zijn dynamische werklust gaat gepaard met lage verbruikscijfers en marginale onderhoudsbehoeften. De Citroën C15 is ontworpen om lasten te vervoeren, niet om ze met zich mee te brengen...









## **GEBOUWD VOOR ZWAAR GEBRUIK**

Bedrijfszekerheid vormt het fundament voor rendement. De constructie van de Citroën C15 sluit dan ook elk toeval uit en is afgestemd op zwaar en zelfs onachtzaam gebruik. Zo is zijn carrosserie gebouwd op een rigide bodemplaat met robuuste langs- en dwarsverstevingen.

Dat maakt de C15 uitzonderlijk sterk en stijf, hetgeen tot uiting komt in een lange levensduur, hoge belastbaarheid, stabiel weggedrag en... geschiktheid voor een individuele opbouw. Ook in details bezit de C15 doordachte degelijkheid. Met zijn solide laaddeurconstructie, flankbeschermstrippen, wielkuiplijsten en buisvormige stalen achterbumper is de kans op slijtage en schade miniem.









## RUIMTE VOOR LOGISTIEKE OPLOSSINGEN

In zijn laadruimte toont de Citroën C15 dat hij weet wat werken is. En dat zijn bereidheid gróót is: met een volume van 2,67 m<sup>3</sup> worden u ruime perspectieven geboden voor logistieke oplossingen.

Bovendien biedt hij uw vervoersproblemen het hoofd met de grootst mogelijke doelmatigheid: zijn laadvolume is echt de laadcapaciteit, de beschikbare ruimte kan ook werkelijk worden benut. Daartoe is de laadvloer laag geplaatst en volkomen vlak uitgevoerd. Zijwanden en laaddeur(en) rijzen vrijwel verticaal omhoog, zodat naar boven toe de ruimte niet snel krapper wordt.

Compacte achterwielophanging (met getrokken draagarmen) zorgt dat de onvermijdbare inbreuk op al die ruimte zich beperkt tot wielkasten van geringe afmetingen; verdere uitsteeksels ontbreken. Laden maar!









## **WERKPLEK MET RUIMTE VOOR VEEL COMFORT**

Comfort op de werkplek is allesbehalve overbodige luxe, zeker als de werkplek een auto is. Een aangename omgeving voorkomt immers vermoeidheid en het verlies van concentratie en motivatie. Daarmee wordt niet alleen de kwaliteit, maar vooral ook de veiligheid van werken bevorderd. De Citroën C15 spruit duidelijk uit deze opvatting voort. Een ruime cabine verdeelt zijn comfort gelijkmatig over bestuurder en passagier.

Beiden zitten op zachte, maar goed ondersteunende stoelen met stoffen bekleding, traploos verstelbare rugleuningen en hoofdsteunen. Beiden vinden de bediening van verwarming en ventilatie (inclusief ontwaseming van de zijruiten) binnen handbereik. En voor beiden is er o.a. het gemak van praktische opbergvakken.

**Het interieur van de Citroën C15 doet niet onder voor menige personenauto. Verstelbare stoelen, beklede deurpanelen met opbergvakken, interieurverlichting en rol gordels: standaard aanwezig.**









## FUNCTIONEEL MAAR MET DE NODIGE LUXE

De Citroën C15 draagt met rijplezier bij tot plezier in het werk. Onafhankelijke wielophanging voor en achter maakt wegligging en veercomfort optimaal. De krachtbron (benzine of diesel) paart een pittig prestatieniveau aan een laag geluidsniveau. En dankzij compacte afmetingen manoeuvreert de C15 behendig door druk stadsverkeer.

De bestuurder ontbreekt het aan niets. Bedieningsorganen zijn praktisch rond het stuur gegroepeerd, meters en controlelampjes rapporteren over vitale functies. Een aanjager met twee snelheden assisteert verwarming en ventilatie.

Ruitewissers met twee snelheden en interval houden de voorruit (van gelaagd glas) schoon. Verder heeft de C15 o.m. van binnenuit verstelbare koplampen, twee buitenspiegels en achter de bestuurdersstoel een beschermrek.

Als optie is een integrale scheidingswand verkrijgbaar.





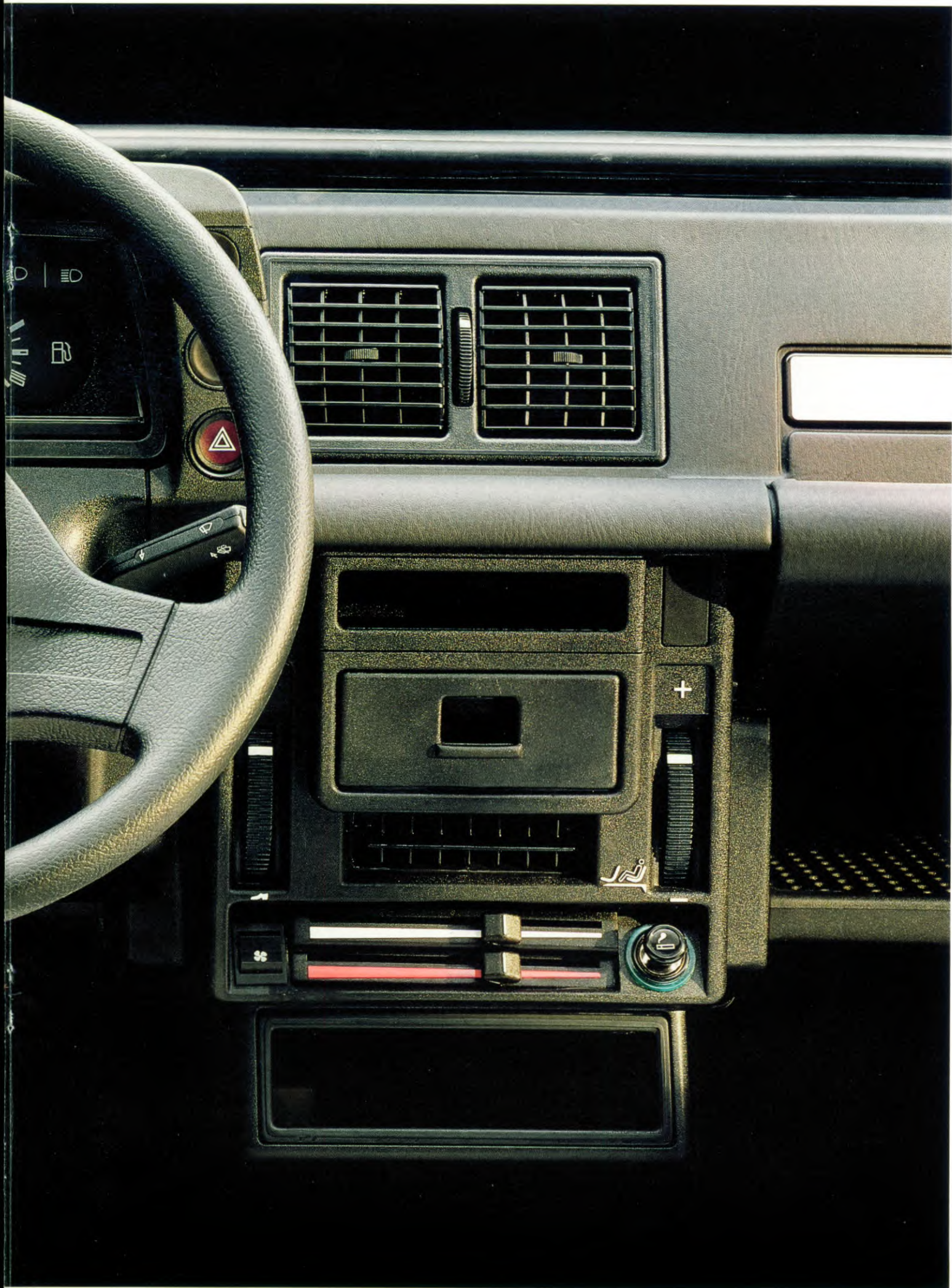



## **ENERGIEKE ECONOMISCHE PRESTATIES**

In de bedrijfszekerheid van een auto vormt de krachtbron een belangrijke factor. Daarom gaat er in het vooronder van elke Citroën C15 een summum van betrouwbaarheid schuil, dat onvoorwaardelijk mag worden gezien als een van zijn sterkste argumenten.

Met technisch raffinement hebben de ontwerpers van Citroën een motorkarakteristiek bereikt, die zich vooral kenmerkt door krachtreserves. De 1.1 liter, resp. 1.4 liter metende benzinemotoren kunnen daardoor gemakkelijk een relatief hoog vermogen leveren. Maar ook een hoog koppel, zodat in de dagelijkse praktijk zelden een beroep nodig zal zijn op de top van hun kunnen. Zo wordt onder normale bedrijfsomstandigheden een hoog rendement gereali-

seerd, gepaard gaand met een laag brandstofverbruik, minimale slijtage en een blijvend hoge mate van betrouwbaarheid. Een extra robuuste uitvoering van alle slijtagegevoelige delen draagt eveneens bij tot een lange en probleemloze levensduur.

Ook de 1.8 liter dieselmotor is een uitermate beproefd staaltje van economie en betrouwbaarheid uit de PSA-stallen.

Degelijk gebouwd en ruimschoots op zijn taak berekend. Reeds veelvuldig heeft hij bewezen over een ijzeren uithoudingsvermogen te beschikken: het produceren van getallen van zes cijfers op de kilometer teller is voor deze onverstoortbare presterende krachtbron beslist geen slijtageslag.

Degelijkheid voorkomt storingen en slijtage. Eenvoud is een garantie voor lage onderhoudskosten. Vernuft leidt tot opmerkelijk rendement. De dieselmotor van de C15, produkt van veeljarige Citroën-ervaring op dit gebied.



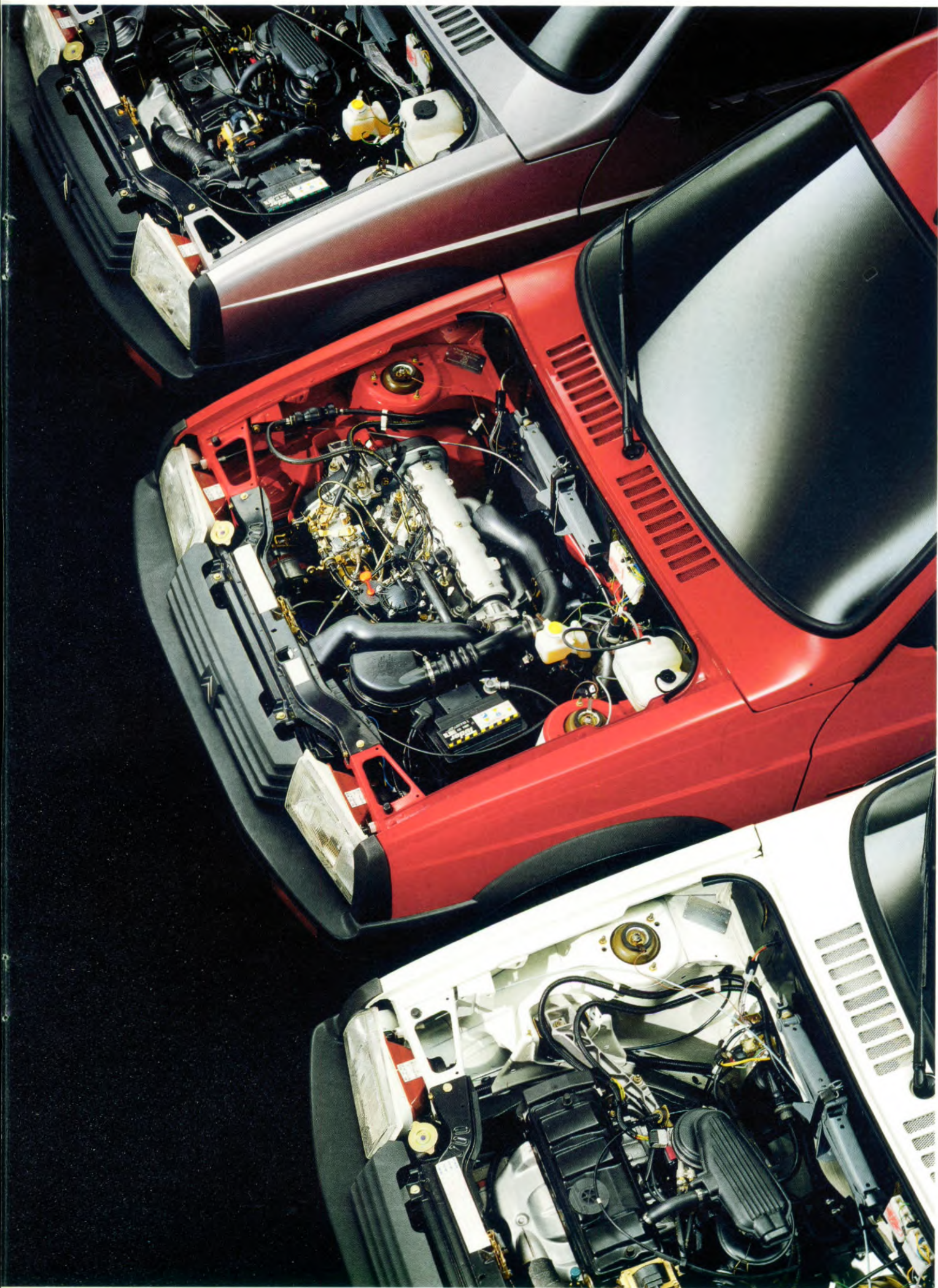



## VERVOER OP MAAT VOOR UW BRANCHE

De verfpotten van de schilder. Gereedschap en reserve-onderdelen van de servicemonteur. Monsters van de monsternemer. Meetapparatuur van de controleur.

Bloemen voor de trouwpartij. Wat 't ook is, de Citroën C15 biedt er representatief en zorgzaam transport voor.

De schone was voor het hotel. Promotiemateriaal voor alle filialen. Zestien dozen Sancerre. Veilingerse inko-

pen voor het menu surprise.

Luchtflessen voor het duikteam en de Duitse herders van de bewakingsfirma. 't Past

zonder problemen in de C15. Twee achter-deuren (zo u wilt: één links scharnierende deur) zwaaien 180 graden

open om toegang te verlenen aan wat u maar wilt. Zo schuift ook een europallet moeiteloos door de 1156 mm brede opening naar binnen, waar een laadruimte beschikbaar is met een hoogte van 1227 mm, een lengte van 1644 mm en een breedte van 1540 mm (tussen de wielkasten 1114 mm).

De C15 geeft u in alle opzichten de ruimte. Lading vastzetten? Voor bevestigingsogen is gezorgd. Gaat het om gewichtige zaken? Zowel met benzine- als met dieselmotor is er een C15 met extra laadvermogen: maximaal 775, resp. 789 kg!



**Gratis optie: één 90-180 graden naar links te openen achterdeur.**



**Ook bij twee deuren (standaard) een opening van 1141 x 1156 x 898 mm (h x b onder/boven).**









## CITROËN C15 VOOR TOTALE MEDEWERKING

Een aanpakker. Betrouwbaar. En zeker niet veel-eisend. Inderdaad, als ideale medewerker scoort de Citroën C15 bepaald hoog.

Wat wilt u nog aan dit profiel toegevoegd zien? Flexibiliteit? Die kwaliteit bezit de C15 ook in ruime mate. Met standaard carrosserie is hij een zo goed als universeel antwoord op transportbehoeften in vele branches.

Bovendien worden afwijkende wensen ten aanzien van zijramen, deuren of de separatie tussen cabine en laadruimte vlot gehonoreerd.

Maar ook voor specifieke toepassingen schrikt hij niet terug, als placher/cabine kan hij zich vele functies eigen maken. Weet u tenslotte van een medewerker graag uit welk nest hij komt: zie de internationale Citroën organisatie. Even professioneel en dienstbaar als de C15 zelf!



Na uw keuze van motorisering en laadvermogen resteren slechts weinig opties.

De complete standaard uitvoering van de C15 beperkt de extra's tot: enkele achterdeur (zonder bijbetaling); achterrautverwarming en -wisser (alleen bij enkele achterdeur) en achter de bestuurder geen rek, maar een totale tussenwand.



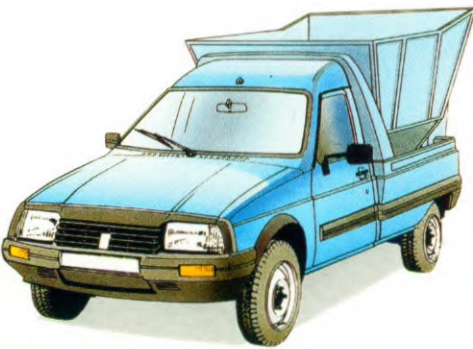
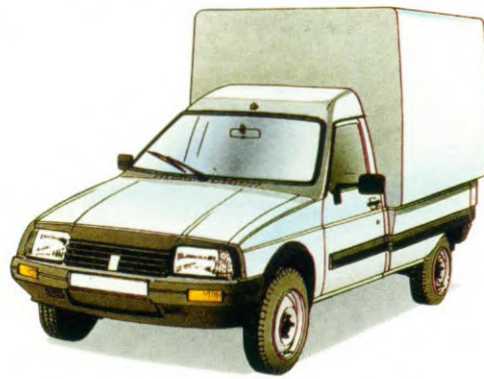
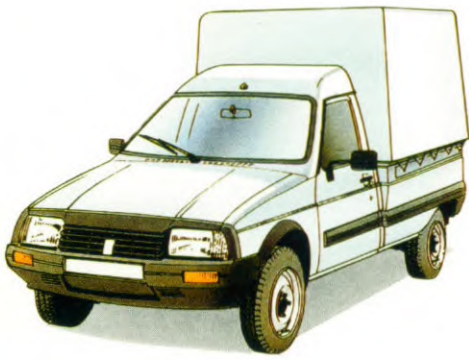

De Citroën C15 is ook leverbaar als plancher/cabine. Zo kunnen de stijve bodemplaat, de gerieflijke cabine en de betrouwbare technische structuur van de C15 dienen als basis voor een op specifieke wensen afgestemde opbouw.



# STANDAARDUITRUSTING C15

Aanjager met 2 snelheden	x
Aansteker	x
Achterdeuren, twee	x
Achteruitrijlampen	x
Analoog klokje	x
Asbak	x
Bekleding, gedeeltelijk stof	x
Bergvakken in de portieren	x
Bevestigingsogen voor vastsnoeren lading	x
Beschermrek achter de bestuurdersstoel	x
Binnenspiegel met dag en nacht stand	x
Binnenverlichting bediend door linkerportier	x
Controlelampje alarmverlichting	x
Controlelampje choke (benzineuitvoering)	x
Controlelampje laadstroom	x
Controlelampje minimum brandstofvoorraad	x
Controlelampje minimum oliepijl	x
Controlelampje mistachterlichten	x
Controlelampje oliedruk	x
Controlelampje slijtage remblokken voor, handrem en vloeistofniveau	x
Controlelampje voorgloeien (dieseluitvoering)	x
Dagteller	x
Diagnosecontact	x
Enkele links openslaande deur met achterrautwisser en verwarming	o
Hoofdsteunen, verstelbaar	x
Instapverlichting links en rechts	x
Kilometer totaal teller, 6 cijfers	x
Koplampen, van binnenuit verstelbaar	x
Lichtsignaal	x
Luchmond, middenvoor en opzij verstelbaar	x
Make-up spiegel in zonneklep passagier	x
Mistachterlichten	x
Ontwaseming zijruiten, voor	x
Radiouitrusting (antenne, bedrading)	x
Rolgordels	x
Rugleuning, traploos verstelbaar	x
Ruitwisser met 3 snelheden, waarvan 1 interval	x
Scheidingswand cabine/laadruimte	o
Verstelbare rugleuningen	x
Voornut van gelaagd glas	x
Voorstoelen in lengterichting verstelbaar	x
Zonnekleppen verdraaibaar	x
Zijruit rechts	x

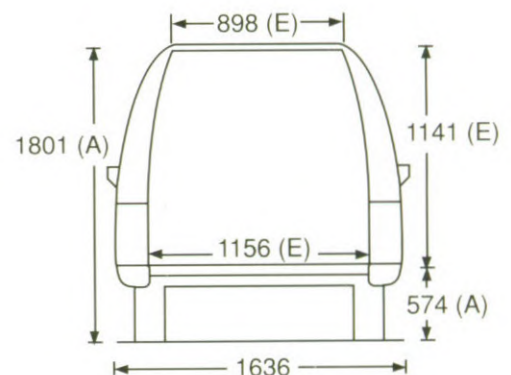
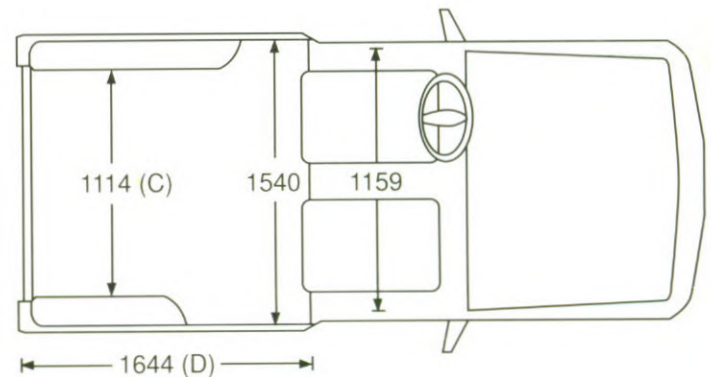
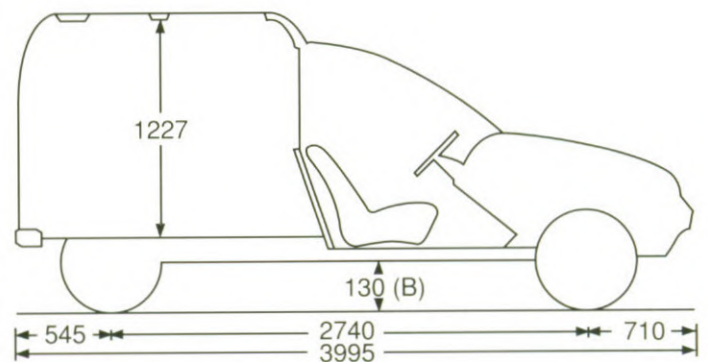

- (A) rijklaar
- (B) belast
- (C) tussen de wielkasten
- (D) laadvloerlengte
- (E) deuropening

x = standaard o = optie



# TECHNISCHE GEGEVENS

MODEL		C15E	C15 '14**	C15D*
<b>MOTOR</b>	Aantal cilinders Cilinderinhoud(cm <sup>2</sup> ) Boring x slag (mm) Compressieverhouding Maximumvermogen (pk/KW) bij t.p.m. Maximumkoppel (nM) bij t.p.m. Koeling	4 in lijn 1124 72 x 69 9,4 : 1 55/40 5800 87,5 3200 Water	4 in lijn 1360 75 x 77 9,3 : 1 75/55 5800 114 3800 Water	4 in lijn 1769 80 x 88 23 : 1 66/43 4600 110 2000 Water
<b>OVERBRENGING</b>	Versnelling Aantal versnellingen vooruit Eindreductie Koppeling Wielbasis (m) spoorbreedte voor spoorbreedte achter	Mechanisch 4 4.53  1.360 1.340	Mechanisch 5 4.53 Enkelvoudige droge plaat 1.360 1.340	Mechanisch 5 4.19  1.360 1.340
<b>STUURINRICHTING</b>	Type Aantal omwentelingen van links naar rechts Draaicircel diameter (m) - tussen trotoir - tussen muren	Tandheugel  3.92 11.06 11.57	Tandheugel  3.92 11.06 11.57	Tandheugel  3.81 11.04 11.54
<b>OPHANGING</b>	Voor: Onafhankelijk, McPerson veerpoten Achter: Onafhankelijk, getrokken draagarmen, schroefveren, torsiestabilisator, hydraulisch schokdempers.			
<b>REMINSTALLATIE</b>	Hydraulisch bekrachtigd, lastafhankelijke remdrukcompensatie Voor: Schijfremmen Achter: Trommelremmen. Scheiding voor-achter. Handrem op achterwielen.			
<b>ELEKTISCHE INSTALLATIE</b>	Ontsteking Accu	Transistor 12V-175/29Ah	Transistor 12V-175/29Ah	-
<b>INHOUDEN</b>	Aantal zitplaatsen Nuttige inhoud (m <sup>3</sup> )	2 2,672	2 2,672	2 2,672
<b>GEWICHTEN (KG)</b>	Rijklaar excl. bestuurder - waarvan op vooras - waarvan op achteras Nuttige lading Totaal beladen gewicht Maximaal toelaatbaar gewicht - op vooras - op achteras Maximum dakbelasting Maximum aanhangergewicht - onberemd - beremd Max. kogeldruk Treingewicht	845 514 331 620 1465 700 830 80 423 800 45 2265	665 (870) 520 (528) 345 (342) 600 (770) 1465 (1640) 700 (725) 830 (990) 80 420 800 45 2265 (2440)	905 (921) 574 (578) 331 (343) 640 (789) 1545 (1710) 740 (765) 830 (990) 80 453 800 45 2345 (2510)
<b>PRESTATIES</b>	Maximum snelheid (km/u)	133	150	136
<b>VERBRUIK (1/100 KM) ECE-NORM</b>	bij 90 km/h constant bij 120 km/h constant stadstraject	5.9 8.1 7.3	6.3 8.9 8	5.1 7.5 6.0
<b>INH. BRANDSTOFTANK IN L</b>		47	47	47
<b>BANDEN</b>		145 R 13	145 R 13	155 R 13

(\*Uitvoering verhoogt laadvermogen)

Citroën behoudt zich het recht voor om wijzigingen aan te brengen.



Elke Citroën C15 wordt geleverd met één jaar garantie op techniek. Met het Citroën Garantie Plan kan deze termijn desgewenst worden verlengd tot 3 jaar. De garantie tegen corrosie van binnenuit geldt zes jaar.

Deze brochure wordt u aangeboden door:



**CITROËN**

NL

08/92 Automobiles CITROËN RC Nanterre B 642 050 199 - Edition La Publicité Française - Imp. en C.E.E.