



**2CV
DYANE 6
MEHARI**

CITROËN 



FOURNIER 78



De 2CV, de Dyane en de Méhari zijn ieder op hun eigen manier ervaren.

Ze hebben ervaring opgedaan op alle mogelijke en onmogelijke wegen ter wereld. Hun luchtgekoelde motoren zijn even eenvoudig als doelmatig. Hun vering is buitengewoon soepel, zodat ze vrij zijn in hun bewegingen. Ze kunnen gaan en staan waar ze willen.

En hun carrosserieën zijn tijdloos, functioneel en karakteristiek. Het zijn wagens met een eigen gezicht. Praktische wagens die veel geven en weinig vragen. U kunt ze dan ook overal tegenkomen. Ze redden het overal. Altijd. En ze geven plezier. Ongecompliceerd rijdenot. Voor ongecompliceerde mensen. Die op de meest praktische manier daar willen komen waar ze wezen moeten.

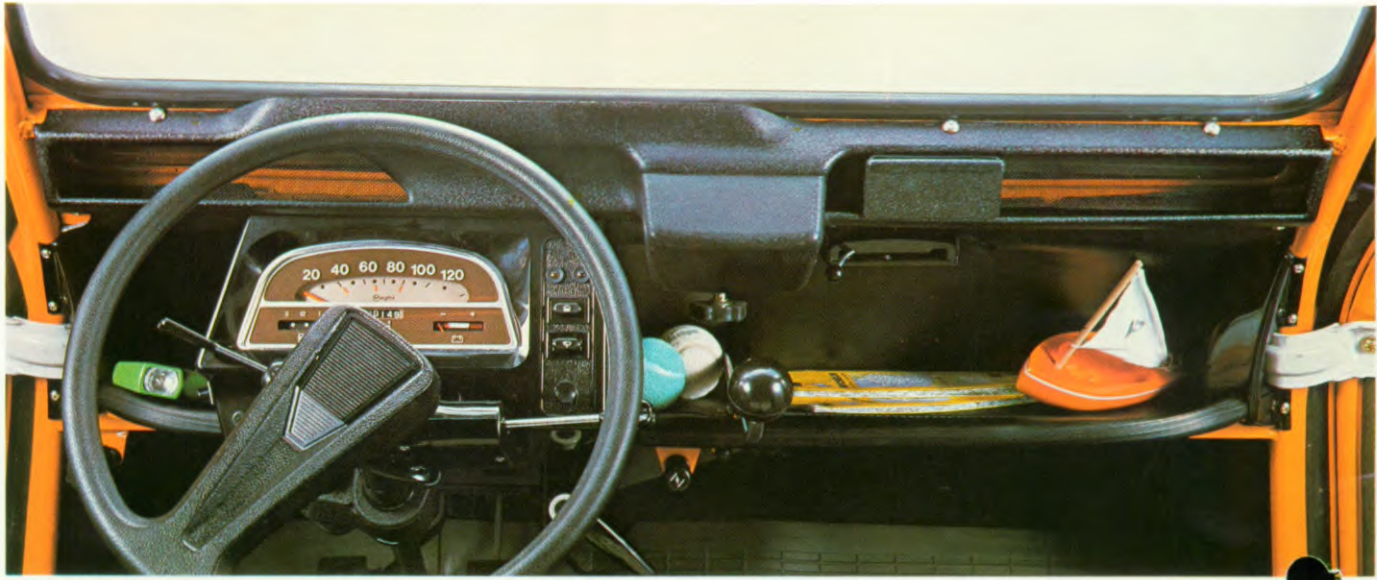

20





Waarom willen wij aandacht voor een auto die al lang een legende is? Om u in de gelegenheid te stellen hem opnieuw te ontdekken!

Zo is hij nog steeds even compleet met z'n vier deuren en is de 2CV nog steeds de goedkoopste wagen met open dak. Al naar gelang van de weersomstandigheden kunt u het dak op twee manieren openzetten: geheel of gedeeltelijk. Voor meer of minder zon.

Alles wat u bij u wilt hebben ligt in ruime dashboardvakken onder handbereik. Verwarming en luchtverversing zijn goed en gemakkelijk regelbaar. De kofferruimte kan flink worden vergroot doordat de achterbank uitneembaar is. En is dat niet genoeg? Dan kunt u het dak openen en de lading erbovenuit laten steken.

De 2CV neemt alles mee, nou ja, bijna alles. En die achterbank, die er zo gemakkelijk uit te halen is, is reuze comfortabel bij een picknick. De constructie van de carrosserie is erg modern; het zelf demonteren en monteren van onderdelen is een werkje van niets!

IK BEN DE GEWELDIGE SNEEUWMAN EN IK VERVEEL ME, IK VERVEEL ME DOOD!

EN ER ZAL VANDAAG WEL WEER NIKS BIJZONDERS GEBEUREN.

MIS, WANT 100 METER VERDER!

8 LUR, OPSTAAN!

HÉ, IK ZIE NIKS.

WACHT..... T CONTACT.

VIROOUM

HIJ SLAAT DIRECT AAN ONDANKS DE KOU!

PET' PET'

BRAVO!

GEWELDIG! DIE ANTI-VRIES IN DEZE KOU!

SUFFERD, NIKS ANTI-VRIES. WE HEBBEN LUCHTKOELING.

OAH! IK HEB GOED GESLAPEN.

HAAL DE BANK ER ALVAST LIT, DE KOFFIE IS ZO HEET!

1A

WIJ ZIJN AAN HET EINDE VAN ONZE ZWERFTOCHT EN WIJ HEBBEN DEZE KEER NOG NIETS VAN DE GEWELDIGE SNEEUWMAN GEZIEN.



SNIF... DE GEWELDIGE SNEEUWMAN!!!

WAT IS DIE GROOT!

VLLIG, INSTAPPEN!

DE BANK GAAT ER EVEN SNEL WEER IN ALS HIJ ER LITGAAT.

GELUKKIG!

PET' PET' ROOAAAR

1B



ZE WILLEN NIET MET MIJ SPELEN?

OFF!



Hij volgt ons steeds!

OH HET BENZINEPEIL!

HAHA, IK BEN NIET BANG, MET DE 6 A 7 LITER DIE WIJ NOG HEBBEN, KUNNEN WE NOG EEN GOEDE 100 KILOMETER VOORT.



Hij durft niet over zo'n glad terrein te gaan.

EN JIJ DURFT WEL? MAAR JE BENT GEK!

WEEET JE SCHAT, EEN 2CV IS NIET BANG VOOR EEN BEETJE IJZEL.



AAHHH!
EEN LAWINE!

NIET ERG; MET DEZE MAAT BANDEN EN...



...DE VERENDE WIELOPHANGING...



...GAAN WE OVERAL MAKKELIJK OVERHEEN.



ZE ZIJN ER OVERHEEN GEKOMEN. DAT LIJKT MIJ ZELFS NIET. IK BEN ONTEERD!

IK ZAL EENZAAM ACHTER MOETEN BLIJVEN!



DAAR ZIJN WE GOED AFGEKOMEN!

WANNEER WE DAT VERTELLEN, ZAL NIEMAND ONS GELOVEN.

ONS GELOVEN OVER DE SNEELIWMAN OF OVER DE AUTO?



OVER DE SNEELIWMAN NATUURLIJK! DE PRESTATIES VAN DEZE AUTO ZAL IEDEREEN NORMAAL VINDEN.

HET IS IMMERS EEN 2CV.

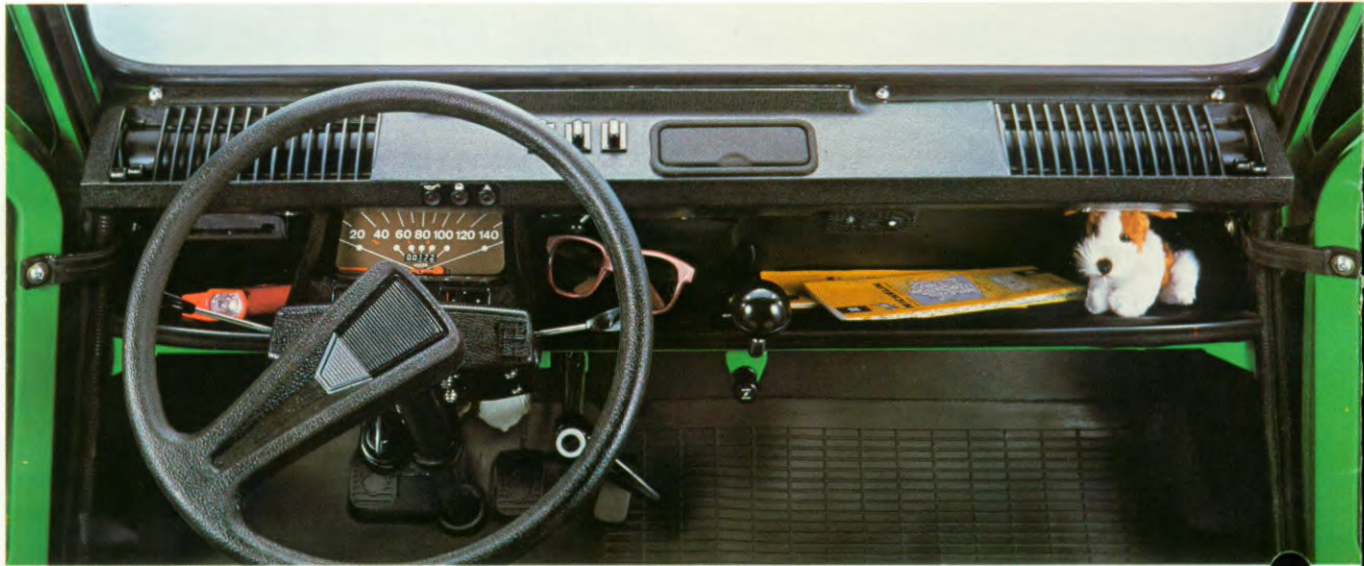

OOO
DYAN



NE 6

De Dyane 6 houdt net als zijn neefje, de 2CV, van avontuur, maar hij is wat pittiger en misschien een beetje meer compleet. Zo heeft hij o.a. schijfremmen vóór. Zoals altijd is hij verkrijgbaar in fraaie kleuren. De Dyane heeft in de voorportieren schuiframen en het dak, dat in twee standen open kan, is ideaal bij mooi weer.

De voorbank van de Dyane is verstelbaar. Naar keuze kan de Dyane ook geleverd worden met twee aparte, verschuifbare stoelen. De voornaamste bedieningsorganen liggen direct onder handbereik en zijn rond het zacht beklede stuurwiel gegroepeerd. Grote bergvakken zijn aangebracht in de voorportieren.

De kofferruimte is met de vijfde deur gemakkelijk bereikbaar. En er wordt geen onnodige ruimte ingenomen door het reservewiel, dat onder de motorkap is geplaatst. De achterbank bij de Dyane Commerciale kan worden neergeklapt zodat er een vlakke laadvloer ontstaat, waardoor de Dyane als het ware in een bestelwagen kan worden veranderd zonder dat dit afbreuk doet aan de elegance.

DIT WAS ME HET JACHTPARTIJJE WEL. WE HEBBEN NIETS GESCHOTEN, WE ZIJN MOE EN VUIL EN...

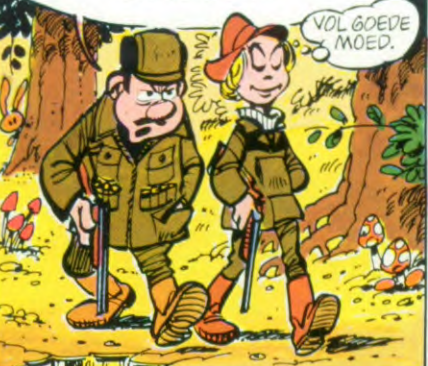

VOL GOEDE MOED.

ALS WE LANGS HUIS GAAN OM ONS TE VERKLEDEN, KOMEN WE TE LAAT OP HET DINER VAN DE MINISTER, MET DAT DING VAN JOU.

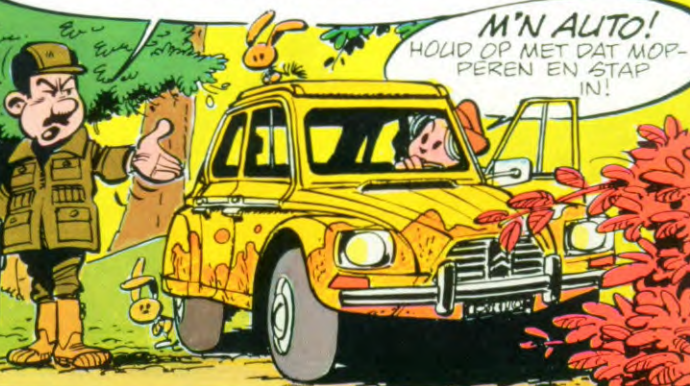

M'N AUTO! HOUD OP MET DAT MOPPEREN EN STAP IN!

DE AUTO. **HAHA!**

DAT NOEM JE EEN AUTO?

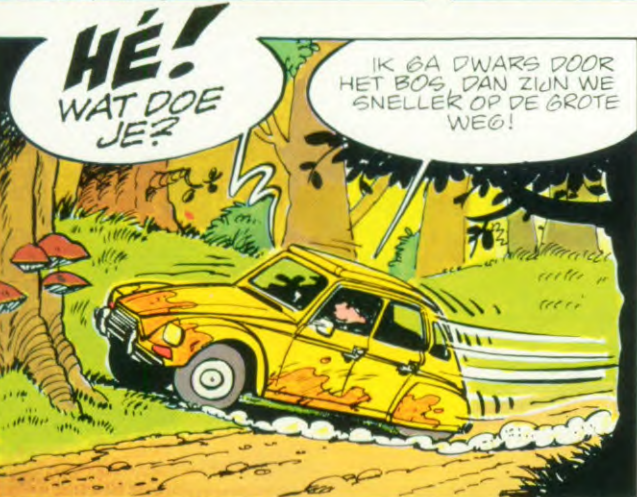

HÉ! WAT DOE JE?

IK GA DWARS DOOR HET BOS, DAN ZIJN WE SNELLER OP DE GROTE WEG!



LANGZAMER! HIJ SLAAT OVER DE KOP!



NOG GELUKKIG DAT DE STOELN ZO COMFORTABEL ZIJN EN DE WIELOPHANGING NIET GEK!

HA! TOCH IETS GOEDS!

BONK!



AAAAAAH!

DAT WORDT EEN SCHIPBREUK!!!



PFLAFISH

RODDAAAAA



HA! DE WEG!

OEF! IK BEGIN WEER TE ADEMEN!



ALLES GOED EN WEL, MAAR WE KOMEN TOCH TE LAAT.

WELNEE, OPEN DIE TAS ACHTERIN.



MIJN PAK, MAAR WAAR WIL IK ME VERKLEDEN?

WACHT, MAAK DE KAP EVEN OPEN!



WEINIG LATER...

RAAR MAAR WAAR, DAT OPEN DAK IS PRAKTISCH.

AH?

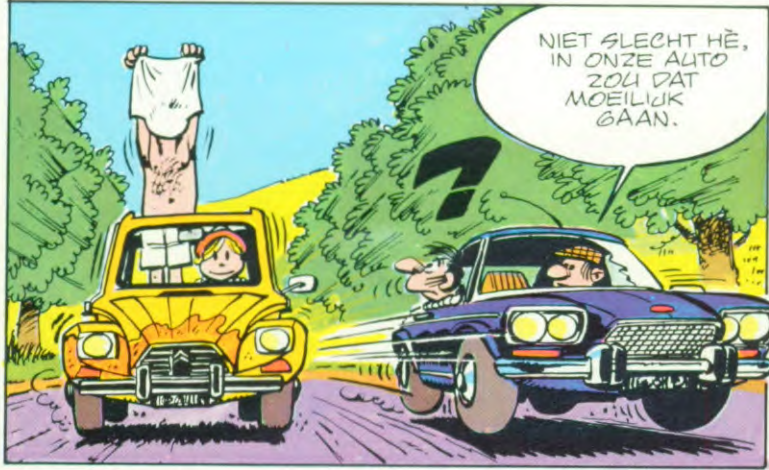

NIET SLECHT HË, IN ONZE AUTO ZOU DAT MOEILIK GAAN.

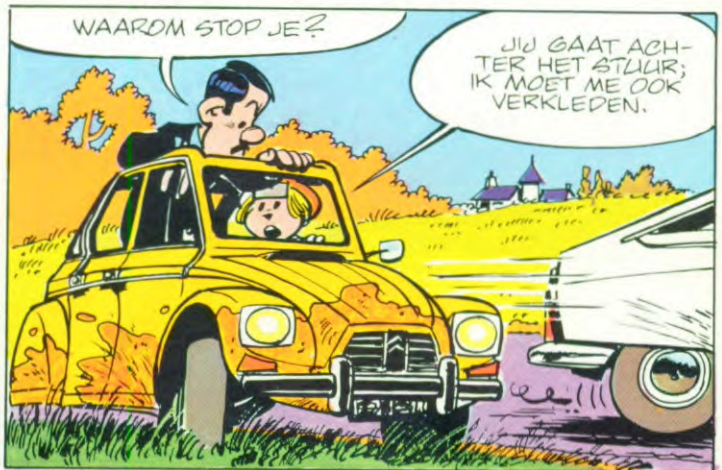

WAAROM STOP JE?

JIJ GAAT ACHTER HET STUIJR; IK MOET ME OOK VERKLEDEN.

ENIGE TIJD LATER



ZEKER NOOIT EEN DYANE 6 GEZIEN?!

HEB JE EEN SPIEGEL LATEN AANBRENGEN? NOU, NOU, HET WORDT NOG EENS EEN ECHE AUTO.



DOE NIET ZO MAL, DAT HAART BIJ DE STANDAARDUITRUSTING, WAT DACHT JE.



WE MOETEN NOG NAAR HUIS OM MIJN AUTO OP TE HELEN. WIJ KUNNEN NIET NAAR DE RECEPTIE MET DIT MODDERDING.

MAAK JE NIET DRUK, DAAR IS DE REGEN VOOR.

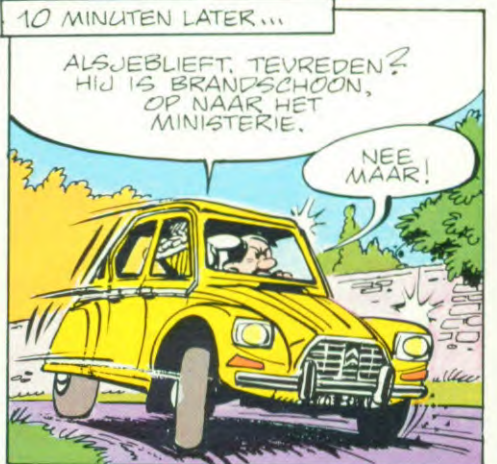
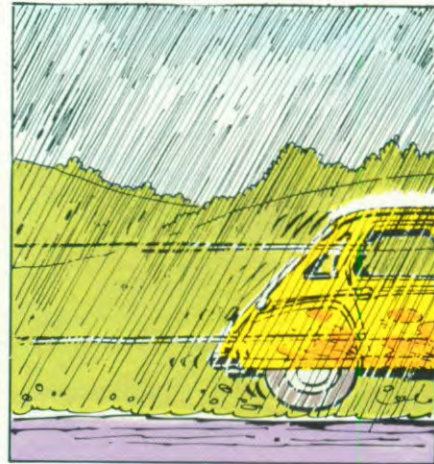

10 MINUTEN LATER...

ALSJEBLIEFT, TEVREDEN? HIJ IS BRANDSCHOON, OP NAAR HET MINISTERIE.

NEE MAAR!



MIJN EERBETUIGING, MEVROUW BALUCHON, IK CONSTATEER MET PLEZIER DAT UW MAN HET ZELFDE IDEE HEEFT GEHAD ALS ZIJN COLLEGA'S EN IK... DE DYANE 6 IS DE MEEST LONENDE VERBINDING TUSSEN HET PLATTELAND EN DE MONDAINE WERELD.

ZEKER MENEER DE MINISTER.



GEHEEL ONDER ONS BALUCHON, IK VOND HET EERST OOK EEN GEK IDEE. HET KOMT VAN MIJN VROUW.

GEHEEL ONDER ONS MENEER, DAT GELDT VOOR MIJ OOK.

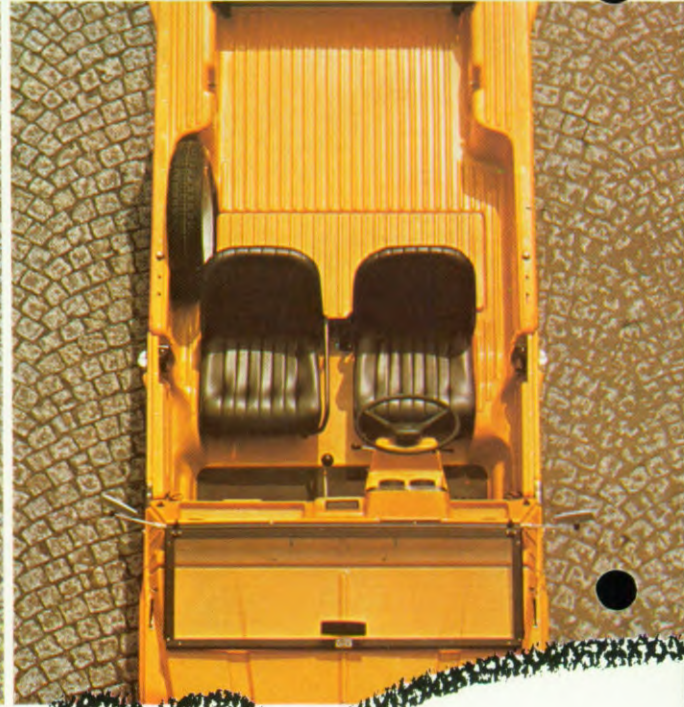
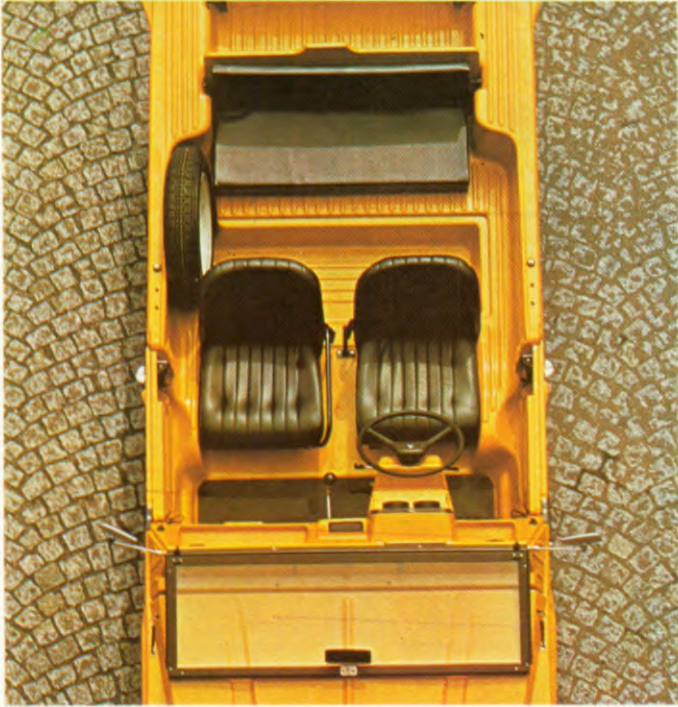
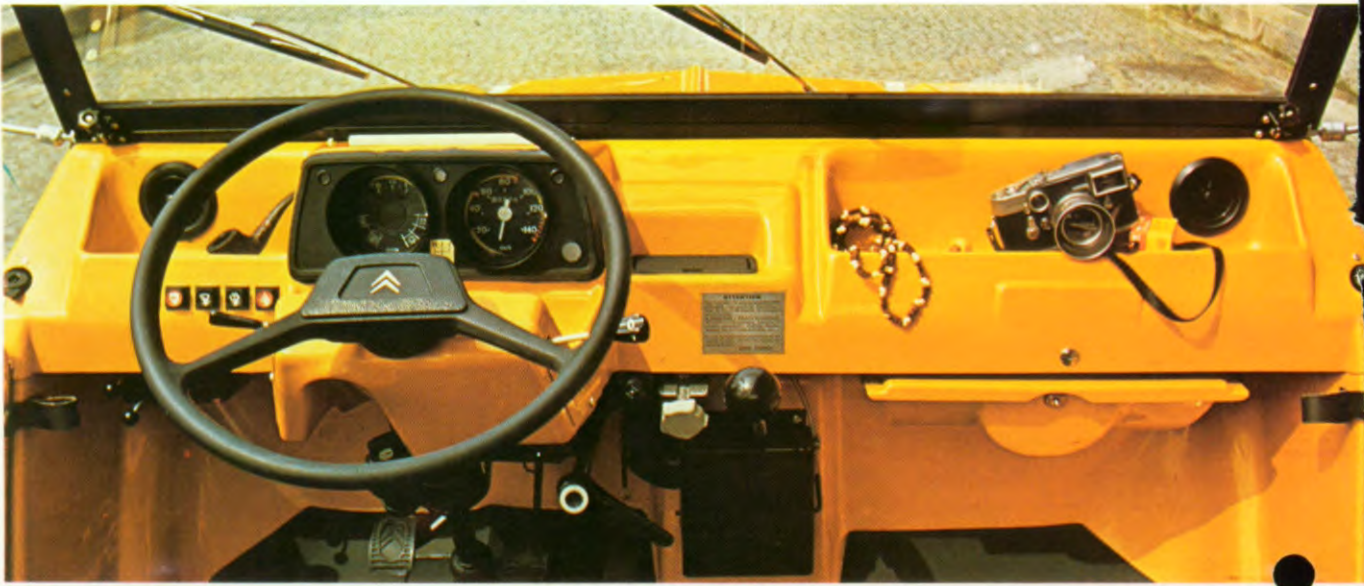



MÉHARI

De Méhari is de meest vrijgevochten van de drie. Zo een die je overal tegenkomt, in en buiten de stad, op hobbelige wegen en op de snelweg. Overal voelt hij zich op zijn gemak.

Er zijn twee Méhari's: één met 2 x 2 zitplaatsen, waarvan de achterbank geheel kan worden neergeklapt en een besteluitvoering met twee zitplaatsen.

De carrosserie is gemaakt van kunststof, ABS, dat door en door gekleurd en krasvast is. Modder en stoffige klusjes verontrusten hem niet. Van binnen en van buiten kan hij schoongespoten worden. En er is altijd wel een reden om het dak open te maken of helemaal af te nemen: voor een buitengewone lading of buitengewoon mooi weer.

Door z'n vering en z'n grote wielen is hij opgewassen tegen slechte wegen en kunnen breekbare voorwerpen gemakkelijk vervoerd worden. De Méhari heeft een nieuw instrumentenpaneel gekregen en – wat meer is – een krachtiger motor met een dubbelpoorts carburateur, die een vermogen geeft van 21 kW ISO bij 5750 omwentelingen per minuut (29 pk DIN).

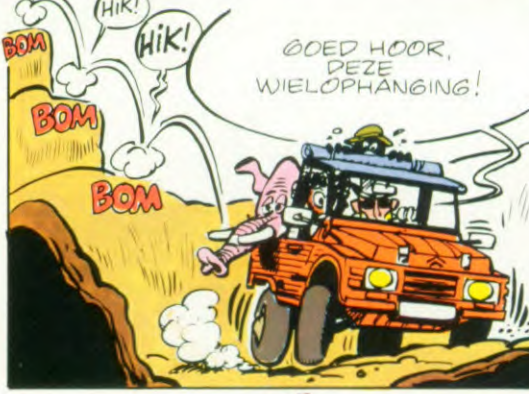
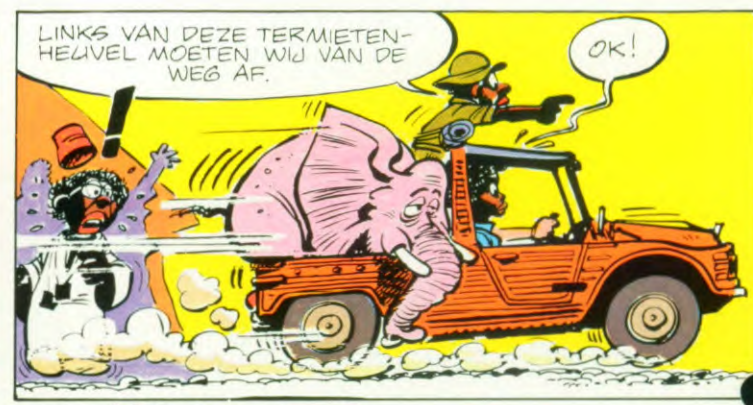
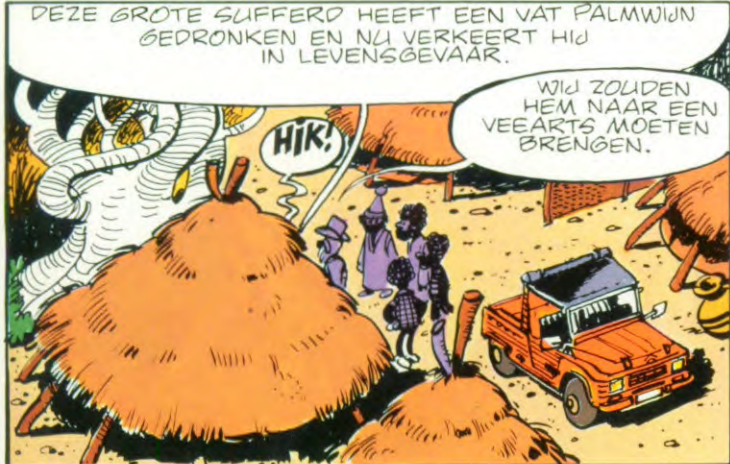



WE GAAN.

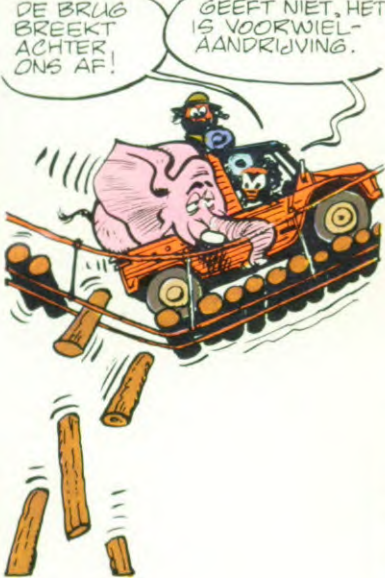

DE BRUG BREEKT ACHTER ONS AF!

GEEFT NIET, HET IS VOORWIELAANDRIJVING.



"ZE ZIJN GEK!"



BONK!



DINGDONG



DAAR KOMEN WE NIET DOOR EN DE LIJEN VERSTRIJKEN, "ARME OLIFANT!"

WIJ KOMEN ER WEL DOOR, LAAT HET BOVENSTUK ZAKKEN EN HOUD JE FLAT.



GRAPPIG! MET DEZE AUTO, MENEER BOB, KAN DE WEG ZOWEL BOBBELS BOVEN JE HEBBEN ALS ONDER JE.

Hik!

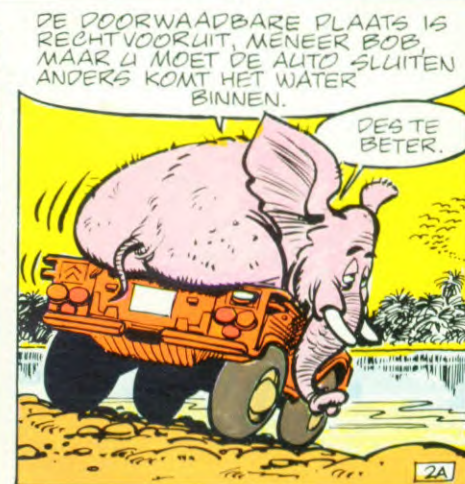

DE DOORWAADBARE PLAATS IS RECHTVOORUIT, MENEER BOB, MAAR U MOET DE AUTO SLUITEN ANDERS KOMT HET WATER BINNEN.

DES TE BETER.



JA, DES TE BETER, ZO WORDT TEGELIJKERTIJD DE AUTO VAN BINNEN, VAN BUITEN EN VAN ONDEREN GEWASSEN.

MEN KAN ZICH ALLES VERDOORLOVEN, DEZE AUTO IS VAN PLASTIC EN DOOR EN DOOR GEKLEURD

Hik!

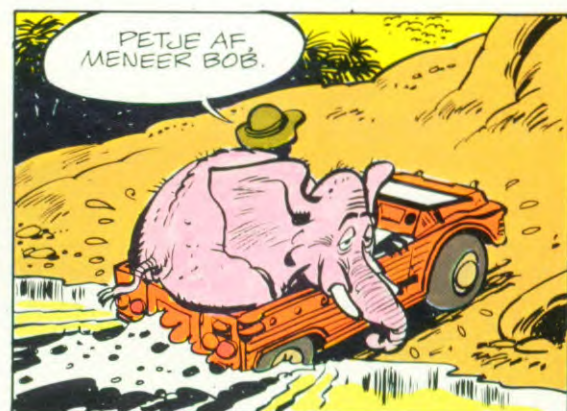

PETJE AF MENEER BOB.



WEINIG LATER...

Hik!

GOED! HET IS NIET ERNSTIG, DAT REDDEN WE WEL, U BENT NOG OP TIJD GEKOMEN.



ZIJ HEBBEN EEN HELE GEKKE AUTO, JULLIE VRIENDEN.

IK WEET NIET OF HET EEN PERSONENAUTO, EEN VRACHTAUTO, EEN KAMEEL, EEN ONDERZEEËR OF EEN BOOT IS, MAAR LELIK IS IE.

TECHNISCHE GEGEVENS	2CV6
Motor	
Aantal cilinders	2 boxer
Cilinderinhoud in cm ³	602
Boring x slag in mm	74 x 70
Compressieverhouding	8,5 : 1
Max. vermogen: ISO in kW (DIN in pk) bij tpm	21 (29) 5750
Max. koppel: ISO in Nm (DIN in mkg) bij tpm	3,8 (4,0) 3500
Koeling	lucht
Overbrengingen	
Versnellingsbak	mechanische bediening
Aantal versnellingen	4 vooruit + achteruit
Pignon en kroonwiel	8 x 33
Koppeling	enkelvoudige droge plaat
Besturing	
Type	tandheugel
Aantal omwentelingen van het stuurwiel van aanslag tot aanslag	3,25
Draaicirkelstraal tussen trottoirs in m	5,40
Remmen	voor: trommels naast de versnellingsbak achter: trommels in de wielen onafhankelijke hydraulische circuits voor en achter
Ophanging	4 onafhankelijke wielen – hydraulische schokbrekers Vering voor en achter met horizontale schroefveren
Elektrische uitrusting	
Accu	12V – 125/25 Ah
Wisselstroomdynamo	390 W – 28 A
Afmetingen	
Aantal zitplaatsen	4
Inhoud bagageruimte in dm ³	220
Gewichten (in kg)	
Rijklar gewicht (exclusief bestuurder)	560
Totaal beladen gewicht	895
Verbruiken (1 liter op km)	
Bij 90 km/h gestabiliseerde snelheid	16,6
Bij stadstraject	14,4
Inhoud benzinetank:	20 liter
Prestaties (alleen de bestuurder)	
max. snelheid (in km/h)	110

2 CV 6

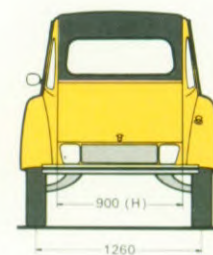
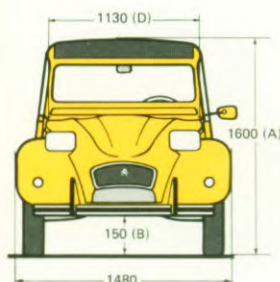
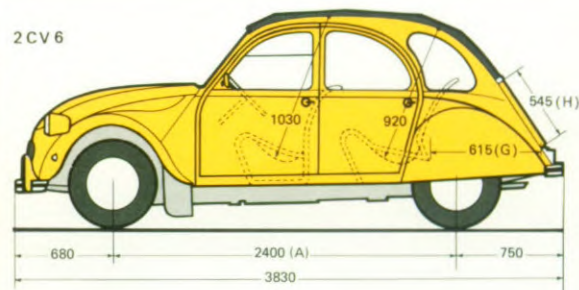

A : leeg
B : belast
D : breedte bovenzijde portieren
G : vloerlengte
H : klepopening

Alle Citroën personenwagens worden in Nederland standaard afgeleverd met 3-punts rol gordels voorin. Op enkele foto's in deze brochure zijn veiligheidsgordels achterin zichtbaar, deze kunnen als accessoire geleverd worden.

UITRUSTING	2CV6 Spécial	2CV6
<input type="checkbox"/> serie <input type="checkbox"/> extra		
Uitrusting van het instrumentenpaneel		
Laadstroomindicator		
Elektrische benzinstandmeter		
Remvloeistofpeilcontrolelicht met testknop		
Motoroliedrukcontrolelicht		
Uitrusting voor het rijden		
Elektrische ruitewisser		
Mechanische ruitesproeier		
In hoogte van binnenuit verstelbare koplampen		
Kinderbeveiliging op handrem		
Uitrusting voor het comfort		
Frontale luchtklep		
Voorbank met verstelling in lengterichting		
Van binnenuit te openen motorkap		
Rol gordels voor		
Bevestigingspunten veiligheidsgordels achter		
Asbak voor		
Targa bekleding		
Make-up spiegel in zonneklep voor passagier		
Verdraaibare zonneklep bestuurderszijde		
Verdraaibare zonneklep passagierszijde		
Plafonnier		
Gescheiden voorstoelen met stoffen bekleding		
Opbergplank		
Overige uitrusting		
Rubberbescherming op bumperhoorns voor		
Derde zijruit		

TECHNISCHE GEGEVENS	DYANE 6
Motor	
Aantal cilinders	2 boxer
Cilinderinhoud in cm ³	602
Boring x slag in mm	74 x 70
Compressieverhouding	9 : 1
Max. vermogen: ISO in kW (DIN in pk) bij tpm	23 (32) 5750
Max. koppel: ISO in Nm (DIN in mkg) bij tpm	4,0 (4,2) 4000
Koeling	lucht
Overbrenging	
Versnellingsbak	mechanische bediening
Aantal versnellingen	4 vooruit + achteruit
Wiel en kroonwiel	8 x 31
Koppeling	Enkelvoudige droge plaat
Besturing	
Type	tandheugel
Aantal omwentelingen stuurwiel van aanslag tot aanslag	3,25
Draaicirkelstraal tussen trottoirs in m	5,30
Remmen	
	voor: schijven naast de versnellingsbak
	achter: trommels in de wielen
	onafhankelijke hydraulische circuits voor en achter
Ophanging	
	4 onafhankelijke wielen – hydraulische schokbrekers
	vering voor en achter met horizontale schroefveren
Elektrische uitrusting	
Accu	12V - 125/25Ah
Wisselstroomdynamo	390W - 28A
Maten	
Aantal zitplaatsen	4
Inhoud bagageruimte in dm ³	343
Inhoud bagageruimte in dm ³ bij opgeklapte achterbank (Commerciale)	980
Gewichten (in kg)	
Rijklaar gewicht (exclusief bestuurder)	600
Totaal beladen gewicht	930
Verbruiken (l op km)	
Bij 90 km/h gestabiliseerde snelheid	17,5
Bij stadstraject	13,8
Inhoud benzinetank	
	25 liter
Prestaties (alleen de bestuurder)	
Max. snelheid (in km/h)	120

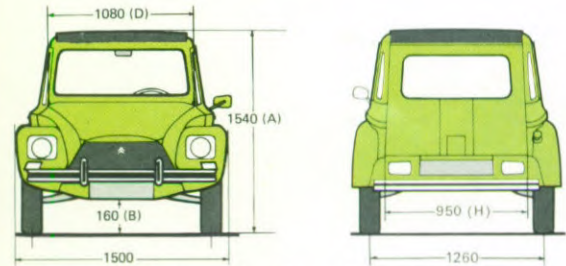
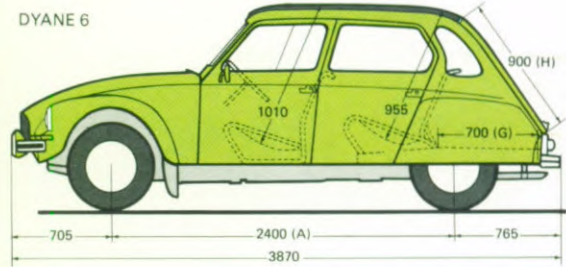

A : leeg D : breedte bovenzijde portieren G : vloerlengte
B : belast H : kleppening

Alle Citroën personenwagens worden in Nederland standaard afgeleverd met 3-punts rolgordels voorin. Op enkele foto's in deze brochure zijn veiligheidsgordels achterin zichtbaar, deze kunnen als accessoire geleverd worden.

UITRUSTING	DYANE 6
<input type="checkbox"/> serie <input type="checkbox"/> extra	
Uitrusting van het instrumentenpaneel	
Laadstroomindicator	
Elektrische benzinstandmeter	
Remvloeistofpeilcontrolelicht met testknop	
Motoroliedrukcontrolelicht	
Uitrusting voor het rijden	
Elektrische ruitewisser	
Mechanische ruitespoeier	
In hoogte van binnenuit verstelbare koplampen	
Kinderbeveiliging op handrem	
Uitrusting voor het comfort	
Verstelbare zijventilatieopeningen	
Opklapbare achterbank – bagagevlonder	
Voorbank met verstelling in lengterichting (1)	
Motorkap van binnenuit te openen	
Rolgordels vóór	
Bevestigingspunten voor veiligheidsgordels achter	
Asbak vóór	
Targabekleding op uitvoering met voorbank	
Make-up spiegel in zonneklep passagier	
Verdraaibare zonnekleppen	
Plafonnier	
Gescheiden voorstoelen met stoffen bekleding (1)	
Uitneembare hoedenplank	
Bergplank voor	
Bergvakken in voorportieren	
Zacht bekleed stuurwiel	
Overige uitrusting	
Rubber beschermstrips op bumperhoorns voor	
Derde zijruit.	

(1) naar keuze

TECHNISCHE GEGEVENS	MEHARI
Motor	
Aantal cilinders	2 boxer
Cilinderinhoud in cm ³	602
Boring x slag in mm	74 x 70
Compressieverhouding	8,5 : 1
Max. vermogen: ISO in kW (DIN in pk) bij tpm	21 (29) 5750
Max. koppel: ISO in Nm (DIN in mkg) bij tpm	3,8 (4,0) 3500
Koeling	lucht
Overbrenging	
Versnellingsbak	mechanische bediening
Aantal versnellingen	4 vooruit + achteruit
Pignon en kroonwiel	8 x 31
Koppeling	Enkelvoudige droge plaat
Besturing	
Type	tandheugel
Aantal omwentelingen stuurwiel van aanslag tot aanslag	3,25
Draaicirkelstraal tussen trottoirs in m	5,30
Draaicirkelstraal tussen muren in m	5,50
Remmen	voor: schijven naast de versnellingsbak achter: trommels in de wielen onafhankelijke hydraulische circuits voor en achter
Ophanging	4 onafhankelijke wielen - hydraulische schokbrekers vering voor en achter met hydraulische schroefveren Banden 135 -15X
Elektrische uitrusting	
Accu	12V - 125/25Ah
Wisselstroomdynamo	390W - 28A
Afmetingen	
Aantal zitplaatsen	2 + 2 (bestaat eveneens in 2 zits versie)
Inhoud van de bagageruimte in dm ³ (neerklapbare achterbank)	2010
Gewichten (in kg)	
Rijklaar gewicht (exclusief bestuurder)	555
Totaal beladen gewicht	935
Nuttige belading	380
Max. aanhanggewicht zonder/met rem	270/400
Verbruiken (l l per km)	
Bij 90 km/h gestabiliseerde snelheid	14,4
Bij stadstraject	13,3
Inhoud benzinetank	25 liter
Prestaties (halfbeladen)	
Max. snelheid in km/h	100

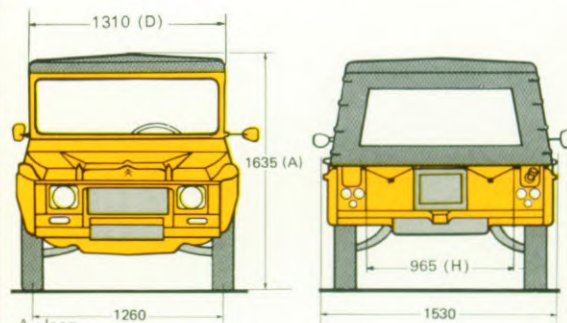
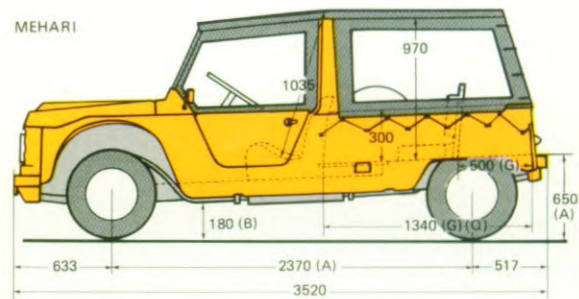

A : leeg
B : belast
D : breedte bovenzijde portieren
G : vloerlengte
H : klepopening

UITRUSTING	MEHARI
<input type="checkbox"/> serie <input type="checkbox"/> extra	
Uitrusting van het instrumentenpaneel	
Laadstroomindicator	
Elektrische benzinstandmeter	
Remvloeistofpeilcontrolelicht met testknop	
Stadslichtcontrolelicht	
Grootlichtcontrolelicht	
Clignoteurcontrolelicht	
Motoroliedrukcontrolelicht	
Uitrusting voor het rijden	
Elektrische ruitewisser	
Elektrische ruitesproeier	
Neerklapbare voorruit	
In hoogte van binnenuit verstelbare koplampen	
Kinderbeveiliging op handrem	
Uitrusting voor het comfort	
Verdraaibare zijventilatieopeningen	
Neerklapbare achterbank (uitsluitend op het model 2 + 2)	
Afsluitbaar handschoenenkastje	
Complete kap met deurtjes	
Tweepunts veiligheidsgordels voor	
Asbak voor	
Gescheiden voorstoelen met zwart kunstleer	
Bestuurdersstoel in lengte verstelbaar	
Bergvakken	

RIJKLAAR-PRIJZEN.

De rijklaar-prijs van Citroën betekent zoveel dat u nooit voor verrassingen komt te staan bij aankoop van uw nieuwe auto, want in de "rijklaprijs" zijn alle afleveringskosten opgenomen, te weten: tectyl-behandeling volgens de ML-methode, transportkosten, retroflecterende kentekenplaten inclusief montage, kosten afleveringsklaar maken, NL-transfer, legeskosten deel III, volle tank brandstof. U weet dus precies waar u aan toe bent. Een eerlijke en vooral duidelijke regeling.

EEN WIJDVERTAKT SERVICE-NET.

De Citroën agentenorganisatie in Europa omvat bijna 10.000 officiële service-adressen en is daarmee een van de grootste!



MEERVOUDIGE SERVICE.

Boeken met tijden van reparaties en onderhoudswerkzaamheden.

Deze boeken die met grote zorg zijn samengesteld en door Franse verzekeringsmaatschappijen als maatstaf worden gehanteerd, geven nauwkeurig de tijden aan van alle ingrepen die een auto kan ondergaan. U kunt deze boeken altijd raadplegen en om nadere uitleg vragen.

CITROËN KROONGARANTIE.

Citroën voelt zich verantwoordelijk voor alle auto's die de showroom verlaten. En blijft zich verantwoordelijk voelen. Vandaar de Citroën Kroongarantie. Een royale garantie in de stijl die Citroën eigen is:

Arbitrage van ANWB/KNAC.

De Citroën Kroongarantie laat geen enkele ruimte voor misverstanden. Toch zouden beide partijen om een of andere reden elkaar weleens één keertje niet kunnen vinden. In dat geval kunt u een beroep doen op de ANWB of KNAC voor een bindende uitspraak. Citroën is daaraan gebonden, u ook. Een alleszins eerlijke regeling.

1 Jaar totale garantie.

De garantie op uw nieuwe Citroën is een totale garantie. Dat wil zeggen op onderdelen zowel als op arbeidsloon. Twaalf volle maanden lang, ongeacht het aantal gereden kilometers.

2 Jaar garantie op het hydropneumatische veersysteem.

Het hydropneumatische veersysteem van de GS en CX is uniek om het comfort dat het biedt, uniek door zijn technisch vernuft en uniek omdat het onverslijtbaar is.

Citroën is dermate overtuigd van de bedrijfszekerheid ervan, dat u 24 maanden lang totale garantie krijgt tot een maximum van 100.000 km.

5 Jaar garantie op de volgens de ML methode getectyleerde delen.

Op alle holle delen van chassis en carrosserie, zoals bijvoorbeeld chassisbalken, stijlen en deuren, geeft Citroën 5 jaar lang garantie.

Gratis hulp onderweg.

Mocht uw Citroën tijdens het eerste jaar, om de een of andere reden stil komen te staan, wegens een storing waarvan de reparatie door de garantie gedekt wordt, dan komt de dichtstbijzijnde Citroën agent u te hulp. U hoeft maar te bellen en het komt voor elkaar. Gratis. Waar u ook bent in West-Europa.



LEASING BIJ CITROËN.

U kunt bij Citroën ook leasen. Het voordeel van leasing is dat u op de cent nauwkeurig weet wat uw kilometerprijs is. Ook dat is een aspect van veilig en comfortabel rijden. Iedere Citroën agent kan u alle informatie over leasing verstrekken.

Deze folder is samengesteld in het najaar van 1978. Citroën behoudt zich het recht voor om tussentijdse wijzigingen aan te brengen in de uitvoering van zijn auto's. De gegevens in deze folder kunnen dus nooit als bindend worden beschouwd.

