

Mini 

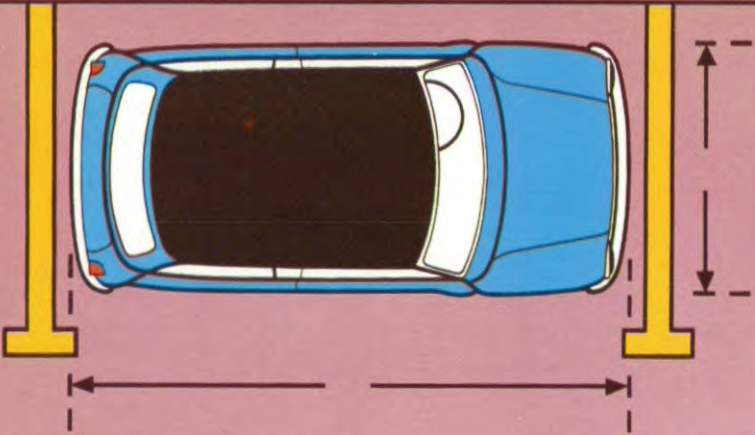

MINI SPECIAL

Dit is de nieuwe versie van de populairste kleine auto ter wereld: van het oorspronkelijke model zijn er 5 miljoen verkocht — maar de Mini blijft jong! Aan de buitenkant en in het interieur zijn er nieuwe kenmerken, nieuwe technische ontwikkelingen en nieuwe luxe details, die het comfort vergroten en die de Mini Special toonaangevend maken. Maar het basis ontwerp is hetzelfde gebleven. Daar zijn we niet aan gekomen. Dat zouden we niet durven. Want de Mini blijft, wat hij altijd geweest is: de perfecte kleine auto voor in de stad en voor op reis.



Het ideale vervoermiddel voor vier mensen met hun bagage zonder verspilling van ruimte, vermogen of benzine.

Je moet een geniaal ontwerp niet veranderen, want daar wordt het alleen maar minder van. De Mini blijft, wat hij altijd geweest is, één van de sterkste, handigste, leukste en meest economische kleine auto's. Hij is klein genoeg om een gaatje te vinden bij het parkeren in een drukke straat of op een vol parkeerterrein. Met een breedte van 1,41 m, een lengte van 3,05 m en een draaicirkel van 8,7 m past hij overal in. Parkeren gaat in een handomdraai.

In druk verkeer moet u alles goed kunnen zien: met de Mini Special heeft u een zicht rondom van 91%. U moet uit een lastige verkeerssituatie kunnen komen en met de krachtige 1098 cm³ motor gaat dat gemakkelijk. Door de voorwielaandrijving en de compacte afmetingen van de Mini Special kunt u met het grootste gemak door drukke straten manoeuvreren. Van zijn vlotte neusje tot zijn leuke ronde achterkant toont elk detail hoe uitgeroepen die Mini Special is. Stevig, leuk, energiek maar zuinig. Meer dan zomaar een auto. Het is een heel aparte ervaring. Dit is de auto voor blijvend rijplezier.





Van binnen en van buiten is de Mini Special elegant en praktisch. De stoelen met verstelbare rugleuning zijn bekleed met nieuw materiaal dat mooi en sterk is. Bij het ontwerp van de bedieningsorganen — koppeling, rem en gaspedaal, versnellingspook, ruitwissers en lichtschakelaars is rekening gehouden met de fysieke eigenschappen van de automobilist.

Alle bedieningsorganen zitten op de juiste plaats. De instrumenten zijn in een paneel met drie klokken geplaatst en informeren u duidelijk over uw snelheid, de benzinevoorraad, de accu en de verlichting.

Het oorspronkelijke doel van de Mini — een kleine auto voor privé vervoer, economisch, handig in het verkeer met genoeg bagageruimte en fijn om te rijden — is nooit veranderd.

Sir Alec Issigonis kwam op een ontwerp met een sterke carrosserie, een dwarsgeplaatste motor en voorwiel-aandrijving. Hij plaatste de wielen op de hoeken van de wagen voor grote stabiliteit en paste een stuurinrichting met tandheugel en rondsel toe voor grote wendbaarheid. Er is geen andere kleine auto, die zo handig is in het verkeer en zo gemakkelijk te parkeren in een kleine, beperkte ruimte. Er is geen andere kleine auto, die zo'n goed zicht biedt en zo'n grote bagageruimte heeft bij zulke kleine afmetingen. De saloon heeft een bagageruimte van 142 liter.



De Mini is ook niet afkerig van een beetje extra werk. Zelfs met vier personen en de kofferruimte vol bagage trekt hij een aanhanger van 400 kg. Dat kan voor vakanties heel welkom zijn.

Eén van de belangrijkste eigenschappen van de Mini is zijn zuinigheid. Met een verbruik van 1:16 bij 90 km/h constant is hij zuiniger en rijdt hij met een volle tank benzine verder dan bijna iedere andere wagen. Met de voor zijn grootte opmerkelijk royale benzinetank — 34 liter — kan hij ruim 500 km rijden zonder te tanken. Zuinig zijn met benzine is slechts één aspect van de economie van de Mini. Omdat hij zo uitgekiend en zo sterk gebouwd is, vermindert hij niet zo snel in waarde en dat betekent een goede inruilprijs.

Het ontwerp van de Mini is uniek. Veel van zijn eigenschappen zijn uniek. Zijn prestaties zijn dat zeker. Daarom is de Mini de ideale kleine auto.



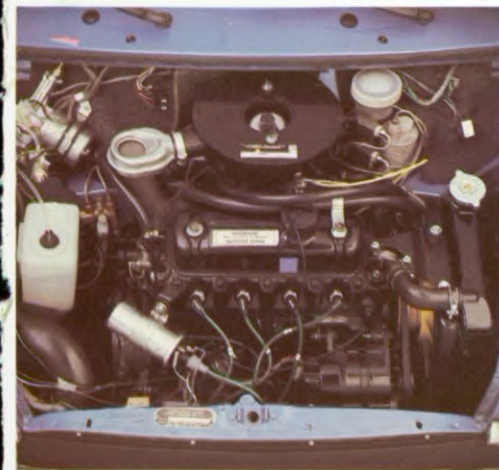

Mini. Haalt eruit, wat erin zit.

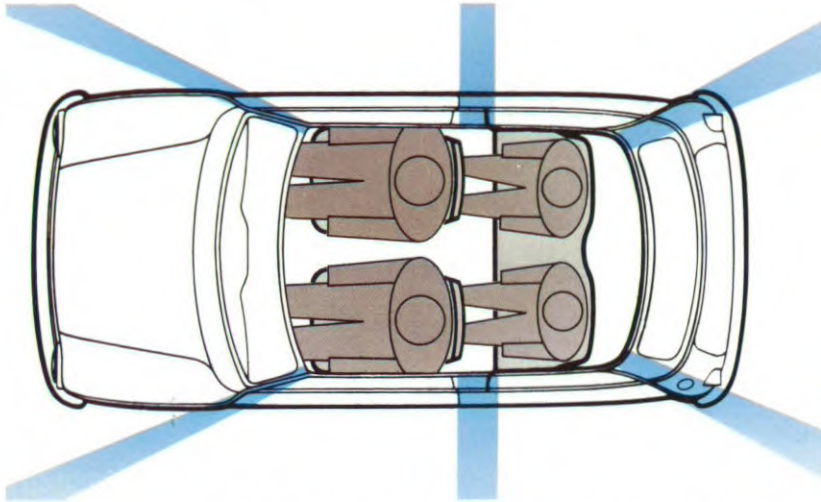

Zicht. In de Mini heeft u een zicht rondom van 91%. Dat is het maximum dat mogelijk is zonder de carrosserie te verzwakken.



Wendbaarheid. De Mini heeft een draaicirkel van maar 8,7 m en kan gemakkelijker dan zijn concurrenten op een klein plekje geparkeerd worden.

Luister naar de Mini! Eén van de belangrijkste recente ontwikkelingen bij de Mini is de toepassing van extra geluiddempend materiaal om de geluiden van de weg, de motor en de versnellingsbak te reduceren. Hieronder laten wij u zien, waar het isolatiemateriaal is aangebracht. Van het dashboard, het schutbord en de gehele bodem tot en met het dak en de hoedenplank toe. Nog meer isolatiemateriaal vermindert het geluid van de motor, dat via de luchtinlaat, de versnellingspook en het instrumentenpaneel het interieur binnenkomt. Het geluidsniveau is 50% lager geworden, waardoor de bestuurder minder vermoeid zal raken.

De Mini is zo'n bekende verschijning op de weg, dat niemand er meer van opkijkt. En dat is geen wonder: veel Mini rijders waren nog niet geboren, toen de Mini geïntroduceerd werd in 1959. Geen andere auto in de geschiedenis heeft bij het autorijdend publiek zoveel vrienden en bewonderaars. De introductie van de nieuwste modellen is een prachtige gelegenheid om een aantal hoogtepunten van de grootste carrière van de Mini er uit te lichten.

van Sir Alec Issigonis het licht zag: de onorthodoxe kleine auto, ontworpen voor het vervoer van vier personen, met een geweldige benutting van de beschikbare ruimte. De gewone automobilist en de autoliefhebber zagen snel hoe bijzonder deze auto wel was. In zijn eerste jaar won de Mini een begerde technische onderscheiding.

1959. Geboorte van een legende.
Het jaar waarin het briljante ontwerp

1960. Het begin van het winnen.
De Mini won de Mobil zuinigheidsrit — en bezette ook de tweede en derde plaats! In datzelfde jaar werd Mini, gereden door Donald en Eric Morley, bij de rally van Genève eerste in zijn klasse.

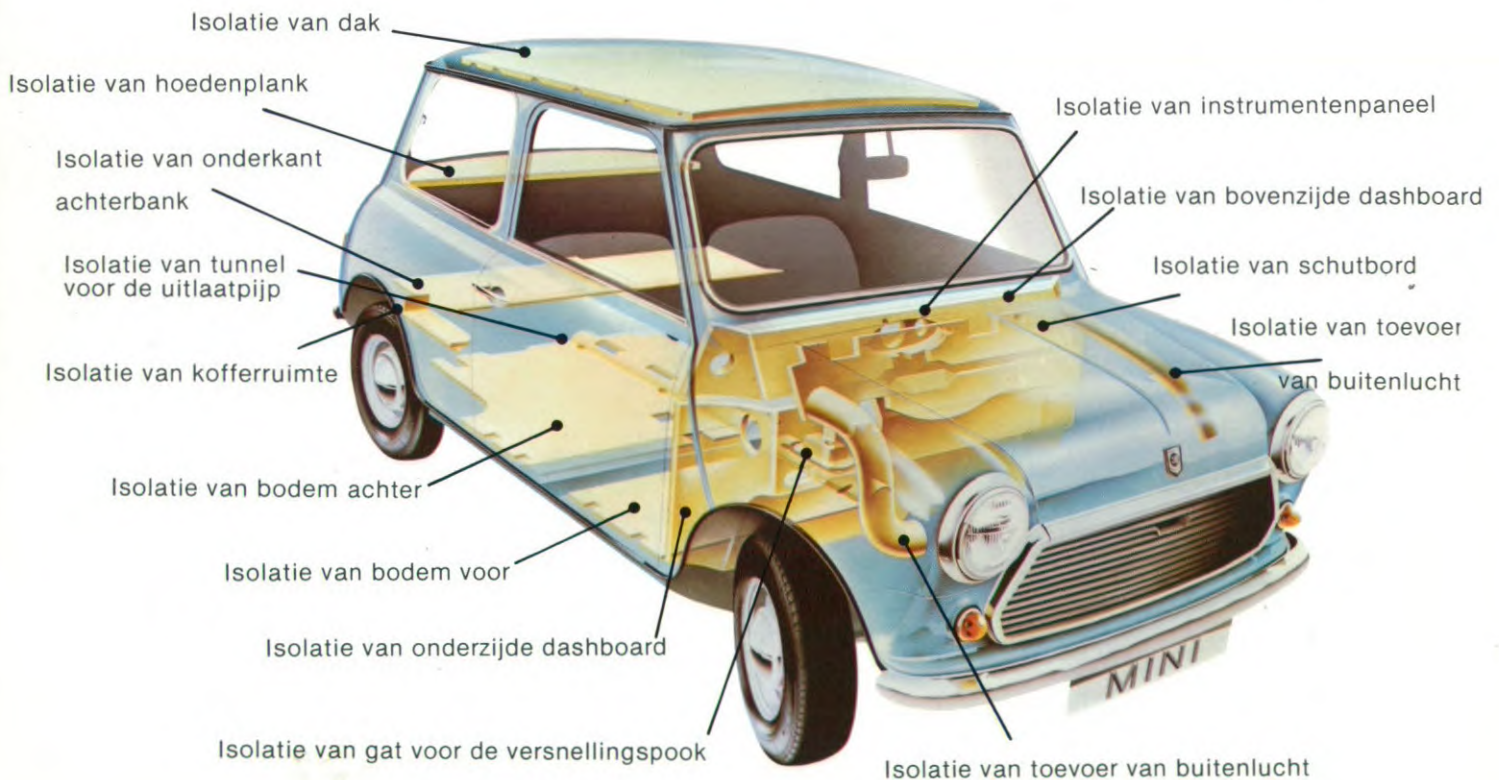

Mini. Waarin een kleine auto groot is.



	Mini Special	Mini HL	Mini L
Hoogte	1,35 m	1,35 m	1,35 m
Lengte	3,05 m	3,05 m	3,05 m
Breedte	1,41 m	1,41 m	1,41 m
Wielbasis	2,04 m	2,04 m	2,04 m
Spoorbreedte voor	1,22 m	1,22 m	1,22 m
Spoorbreedte achter	1,18 m	1,18 m	1,18 m

1961. De start van een magische carrière.

Op instigatie van John Cooper, constructeur van Formule Eén racewagens, ging de Mini Cooper in productie.

1964. Een jaar van overwinningen.

De Cooper "S" won direkt al de rally van Monte Carlo, een prestatie die in 1965 en 1967 herhaald werd. Op de Autotentoonstelling stond de Mini met de eerste automatische 4-versnellingsbak in een kleine auto.

1967. Nieuwe ontwerpen.

Introductie van de 1000 super de luxe, saloon en estate modellen met een 998 cm³ motor en een korte Cooper versnellingspook.

1969. De Eerste Twee Miljoen.

In dit jaar passeerde de productie van de Mini de 2 miljoen. Er werd een nieuw Mini 1000 model geïntroduceerd met draairamen, verzonken portierscharnieren, rubber i.p.v. hydroelastische vering, min aan massa, uitzwenkbare achterzijruiten en een mechanische benzinepomp.

1973. Sneller schakelen met de Mini.

Een nieuwe versnellingspook verving het oude systeem, waardoor men sneller kon schakelen. Tegelijkertijd werd de Mini de eerste goedkope auto met achterrautverwarming, een buitenspiegel voor de bestuurder, wisselstroomdynamo en radiaalbanden als standaard uitrusting.

1980. Sst! De Mini.

Vanaf het begin van dat jaar werd in de Mini uitgebreid isolatiemateriaal aangebracht — het geluidsniveau werd met 50% verminderd.

Dit zijn maar een paar gedenkwaardige momenten uit de illustere carrière van de Mini. Het basis ontwerp van de Mini is nooit veranderd. Door de nieuwe wijzigingen en voortdurende verbeteringen is hij qua stijl, prestaties en technische perfectie steeds toonaangevend in zijn klasse gebleven.

Klein is mooi — en fijn. De kenmerken, waardoor de Mini de meest begeerde kleine auto ter wereld is.

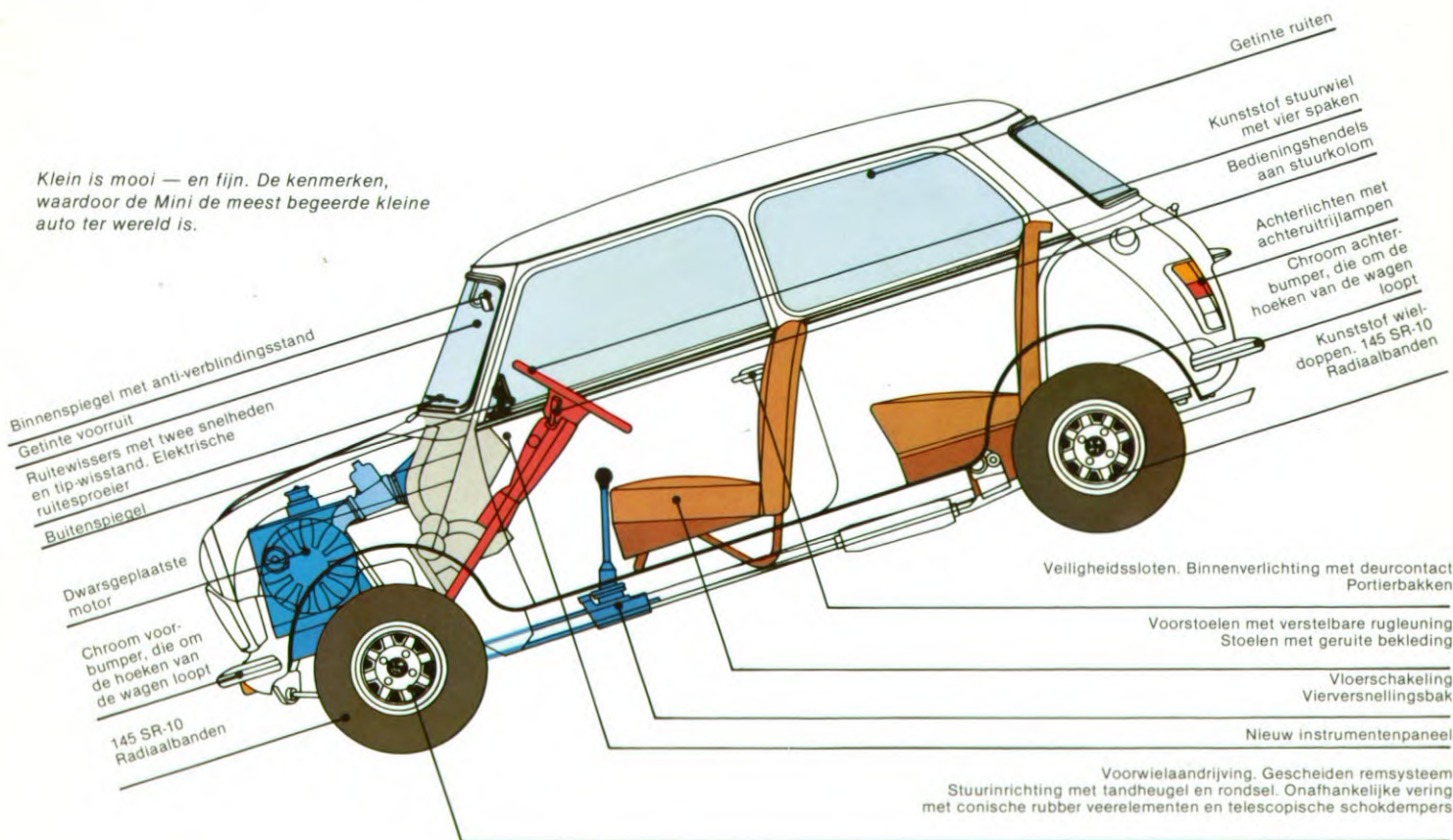

Mini HL

Dit is de 998 cm³ versie van de auto, die de geschiedenis van het autorijden veranderde. Zo op het oog lijkt hij niet veel van zijn voorgangers te verschillen. Maar kijk nog eens! In de Mini HL zijn heel wat nieuwe voorzieningen aan interieur, exterieur en onder de motorkap aangebracht. Let eens op de buitenkant met het nieuwe naamplaatje, nieuwe bumpers en mooie nieuwe wioldoppen. Als u het portier opent, ziet u de nieuwe stoelbekleding, die stijlvol en van goede kwaliteit is. Proef het nieuwe comfort: de voorstoelen zijn in lengterichting verstelbaar; dus of u nu 1,80 m of meer dan 2,00 m lang bent, u zit in de Mini op uw gemak.

De getinte voorruit reduceert hinderlijke schittering. Er zijn handige nieuwe portierbakken. Voor de bestuurder is er het nieuwe zacht aanvoelende stuurwiel met vierspaken, dat bij warm en bij koud weer altijd prettig aanvoelt. Met de nieuwe versnellingspook is het plezierig schakelen. Alle instrumenten zitten vlakbij in een paneel met twee klokken, die u duidelijke informatie geven over de benzinevoorraad, snelheid, accu en verlichting. Er zijn heel wat nieuwe snufjes — bijvoorbeeld de matzwarte ruitewissers en de nieuwe raamslingers. U ziet wel hoe modern de nieuwe Mini HL is en hoe fijn het is ermee te rijden!

Het nieuwe model heeft een stuurwiel met vier spaken en een zacht aanvoelende bekleding. De rand van het dashboard is bekleed en dat heeft het dashboard mooier, comfortabeler en veiliger gemaakt en het geluid in het interieur vermindert.

Meer elegantie: de nieuwe knop van de versnellingspook en de nieuwe bekleding van de stoelen, die mooi en van goede kwaliteit is.





Hij mag gezien worden: nieuw naamplaatje, nieuwe bumpers, mooie nieuwe wieloppoppen.

Nieuwe portierbakken.

Beter zicht rondom voor grotere veiligheid: achterrautverwarming en een buitenspiegel voor de bestuurder.





Mini L

Dit is de meest prominente van de kleine auto's. Het is een leuke, moderne en mooi afgewerkte auto. Aan de zijkant zit een sierlijn en hij heeft een nieuw naamplaatje. De stoelen zijn bekleed met een geruite stof en met sterk kunstleer langs de randen en aan de achterzijde van de rugleuning. De Mini L is ontworpen voor het harde leven in de stad, maar dat is hem niet aan te zien. Hij is gedistingeerd en uitermate praktisch. Hij kan op het kleinste plekje geparkeerd worden, heeft een ongelooflijk kleine draaicirkel en voelt zich in het verkeer thuis als een vis in het water.

Bij het rijden in een file of bij het wachten voor een stoplicht verbruikt hij minder benzine dan bijna iedere andere auto. Hij heeft genoeg hoofdruimte voor iemand van 2 meter lengte, de nodige bagageruimte voor een weekend uit, de boodschappen of schoolspullen. In de Mini L heeft u een uitstekend zicht rondom. Het uitgebreide isolatiemateriaal reduceert geluiden van de weg, de motor en ander verkeer. Ga eens een stuk rijden. Dat is een aparte ervaring. Er zit veel pit in deze vlotte, uitgekende auto. U dacht, dat autorijden in druk verkeer saai en vervelend was? Probeer de Mini L en u ontdekt dat u het mis had!





Van binnen en van buiten is de Mini L een leuke en kwieke auto. De elegante stoelbekleding is van goede kwaliteit en ziet er ook na jaren nog mooi uit.

De instrumenten geven u duidelijk en snel alle informatie. Het zacht aanvoelende stuurwiel ligt prettig in de hand.

De zonneklep van de passagier heeft een make-up spiegeltje en de zonneklep van de bestuurder heeft een handig kaartjesvak.

Mooie achterlichten en een mistachterlicht.

Mini

SPECIFICATIE

MINI 1000L + 1000HL

Motor

Viercilinder, dwarsgeplaatste motor. Samengebouwd met koppeling, versnellingsbak en differentieel. Boring 64,58 mm. Slag 76,20 mm. Cilinderinhoud 998 cm³. SU HS4 Carburateur. Max. vermogen 29 kW bij 4750 omw./min. Max. koppel 70 Nm bij 2000 omw./min. Compressieverhouding 8,3:1.

MINI 1100 SPECIAL

Motor

Viercilinder, dwarsgeplaatste motor. Samengebouwd met koppeling, versnellingsbak en differentieel. Boring 64,6 mm. Slag 83,73 mm. Cilinderinhoud 1098 cm³. SU HS4 Carburateur. Max. vermogen 33,6 kW bij 5250 omw./min. Max. koppel 75,5 Nm bij 2700 omw./min. Compressieverhouding 8,5:1.

Koppeling

Diafragmaveer. Hydraulisch bediend.

Versnellingsbak

Vier versnellingen vooruit. Korte versnellingspook. Overbrengingsverhoudingen: eerste 3,525, tweede 2,218, derde 1,433, vierde 1,000, achteruit 3,544:1.

Eindoverbrenging

Voorwielaandrijving met aandrijfassen met homokinetische koppelingen. Overbrengingsverhouding 3,44:1.

Stuurinrichting

Tandheugel en rondsel. Stuurwiel met twee spaken.

Wielen en Banden

Geperst stalen schijfwielen. 145 SR-10 Radiaalbanden.

Remmen

Gescheiden remsysteem, hydraulisch bediend. Trommelremmen.

Vering

Onafhankelijk veersysteem rondom. Conische rubber veerelementen en telescopische schokdempers.

Elektrische installatie

Accu 12 volt. Wisselstroomdynamo. De hendel aan de rechterkant van de stuurkolom voor bediening van claxon, grootlichtsignaal, dimlicht en clignoteurs. De hendel aan de linkerkant van de stuurkolom voor bediening van elektrische ruitesproeier en ruitewissers met twee snelheden en tip-wisstand. Waarschuwingssknipperlichten. Achterruitverwarming. Verwarmings- en ventilatiesysteem met toevoer van buitenlucht en ontwaseming van ruiten. Contact/stuurslot.

MINI HL + SPECIAL: Achteruitrijlampen.

Instrumenten

Snelheidsmeter. Benzinemeter. Waarschuwinglampjes voor grootlicht, achterruitverwarming, storing remsysteem, oliedruk en ontsteking.

MINI HL + SPECIAL: Watertemperatuurmeter.

MINI SPECIAL: Toerenteller.

Carrosserie

Vierpersoons, tweedeurs saloon met stalen kooiconstructie. Draairamen. Buitenspiegel. Geruite stoffen bekleding. Handremgreep. Make-up spiegel in zonneklep van passagier. Kaartjesvak in zonneklep van bestuurder. Rubber matten. Veiligheids gordels vóór met oprolautomaat. Uitklapbare zijruiten achter.

MINI HL + SPECIAL: Verstelbare rugleuning voorstoelen. Vast tapijt. Portierbakken. Getint glas. Sierlijn. Luchtroosters links en rechts in dashboard.

MINI SPECIAL: Tankdop met slot. Dak met vinyl bekleed. Met leer bekleed stuurwiel.

Alle specificaties zijn geheel vrijblijvend en kunnen zonder nadere aankondiging worden gewijzigd.

**Austin
Morris** 

BL Nederland Nieuwe Gouwe O.Z. 40, 2803 RA Gouda. Tel. 01820-11122.
Importeur van Austin-Morris, Jaguar, Rover, Triumph.