



**AUSTIN METRO**



**Austin  
Metro  
- een breed  
scala van  
compacte  
moderne auto's**

De Austin Metro, die in een zeer moderne fabriek met behulp van robots wordt gebouwd, is de ideale gezinswagen voor de tachtiger jaren. Hij biedt luxe, heeft bijzonder lage exploitatiekosten, ziet er aantrekkelijk uit en de kwaliteit staat op een hoog peil. De door microprocessors gestuurde robots en de inspectieprocedures met behulp van computers zorgen ervoor dat iedere Metro binnen nauwkeurige en constante toleranties wordt gebouwd en voldoet aan de meest kritische kwaliteitsnormen, die ooit voor een auto zijn vastgesteld.



AUSTIN METRO HLE

De Austin Metro, die compact is en toch ongelooflijk veel interieurruimte biedt, benut elke liter brandstof volledig. Door de servicebeurten om de 20.000 km is hij bijzonder voordelig in het gebruik. In tegenstelling tot zoveel 'economische auto's' is deze veelzijdige drie-deurs wagen fraai uitgerust, zeer comfortabel met een heerlijk rustig en prettig rijgedrag.

De nieuwe Metro serie heeft modellen waar de nadruk gelegd is op luxe, economie, sportieve prestaties, doelmatigheid, gemak enz - een serie die voldoet aan alle eisen, die men aan een compacte wagen stelt.

Leest u maar verder en ontdek welke auto de juiste voor u is.





AUSTIN METRO HLE

# AUSTIN METRO HLE

Luxe en stijl met niet te evenaren economie



\* Hydragas is een gedeponeerd handelsmerk.

De prachtige Austin Metro HLE is uitermate geschikt voor de tijd, waarin wij leven. Slechts weinigen in deze klasse gaan zo spaarzaam met brandstof om: 4,8 liter/100 km bij 90 km/u constant bijvoorbeeld. Geen andere driedeurs wagen in deze klasse heeft zo weinig onderhoud nodig - slechts om de 20.000 km een bezoek aan de garage; dat betekent voor de meeste autorijders éénmaal per jaar. Geen enkele concurrerende auto heeft zo'n moderne aerodynamische vormgeving, maakt zo'n knap gebruik van de interieurruimte en biedt daarbij zoveel comfort en veiligheidsvoorzieningen.

Aan de buitenkant is de Austin Metro HLE duidelijk geen gewone auto. De glanzende lak (waaronder de als extra leverbare nieuwe serie Clearcoat metallic lakken van een modern procédé), de mooie wielen, getinte ruiten, beschermstrips langs de zijden en rechthoekige halogeen koplampen zijn kenmerken van de exclusiviteit van deze wagen. Ook heeft de Metro veel doordachte details. Er is een tankdop met slot, een elektrisch bediende ruitewisser/sproeier voor de grote achterraut met verwarming, achteruitrijlampen en twee krachtige mistachterlichten.

In de auto is er comfort en luxe voor vijf personen. De voorstoelen met volledig verstelbare rugleuning schuiven automatisch naar voren, wanneer de rugleuning naar voren geklapt wordt, waardoor de instap naar de achterbank gemakkelijk is. Alle zitplaatsen zijn aantrekkelijk bekleed met een effen ribvelours stof met qua kleur bijpassende hoofdsteunen. Aan de portieren zitten handige portierbakken met ingebouwde luidspreker.

Vóór de bestuurder zit het elegante instrumentenpaneel met een snelheidsmeter met dagteller, meters voor brandstof en koelwatertemperatuur, een grote klok en een reeks van negen controlelampjes.

De twee hendels aan de stuurkolom voor de belangrijkste functies zijn licht te bedienen. Rechts van de bestuurder zit een aansteker en de bediening van het uitgebreide verwarmings/ventilatiesysteem.

Op de weg is de Austin Metro HLE een openbaring. Ondanks zijn lage brandstofverbruik levert hij pittige prestaties en zoals alle Metro's maakt hij een rustige en verfijnde indruk. De wegligging is onberispelijk dankzij de voorwielaandrijving, de speciaal ontworpen Hydragas\* vering en de nauwkeurige stuurinrichting met tandheugel en rondsel, waardoor u de wagen in iedere situatie perfect in de hand heeft.



Door de brede portieren en de naar voren geschoven voorstoelen is de instap naar achter gemakkelijk.

Het instrumentenpaneel, dat geheel door glas is afgedekt, is goed zichtbaar door het stuurwiel met vier spaken.

Handige portierbakken met ingebouwde luidsprekers.



Versnellingspook met fraaie hoës.



Verwarmings/ventilatiesysteem.



Bekleed handschoenenkastje.



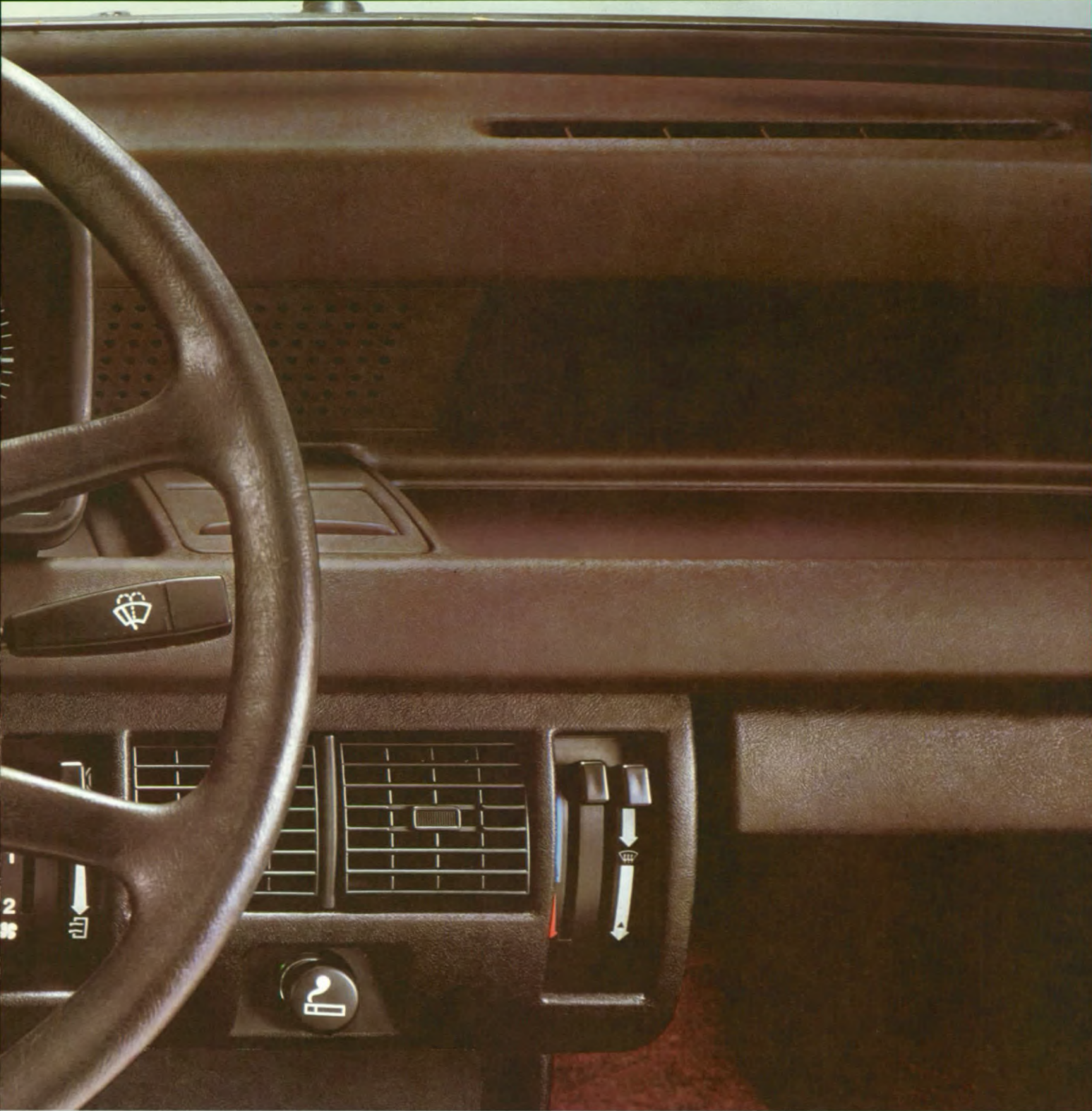

Veiligheidsgordels. (Achter niet standaard).



Mooie tuimelschakelaars binnen handbereik.



Voorstoelen met volledig verstelbare rugleuning d.m.v. draaiknop.

# AUSTIN METRO SPECIAL

## Bijzonder lage exploitatiekosten

De Austin Metro Special heeft alle voordelen van het Metro ontwerp, maar voor een opmerkelijke lage prijs.

Hoewel de Metro Special een stoere en praktische wagen is, is hij comfortabel, levert hij pittige prestaties en heeft hij een uitgebreide specificatie in een elegante, moderne carrosserie.

De 998 cm<sup>3</sup> motor combineert levendige prestaties met de beroemde Metro zuinigheid.

Hij past perfect bij de krachtige 4-versnellingsbak, de nauwkeurige stuurinrichting en de uitstekende wegligging.

Het basismodel van veel autorseries is vaak pover uitgerust. Daarentegen heeft de Metro Special een verfijnde uitrusting en een groot aantal moderne technische kenmerken.



Mooie instrumenten en stuurwiel met twee spaken.

Laadruimte van 1294 liter met de achterbank neergeklapt.

Tot de standaarduitrusting behoren een mist-achterlicht, linker buitenspiegel, zonneklep voor de bestuurder, een mooi stuurwiel met twee spaken, pakjesplank vóór, veiligheidsgordels met oplautomaat vóór, mat in de kofferruimte, zeer efficiënt verwarmings- en ventilatiesysteem, thermostatisch bediende koelventilator van de motor, ruitewissers met twee snelheden en tip/wisstand, elektrische ruitesproeijs en een volledig instrumentenpaneel met een reeks controlelampjes. De achterbank, die evenals de voorstoelen met aantrekkelijk duurzaam vinyl bekleed is, kan in een

handomdraai neergeklapt worden, waardoor er een royale laadruimte van 1294 liter ontstaat. Evenals bij alle andere Metro modellen schuiven de voorstoelen automatisch naar voren, wanneer de rugleuning naar voren geklapt wordt; de instap naar de achterbank is zodoende gemakkelijk.

De Austin Metro Special biedt de kenmerkende Metro prestaties en de doelmatigheid plus de kostenbesparende voordelen van onderhoudsbeurten om de 20.000 km - en dat allemaal tegen de laagst mogelijke aankoopprijs.



# AUSTIN METRO E

## Lage kosten, stijlvol autorijden

De Austin Metro E is een Austin Metro Special, echter met een aantal belangrijke luxe voorzieningen en meer uitrusting.

Het grootste verschil zit misschien wel binnen in de auto. Het stoffen geruite middengedeelte van de

zitplaatsen valt direkt op. Koel in de zomer, warm in de winter, mooi passend bij de vinyl zij- en achterkanten van de rugleuningen. Achter is een hoedenplank, die neergeklapt en aan de rugleuning van de achterbank bevestigd kan worden. Hij kan er ook helemaal uitgehaald worden.



Het instrumentenpaneel, dat geheel door glas is afgedekt, met controlelampjes.

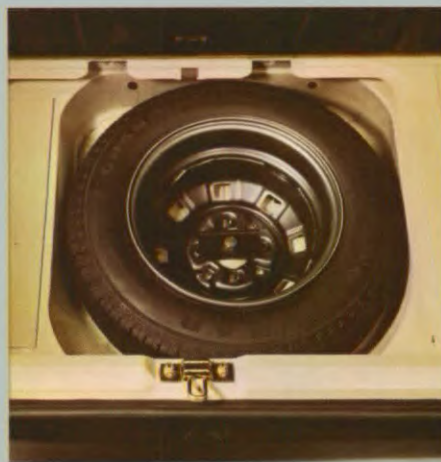

Ruimte voor reservewiel.



Achterrautiverwarming.

De voorpassagier heeft een zonneklep, terwijl de zonneklep van de bestuurder een handig kaartjesvak heeft.

De Metro Special heeft standaard achterruitverwarming met controlelampje in het instrumentenpaneel. Er zijn ook controlelampjes voor de veiligheidsgordels en de choke.

Aan de buitenkant van de auto zitten zijclignoteurs. Er zijn spatlappen achter.

Dit model van de Austin Metro vertegenwoordigt stijlvol autorijden tegen indrukwekkend lage kosten.



# AUSTIN METRO L.

## De ideale gezinswagen van deze tijd

In dit gunstig geprijsde, bijzonder luxueuze model zitten alle essentiële Austin Metro voordelen, waaronder de handige asymmetrisch gedeelde achterbank die uitgebreid afgebeeld staat op de volgende pagina.

Verder heeft het L model praktische opbergbakken aan de portieren, voorstoelen met volledig verstelbare rugleuning met een grote ronde

bedieningsknop, hoofdsteunen, een bekleed handschoenenkastje rechts in het dashboard, aansteker, opbergbakken met ingebouwde asbak aan weerszijden van de achterbank, drie handgrepen, een stuurwiel met zacht aanvoelende bekleding, twee achteruitrijlampen, achterraut met ruitwischer/sproeier en krachtige halogeen koplampen.



Het instrumentenpaneel heeft negen controlelampjes.



De veiligheidsgordels zijn in de portierstijlen weggewerkt.



De Metro L heeft open hoofdsteunen.

Weggewerkte veiligheidsgordels tezamen met grote portieren en voorstoelen, die naar voren schuiven bij het voorover klappen van de rugleuning, maken het in- en uitstappen voor de achterpassagiers gemakkelijk. De toegankelijkheid van de kofferruimte is al even gemakkelijk. De met gas gevulde telescopische steunen dragen het gewicht van de grote derde deur, die zo hoog opent dat een persoon van gemiddelde lengte eronder kan staan. Zoals alle Austin Metro's wordt de L gebouwd met

behulp van door microprocessors gestuurde robots, teneinde een constante kwaliteit te garanderen. De voordelen van dit systeem blijken duidelijk, wanneer de Metro L rijdt. De auto is temperamentvol en reageert direct op de handelingen van de bestuurder. Dit gaat echter nooit ten koste van de stabiliteit en van de rust in het interieur. De bestuurder en passagiers zijn beschermd tegen geluiden en trillingen en kunnen zich comfortabel ontspannen, zelfs op lange reizen.



# De keus is aan u - meer mensen of meer bagage

Eén van de bijzondere kenmerken van de Metro's met uitzondering van de Special en het E model is de asymmetrisch gedeelde achterbank, waardoor het gebruik van de interieurruimte uitzonderlijk veelzijdig is.

Met de vijf zitplaatsen in gebruik heeft u een kofferruimte van 210 liter. Met één zitplaats neergeklapt heeft u plaats voor een lang smal voorwerp, zoals een bagagewagentje of langwerpige sportuitrusting, terwijl er achter zitruimte overblijft.

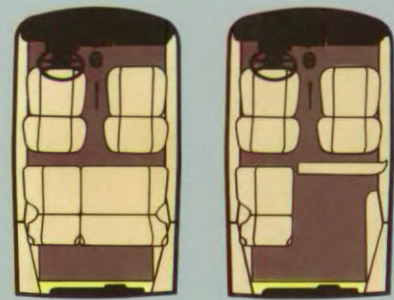



U kunt ook het dubbele zitgedeelte neerklappen. U heeft dan nog meer bagageruimte, er is achter nog plaats voor één volwassene. Om de maximale laadruimte te benutten, kunt u de gehele achterbank neerklappen, u heeft dan een laadruimte van niet minder dan 1294 liter. De zitplaatsen en de bagageruimte kunnen snel en gemakkelijk veranderd worden. Bovendien kan de beklede hoeden-

plank geheel worden verwijderd of neergeklapt en aan de rugleuning van de achterbank worden bevestigd, zodat er in de kofferruimte plaats is voor grote voorwerpen.

In deze tijd van veelzijdige gezinswagens zijn de gebruiksmogelijkheden van het interieur van groot belang. De asymmetrisch gedeelde achterbank van de Metro is in dit opzicht een groot voordeel.

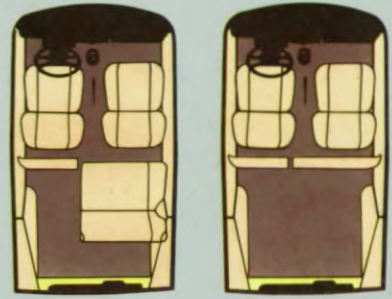

# AUSTIN METRO 1,3S

## Pittig, stijlvol en veelzijdig.

Met één blik op de opwindende Austin Metro 1,3S ziet u dat dit een zeer speciale auto is. Aan de buitenzijde vallen de brede en stijlvolle dubbele sierlijnen op, de gelaagde voorruit, de getinte ruiten, de twee buitenspiegels en de extra brede staalgordel radiaalbanden. De auto heeft van binnen nog meer allure door de luxueuze en duurzame visgraat bekleding.

De belofte van prestaties wordt ruimschoots waargemaakt door het vermogen van de 1275 cm<sup>3</sup> A-Plus motor van de Austin Metro 1,3S. Naast deze pittige maar bijzonder economische krachtbron is er een stevig bekrachtigd remsysteem; de toerentallen van de motor worden geregistreerd door een grote toerenteller, waarin een digitaalklok is opgenomen. Er zijn aparte meters voor de



De visgraat bekleding van de Austin Metro 1,3 S.



Één van de gemakkelijke handgrepen.



De grote achterdeur met ruitewisser/sproeier.



Het instrumentenpaneel van de 1,3S heeft een toerenteller en een digitaalklok.

brandstofvoorraad en koelwatertemperatuur en er is een reeks van negen controlelampjes. Het gehele instrumentenpaneel is goed zichtbaar door de spaken van het zacht aanvoelende stuurwiel. Op de weg is de Austin Metro 1,3S een genot. De Hydragas\* vering, stuurinrichting met tandheugel en rondsel, voorwielaandrijving en de uitstekende techniek zorgen ervoor dat de handelbaarheid, wegligging en de prestaties onder alle rijomstandigheden uitstekend zijn.

#### **En de Metro Automaat**

Om nog gemakkelijker en meer ontspannen te kunnen rijden is de Austin Metro leverbaar met een

speciaal ontworpen automatische versnellingsbak, waarbij u de keus heeft geheel automatisch te rijden of d.m.v. een centraal geplaatste hendel eenvoudig een versnelling in te schakelen. Deze als extra leverbare automatische versnellingsbak heeft, hetgeen ongebruikelijk is, vier versnellingen vooruit en een verlichte selector met verschillende kleuren voor de diverse standen.

Deze voorzieningen plus servicebeurten om de 20.000 km, heerlijk lage brandstofkosten en het plezier een Austin Metro te bezitten, dat is bepaald iets bijzonders; dat is de pittige en goed uitzijnde Austin Metro 1300 Automaat.



# METRO VANDEN PLAS.

## Ongeëvenaarde luxe in een compacte wagen.

De Metro Vanden Plas is, eenvoudig gezegd, de meest luxueuze compacte drie-deurs auto die er bestaat.

Gaat u eens heerlijk zitten in de met pluche beklede zitplaatsen en u bent het onmiddellijk met deze uitspraak eens. Kijkt u eens naar het met leer beklede stuurwiel met het exclusieve VP motief. Kijkt u eens naar de portieren met hun bijpassende

pluche bekleding en echt houten beslag, de beklede hoofdsteunen en armsteunen achter. Kijkt u eens naar de brush nylon hemelbekleding, die mooi past bij de zonnekleppen. Dat is pas echte luxe in een kleine wagen.



Het weelderige Vanden Plas interieur.



Het aparte dashboard met het voorname Vanden Plas stuurwiel.



Beklede armsteunen achter.

Aan de buitenzijde wordt de elegance van de Vanden Plas benadrukt door de grijze grille, de chroom rand van de grille en de chroom omlijsting van de voorruit, de portierhendels en de hendel van de derde deur. Er zijn bovendien rubber beschermstrips langs de zijden, sierlijnen met het VP motief en smaakvol bronskleurig getinte ruiten.

Maar de Metro Vanden Plas is niet alleen maar elegance en stijl; hij levert ook buitengewoon pittige prestaties. Hij heeft een nieuw ontwikkelde opgevoerde versie van de 1275 cm<sup>3</sup> A Plus motor als krachtbron, die een vermogen heeft van 55 kW. Dat is 7 kW meer dan het vermogen van de

oorspronkelijke motor; dit resulteert in een felle acceleratie, bijvoorbeeld van stilstand tot 100 km/h kost slechts 11 seconden. Om dit extra vermogen op de weg te brengen zijn er brede lichtmetalen wielen met 155/70 banden.

Ondanks deze luxe en prestaties is de Metro Vanden Plas economisch in het gebruik, zoals alle Metro's. Het brandstofverbruik is buitengewoon laag (bijvoorbeeld 5,5 l/100 km bij 90 km/u constant) en met servicebeurten om de 20.000 km zijn de exploitatiekosten zeer laag. Door de combinatie van luxe, prestaties en economie is de Metro Vanden Plas uniek.



# MG METRO 1300. Een echte sportwagen volgens de MG traditie.

De MG Metro 1300 is niet alleen de laatste van een lange reeks sportwagens met een 60-jarige historie, maar ook is hij het snelst van allemaal. De 1,3 liter motor van 55 kW geeft een topsnelheid van 160 km/h plus een felle acceleratie - 0-100 km/h in ongeveer 11 seconden.  
De motor met zijn gepolijste lichtmetalen

kleppendecksel heeft een zeer efficiënte SU HIF carburateur, die temperatuurverschillen automatisch compenseert en die gemonteerd is op een nieuw door water verwarmd aluminium inlaatspruitstuk. Andere wijzigingen aan de motor omvatten een nieuw nokkenasprofiel, grotere diameter van de inlaatkleppen en poorten, een hogere compressieverhouding en nieuwe zuigers.



Sportief maar royaal en comfortabel interieur.



Duidelijk en uitgebreid instrumentenpaneel.



Functionele, aantrekkelijke achterspoiler.



- Gepolijst lichtmetaal kleppendecksel.

De MG Metro onderscheidt zich van de rest van de Metro serie door zijn aparte zwarte achterspoiler en het stijlvolle MG embleem op de zijkanten en de derde deur. De beroemde MG achthoek zit ook op de grille, de lichtmetalen wielen (met 155/70 radiaalbanden), het met leer beklede stuurwiel met drie spaken, het instrumentenpaneel, de voetmat van de bestuurder, het rubber matje in het dashboard en op het kleppendeksel.

De traditionele populaire rode kleur van MG is opvallend verwerkt in het exterieur en interieur. Het bijzonder goed uitgeruste interieur heeft een

rood tapijt. De sportief aandoende stoelen met hoge rugleuning zijn bekleed met zwarte stof met een middengedeelte met grijs visgraatpatroon en afgewerkt met een rode sierbies. Ook de hoofdsteunen zijn bekleed met deze stof en afgewerkt met de rode sierbies. Er is zonwerend glas rondom, de voorruit is gelaagd.

Hier is dus een wagen met de sportieve prestaties en het dynamisch uiterlijk van de traditionele MG saloons - maar ook met de unieke Metro voordelen van compacte afmetingen, ruimte in het interieur, veelzijdigheid, verfijning en economie.



# Nooit tevoren ging er zoveel in zo'n kleine wagen

Voor de bouw van de Austin Metro werden enorme investeringen gedaan in de modernste autoproduktie methoden ter wereld. De speciaal daarvoor gebouwde carrosseriefabriek is groter dan 16 voetbalvelden bij elkaar en huisvest een volledig door de computer gestuurd productieproces, waar robots werken binnen nauwkeurige en constante toleranties.

Voor de Austin Metro eigenaar zijn de voordelen van deze door microprocessors gestuurde robots van wezenlijk belang. De carrosseriebodems, carrosseriedelen en reeds samengebouwde componenten, die bij een robot-lasmachine aankomen, moeten altijd perfect zijn. Iets anders accepteert de robot niet.



## Ontwikkeling en produktie.

De afmetingen en de kwaliteit van de bouw worden voortdurend elektronisch geïnspecteerd en ondergaan een dubbele controle d.m.v. de computer. Als er ook maar de kleinste afwijking van de produktietoleranties geconstateerd wordt, wordt die auto van de band gehaald, de fout wordt direkt hersteld en er volgt weer een inspectie. Het is een systeem zonder compromis, dat zorgt dat iedere nieuwe Austin Metro aan de meest kritische kwaliteitsnormen, die ooit aan een in serie gebouwde auto gesteld werden, voldoet.

De glanzende lak van de Austin Metro moet natuurlijk ook van goede kwaliteit zijn. De wagen krijgt niet minder dan 27 behandelingen, waaronder een was-inspuiting van alle carrosseriedelen, een behandeling van de onderzijde met drie lagen roestwerend materiaal en het gebruik van thermoplastische acrylaatlakken voor de eindafwerking.



## Service.

De Austin Metro heeft in tegenstelling tot de Europese of Japanse driedeurs auto's slechts eenmaal per jaar of om de 20.000 km een onderhoudsbeurt nodig. Dit kostenbesparende voordeel is mogelijk door het gebruik van een accu, die weinig onderhoud vergt, verbeterde poelie's voor de V-snaar, ontsteking met schuivende contactpunten, bougies en olielfilter met een lange levensduur, een waarschuwinglampje voor slijtage van de remblokjes en het kleinst mogelijke aantal smeerpunten.

In verband met de steeds stijgende loonkosten betekent deze aanzienlijke beperking van onderhoudsbeurten een grote besparing voor de eigenaar van de Austin Metro, nog afgezien van het feit dat hij niet steeds naar de garage hoeft.



## Rijkwaliteiten en Comfort.

Geen andere driedeurs auto en weinig middelgrote saloons hebben zo'n stil, comfortabel en prettig rijgedrag als de Austin Metro. De dwarsgeplaatste motor met voorwielaandrijving is de uitgekende versie van de welbekende A-Serie motor. Deze krachtbron is nog soepeler geworden door het gebruik van rubber bevestigingen voor de subframes, waardoor het interieur beter afgeschermd is tegen geluiden van de motor en de weg. Zelfs bij topsnelheid is de Austin Metro plezierig stil en bij normale kruissnelheid merkt men nauwelijks iets van de geluiden van de motor, de wind en de weg. Het belang hiervan kan niet gauw overdreven worden. Bij lange ritten zijn geluiden en trillingen de voornaamste oorzaak van de vermoeidheid van de bestuurder. Door de afwezigheid van hinderlijk geluid is de Austin Metro een fijne wagen om mee te rijden, hoe groot de afstand ook mag zijn.



## Veiligheid.

Met de Austin Metro komt u niet in de problemen, dankzij zijn technische eigenschappen zoals voorwiel-aandrijving, preciese stuurinrichting met tandheugel en rondsel, gescheiden remsysteem, Hydragas\* vering, staalgordel radiaalbanden en een uitstekend zicht rondom. Door de grote ruiten heeft u een zicht rondom van 88%. De ruitewissers met twee snelheden wissen 92% van de grote voorruit schoon. Met het gescheiden remsysteem van de Austin Metro kunt u te allen tijde goed remmen op de voorwielen, zelfs in het onwaarschijnlijke geval dat één remcircuit uitvalt. Een waarschuwinglampje op het dashboard laat u weten, wanneer de remblokjes vernieuwd moeten worden. Hoe doelmatig en handelbaar de Austin Metro ook is — en hoe ervaren de bestuurder ook kan zijn — er is altijd kans op een aanrijding. Om u en uw gezin

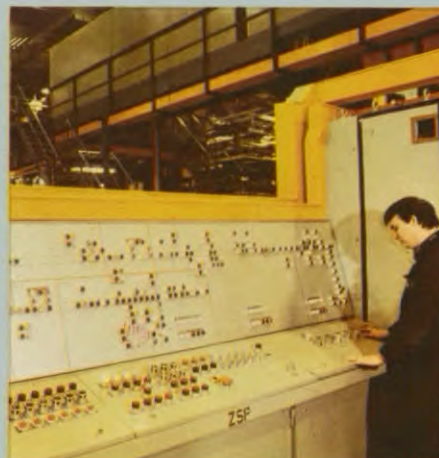
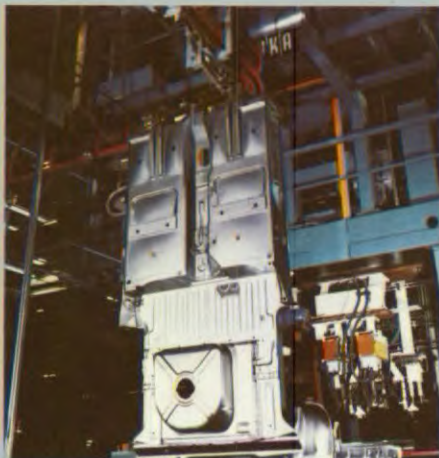



maximaal te beschermen is de Austin Metro uitgerust met een sterke kooiconstructie met door de computer ontworpen kreukelzônes voor en achter en met een veiligheids stuurkolom, die bij verplichte botsproeven met een snelheid van 50 km/h slechts 19 mm verschoof — en dat is 15% van het wettelijk toegestane maximum.



#### Brandstofverbruik.

Daar de benzineprijzen ieder jaar stijgen, is een belangrijk deel van het ontwerp- en ontwikkelingsprogramma van de Austin Metro besteed aan het tot een minimum verlagen van het benzineverbruik. Door de aerodynamische vormgeving heeft de auto een luchtweerstandscoefficiënt van slechts 0,41. Dat cijfer is lager dan van de meeste andere kleine wagens. De spoiler onder de voorbumper levert een belangrijke bijdrage, doordat de lucht beter over en langs de carrosserie geleid wordt, waardoor iedere liter benzine ten volle benut wordt. Andere benzine besparende maatregelen in de Austin Metro zijn een carburateur met automatische temperatuurregeling, een thermostatische bediende koelventilator, die alleen werkt als dat nodig is en natuurlijk de uitgekiende A-Plus motor, die van zichzelf al bijzonder zuinig met benzine is. Een gunstig benzineverbruik is een kenmerk van iedere Austin Metro. In een onlangs gehouden onafhankelijke test had de Austin Metro HLE het opmerkelijk lage verbruikscijfer van 4,8 liter op 100 km bij een constante snelheid van 90 km/h, 1 op 20,8 (E.C.E. A70 Norm).



#### Lage exploitatiekosten.

De exploitatiekosten bestaan uit benzineverbruik, onderhoudsbeurten en reparaties. Op ieder van deze belangrijke punten is de Austin Metro niet te verslaan. Maar weinig kleine auto's — zelfs de nauwe en slecht uitgeruste zogenaamde "economy cars" — rijden op zo weinig benzine zo ver. Geen andere kleine driedeurs auto vraagt zo weinig onderhoudsbeurten; voor de meeste Austin Metro rijders is één beurt per jaar voldoende. En bij schadereparaties blijken de onderdelen van de

Austin Metro niet duur en gemakkelijk verkrijgbaar te zijn. De reparatiekosten worden verder verlaagd door het gebruik van geschroefde voorschermen. Als laatste, maar zeker niet minder belangrijke punt noemen wij de kwaliteit van het Austin Metro product, die een directe en belangrijk bijdrage levert aan de lage exploitatiekosten. Zorgvuldige ontwikkeling en het uitgebreid gebruik van robots tijdens het productieproces hebben geleid tot een duurzame betrouwbaarheid met lage service- en reparatiekosten.

\* Hydragas is een gedeponeerd handelsmerk.



# Anatomie van een wereldbestormer.

- Kenmerken:**
- A. Comfort en afwerking**
  - B. Gunstig brandstofverbruik**
  - C. Lage exploitatiekosten**
  - D. Veiligheid**

**A.** Comfortabele, mooi beklede zitplaatsen met een asymmetrisch gedeelde achterbank in alle modellen met uitzondering van de Austin Metro-E en Special. De voorstoelen hebben een volledig verstelbare rugleuning en schuiven automatisch naar voren, wanneer de rugleuning ontgrendeld en naar voren gekanteld wordt.

**D.A.** Door de grote ruiten heeft u een zicht rondom van 88%; dit draagt bij tot het gevoel van ruimte binnenin de auto. De speciaal ontworpen ruitewissers wissen 92% van de voorruit schoon. Er is achterrautverwarming en op de meeste modellen ook een elektrisch bediende ruitewisser/sproeier op de achterraut.

**A.D.** Het uitgebreide instrumentenpaneel zit achter glas en is duidelijk zichtbaar door het stuurwiel met vier spaken. Een keurige reeks van negen waarschuwinglampjes geeft u in één oogopslag de benodigde informatie.

**A.** De ventilator van de verwarming zit in het motorcompartiment om het geluid binnen in de auto te dempen. Iedere Austin Metro heeft een uitgebreid verwarmings- en ventilatiesysteem, dat bediend wordt d.m.v. een centraal geplaatst console. Achter in de auto zitten de uitstroomopeningen voor verbruikte lucht netjes weggewerkt.

**B.** Een temperatuurregeling in de carburateur werkt in combinatie met een temperatuurregeling in het luchtfilter om verspilling van benzine tegen te gaan.

**A.B.C.** De uitgekende dwarsgeplaatste A-Plus motor met voorwielaandrijving. Door de duurzame motoronderdelen en toebehoren is een onderhoudsbeurt slechts eenmaal per jaar of om de 20.000 km nodig.

**B.** De motor heeft een thermostatisch bediende elektrische koelventilator die alleen werkt, wanneer dat nodig is. Zodoende wordt verspilling van brandstof vermeden.

**B.C.** De werkplaats kan d.m.v. een LED diagnose plug de afstelling van de motor met de nauwkeurigheid van een computer in een paar minuten controleren en bijstellen.

**B.A.** Aerodynamische vormgeving. De schuin geplaatste grille, de oplopende motorkap, de voorspoiler, de vloeiend hellende voorruit en de zuivere vormgeving van het exterieur zorgen voor een luchtweerstandscoefficiënt van slechts 0,41, opmerkelijk laag voor een kleine auto. Het resultaat is meer kilometers per liter benzine en stiller rijden.

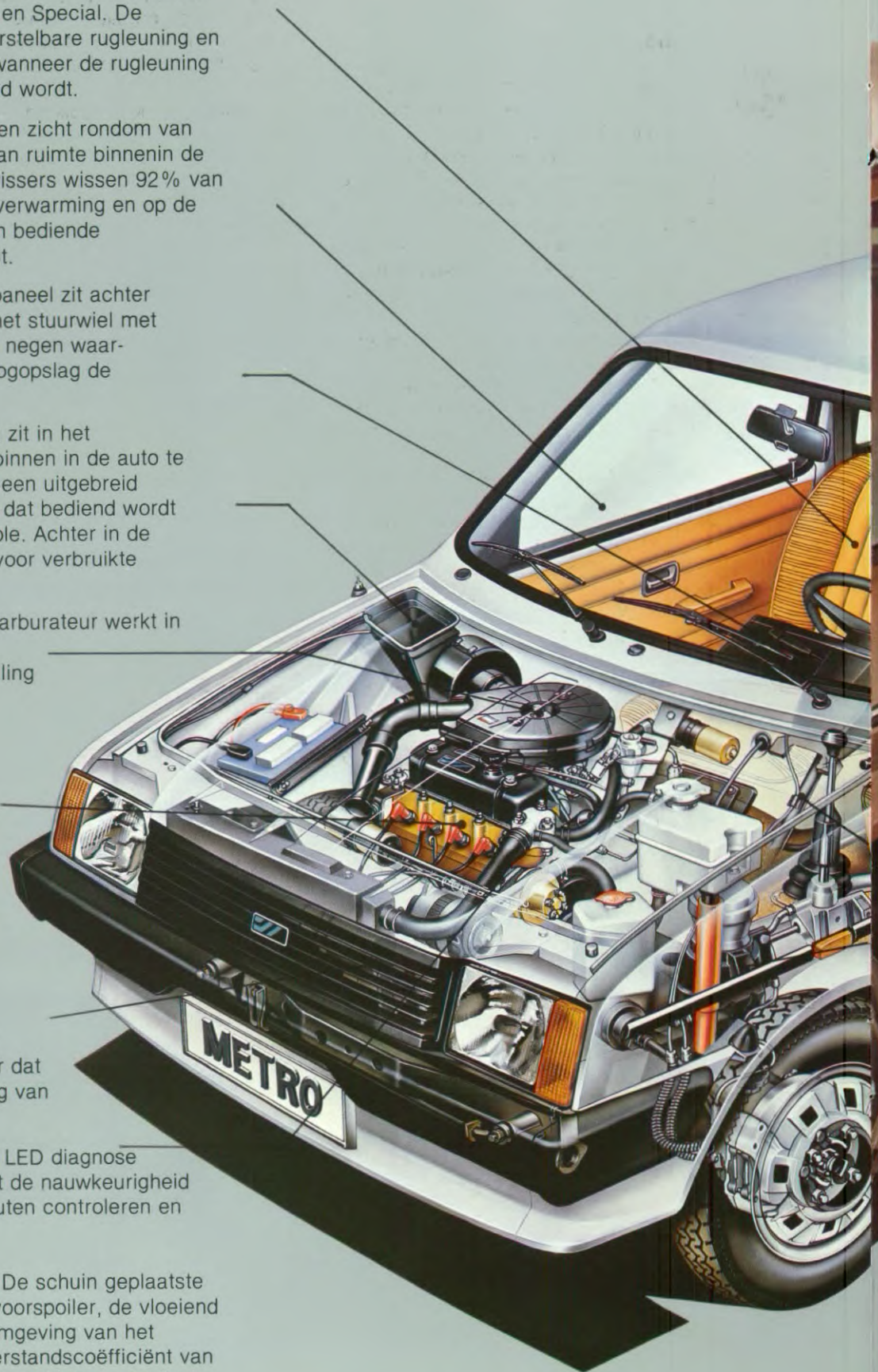



**A.D.** De achterdeur opent hoog en gaat gemakkelijk open door de met gas gevulde telescopische steunen. Er is genoeg ruimte voor een volwassene om onder de geopende achterdeur te staan bij het in- en uitladen.

**D.A.** Achterruitverwarming. Op de meeste modellen zit er standaard een elektrisch bediende ruitewisser/sproeier op de achterraut.

**D.A.** De vlakke vloer achterin de wagen is mogelijk dankzij de speciaal ontwikkelde Hydragas\* vering. Dit veersysteem zorgt voor goede rijeigenschappen en een perfecte handelbaarheid, ongeacht de hoeveelheid lading.

\* Hydragas is een gedeponeerd handelsmerk.

**A.** De subframes voor en achter hebben rubber bevestigingen. Dit helpt het geluid van de weg en de motor in het interieur te verminderen. Het is weer een technische bijdrage aan de verfijnde eigenschappen van de Austin Metro.

**D.** Sterke kooiconstructie. De dorpels met een drempel en de door de computer ontworpen kreukelzônes voor en achter bieden veel veiligheid rondom bij een aanrijding.

**D.** De stuurinrichting met tandheugel en rondsels is licht, reageert direct en is zeer nauwkeurig. Bij verplichte botsproeven met een snelheid van 50 km/h verschoof de stuurkolom van de mini Metro slechts 19 mm; dat is 15% van het wettelijk toegestane maximum.



### METRO SPECIAL

**Carrosserie:** Driedeurs saloon in aerodynamische vormgeving. Stalen kooiconstructie. Voorspoiler. Zwarte bumpers met rubber hoekbeschermmstukken. Achterdeur met gasgevulde steunen. Onderzijde met roestwerend materiaal. Met was ingespoten carrosseriedelen. Gealuminiseerde uitlaat. Zijruiten uit een stuk. Geharde voorruit. Buitenspiegel. Sierbies. Sleepoog voor en achter.



### METRO E

Meeruitrusting/verandering t.o.v. Special model.

**Carrosserie.** Spatlappen achter. **Electrische installatie.** Achterruitverwarming. Waarschuwinlampjes voor; choke, veiligheidsgordels, achterruitverwarming. **Interieur.** Stoelbekleding met stoffen middenbaan en vinyl zijkantbekleding. Voorstoelen met volledig verstelbare rugleuning. Beklede, uitneembare hoedenplank. Afgedekte ruimte voor reservewiel. Zonneklep voor passagier.

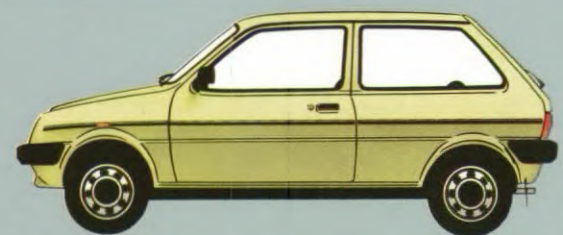

### METRO L

Meeruitrusting/verandering t.o.v. Metro E model

**Carrosserie.** Beschermstrip langs zijkant. **Electrische installatie.** Stijlvolle halogeen koplampen met chroomkleurige rand, waarin opgenomen parkeerlichten en clignoteurs. 2 mistachterlichten. Achterruitlampen. Achterruit met ruitewisser/sproeier. **Interieur.** Stuurwiel 4-spaaks met zacht rubber bekleed. Portierbakken. Bekleed handschoenenkastje. Hoofdsteunen. Make-up spiegel. Binnenspiegel met anti-verblindingsstand. Aansteker met verlichte rand.



### METRO HLE METRO 1.3 AUTOMATIC

Meeruitrusting/verandering t.o.v. Metro L model

**Carrosserie.** Gelaagde voorruit. Groen getint glas. Afsluitbare tankdop. Spatlappen achter niet standaard op HLE. **Interieur.** Dikke stoffen bekleding; glad middengedeelte met geribde randen. Wijzerklok. "Economy-motor" **Elektrische installatie.** Radio-bedrading vanaf fabriek. Twee luidsprekers in portiervakken voor. Antenne op rechter voorscherm.



### METRO 1.3 S

Meeruitrusting/verandering t.o.v. HLE model

**Carrosserie.** Twee brede sierlijnen in twee kleuren. Spatlappen. Rechter buitenspiegel. **Remmen.** Rembekrachtiging. **Interieur.** Stoffen stoelbekleding. Met stof beklede zonnekleppen. Stoffen hemelbekleding. **Instrumenten.** Toerenteller. Digitaal klok.

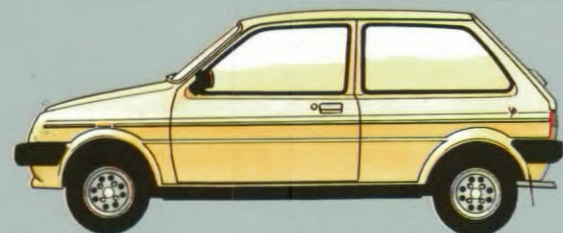

### 1.3 METRO Vanden PLAS

Meeruitrusting/verandering t.o.v. Metro 1.3 S

**Motor.** Door water verwarmd inlaatspruitstuk, dubbel uitlaatspruitstuk. Vacuum luchtinlaat met thermostaat. Watergekoelde oliekoeler. Aluminium kachelradiateur. **Carrosserie.** Bronskleurig getinte ruiten. Omlijsting van voor- en achterruit met chroomstrip. Grille met chroom omlijsting en grijze lamellen. Chroom hendels aan portieren en derde deur. Sierbies met "VP"- motief.



### METRO 1.3 MG

Meeruitrusting/verandering t.o.v. 1.3 Vanden PLAS

**Carrosserie.** Groen getint glas. Achterspoiler. Sierlijnen op de zijanten en achterdeur met MG-motief. MG-naamplaatjes op grille en wielnaven. Grille in zwart met rode sierbieszien i.p.v. chroom omlijsting. **Interieur.** Sportstoelen voor met stoffen zitplaatsbekleding in grijs visgraatpatroon en zwarte zijanten, afgewerkt met rode sierbies en fraai stiksel. Hoofdsteunen bekleed met visgraatpatroon-bekleding.

**Electrische installatie:** Rechthoekige koplampen met zwarte rand. Stdslichten en clignoteurs in bumper. Zijclignoteurs op voorschermen. Mistachterlicht. Waarschuwingssnipperlichten. Waarschuwing-lampjes voor: storing remsysteem/remvloeistofniveau/slijtage remblokjes, handrem, oliedruk, laadstroom, lichtsignaal/grootlicht, clignoteurs, waarschuwingssnipperlichten. Bedieningsknoppen van kachel verlicht. Bedieningsknoppen aan stuurkolom voor: elektrische ruitesproeiers, ruitewissers met 2 snelheden, tip-wis contact, stads/dimlicht, grootlicht/grootlichtsignaal, richtingaanwijzers.

**Instrumenten.** Meters voor: benzine, koelvloeistoftemperatuur, dagteller, snelheid. **Interieur:** Stuurwiel 2-spaaks met hard rubber

bekleed. Rubber hoes om versnellingspook. Stoelen op siede gemonteerd met veiligheidsvergrendeling. Vinyl stoelbekleding. Neerklapbare achterbank. Zonneklep van bestuurder met kaartjesvak. Binnenspiegel met anti-verblindingslaag. Veiligheids gordels met verzonken oprolautomaat in deurstijl. Beklede voorruitstijlen. Vinylbekleding van portieren en achterpanelen. Voor en achter asbakken. Dashboardvak. Tapijt voor en achter. Mat in kofferruimte. In het midden van het dashboard geplaatste luchtroosters. Verwarmings- en ventilatiesysteem met toevoer van buitenlucht en afzuiging uit het interieur. Ventilator met twee snelheden. Handgrepen aan portieren.

A-symmetrisch gedeelde achterbank. Armleuningen/handgrepen aan binnenkant voordeuren. Armsteunen achter. Handgrepen met kledinghaken achter. Zijkanten van kofferruimte met kunststof bekleed.

**Metro 1.3 Automatic is uitgevoerd als Metro HLE, echter voorzien van:** 1.3 motor. Banden 155/70 SR 12. Spatlappen. Rembekrachtiging.

#### **Interieur.**

Driespaaks-sportstuur met leder bekleed. Nieuwe velours bekleding van zitplaatsen. Verstelbare hoofdsteunen. Dashboard, portierstijlbekleding, veiligheidsgordels, stoeldelen en hoes versnellingspook zijn in dezelfde kleur uitgevoerd. Pakjesplank voor met "VP"-motief in anti-slipmatje in bijpassende kleur. Stoffen hemelbekleding. Portieren met wortelnotenhouten randen aan bovenzijde, velours middenbaanbekleding en tapijtranden aan onderzijde. Kofferruimtevloer en -zijkanten bekleed.

Rood ribtapijt met "MG"-motief in de vloermat van de bestuurder. Pakjesplank voor met "MG"-motief in anti-slipmatje. Rode veiligheidsgordels voor met weggewerkte oprolautomaat. Portierbekleding gedeeltelijk met visgraatpatroon bekleding. Beklede handremgreep.

# TECHNISCHE SPECIFICATIES

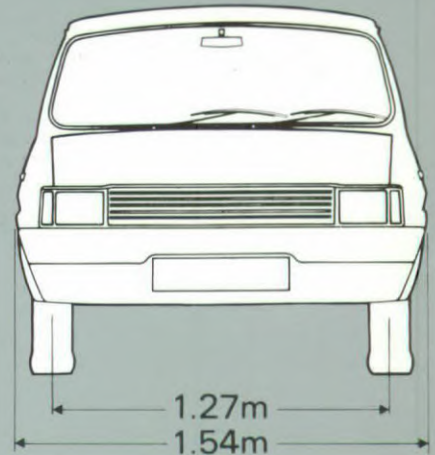
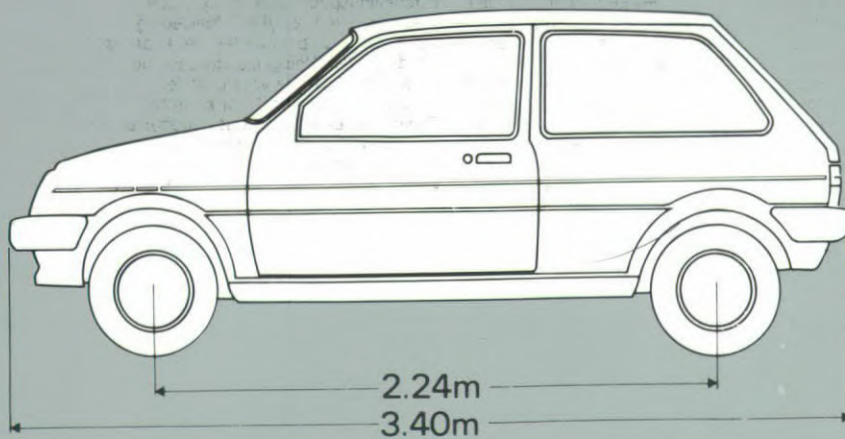

## MOTOR:

Viercilinder in lijn, dwarsgeplaatst. "A-Plus" benzinemotor.

Cilinderinhoud:

1000 Special/L/E/HLE	998 cm <sup>3</sup>
1.3 S/Automatic/MG/Vanden Plas	1275 cm <sup>3</sup>

Maximum vermogen bij omw/min:

1000 L	32,6 kW/5250
1000 Special/E/HLE	33,8 kW/5500
1.3 S/Automatic	44,8 kW/5250
1.3 MG/Vanden Plas	53,0 kW/6000

Maximum koppel bij omw/min:

1000 L	71,5 Nm/3000
1000 Special/E/HLE	73,5 Nm/3250
1.3 S/Automatic	93,4 Nm/3200
1.3 MG/Vanden Plas	100,0 Nm/3500

Boring x slag in mm:

1000 Special/L/E/HLE	64,58 x 76,20
1.3 S/Automatic/MG/Vanden Plas	70,60 x 81,28

Compressieverhouding:

1000 L	9,6 : 1
1000 Special/E/HLE	10,3 : 1
1.3 S/Automatic	9,4 : 1
1.3 MG/Vanden Plas	10,5 : 1

## TRANSMISSIE

Hydraulisch bediende diafragma-koppeling. Vier versnellingen vooruit. Eindoverbrenging: schuine vertanding, samengebouwd met versnellingsbak.

1000 L	3,647 : 1
andere modellen m.u.v. 1.3 Automatic	3,440 : 1
1.3 Automatic:	
Automatische A.P.-bak met 4 versnellingen	
Eindoverbrenging:	2,760 : 1

## BRANDSTOFSTEEEM

Mechanische brandstofpomp. Onder de vloer gemonteerde benzinetank van 30 liter 1.3 MG/Vanden Plas: Door water verwarmd inlaatspruitstuk, dubbel uitlaatspruitstuk. Enkele SU carburateur.

1.3 MG: luchtgekoelde oliekoeler
1.3 Vanden Plas: watergekoelde oliekoeler

## KOELSTEEEM

Onder druk met expansievat. Electriche koelventilator door thermostaat bediend.

1.3 MG/Vanden Plas: aluminium kachelradiateur.

## STUURINRICHTING

Tandheugel en rondsel. Draaicirkel 10,21 m. 3,3 omwentelingen van stuitnok tot stuitnok.

## WIELOPHANGING

Voor: onafhankelijk met draagarmen van ongelijke lengte. Hydragas\* veerelementen en telescopische schokbrekers. Dwarsstabilisator. Achter: onafhankelijk, draagarmen in lengterichting. Hydragas\* veerelementen welke onderling verbonden zijn; met interne restrictie.

\* HYDRAGAS is een gedeponeerd handelsmerk.

## REMMEN

Gescheiden remsysteem, hydraulisch bediend.

Waarschuwingslampje voor storing in remsysteem.

Schijfremmen voor. Waarschuwingslampje voor slijtage remblokken. Trommelremmen achter. Remdrukbegrenzer.

1.3 S/Automatic/MG/Vanden Plas: Rembekrachtiging. Schijfremmen vóór uitgevoerd met vier zuigers en dubbele hydraulische toevoerleidingen.

## WIELEN EN BANDEN

Velgen:

1000 Special/L/E/HLE/1.3 S/1.3 Automatic	staal 4,5B12
1.3 MG/Vanden Plas	lichtmetaal 5J12

Banden: staalgordel radiaal

1000 Special/L/E/HLE	135 SR 12
1.3 S/1.3 Automatic/MG/Vanden Plas	155/70 SR 12

## ELECTRISCHE INSTALLATIE

Accu 12 Volt wisselstroomdynamo. Bobine ontsteking met voorschakel weerstand. Gedrukte bedrading van achterlichten en instrumenten. Overige bedrading als strip uitgevoerd.

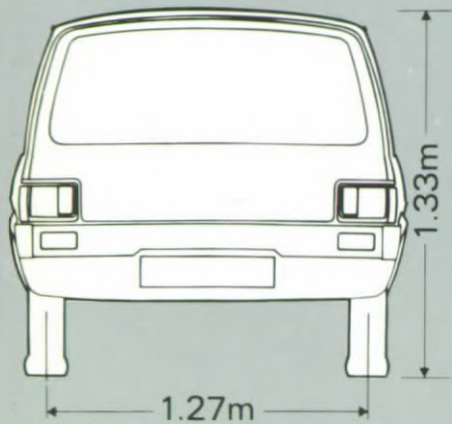

#### AFMETINGEN

Hoogte (geladen) .....	1.33 m
Lengte .....	3.40 m
Breedte .....	1.54 m
Wielbasis .....	2.24 m
Spoorbreedte voor	
1000 Special/E/L/HLE-1.3 S/1.3 Automatic .....	1.27 m
1.3 MG/Vanden Plas .....	1.30 m
Spoorbreedte achter .....	1.27 m
Nuttig laadvermogen met hoedenplank .....	212 l
Laadvermogen met neergeklapte achterbank .....	1294 l

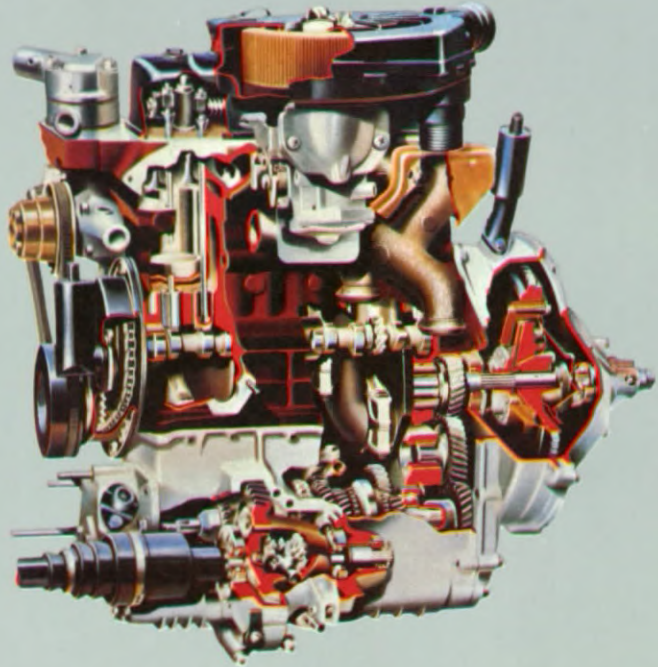

De AUSTIN METRO A-Plus motor

#### OFFICIELE BRANDSTOFVERBRUIKSCIJFERS

De resultaten van de officiële tests volgens ECE-norm zijn

	90 km/u	120 km/u	Stad	Top snelheid
	liters per 100 km			km/u
Metro L	5,3	7,3	7,4	135
Metro Special/E/HLE	4,8	6,8	6,8	135
1.3 S handgeschakeld	5,5	7,5	8,6	152
1.3 Automatic	6,0	8,1	8,4	140
Metro MG	5,5	7,2	9,0	161
Metro Vanden Plas	5,5	7,5	8,6	161

#### BELANGRIJK

De hierboven vermelde cijfers houden geen garantie in voor het brandstofverbruik van iedere afzonderlijke auto. Het brandstofverbruik wordt namelijk beïnvloed door weersgesteldheid, rijstijl, weg- en verkeersgesteldheid en gebruiksomstandigheden van de wagen.

Alle vermelde specificaties zijn geheel vrijblijvend en kunnen zonder nadere aankondiging worden gewijzigd.

Alle vermelde specificaties zijn geheel vrijblijvend en kunnen zonder nadere aankondiging worden gewijzigd.



**BL Nederland**

Nieuwe Gouwe OZ 40  
2803 RA Gouda, 01820-11122.