

RENAULT scénic



RENAULT

Krachtbron van inspiratie



Plezierig autorijden en plezierig in de auto vertoeven: deze twee hoofdzaken gaan maar zelden samen doordat hun combinatie vrijwel geen compromis toestaat en niet te realiseren is door het toevoegen van bestaande elementen

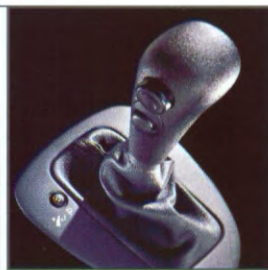

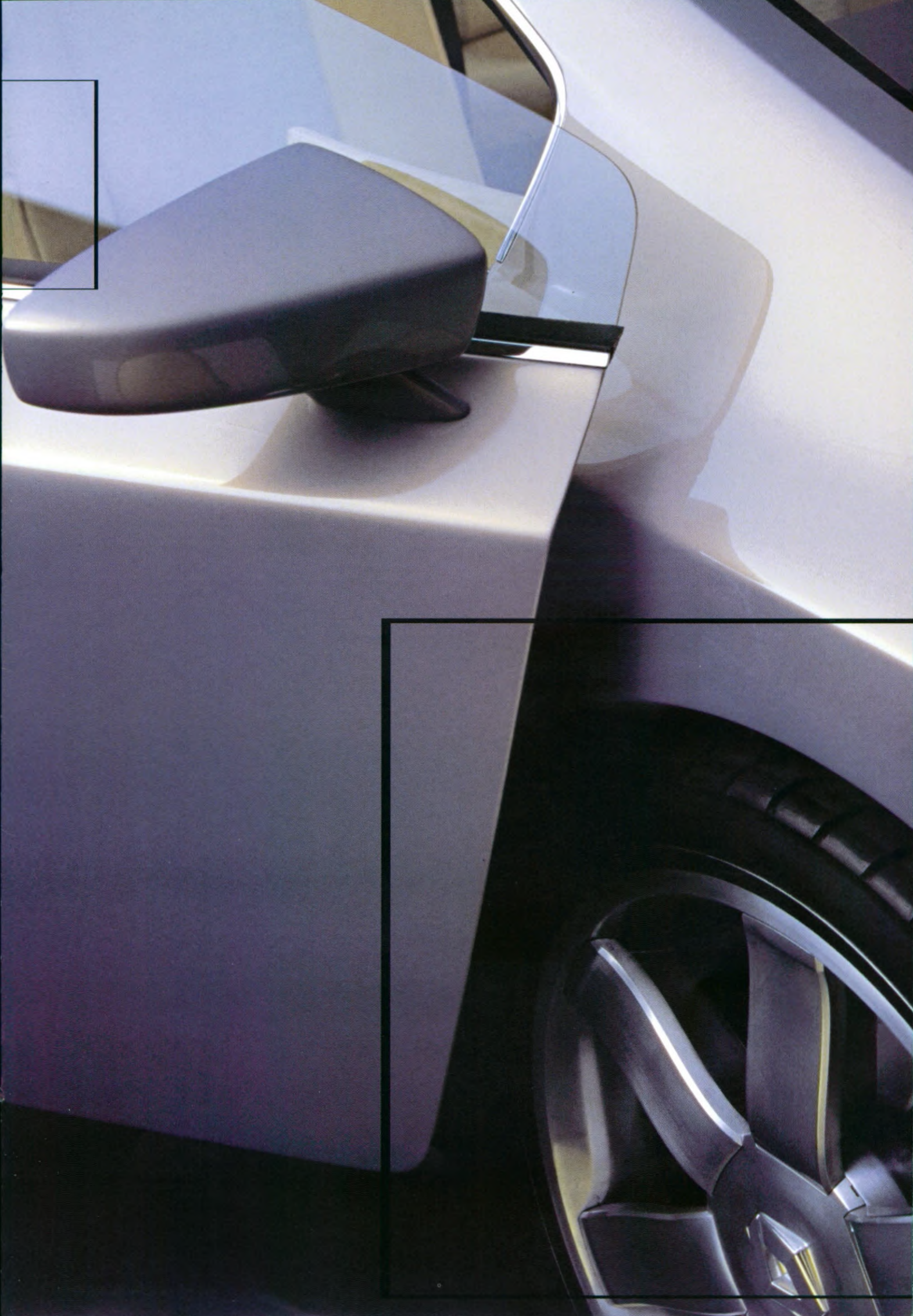

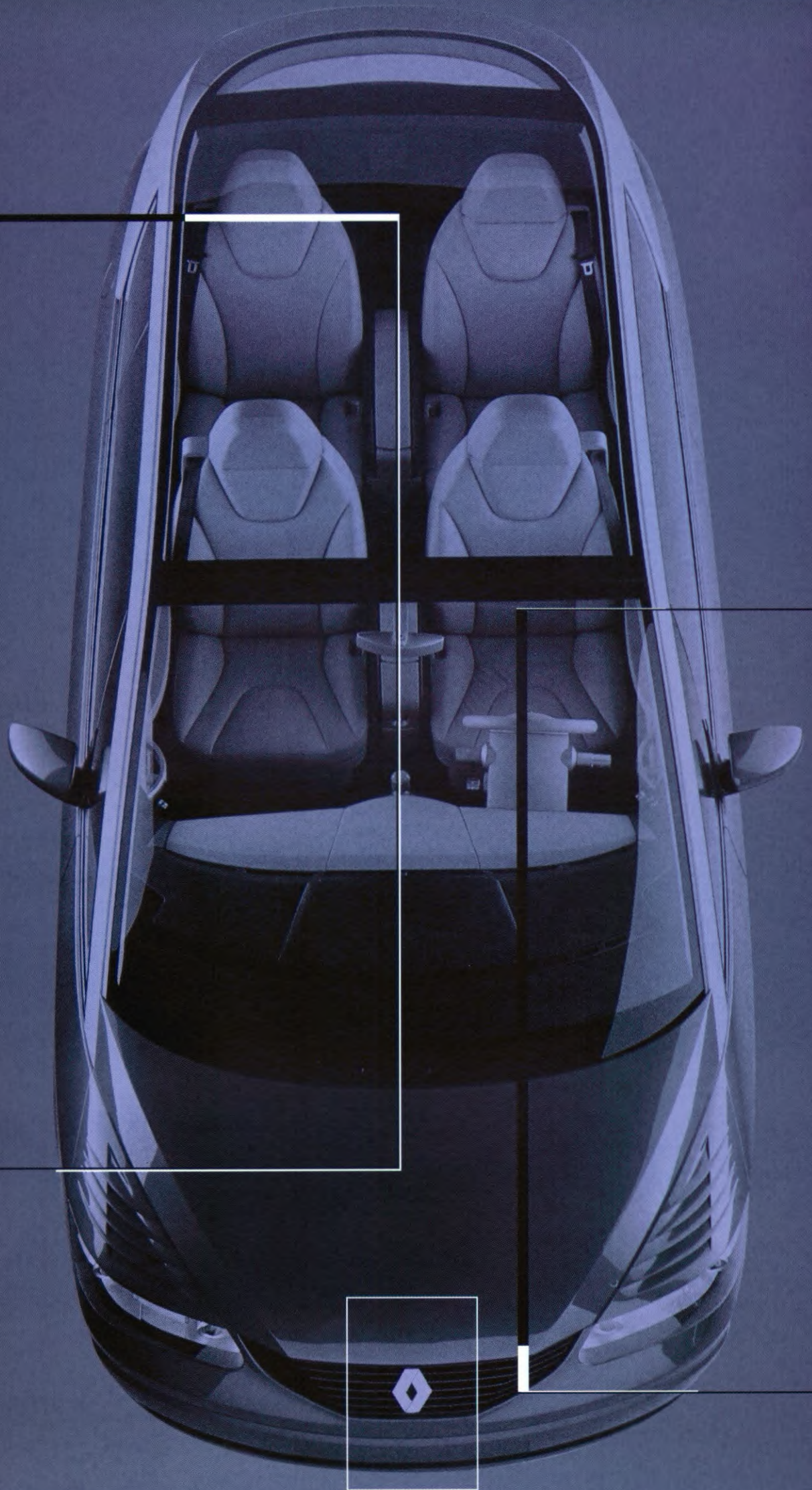

Krachtbron van inspiratie



v



>

Renault beschouwt ieder model als een oorspronkelijke en exclusieve creatie, een ingewikkelde en een-



^

malige reactie tussen know-how en intuïtie waaruit een diepe en subtiele, onverwachte en soms onvoorstelbare emotie ontstaat.



R E



Blader zeer snel door de hoeken van de bladzijden van deze brochure; rechts boven en links onder toont de Scénic een voorbeeld van zijn ingenieuze mogelijkheden.





NAULT

scénic

Het voorbeeld van originaliteit
en inventieve
mogelijkheden.

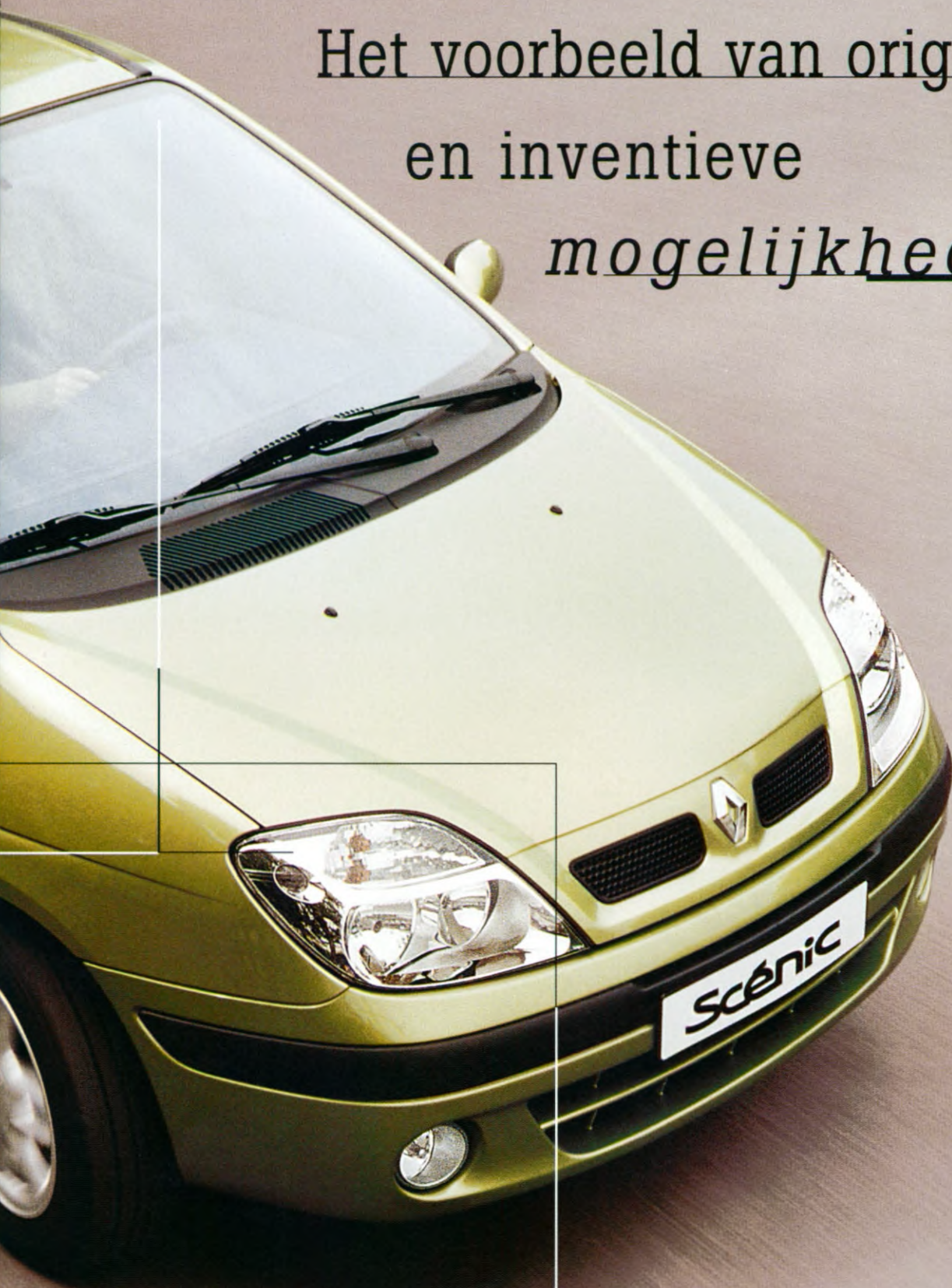

THE HEART OF LOS ANGELES
3 MAI - 5 JUIN 1999

PIZZERIA

RESTAURANT

col











NEUILLY

PTE de la MUETTE

PTE de PASSY

Scenic



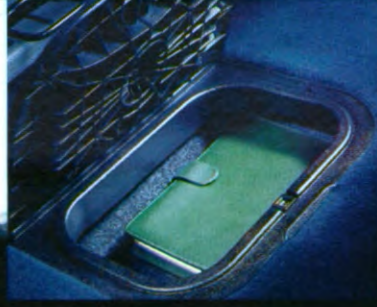















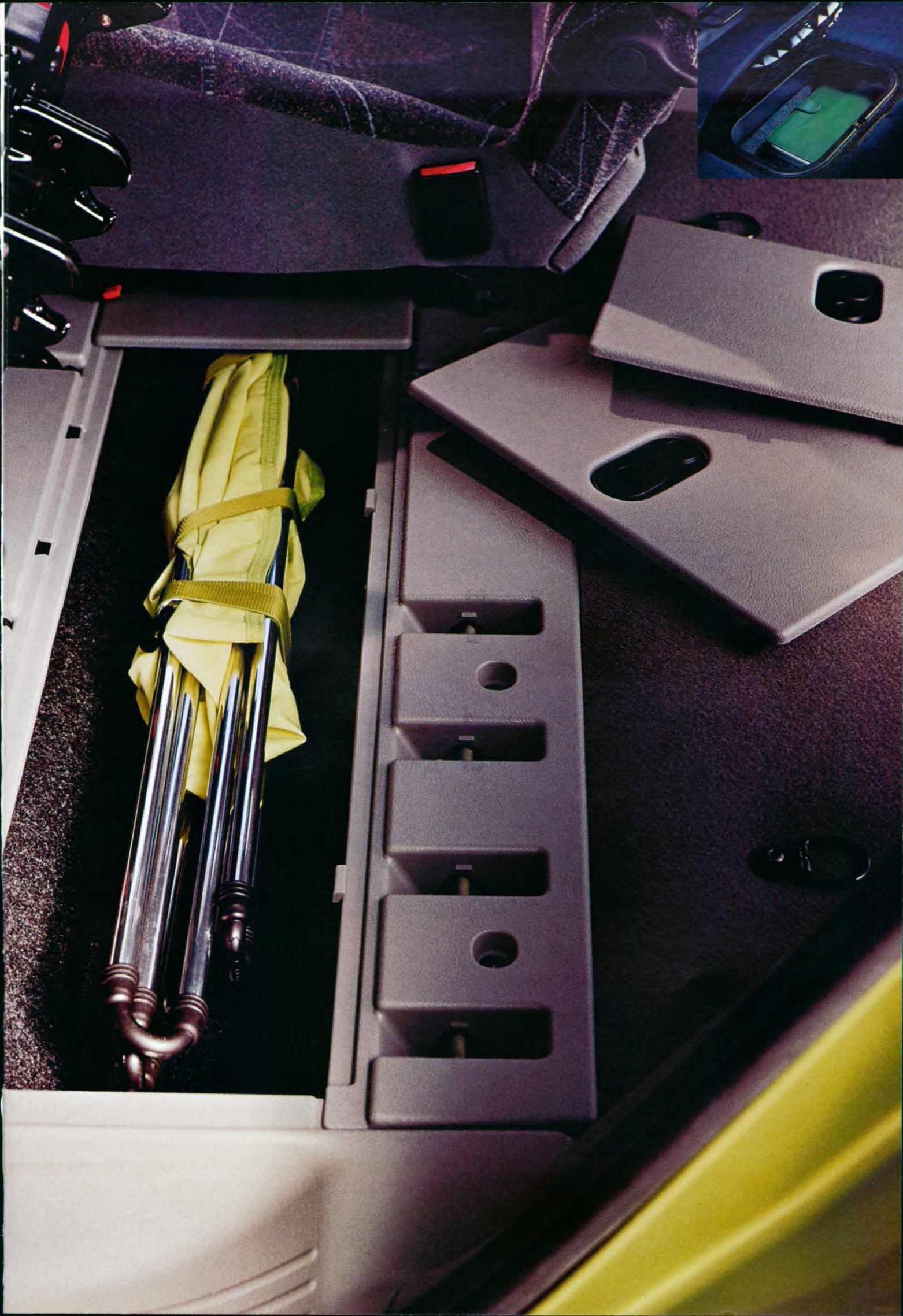





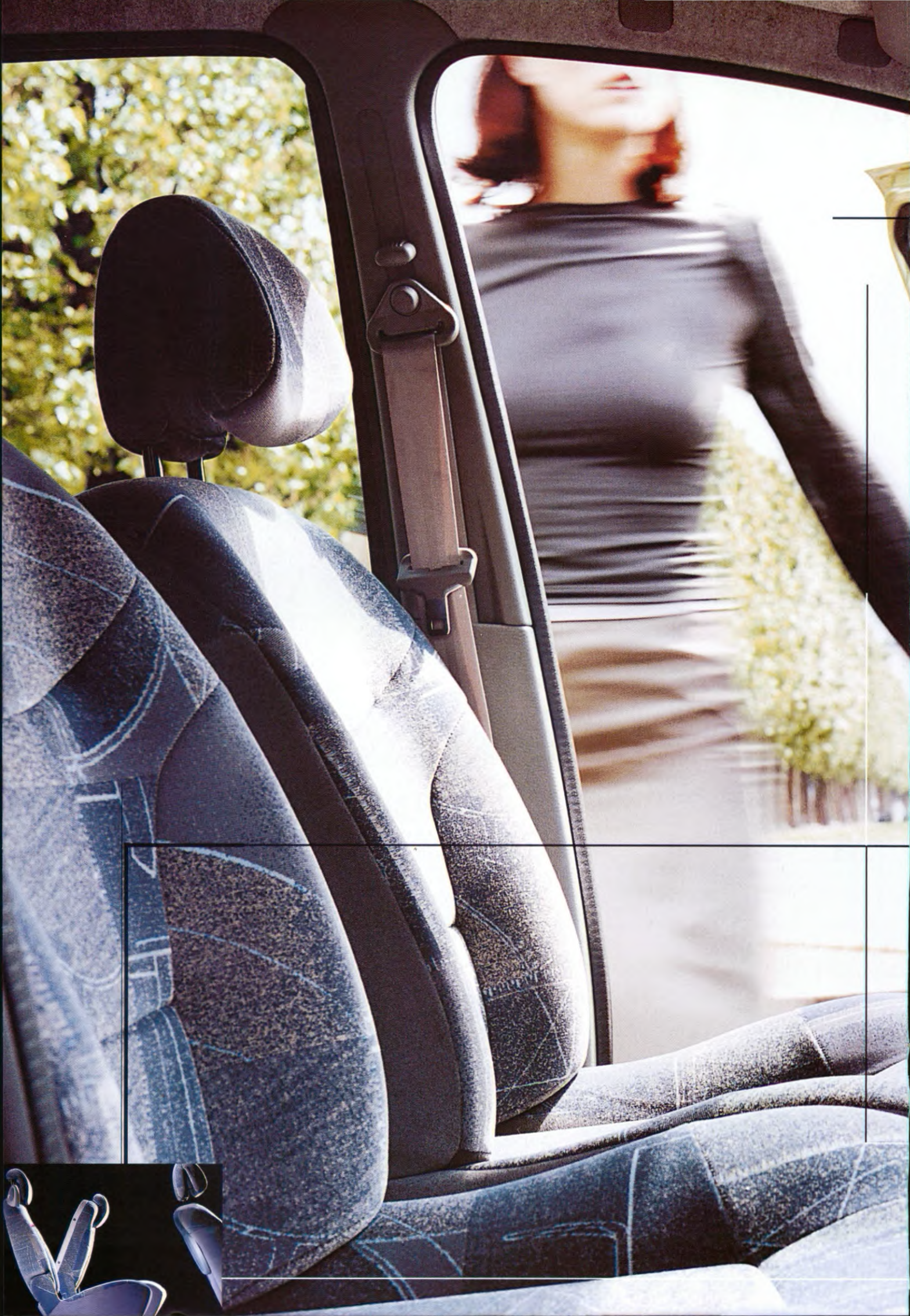











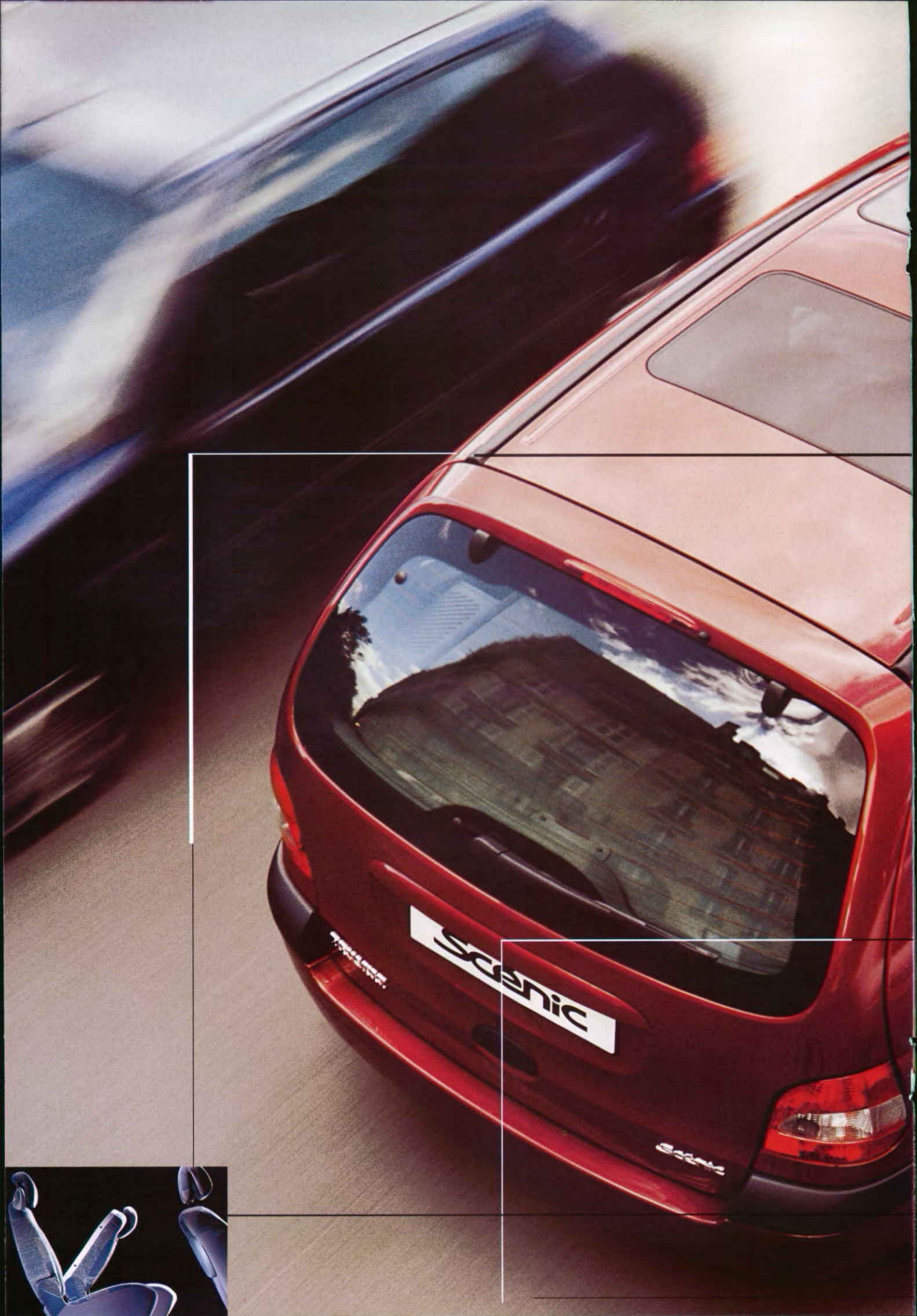

SCENIC

SCENIC



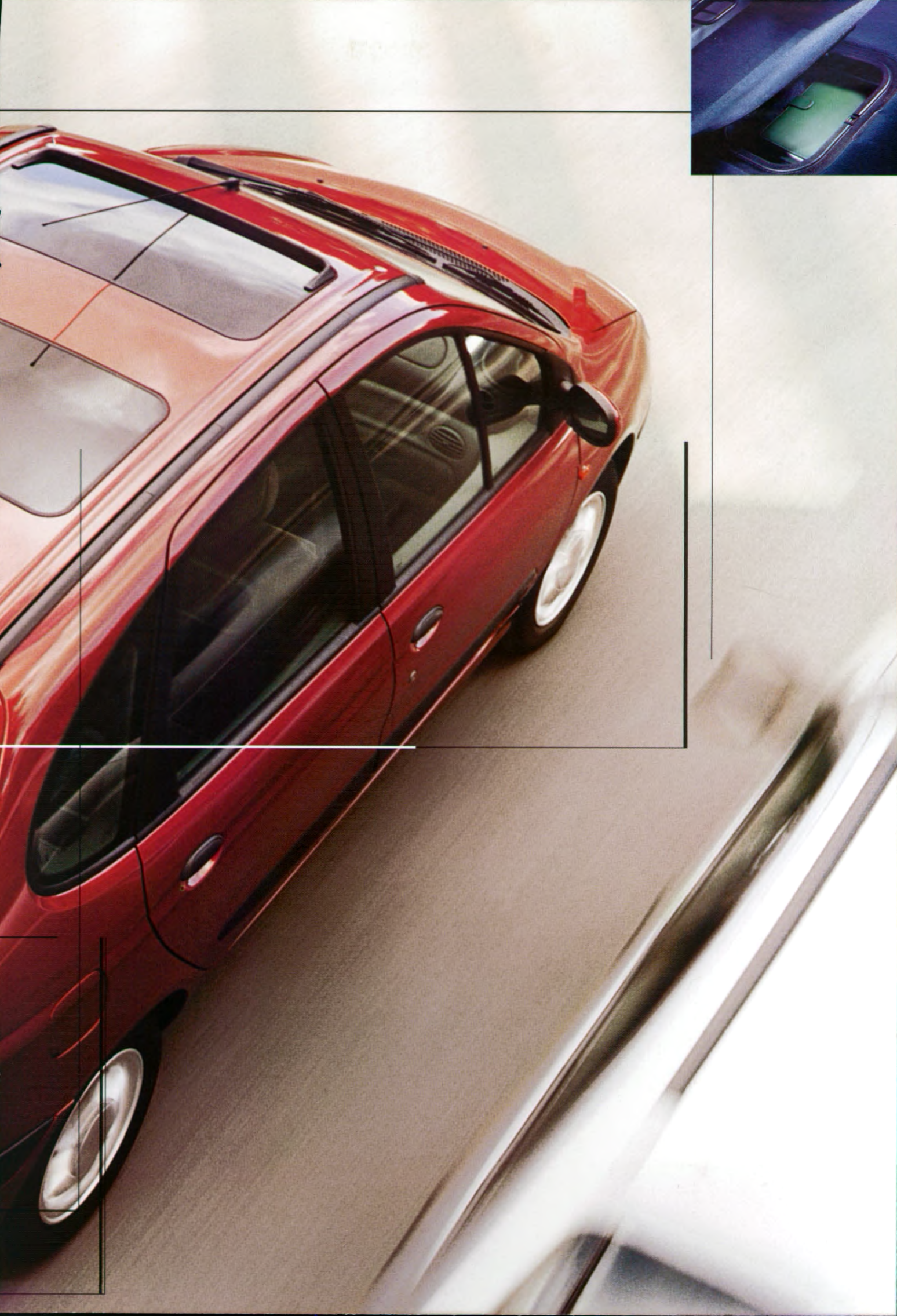

intelligent

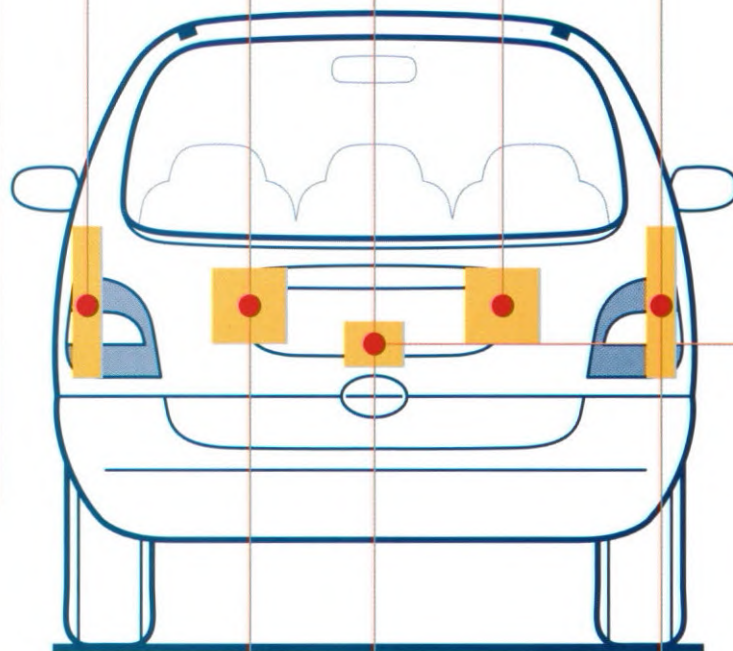
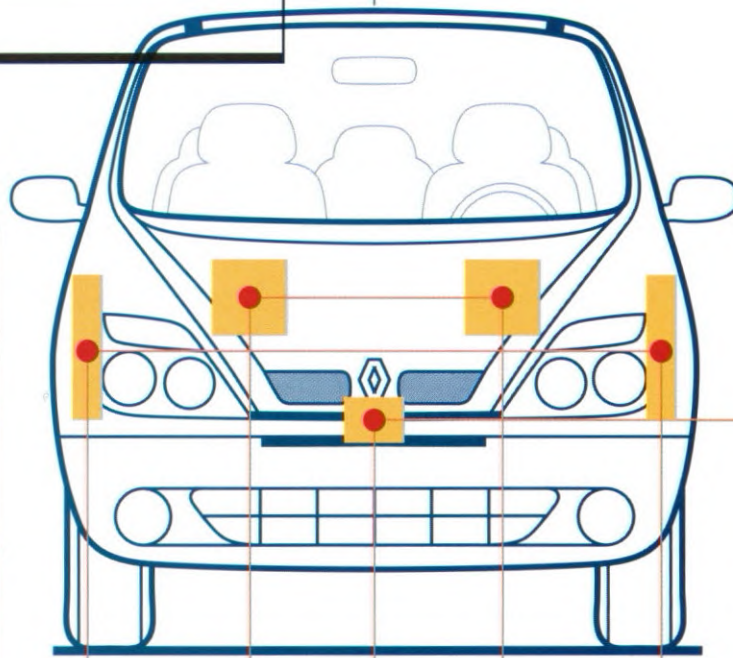

Alles heeft zijn plaats: dat zou het devies van de Scénic kunnen zijn, zoveel slimme opbergmogelijkheden als hij heeft. Slim wat betreft het aantal opbergruimtes: 18 in totaal, en met de bagageruimte erbij gerekend zelfs 19! Slim ook wat betreft hun plaats: op onzichtbare plaatsen kan de Scénic van alles verstopten tot zelfs onder de stoelen, of onder de voeten, dankzij de dubbele bodem die veel extra ruimte biedt. Slim, tenslotte, wat betreft hun bruikbaarheid: dashboardkastje, flessenhouder, opbergmogelijkheden voor grote spullen... in de Scénic is er voor alles ruimte genoeg.

Insteekvakken

Kranten, tijdschriften, reisgidsen hoeven niet meer rond te slingeren: daarvoor is er ook plaats aan de rugleuning van de voorstoelen.

Portierbakken

Ruimte in ieder portier voor alles wat ieder bij de hand wil hebben.

Opbergvakken aan de zijkant van de bagageruimte

Voor al die dingen die altijd mee moeten maar waar eigenlijk nooit plaats voor is, zijn er links en rechts in de bagageruimte van de Scénic twee afsluitbare opbergruimtes.

In de Scénic met airconditioning kunt u in het kastje onder de radioconsole drie blikjes van 33 cl of twee flessen van 50 cl koel houden.

Koele ruimte



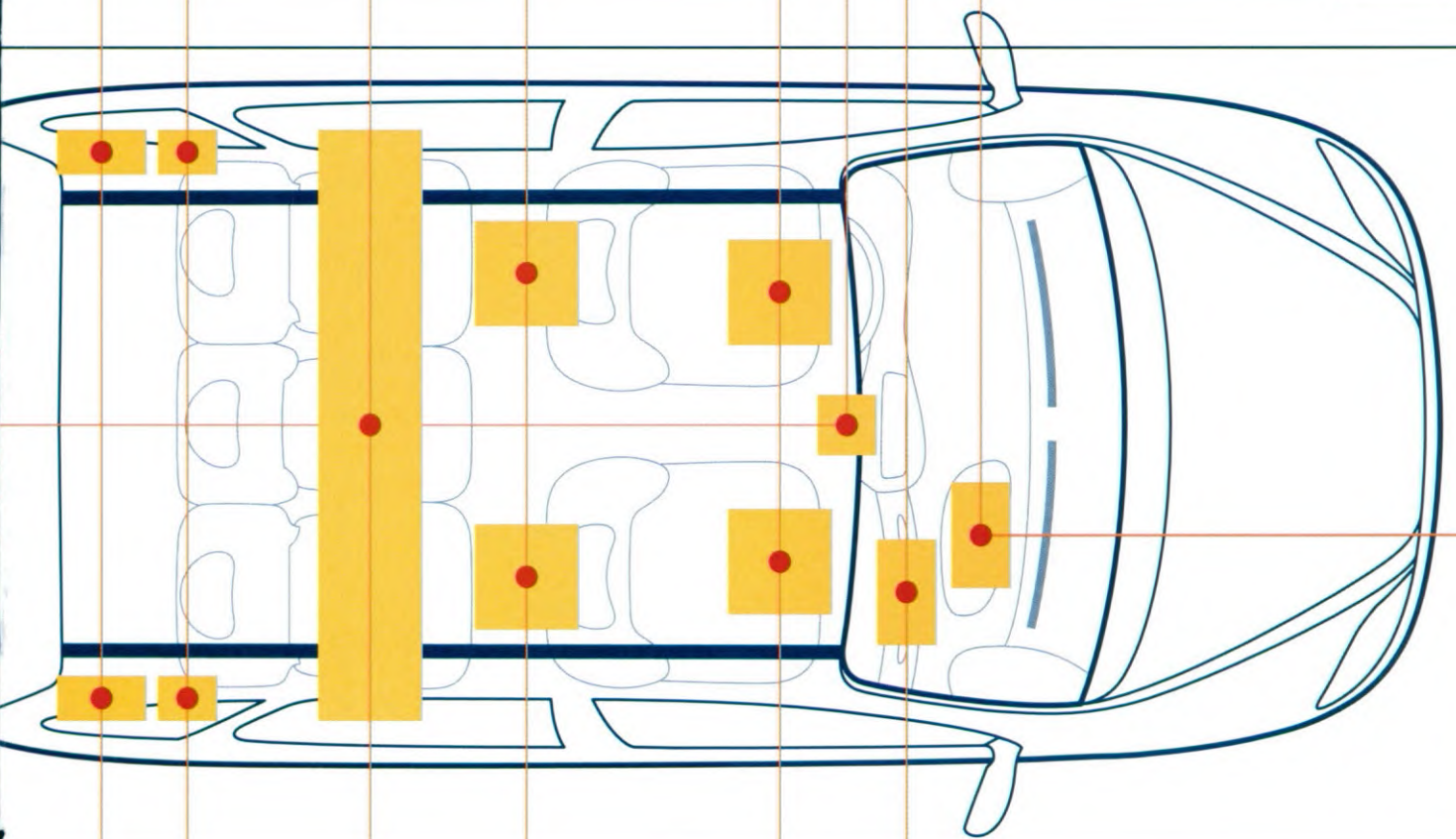
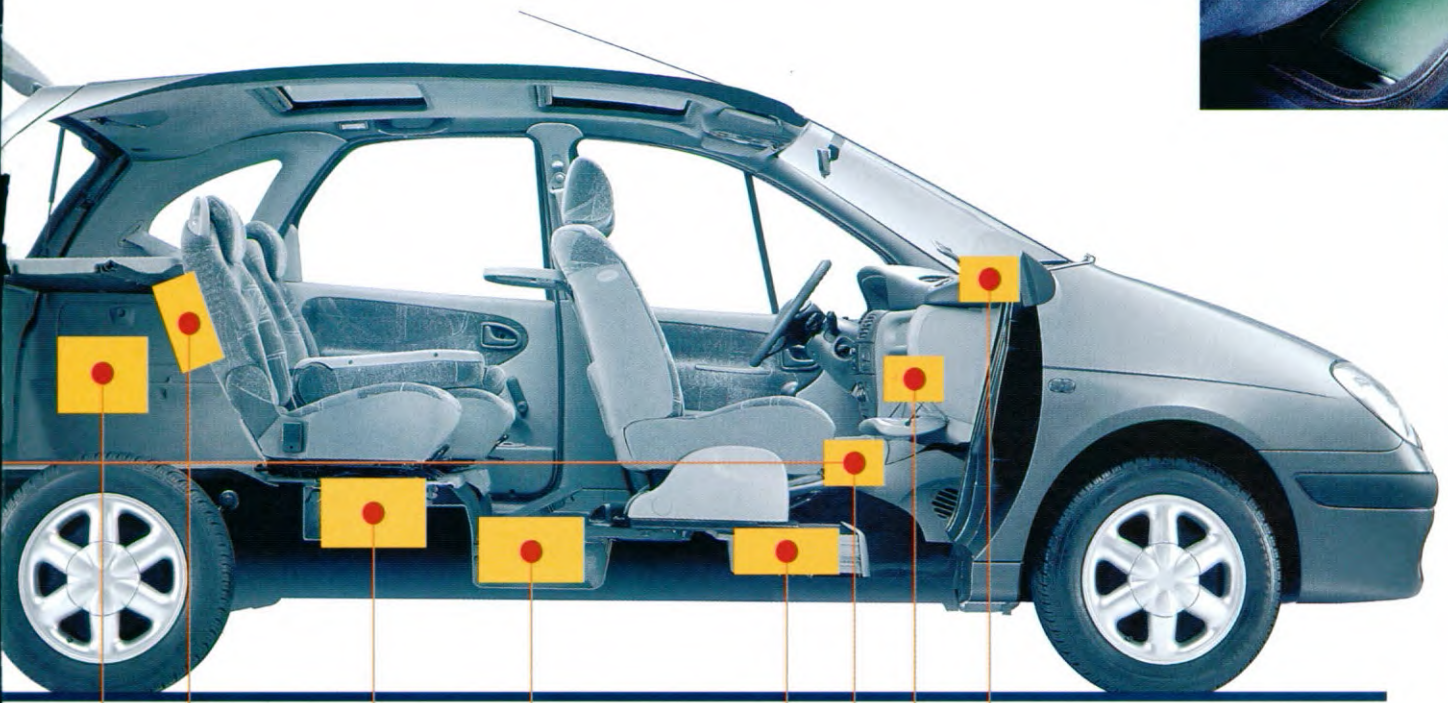

Grote flessenhouder

Voor een langere reis is aan alles gedacht: twee vakken voor grote flessen frisdrank of water bij de buitenste achterstoelen.

Opbergruimte onder de achterstoelen

Gereedschap, klimtouwen... ruimte genoeg voor alles wat u op wilt bergen in deze lange bagagekelder, bereikbaar onder elk van de drie achterstoelen.

Verborgen ruimtes onder uw voeten

Ieder heeft zijn eigen plek; u kunt van alles kwijt in de twee ruimtes voor de buitenste achterstoelen.

Hoe voorkomt u dat uw spullen ongewenste aandacht trekken? Door ze te verstoppert in de twee grote laden onder de voorstoelen! De bestuurder en de voorpassagier hebben hun eigen verborgen en toch gemakkelijk toegankelijke opbergruimte.

Laden onder de voorstoelen

Dashboardkastje of -lade

De huissleutels, uw agenda, uw favoriete cassettebandjes... zelfs uw bril ligt er veilig opgeborgen.

Kastje boven op het dashboard

Altijd handig, met plaats voor alles wat u bij de hand wilt hebben. Tot en met uw handschoenen natuurlijk.

variabele indeling

Dankzij z'n variabele indeling schikt de Scénic zich naar al uw wensen. Hij laat u de vrijheid zijn interieur in te richten, door zijn drie onafhankelijk van elkaar neer te klappen of zelfs geheel te verwijderen achterstoelen. Door één, twee of alle drie de stoelen naar voren te zetten vergroot u de bagageruimte. Maak van de middelste stoel een salontafeltje of haal hem weg en vervang hem bijvoorbeeld door een koelbox. Plaats de twee buitenste achterstoelen dicht bij elkaar: de achterpassagiers heb-

ben dan nog meer ruimte. Haal alle drie de stoelen uit de auto: het laadvolume is dan maximaal. Of u met 2, 3, 4 of 5 personen, met of zonder bagage op weg gaat, in de Scénic heeft u altijd een winnende combinatie!

**Vijf man aan boord,
klaar voor vertrek**



**Eén achterpassagier,
maximale
laadruimte en een
vierde zitplaats
voor de terugweg**



**3 mountainbikes
en alle comfort
na de wedstrijd**

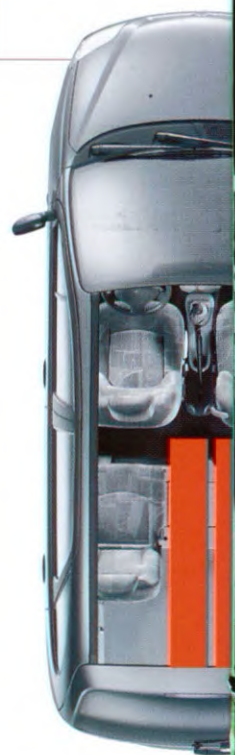

Hoedenplank met vier standen

In de normale positie ter hoogte van de rugleuningen is het een bagageafdekplaat. Op halve hoogte geplaatst is het een extra plank waarop meer dan 50 kg bagage kan worden neergelegd. Plat op de bodem of rechtop achter de rugleuningen neemt hij geen ruimte in beslag en kunt u hem bij aankomst weer gewoon terugleggen.

**Twee achterpassagiers
met een salontafel**



Vier man sterk erop af:
extra ruimte voor de
achterpassagiers en hun
bagage



Een weekendje met
vrienden eropuit:
achterin heeft iedereen
zijn eigen plek

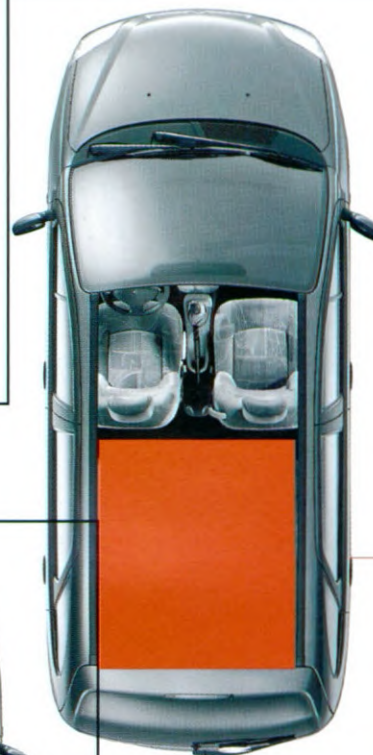

Verhuizing verplicht!
maximale laadruimte



Terug van de
rommelmarkt



comfort

Wijzerplaten van het dashboard

Exclusief voor de RXI 2.0 16V-uitvoering accentueren de witte wijzerplaten de dynamische kwaliteiten van deze Scénic.



Ergonomische bestuurdersstoel

Vanuit de Scénic domineert u de weg. En voor de ideale zitpositie stelt u de hoogte en de lendensteun van de bestuurdersstoel in.



Elektrisch bedienbare ruiten voor en achter

Comfort betekent ook het vergemakkelijken van zelfs de gewoonste zaken. Zoals het met één druk op de knop openen of sluiten van de linker portierruit. Bovendien kan de bestuurder ook de elektrische achterruiten bedienen. Bij het winterpakket zijn deze knoppen echter vervangen door de bediening van de elektrisch verwarmbare voorstoelen.



Achter het stuurwiel zijn alle bedieningsknoppen uitstekend bereikbaar en overziet u alle informatie die u nodig hebt, inclusief het Carminat navigatiesysteem*, een kleurenscherm dat u naar uw bestemming leidt. Maar ook de achterpassagiers genieten een VIP-behandeling doordat zij, dankzij de verhoogde stoelen, volop aan de gezelligheid aan boord kunnen deelnemen.

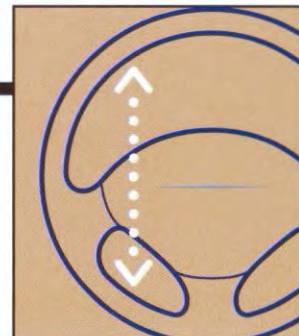
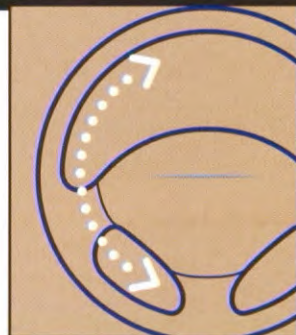

Stuurbekrachtiging en in hoogte verstelbaar stuurwiel

De stuurbekrachtiging vergemakkelijkt parkeer manoeuvres en het in hoogte verstelbare stuurwiel vervolmaakt uw zithouding: de Scénic biedt u steeds meer

* leverbaar in de loop van het modeljaar.

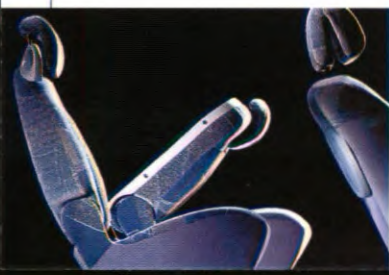



Console met radio-cassettespeler of CD-speler

De radioconsole met cassettespeler of CD-speler onderscheidt zich niet alleen door zijn muzikale kwaliteiten, maar is ook een element van veiligheid. De bediening geschiedt door middel van een satelliet aan de stuurkolom, zodat u uw ogen op de weg en op het verkeer kunt houden.



Voorstoelen met optimale ondersteuning

Speciale aandacht is besteed aan de ondersteunende functie van de voorstoelen: betere vulling, betere vormgeving, voor een uitstekende «zit» en een optimale zijdelingse ondersteuning.

De Scénic valt direct op door de harmo-nieuze kleurencombinatie van de bekleding, het dashboard en de vloerbedekking in stemmig blauw of brique. Hij geeft u ook het gevoel als eregast te worden ontvangen: door zijn hoge instap neemt u, vanzelfsprekend, zonder bukken plaats. Gezeten in het aangenaam koele en bijzonder stille interieur, dankzij de airconditioning en de geluiddempende bekleding die zelfs doorloopt in de bagageruimte en in de dubbele bodem, domineert u de weg.

passieve veiligheid

Constructie met kreukelzones

Een interieur dat speciaal versterkt is om de inzittenden te beschermen bij een frontale botsing, geprogrammeerde kreukelzones die de vervorming van de carrosserie bij een botsing in goede banen leiden, een versterkte bodemplaat, schokabsorberend materiaal in de portieren... De Scénic stelt alles in het werk om de inzittenden te beschermen. Ook bij een aanrijding tegen de zijkant, waarbij zij toch al minder gevaar lopen door hun verhoogde zitplaats.

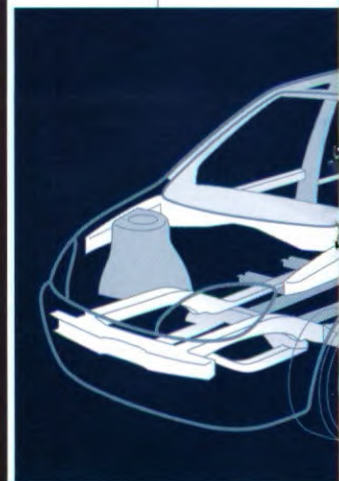
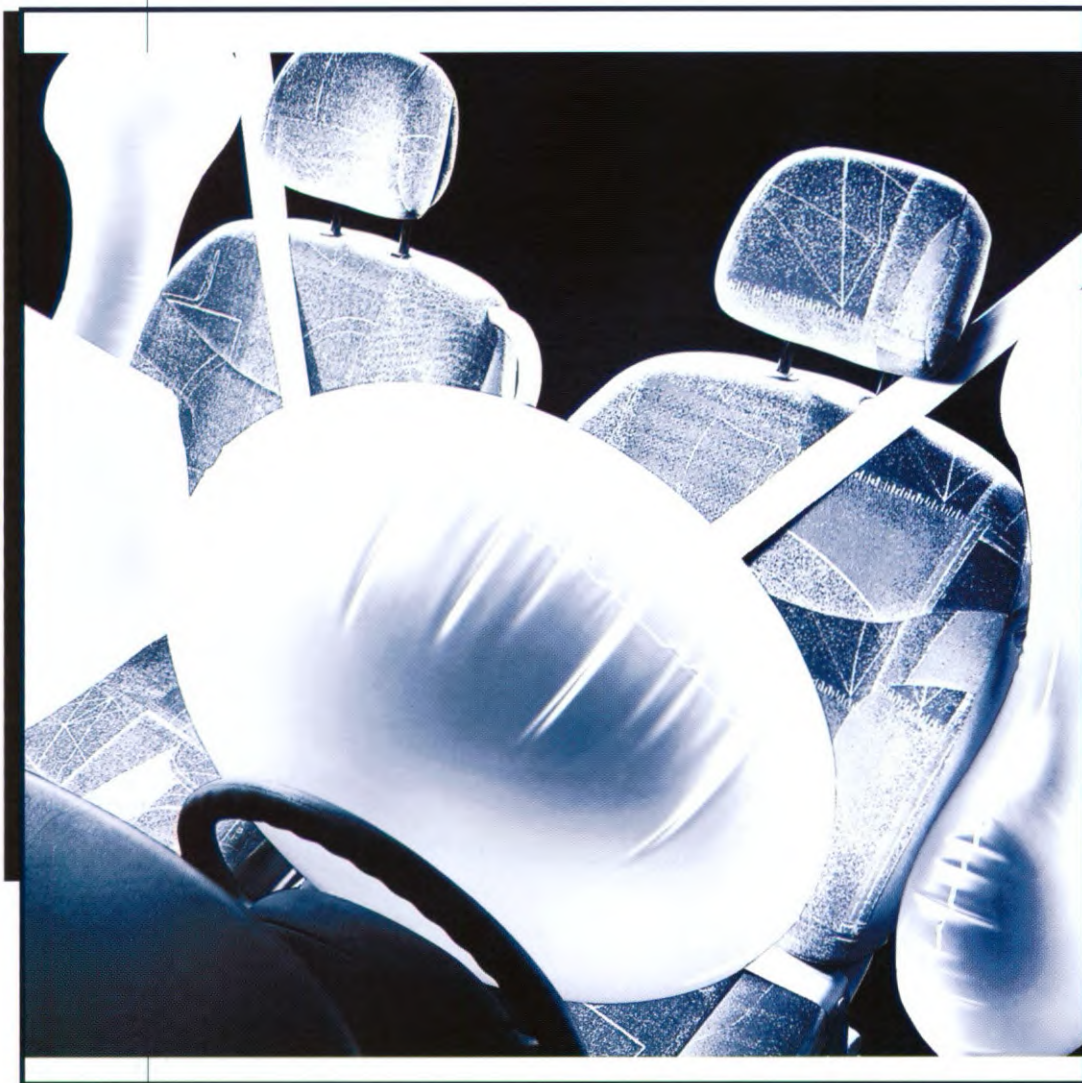

- kreukelzones die de bij de botsing vrijkomende kinetische energie grotendeels absorberen.



«Komma»-vormige hoofdsteunen

Iedere achterstoel heeft een «komma»-vormige hoofdsteun die het hoofd bij een botsing perfect ondersteunt. Om het uitzicht te verbeteren kan de hoofdsteun eenvoudig over de rugleuning worden geschoven.

Bij een minder plezierige ontmoeting beschikt de Scénic over solide middelen om u te beschermen. Voorin in hoogte verstelbare gordels met gordelspanners en krachtbegrenzer, vier airbags (waarvan de twee zij-airbags ook bescherming bieden aan het hoofd), en veiligheidshoofdsteunen als uw voornaamste bondgenoten. Achterin is de veiligheid optimaal door de drie aparte stoelen met elk hun eigen 3-puntsrolgordel en «komma»-vormige in hoogte verstelbare hoofdsteunen. Dit in een interieur dat speciaal ontworpen is om bij een aanrijding intact te blijven. Ook hier, op het gebied van integrale veiligheid, krijgt het vernuft zijn volle betekenis.

Isofix kinderstoel-bevestigingssysteem*

De twee buitenste achterstoelen zijn voorzien van het Isofix-systeem voor het vastmaken van kinderzitjes, een door Renault ontwikkeld bevestigingssysteem om de kans op ernstige verwondingen bij kinderen te verminderen. Hierdoor is het stoeltje niet alleen veiliger maar ook eenvoudig te installeren (achterstevoren of vooruit).



* leverbaar in de loop van het modeljaar.

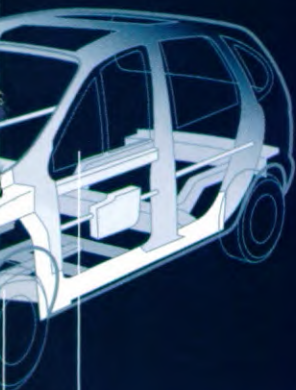

Drie echte stoelen achter

Achterin heeft de Scenic drie aparte stoelen, ieder met een eigen 3-punts autogordel en ingebouwde vergrendeling voor de gordels die met de stoel meegaan als deze op hun rails worden verschoven of zijdelings in de auto worden verplaatst. Iedere gordel is dus altijd optimaal geplaatst om het zogenaamde duikbooteffect (het onder de gordel doorschuiven) te voorkomen. Daarbij dient de handgreep aan de bovenkant van de buitenste stoelen als geleider voor de autogordel. Hierdoor blijft deze altijd goed tegen het lichaam gedrukt als de stoel naar voren of naar achteren is geplaatst.

- kooiconstructie beschermt de passagiers.



Veiligheidshoofdsteun van Renault

Deze is op gebogen stangen in hoogte verstelbaar en is daardoor, ongeacht uw lengte, zo dicht mogelijk bij uw hoofd. Hierdoor wordt de kans op nekletsel aanzienlijk beperkt. Bij enkele uitvoeringen wordt het comfort nog vergroot door de instelbare hellingshoek.

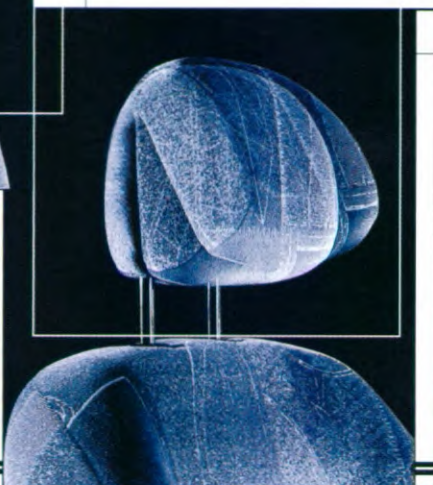

SRP-veiligheidsconcept

Het Renault veiligheidsprogramma vermindert bij een botsing de krachten die door de airbag en de autogordel worden uitgeoefend op de borstkas van de voorste inzittenden met de helft. Binnen enkele milliseconden activeert het systeem de volgende 4 hoofdrolspelers:

de gordelblokkering

Bij krachtig remmen komt dit systeem in actie om het lichaam beter in de stoel gedrukt te houden.



de gordelspanner

Op het moment van de aanrijding treedt de gordelspanner in werking waardoor in enkele milliseconden de gordel zich spant, zodat er zo min mogelijk ruimte is tussen de gordel en degene die hem draagt.

de airbag

De airbag wordt opgeblazen. Voorzien van drukbegrenzingsventielen blijft de airbag op spanning totdat hij ingedrukt wordt, waarna hij door de druk van de borstkas geleidelijk weer leegloopt.



Vier airbags bij de voorstoelen. Bij een botsing worden de twee frontale airbags binnen enkele milliseconden tegelijk opgeblazen om het hoofd en de borstkas van de bestuurder en de voorpassagier te beschermen, nog voordat deze naar voren schieten. Deze airbags maken deel uit van het SRP-veiligheidsprogramma en hebben een ventiel die de druk kan begrenzen: de airbags blijven opgeblazen totdat zij door de borstkas worden ingedrukt waarna deze geleidelijk leeglopen en daardoor de druk op de borstkas verminderen. Voor een betere bescherming van het hoofd en de borstkas van de voorste inzittenden bij een botsing tegen de zijkant, heeft de Scenic bovendien hoofd/borstkas zij-airbags die zich, indien nodig, gelijk met de frontale airbags opblazen. Door deze op alle uitvoeringen aanwezige standaardvoorzieningen is de Scenic een norm op veiligheidsgebied.



de krachtbegrenzer

Zodra de gordel is geblokkeerd, wordt de spanning overgebracht op de krachtbegrenzer. Hierdoor wordt de druk van de gordel op de borstkas verminderd.

actieve veiligheid

Automatische vergrendeling van de portieren.

Boven de 10 km/h worden de portieren en achterklep van de Scénic automatisch vergrendeld. Hierdoor wordt u beschermd tegen «ongewenst bezoek», als u bijvoorbeeld bij een stoplicht moet wachten, want het systeem blijft geactiveerd. Als u dit wenst, kunt u het systeem eenvoudig uitschakelen. Vanzelfsprekend kunnen de portieren altijd van binnen-uit worden geopend. Bij een aanrijding ontgrendelen de portieren zich automatisch in dezelfde fractie van een seconde dat de airbags worden opgeblazen.

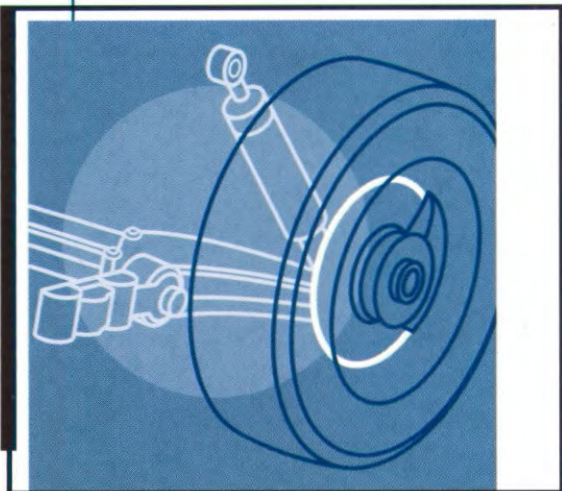

4-staafs achtertrein

Voor een constante wegligging en koersvastheid. Dankzij zijn 4-staafs achtertrein met geprogrammeerde sporingcorrectie beheerst hij veilig iedere bocht met souplesse, ongeacht de belading of de snelheid van de auto.

Radio-bedienings- satelliet

Afstemmen op een radiostation of het volume regelen zonder het verkeer uit het oog te verliezen of het stuurwiel los te laten? Dat kan dankzij de satelliet voor de bediening van de radio.

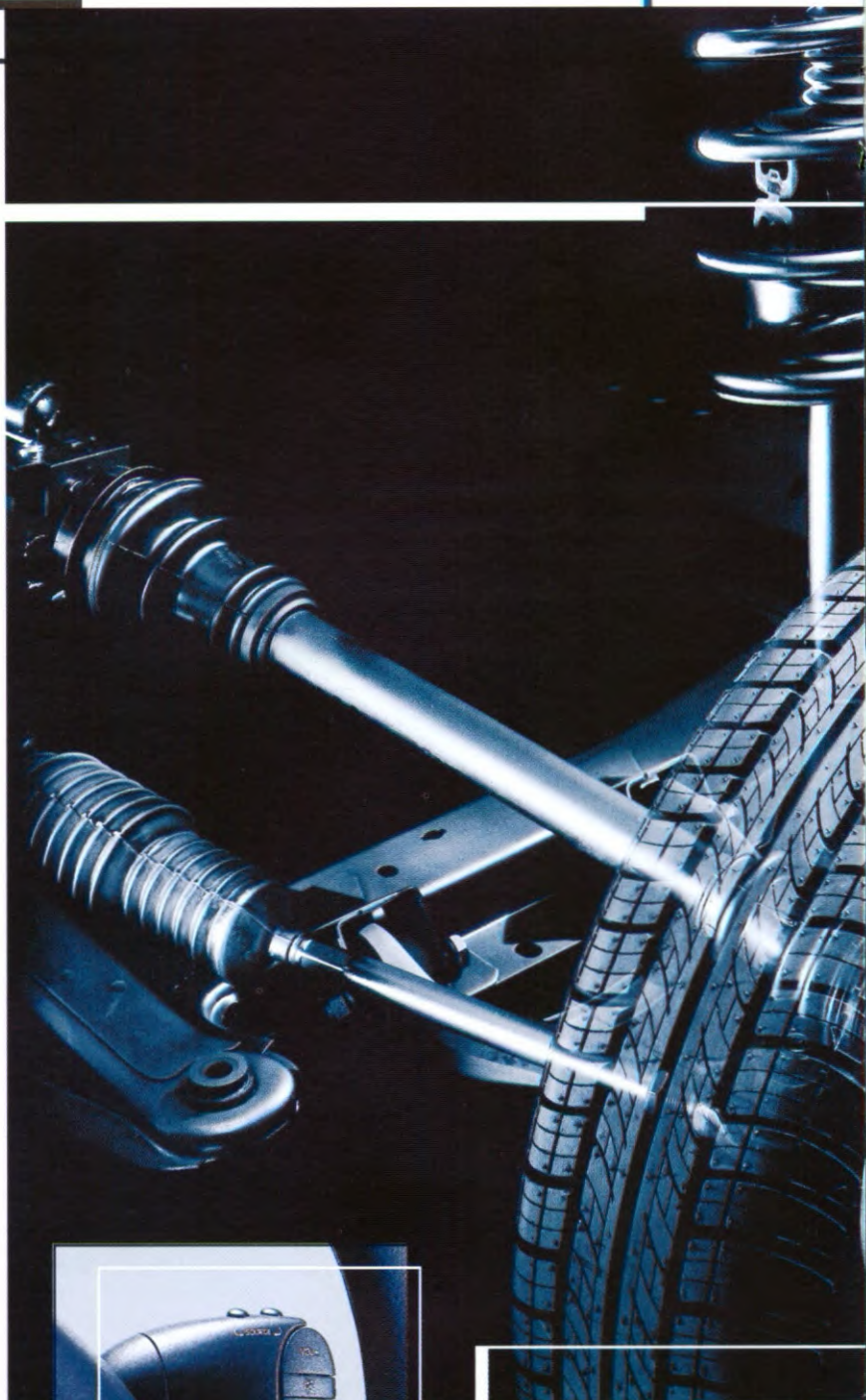

Asferische linkerbuitenspiegel

Om alles te kunnen zien mag een spiegel geen dode hoek hebben. Daarvoor is gezorgd bij de linker-buitenspiegel van de Scénic.



McPherson type voortrein

Voor heeft de Scénic een McPherson type wielophanging, met driehoekige draagarmen en stabilisatorstang met een optimale geometrie. Resultaat? Een voorbeeldige koersstabiliteit, progressief in het bochtenwerk en soepel op elk soort wegdek. Een waar rijgenot!

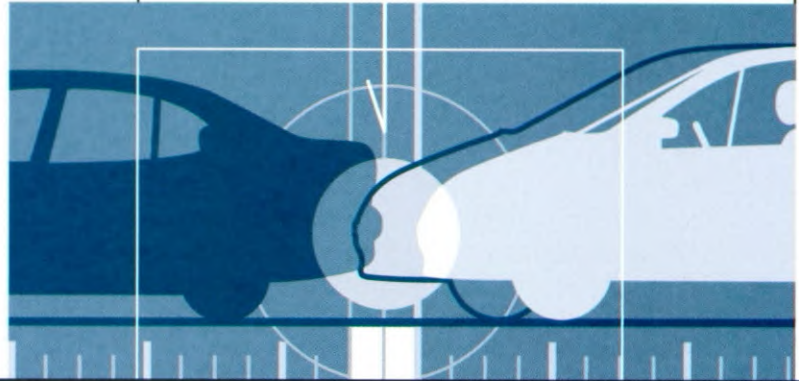

ABS met elektronische remkrachtverdeling en vier schijfremmen

In geval van nood blijft de Scénic bij het remmen volkomen stabiel, met een remweg die één van de kortste in zijn klasse is. Deze uitzonderlijk krachtige remwerking is aan een aantal factoren te danken. Enerzijds de aanwezigheid van remschijven rondom: vóór geventileerd, en achter extra groot. Bovendien kunnen de wielen door het ABS-systeem niet blokkeren: de grip is altijd optimaal en de auto blijft onder controle. Tenslotte past een elektronische remkrachtverdelers de remkracht per wiel aan, afhankelijk van de belading van de auto. Dit alles met een perfect gevoel in het pedaal, wat ook het veiligheidsgevoel nog verder versterkt.

Alles voorzien, vooral het onvoorzienbare: dat is de taak van de actieve veiligheid, een terrein waar de Scénic, als het erop aankomt, snel en op de juiste manier kan reageren. Door het combineren van de modernste technieken op het gebied van wielophanging en banden, maar ook op het gebied van de

remmen, waar hij uitblinkt met zijn vier schijfremmen, biedt de Scénic u inderdaad de zekerheid van een onder alle omstandigheden onberispelijk weggedrag. En omdat ergonomie bijdraagt aan uw veiligheid, vormt zijn uitrusting ook wat dit betreft een toonbeeld van vernuft.



Sleutel met FM-afstandsbediening

Om op afstand met één beweging de vier portieren, de achterklep en de tankdopklep te vergrendelen of te ontgrendelen, en de startblokkering te activeren.

motoren

Meer van het rijden genieten bij een lager brandstofverbruik en een minimale belasting van het milieu: daarvoor zorgt de Scénic door zuinigheid en rijcomfort te combineren, ongeacht het door u gekozen motortype. Want waar gaat het in dit puur technische gebied om? Juist, vernuft!

"De pro-actieve automatische transmissie is leverbaar in combinatie met de 1.6 16V motor. Met de 2.0 16V en 1.9 dTi motor in de loop van het modeljaar."

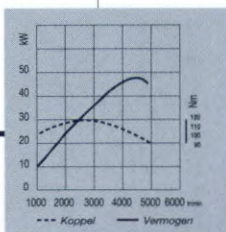
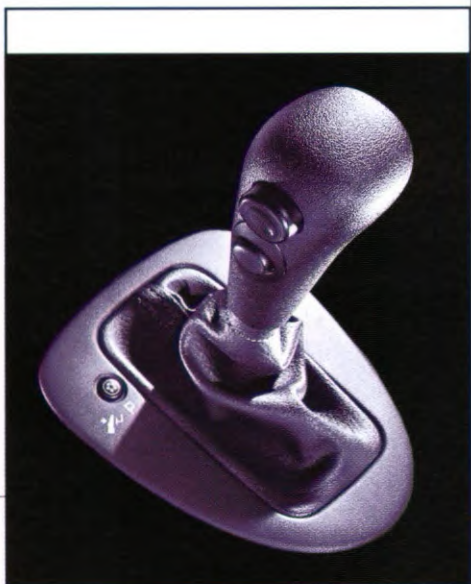

2.0 16V 140 pk benzine - 4 kleppen per cilinder

Deze nieuwe motor met variabele nokkenastiming ontwikkelt 140 pk bij 5500 t/min waarmee de auto in amper tien seconden van 0 tot 100 km/h accelereert en een topsnelheid van 196 km/h kan bereiken. Hij is bovendien uitzonderlijk soepel en is voor zijn berijder een bron van constant rijplezier. Zijn prestaties zijn des te opvallender doordat zij gepaard gaan met een matig verbruik en een geringe uitstoot van schadelijke uitlaatgassen.



1.9D 65 pk Diesel

Een opmerkelijke dieselmotor die een gering verbruik combineert met een comfortabele souplesse. Even krachtig als zuinig, voldoet deze motor aan de verwachtingen van de doorgewinterde kilometervreters die precies weten wat, rijplezier inhoudt.

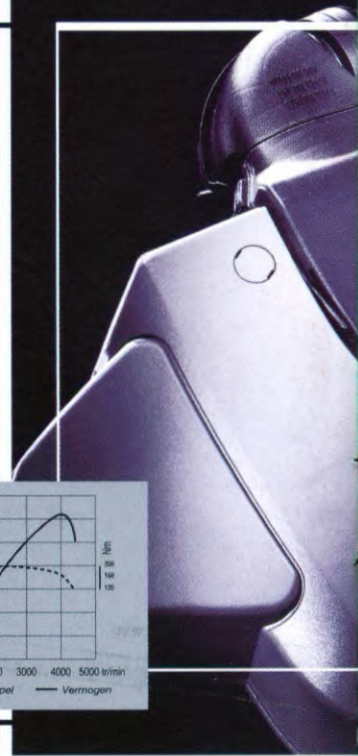

Pro-actieve automatische transmissie*

Een geheel nieuw ontworpen automatische versnellingsbak met vier versnellingen die tegelijkertijd rekening houdt met het toerental van de motor, uw persoonlijke rijstijl, de wegsituatie en de rij-omstandigheden. Hij past zich voortdurend aan al deze factoren aan waardoor u het gevoel hebt dat u met een handgeschakelde versnellingsbak rijdt. Dit alles met een zeer matig verbruik en geringe onderhoudskosten. Rustig of sportief, uw rijplezier staat altijd voorop.

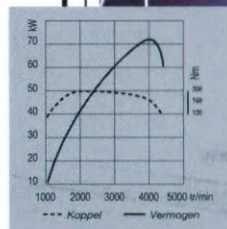

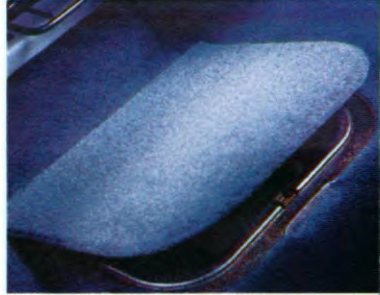
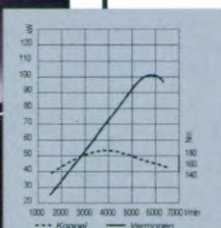

1.4 16V 95 pk benzine - 4 kleppen per cilinder

Een stuk geconcentreerde technologie met meer vermogen en een hoger koppel vergeleken met motoren met gelijke cilinderinhoud. Hij staat garant voor de beste acceleratie en vlot inhalen, dus voor meer rijplezier. Maar het is vooral zijn lager verbruik dat menigeen aanspreekt. Deze motor voldoet nu reeds aan de strenge Duitse norm D4, die vooruitloopt op de pas in 2005 voor heel Europa geldende norm voor de uitstoot van uitlaatgassen.

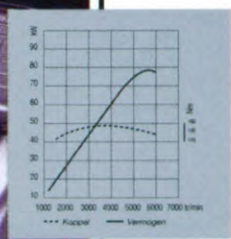
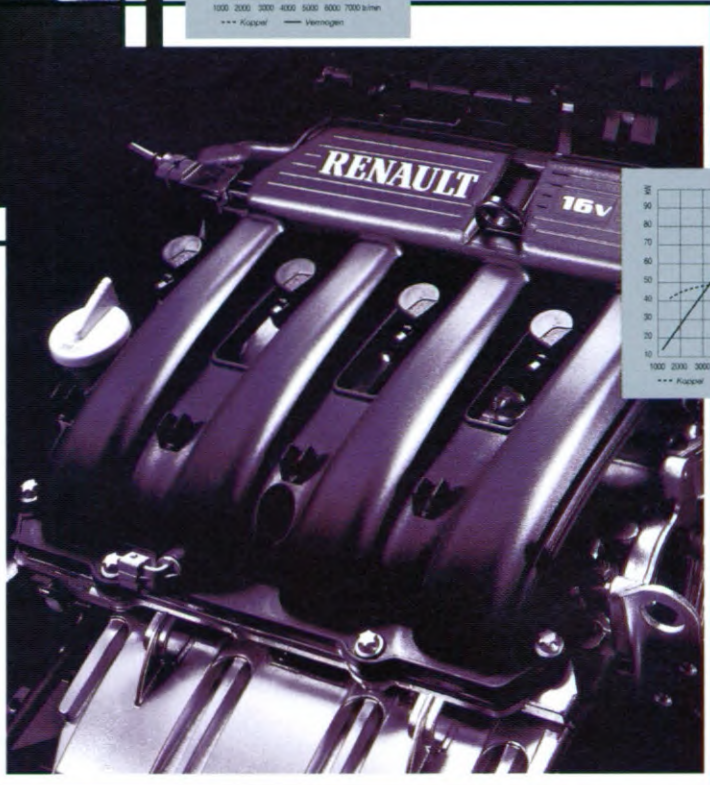
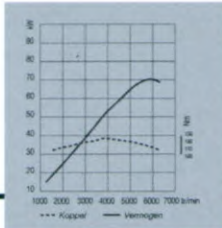

1.6 16V 110 pk benzine - 4 kleppen per cilinder

Trots op zijn koppel voor snel inhalen en zijn vermogen van 110 pk bij 5750 t/min, staat hij garant voor souplesse en solide prestaties en draait hij comfortabel rond. Naast zijn opmerkelijke emissiekwaliteit is zijn lage verbruik even vermeldenswaard.



Deze direct ingespoten dieselmotor beschikt over een vermogen van 100 pk en een koppel van 200 Nm bij slechts 2000 t/min. Zijn koppelkromme is bijzonder vlak, en getuigt van zijn souplesse en zijn bereidheid voor echt rijplezier bij ieder toerental. En dat alles bij een opmerkelijke zuinigheid door de directe inspuiting die hem tot een voorbeeld maakt op het gebied van de integratie in het milieu (gemiddeld verbruik: 5,9 l/100 km en 4,9 l/100 km op de buitenweg).

1.9dTi 100 pk Turbo Diesel met directe inspuiting

technische gegevens

VERSIES	1.4 16V RN/RT/RXE	1.6 16V RT/RXE/RXT	1.6 16V Aut. RXE/RXT	2.0 16V RXI	2.0 16V Aut.* RXI	1.9D RN/RT	1.9D RXE	1.9dTi RT/RXE/RXT	1.9dTi Aut.* RXE/RXT
Aantal zitplaatsen	5	5	5	5	5	5	5	5	5
MOTOR									
Cilinderinhoud (cm ³)	1390	1598	1598	1998	1998	1870	1870	1870	1870
Type injectie	Multipoint	Multipoint	Multipoint	Multipoint	Multipoint	Mechanisch	Mechanisch	Elektronisch direct ingespoten+Turbo	Elektronisch direct ingespoten+Turbo
Soort brandstof	Euro loodvrij	Euro loodvrij	Euro loodvrij	Euro loodvrij	Euro loodvrij	Diesel	Diesel	Diesel	Diesel
Aantal cilinders/ aantal kleppen	4 / 16	4 / 16	4 / 16	4 / 16	4 / 16	4 / 8	4 / 8	4 / 8	4 / 8
Max. vermogen: kW (DIN pk)/ bij t/min	70 (95)/6000	79 (110)/5750	79 (110)/5750	101,5 (140)/5500	101,5 (140)/5500	47 (65)/4500	47 (65)/4500	72 (100)/4000	72 (100)/4000
Max. koppel Nm/ bij t/min	127/3750	148/3750	148/3750	189/3750	189/3750	120/2250	120/2250	200/2000	200/2000
VERSNELLINGSBAK									
	5	5	Aut. 4	5	Aut. 4	5	5	5	Aut. 4
STUURBEKRACHTIGING									
	Standaard	Standaard	Standaard	Standaard	Standaard	Standaard	Standaard	Standaard	Standaard
CONSTRUCTIE									
	5-deurs monospace. Voorwielaandrijving. Zelfdragende stalen carrosserie. Onafhankelijke wielopgehangings.								
WIELOPHANGING									
Vortrein	Type McPherson, met driehoekige draagarm, stabilisatorstang								
Voorvering	Schroefveren met hydraulische telescopschokdempers								
Achterrein	Geprogrammeerde springscorrectie, getrokken draagarmen								
Achtervering	4 dwars geplaatste torsiestaven, hydraulische telescopschokdempers								
BANDEN									
	185/65 R15T	185/65 R15T	185/65 R15T	195/60 R15H	195/60 R15H	185/65 R15T	185/65 R15T	185/65 R15T	185/65 R15T
REMSYSTEEM									
ABS	Standaard								
Voor	Geventileerde schijfremmen	Geventileerde schijfremmen	Geventileerde schijfremmen	Geventileerde schijfremmen	Geventileerde schijfremmen	Geventileerde schijfremmen	Geventileerde schijfremmen	Geventileerde schijfremmen	Geventileerde schijfremmen
Achter	Schijfremmen	Schijfremmen	Schijfremmen	Schijfremmen	Schijfremmen	Schijfremmen	Schijfremmen	Schijfremmen	Schijfremmen
INHOUDEN									
Bagageruimte (dm ³) mini/ maxi	410/1800	410/1800	410/1800	410/1800	410/1800	410/1800	410/1800	410/1800	410/1800
Brandstoftank (l)	60	60	60	60	60	60	60	60	60
PRESTATIES									
Topsnelheid (km/h)	173	185	180	196	196	152	152	174	173
Acceleratie 0 tot 100 km/h (s)	12,9	11,2	13,8	10,2	10,6	18,9	18,9	12,7	14,4
CO₂ (g/ km)									
	168	173	181	190	202	184	184	157	170
BRANDSTOFVERBRUIK VOLGENS EG RICHTLIJN 93/ 116 (IN LITERS PER 100 KM)									
Stadsrit (koude start)	9,7	9,6	10,0	10,8	11,9	8,9	8,9	7,7	8,8
Buitenwegrit	5,7	6,0	6,1	6,4	6,6	5,8	5,8	4,9	5,1
Gecombineerd gebruik (stadsrit, buitenwegrit)	7,1	7,3	7,5	8,0	8,5	6,9	6,9	5,9	6,4
GEWICHTEN (KG)									
Leeg rijklaar gewicht	1210	1225	1255	1265	1295	1250	1280	1265	1300
Max. toelaatbaar gewicht	1795	1800	1840	1815	1845	1800	1830	1840	1865
Max. toelaatbaar treingewicht	2750	2750	2750	2800	2800	2750	2500	2800	2800
Max. toelaatbaar aanhangergewicht, geremd(1)	1300	1300	1250	1350	1300	1300	1000	1300	1300
Max. toelaatbaar aanhangergewicht, ongeremd	655	660	675	680	695	675	690	680	700

(1) Dit maximale aanhangergewicht is alleen toegestaan als bovengenoemd treingewicht (beladen auto + beladen aanhanger) niet wordt overschreden.
* leverbaar in de loop van het modeljaar.

De in het eerste deel van deze brochure opgenomen foto's en teksten betreffende specificaties en uitrustingen gelden niet voor alle uitvoeringen. De teksten betreffen het gamma in zijn totaliteit en beschrijven niet de standaarduitrusting en extra's per model. Voor een gedetailleerd overzicht zie de pagina's achterin deze brochure.



1.4 16V - 1390 cm³ - 95 pk

1.9D - 1870 cm³ - 65 pk

- ABS-remsysteem
- Airbag bestuurder en passagier
- Zij-airbags
- Hoofdsteunen vóór, in hoogte verstelbaar
- 3 in hoogte verstelbare hoofdsteunen achter
- Veiligheidsgordels vóór met gordelspanners en SRP
- Drie 3-punts rolgordels achter
- Stuurbekrachtiging
- Startblokkering
- Centrale portiervergending
- Automatische vergredeling van de portieren
- Elektronische toerenteller
- Digitale oliepeilmeter
- Digitaal klokje
- Kaartleeslampje in dakconsole
- Elektrische ruitbediening vóór
- Elektrisch verstelbare buitenspiegels

- Dubbele koplampen, elektrisch in hoogte verstelbaar
- Ruitenwissers met twee snelheden en variabele intervalstand
- Bestuurdersstoel in hoogte verstelbaar + verstelbare lendensteun
- In hoogte verstelbaar stuurwiel
- 3 aparte achterstoelen, opklapbaar en verwijderbaar
- Middenstoel achter in lengterichting verstelbaar
- Kaartenbakken in beide voor- en achterportieren
- Opbergvakje met klep boven op dashboard
- Opbergvakken met klep in bodem vóór de buitenste achterstoelen
- Opbergvak over de gehele breedte onder de achterstoelen
- Opbergvakjes met klepje in bagageruimte
- Hoedenplank plaatsbaar op 3 niveaus
- Luchtcirculatiestand
- Zonwerend glas
- Stoelbekleding stof

RN

1.4 16V - 1390 cm³ - 95 pk

1.6 16V - 1598 cm³ - 110 pk

1.9D - 1870 cm³ - 65 pk

1.9dTi - 1870 cm³ - 100 pk

STANDAARDUITRUSTING RN PLUS:

- Bumpers, buitenspiegels en strip over de kentekenplaatverlichting achter in de carrosseriekleur
- Elektrisch verwarmbare buitenspiegels
- FM afstandsbediening van de centrale portiervergending, met activering binnenverlichting

- Vertraagde uitschakeling binnenverlichting
- Sneltoets bediening zijruit bestuurder
- Regelbare dashboardverlichting
- Buitentemperatuurmeter
- Boordcomputer (m.u.v. Diesel)
- Opbergvak met klepje onderaan middenconsole
- Opbergvakken en vliegtuigafeltes aan rugleuning voorstoelen
- Ruitenwissers voor en achter met «automatische» werking
- Stoelbekleding velours

RT

1.4 16V - 1390 cm³ - 95 pk

1.6 16V - 1598 cm³ - 110 pk

1.9D - 1870 cm³ - 65 pk

1.9dTi - 1870 cm³ - 100 pk

STANDAARDUITRUSTING RT PLUS:

- Airconditioning, pollen filter en koeling opbergvakje onderaan middenconsole

- Mistlampen geïntegreerd in de voorbumper
- Accessoire-aansluiting 12V bij achterstoelen
- 2 opbergladen onder de voorstoelen
- Buitenste achterstoelen met in lengterichting verstelbare rugleuning

RXE

1.6 16V - 1598 cm³ - 110 pk

1.9dTi - 1870 cm³ - 100 pk

STANDAARDUITRUSTING RXE PLUS:

- Lichtmetalen velgen
- Radio 4x15W met cassettespeler en satellietbediening
- Elektrisch bedienbare zijruiten achter

- Stuurwiel met leder omkleed
- Passagiersstoel in hoogte verstelbaar + verstelbare lendensteun
- Hoofdsteunen vóór met instelbare hellingshoek
- Apart te openen achterraut

RXT

2.0 16V - 1998 cm³ - 140 pk

STANDAARDUITRUSTING RXT PLUS:

- Instrumentenpaneel met witte wijzerplaten

RXI

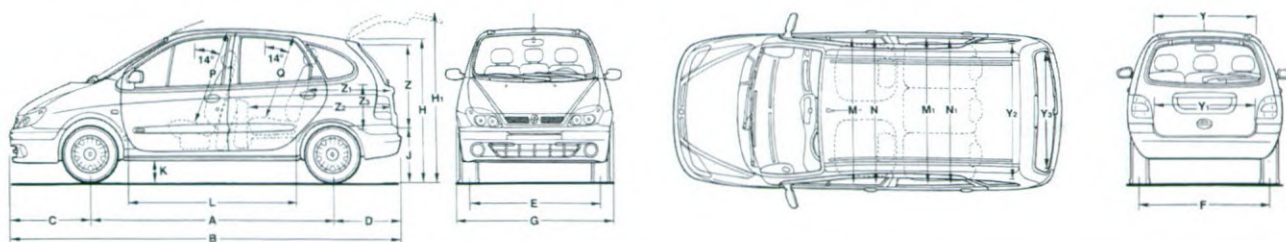

A	2580	D	712	G	1698	J	522	M	1435	NI	1370	Y	1183	Z	955
B	4169	E	1450	H	1675	K	>120	M1	1450	P	1029	Y1	1015	Z1	794
C	877	F	1485	HI	2065	L	1830	N	1395	Q	964	Y2	1105	Z2-Z3	1581-501

uitrusting en extra's

VERSIES SCÉNIC	RN 1.4 16V 1.9D	RT 1.4 16V 1.6 16V 1.9D 1.9dTi	RXE 1.4 16V 1.6 16V 1.9D 1.9dTi	RXT 1.6 16V 1.9dTi RXI 2.0 16V
ACTIEVE EN PASSIEVE VEILIGHEID				
ABS - remsysteem	●	●	●	●
Airbag bestuurder en passagier met geprogrammeerde ventielen	●	●	●	●
Zijairbags voor bescherming borstkas en hoofd	●	●	●	●
Hoofdsteunen vóór op gebogen stangen, in hoogte verstelbaar	●	●	●	—
Hoofdsteunen vóór op gebogen stangen, in hoogte verstelbaar en instelling van de hellingshoek	—	—	—	●
3 in hoogte verstelbare hoofdsteunen achter	●	●	●	●
Veiligheidsgordels vóór, in hoogte verstelbaar, met gordelspanners en SRP	●	●	●	●
Veiligheidsgordels achter, 3-punts rolgordels bij alle drie zitplaatsen achter en SRP op buitenste zitplaatsen	●	●	●	●
Isifix-bevestigingssysteem voor kinderzitjes op de buitenste achterstoelen*	●	●	●	●
Waarschuwinglampje voor niet bevestigen veiligheidsgordel bestuurder	●	●	●	●
Waarschuwinglampje voor niet goed gesloten portieren	●	●	●	●
Versterkingsbalken in de portieren	●	●	●	●
Onderbreking brandstofvoevoer bij ongeval	●	●	●	●
BESCHERMING VAN UW AUTO				
Startonderbreking met waarschuwinglampje op het dashboard	●	●	●	●
UITERLIJK EN AÉRODYNAMICA				
Wieldoppen «Céres»	●	—	—	—
Wieldoppen «Stromboli»	—	●	●	—
Lichtmetalen velgen «Bréhat» i.c.m. 1.4 16V, 1.6 16V en 1.9D	—	—	E	●
Lichtmetalen velgen «Lynx» i.c.m. 1.9dTi en 2.0 16V	—	—	E	●
Bumpers in carrosseriekleur met zwarte beschermstrip	—	●	●	●
Beschermstrips opzij	●	●	●	●
Buitenspiegels in de carrosseriekleur	—	●	●	●
Strip over kentekenplaatverlichting achter in carrosseriekleur	—	●	●	●
Metallic lak met vernislaag	E	E	E	E
LICHT EN ZICHT				
Dubbele halogeen koplampen, elektrisch in hoogte verstelbaar	●	●	●	●
Mistlampen geïntegreerd in de voorbumper	—	—	●	●
Mistachterlicht	●	●	●	●
Achteruitrijlampen	●	●	●	●
Verhoogd derde remlicht	●	●	●	●
Geluidsignaal vergeten verlichting	●	●	●	●
Buitenspiegel bestuurderszijde asferisch	●	●	●	●
Buitenspiegels elektrisch verstelbaar	●	—	—	—
Buitenspiegels elektrisch verstelbaar en verwarmbaar	—	●	●	●
Achteruitverwarming	●	●	●	●
Ruitenwissers met twee snelheden en variabele interval	●	●	●	●
Ruitenwissers voor en achter met «automatische» werking	—	●	●	●
Ruitenwischer achter met interval en sproeier	●	●	●	●
Zonwerend glas	●	●	●	●
Warmtewerende voorruit (niet i.c.m. winterpakket)	E	E	E	E
BESTURING EN CONTROLE-INSTRUMENTEN				
Pro-actieve automatische 4-traps transmissie i.c.m. 1.6 16V, 2.0 16V* of 1.9dTi*	—	—	E	E
Stuurbekrachtiging	●	●	●	●
Stuurwiel in hoogte verstelbaar	●	●	●	●
Stuurwiel met leder omkleed	—	—	—	●
Instrumentenpaneel met witte wijzerplaten	—	—	—	● (RXI)
Boordcomputer (m.u.v. Diesel)	—	●	●	●
Buitentemperatuurmeter met display op dashboard	—	●	●	●
Digitale kilometerteller / Elektronische toerenteller / Digitaal klokje / Koelvloeistof temperatuurmeter	●	●	●	●
Digitale oliepeilmeter (alleen bij de start)	●	●	●	●
Waarschuwinglampjes voor o.a. oliedruk, brandstofreserve en laadstroom	●	●	●	●

De gegevens in deze brochure zijn opgenomen op basis van informatie zoals die op het moment van samenstelling beschikbaar was. Tussentijdse wijzigingen zijn mogelijk. Raadpleeg altijd uw Renault-dealer.





VERSIES SCÉNIC	RN	RT	RXE	RXT
	1.4 16V 1.9D	1.4 16V 1.6 16V 1.9D 1.9dTi	1.4 16V 1.6 16V 1.9D 1.9dTi	1.6 16V 1.9dTi RXI 2.0 16V
COMFORT				
Centrale vergrendeling van de portieren, achterklep en tankdopklepje	●	●	●	●
FM afstandsbediening van de centrale vergrendeling	-	●	●	●
Automatische vergrendeling van de portieren	●	●	●	●
Binnenverlichting met vertraagde uitschakeling, geactiveerd door de afstandsbediening	-	●	●	●
Kaartleeslampje in dakconsole	●	●	●	●
Binnenverlichting in dakconsole en achter links en rechts	●	●	●	●
2 elektrisch bedienbare glazen schuif-/kanteldaken met zonnescerm	E	E	E	E
Elektrisch bedienbare zijruiten vóór	●	●	●	●
Sneltoets bediening zijruit bestuurder	-	●	●	●
Elektrisch bedienbare zijruiten achter**	-	-	-	●
Apart te openen achterrait	-	-	E	●
Accessoireaansluiting 12V bij achterstoelen	-	-	●	●
Regelbare dashboardverlichting	-	●	●	●
Verlichting in bagageruimte	●	●	●	●
Winterpakket (elektrisch verwarmbare voorruit en zitting voorstoelen) - niet i.c.m. warmtewerende voorruit	-	-	E	E
Zonneklep links met make-up spiegel en klep	-	●	●	●
Zonneklep rechts met make-up spiegel	●	●	●	●
VERWARMING EN VENTILATIE				
Verwarming en ventilatie met vier snelheden	●	●	-	-
luchtcirculatiestand	●	●	●	●
Airconditioning, pollenfilter en koeling opbergvakje onderaan middenconsole	-	-	●	●
4 ventilatieroosters in het dashboard, draaibaar en regelbaar	-	●	●	●
Ontwaseming van de voorruit en voorste zijruiten	●	●	●	●
Uitstroopening verwarming naar achterste zitplaatsen in console	●	●	●	●
OPBERGMOGELIJKHEDEN				
Kaartenbakken in beide voor- en achterportieren	●	●	●	●
Verlicht dashboardkastje met klep, voorzien van houders voor bekers en bril	●	●	-	-
Kantellade in dashboard aan passagierszijde	-	-	●	●
Opbergvakje met klep boven op dashboard	●	●	●	●
Opbergvak onderaan middenconsole	●	-	-	-
Opbergvak met klepje onderaan middenconsole	-	●	●	●
Opbergvakken en vliegtuigtafeltjes aan de rugleuning van de voorstoelen	-	●	●	●
Opbergvakken met klep in de bodem vóór de buitenste achterstoelen	●	●	●	●
Opbergvak met 3 deksels over de gehele breedte onder de achterstoelen	●	●	●	●
Opbergvakjes met klep links en rechts in bagageruimte	●	●	●	●
Achterklep met geïntegreerde handgreep aan binnenzijde	●	●	●	●
Hoedenplank plaatsbaar op 3 niveaus en verticaal op te bergen achter achterstoelen	●	●	●	●
Flessenhouders bij de buitenste achterstoelen	●	●	●	●
2 opbergladen onder de voorstoelen	-	-	●	●
STOLEN				
Voorstoelen met traploos tot slaapstand verstelbare rugleuning	●	●	●	●
Bestuurdersstoel in hoogte verstelbaar met verstelbare lendensteun	●	●	●	●
Passagiersstoel in hoogte verstelbaar met verstelbare lendensteun	-	-	-	●
3 aparte achterstoelen, opklapbaar en verwijderbaar, buitenste stoelen zijdelings verplaatsbaar	●	●	●	●
Middenstoel achter in lengterichting verstelbaar	●	●	●	●
Buitenste achterstoelen in lengterichting verstelbaar en met verstelbare rugleuning	-	-	●	●
Bekleding stof	●	-	-	-
Bekleding velours	-	●	●	●
Bekleding rundleder	-	-	-	E
RADIO-UITRUSTING EN COMMUNICATIE				
Radiovoorbereiding met antenne, ontstoring, bedrading en luidsprekerroosters	●	●	●	●
RADIO SAT 6000 K7: radio-cassettespeler 4x15 W met RDS, anti-diefstalcode, afzonderlijk frequentiedisplay, bedieningssatelliet bij het stuurwiel, zes luidsprekers en aansluitmogelijkheid voor een CD-wisselaar	-	-	E	●
RADIO SAT 6000 CD: radio-CD-speler 4x15 W met RDS, anti-diefstalcode, afzonderlijk frequentiedisplay, bedieningssatelliet bij het stuurwiel en zes luidsprekers	-	-	E	-
RADIO SAT 6000 CD i.p.v. RADIO SAT 6000 K7	-	-	-	E
Carminat navigatiesysteem	-	-	E*	E*

● = standaard E = als extra leverbaar - = niet leverbaar

* leverbaar in de loop van het modeljaar

** bij optie winterpakket, niet door de bestuurder te bedienen

kleuren en bekledingen

C99 Absinthe**



632 Boréal**

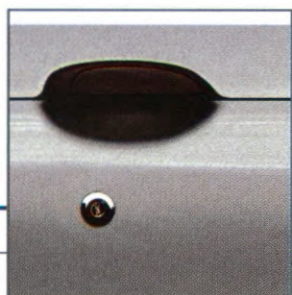

460 Bleu Roy*

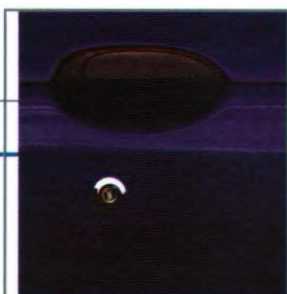

369 Arctic wit *



727 Rouge Vif*

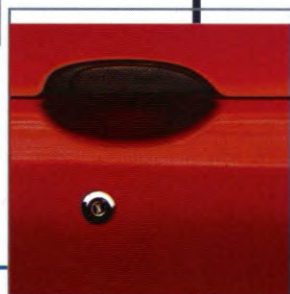

472 Bleu Crepuscule**



B73 Cuivre**



713 Rouge Cérise**



603 Gris Hologramme**



D40 Gypse**



926 Vert Epicea**

* = met vernislaag ** = metallic lak met vernislaag



Kleuren en bekledingen

Uitvoeringen		369	460	472	603	632	713	727	926	B73	C99	D40
RN	stof	Cbl	Cbl	Cbl	Cbl	Cbl	Cbl	Cbl	Cbr	Cbr	Cbl	-
RT	velours	Tbl	Tbl	Tbl	Tbl	Tbl	Tbl	Tbl	Tbr	Tbr	Tbl	-
RXE	velours	Tbl	Tbl	Tbl	Tbl	Tbl	Tbl	Tbl	Tbr	Tbr	Tbl	-
RXT	velours	Tbl	Tbl	Tbl	Tbl	Tbl	Tbl	Tbl	Tbr	Tbr	Tbl	-
RXT	rundleder	Ebl	Ebl	Ebl	Ebl	Ebl	Ebl	Ebl	Ebr	Ebr	Ebl	-
RXI	velours	Tbl	Tbl	Tbl	Tbl	Tbl	Tbl	Tbl	Tbr	Tbr	Tbl	Tbr
RXI	rundleder	Ebl	Ebl	Ebl	Ebl	Ebl	Ebl	Ebl	Ebr	Ebr	Ebl	Ebr

Cbl = Stof Carro Bleu, Cbr = Stof Carro Brique, Tbl = Velours Typologie Bleu,
Tbr = Velours Typologie Brique, Ebl = Rundleder Elan Bleu, Ebr = Rundleder Elan Brique



Elke Scénic heeft zijn eigen ambiance. U kunt kiezen voor bekleding en vloertapijt in een warme Brique kleur.

Stof Carro



Harmonie Brique

Velours Typologie



Leder Elan

Velours Typologie



Stof Carro

Harmonie Bleu

Ook in de blauwe tinten zijn de stoelbekleding, het dashboard en het vloertapijt altijd op elkaar afgestemd.



Leder Elan

Met dank aan :
Servane Gaxotte,
Free lance, Rodolfe
Menudier, Clyda,
Toi du monde,
Cutler & Gross,
Lafuma en de
winkels van
Colette en Knoll.

uitrusting en extra's

Airconditioning

met pollenfilter en koeling opbergvakje onderaan middenconsole

Lichtmetalen velgen Bréhat



Lichtmetalen velgen Lynx



Lederen bekleding

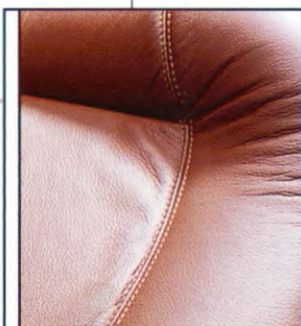

Transversale dakdragers (accessoire)



Radio 4x15W met cassettespeler en bedieningssatelliet



Radio 4x15W met CD- speler en bedieningssatelliet

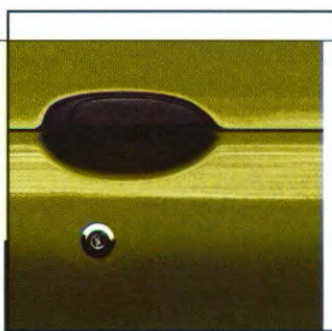

Metallic lak met vernislaag



Apart te openen achterruit

Warmtewerende voorzit

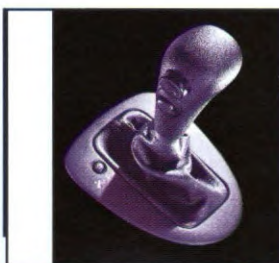
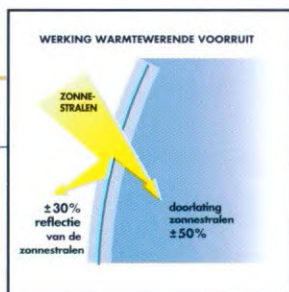

2 elektrisch bedienbare glazen schuif/ kanteldaken

Pro-actieve automatische 4-traps transmissie



Carminat navigatiesysteem*

*leverbaar in de loop van het modeljaar



Met de aanschaf van een Renault staat tegelijkertijd een compleet service-apparaat tot uw beschikking.

In Nederland bestaat een netwerk van bijna 250 servicepunten. Er is er dus altijd wel één bij u in de buurt. Deze servicepunten beschikken over gespecialiseerd personeel dat op de hoogte is van de laatste technieken en gebruik maakt van efficiënte diagnose-apparatuur. Daarnaast biedt Renault u een aantal diensten die het rijden met een Renault nog plezieriger maken en u bovendien zekerheid geven.



RENAULT

de service van Renault
gaat steeds verder...

Renault Reparatie Garantie

De Renault-dealer geeft 12 maanden garantie op alle reparaties die hij heeft uitgevoerd. Dus, mocht bijvoorbeeld na een reparatie het betreffende onderdeel opnieuw defect raken, dan herstelt of vervangt Renault het kostenloos.

12 Jaar Plaatwerkgarantie

Als aanvulling op de 12 maanden fabrieksgarantie wordt de carrosserie van uw Renault Scénic 12 jaar gegarandeerd als u uw auto regelmatig door een Renault-dealer laat controleren.

De vervangende Renault

Als u uw eigen auto eens niet kunt gebruiken omdat die bijvoorbeeld in reparatie is, kan uw dealer u een vervangende Renault aanbieden tegen een vriendenprijs. Soms krijgt u die auto zelfs gratis mee.

Renault Route Service 0800-0303

Renault Route Service is 24 uur per dag en 7 dagen per week vanuit geheel Europa bereikbaar om u te helpen als uw auto strandt met pech of schade. De Renault-dealerorganisatie zorgt voor vlotte reparatie en de Route Service zorgt voor onderdak indien dat nodig is, of voor vervangend vervoer.

Leasing en financiering

Renault Financial Services, huisleverancier van Renault op het gebied van leasing en financiering, is gespecialiseerd in het leasen en financieren van

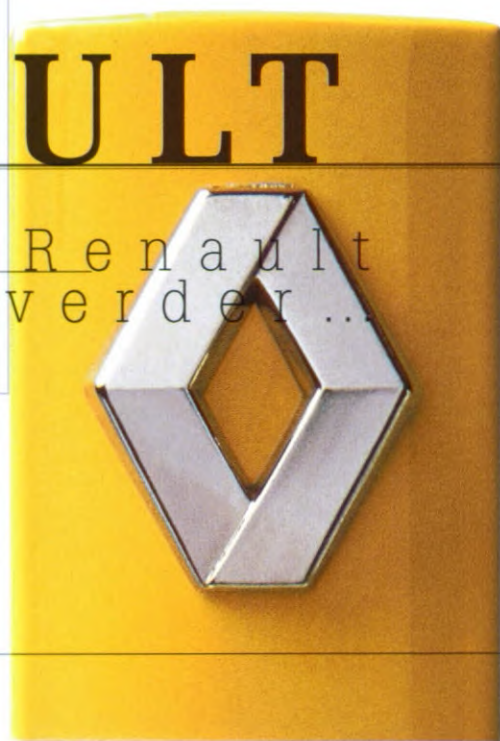

alle personen- en bedrijfsauto's van het merk Renault. Voor deskundig advies en het beheer van uw wagenpark kunt u bij hen terecht. Maar Renault Financial Services biedt ook de mogelijkheid om uw auto te financieren. Zowel voor nieuwe als voor occasions heeft Renault Financial Services altijd een passende oplossing voor u. Voor meer informatie kunt u contact opnemen met uw Renault-dealer. Hij kan u met het Renault Top Service offerteprogramma snel en deskundig adviseren over alle lease- en financieringsmogelijkheden. Voor meer informatie kunt u tevens contact opnemen met Renault Financial Services:

Nautilusweg 30, 3542 AV, UTRECHT. Telefoonnummer: 030-2477422

Renault Garantie Plus

Met een Renault Garantie Plus overeenkomst kunt u de standaard garantieperiode van 12 maanden aanzienlijk verlengen. De duur van de overeenkomst kan nauwkeurig afgestemd worden op uw autogebruik. De maximale verlenging van de garantie op de auto is 4 jaar of 100.000 km. Met de bijbehorende Garantie Plus pas kan men vrijwel overal in Europa bij elke Renault-dealer terecht. Kosteloos, zodat onverwachte uitgaven verleden tijd zijn. De afsluiting van een Renault Garantie Plus overeenkomst is mogelijk tot 3 maanden na de datum van afgifte van deel 1 van het kenteken. Heeft u nog vragen? Uw Renault-dealer zal u graag informeren over de details van de verschillende diensten die Renault u kan bieden. De service van Renault gaat steeds verder.

RENAULT Société anonyme au capital de 5 904 964 175 F / 34, quai du Point du Jour - 92109 Boulogne Billancourt Cedex / Tél. 01 41 03 03 41 - R.C.S. Nanterre B 790 029 967

RENAULT
adviseert eif

www.renault.nl



RENAULT

