

Audi 80. Maatgevend voor anderen qua comfort, techniek en veiligheid



★ ★ 6 JAAR ★ ★
CARROSSERIE-GARANTIE



Wat de Audi 80 biedt aan techniek en comfort is
maatgevend voor vergelijkbare auto's in deze klasse



De vormgeving: strak en lang van lijn, veel glas rondom en een energiebesparende styling. Het interieur: royaal en comfortabel, zittingen die met een prettige schuimstof zijn gevuld en kleuren die smaakvol op elkaar afgestemd zijn.

Alle instrumenten en bedieningselementen zijn overzichtelijk op het dashboard gerangschikt. In één oogopslag af te lezen en direkt onder handbereik.

Het rijden: de grote spoorbreedte en de lange wielbasis zorgen voor een probleemloze besturing, zowel in de bochten als op de rechte weg. Voeg daarbij de bekende Audi-voordelen zoals de koersvaste voorwiel-aandrijving, het diagonaal gescheiden tweekrings-remsysteem, de zelfcorrigerende stuurinrichting en de even temperamentvolle als robuuste motoren.

En u hebt de Audi 80. De maatstaf waarmee andere auto's in deze klasse vergeleken worden.

Audi 80. Z'n functionele en elegante lijn zijn tijdloos

De Audi 80 – goed in vormgeving. De eerste blik die u op een auto werpt, is heel iets anders dan erover lezen. Want die eerste blik toont dikwijls onverbloemd het ware karakter van een auto: z'n sterke, maar ook z'n zwakke kanten. Bij velen duurt de eerste blik op de Audi

80 opmerkelijk lang. Eigenlijk geen wonder; de vormgeving is uiterst elegant, het gehele ontwerp bijzonder royaal. Kijk bijvoorbeeld naar de ramen die rondom een optimaal zicht bieden. Daarnaast maakt de Audi 80 een robuuste indruk en verradt het moderne uiterlijk

al hoeveel technisch vernuft er in deze wagen steekt. De aerodynamische wigvorm, de mooie strakke lijn zonder overbodige details zullen daarom ook morgen nog zeer gewaardeerd worden.

Bij de Audi 80 is modieus ook werkelijk modern.

Schoonheid die functioneel is. Het uiterlijk van de Audi 80 is ontstaan na langdurige proeven in windtunnels, waarbij aerodynamische eisen voorop stonden. Mede daardoor heeft de Audi 80 een uiterst gunstig brandstofverbruik. Dat betekent voor u dat de Audi 80 –



Audi 80 GLS

ongeacht de motorversie – een snelle en bovendien opvallend zuinige auto is.

Ook bij langdurige hoge snelheden, waar andere auto's ineens veel dorstiger worden, blijft de Audi 80 opvallend bescheiden.

Audi 80: snel en zuinig. De Audi 80 is tot in de kleinste details modern en technisch perfect. De bumpers bijvoorbeeld passen harmonisch in het geheel. Maar ook de functionele

waarde ligt op een hoog peil. Want onder de dikke kunststoflaag die de eerste klap opvangt, bevindt zich een stalen kern. Een constructiewijze die twee voordelen biedt: de stalen kern wordt tegen steenslag en andere roestveroorzakers beschermd en de flexibele kunststoflaag zorgt er voor dat kleine stootjes, zoals bijvoorbeeld bij het parkeren, geen zichtbare gevolgen hebben.

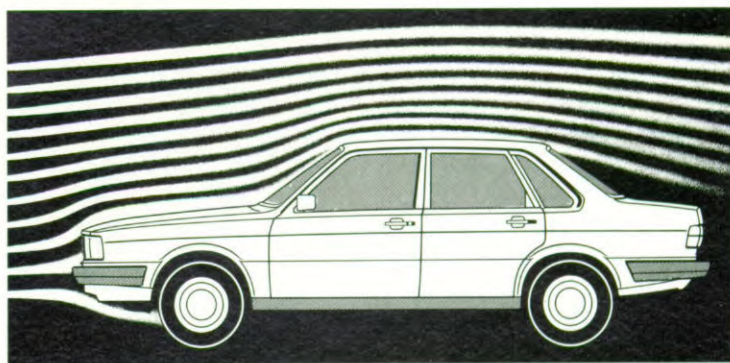

De geringe luchtweerstand is het resultaat van langdurige proeven in windtunnels.



De Audi 80. Een auto met veel sterke kanten

Vier motoruitvoeringen. Wie een Audi 80 koopt moet zich eerst afvragen welke motor in zijn of haar geval de meest geschikte is. Dat kan op de eerste plaats de bijzonder economische 1,3 liter motor van 44 kW (60 DIN-pk) zijn. Maar ook de 1,6 liter motoren van

55 kW (75 DIN-pk) of van 63 kW (85 pk), die beide ook met automatische transmissie geleverd kunnen worden.

Houdt u er een sportieve rijstijl op na, dan is de Audi 80 in GLE-uitvoering, met een benzine-inspuitmotor van 81 kW (110 DIN-pk) ronduit ideaal voor

u. De topsnelheid van de Audi 80 GLE ligt even boven de 180 km/u.

Hoe verschillend deze uitvoeringen ook mogen zijn, elke Audi 80 heeft voldoende vermogen om elke verkeerssituatie moeiteloos het hoofd te bieden. Want dankzij het gunstige

koppel en de gunstige verhouding tussen gewicht en vermogen, kunt u snel optrekken, fel inhalen en vlot reageren als dat nodig is.

Alle motoren zijn uiterst modern geconstrueerde, watergekoelde viercilindermotoren. Uitgerust met bovenliggende



nokkenas en speciaal gevormde verbrandingskamers die samen met de gewichtbesparende bouw voor een uitstekende acceleratie zorgen.

Een lang leven en weinig onderhoud. Bij de constructie van de Audi 80-motoren stonden een degelijke bouw en een lange levensduur voorop. Dit werd bereikt door uitsluitend hoogwaardige materialen te kiezen

en gebruik te maken van geavanceerde technieken. Door de bovenliggende nokkenas worden veel bewegende delen voor bediening van de kleppen overbodig, waardoor onnodige slijtage wordt vermeden. De elektrisch aangedreven ventilator van het koelsysteem wordt pas ingeschakeld wanneer de motor extra koeling vraagt. Zo blijft de motor altijd op de juiste temperatuur en wordt de warmlooperperiode erg kort gehouden.

Bovendien garandeert de moderne constructie van de motor een smering bij de meest gunstige bedrijfstemperatuur. En ook dat houdt in dat de motor zonder mankeren hoge prestaties blijft leveren. Ander prettig resultaat: u hoeft slechts twee maal per jaar – of om de 7500 km – olie te verversen. Een onderhoudsbeurt hoeft maar

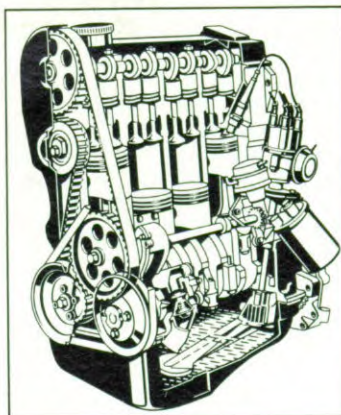

De sterke, watergekoelde viercilindermotor met bovenliggende nokkenas van de Audi 80.

eenmaal per jaar – of om de 15000 km – plaats te vinden.

Vooruitstrevende techniek zorgt voor laag brandstofverbruik. Het rijden van korte afstanden

kost in de meeste gevallen veel brandstof. De Audi 80 heeft echter enkele technische voorzieningen die daar een antwoord op weten. Zolang de motor niet op temperatuur is, zorgt bij de 1,3 liter motor de thermo-choke voor een nauwkeurig en zuinig brandstof/luchtmengsel. Bij de 1,6 liter motor gebeurt dit door middel van een dubbel gestuurde startautomaat. Een apart voorverwarmingssysteem heeft tijdens het warmlopen een gunstige invloed op het verbruik. Terwijl de speciaal geconstrueerde verbrandingskamers een optimaal rendement van de brandstof garanderen. Samen met de unieke aerodynamische vormgeving en de gunstige verhouding tussen gewicht en vermogen maakt dit van de Audi 80 een uiterst zuinige en economische auto.



De motor- en modelvarianties van de Audi 80

Vermogen	Cilinderinhoud	Audi 80 L	Audi 80 LS	Audi 80 GLS	Audi 80 GLE
kW (DIN-pk)	liter	Alle modellen in 2- en 4-deurs uitvoering.			
44 (60)	1,3	●	-	-	-
55 (75)*	1,6	-	●	●	-
63 (85)*	1,6	-	-	●	-
81 (110)	1,6	-	-	-	●

*Ook met automatische transmissie.

Audi 80 L

De Audi 80. Een formule voor toekomstige auto's in deze klasse

Voorwielaandrijving = veiligheid. Elke Audi 80 heeft voorwielaandrijving. Dat betekent voortreffelijke rij-eigenschappen en bovendien: veiligheid. Want het gewicht van de motor en de aandrijving op de voorwielen zorgt voor een perfect wegcontact. Doordat de voorwielen zowel aangedreven als bestuurd worden is de Audi 80 uiterst koersvast. Belangrijk op natte en gladde wegen en 't maakt de Audi 80 vooral 's winters veel veiliger dan conventioneel aangedreven auto's. Tenslotte zorgt de voorwielaandrijving er ook voor, dat de Audi 80 praktisch ongevoelig is voor zijwind.

Exacte en superlichte besturing. De besturing van de Audi 80 wordt gekenmerkt door drie belangrijke pluspunten: in de eerste plaats is de besturing zeer exact. U hebt het gevoel de auto altijd onder controle te hebben. In de tweede plaats: kleine stuurdraaiingen zijn al voldoende om scherp in te draaien. Een prettig voordeel dat vooral bij het parkeren uitstekend van pas kan komen. Ten derde: de besturing is toch weer indirect genoeg om te

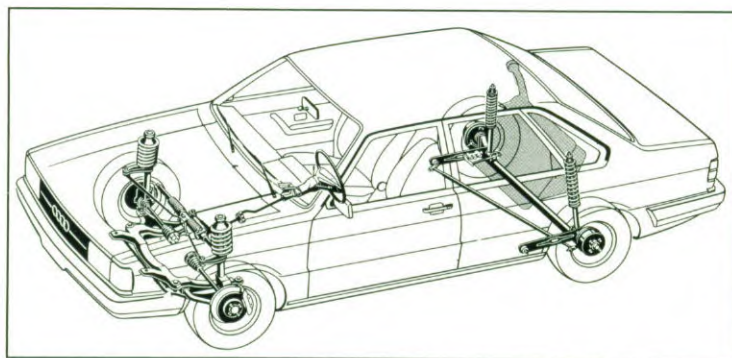

Het geraffineerd geconstrueerde onderstel laat u zelfs de slechtste wegen comfortabel berijden.

voorkomen dat de auto bij abrupte stuurbewegingen gaat slingeren. Als u nog nooit achter het stuur van een Audi 80 hebt gezeten, moet u toch eens nader kennismaken met deze drie opvallende eigenschappen. U zult verbaasd zijn over het gemak en de zekerheid, waarmee u de Audi 80 kunt besturen.

Het onderstel. Fenomenale wegligging in bochten en op de rechte weg. Het uitgebalanceerd geconstrueerde onderstel van de Audi 80 heeft z'n kwaliteiten in tal van tests steeds opnieuw bewezen. En inderdaad, dit Audi-onderstel houdt de wagen in de bochten onberispelijk op de weg en neutraliseert zelfs de grootste oneffenheden. De effi-



ciënte vering en de zelfcorrigerende stuurinrichting zorgen samen met de torsiegeveerde achteras en de nauwkeurig op elkaar afgestemde vering en schokbrekers voor excellent rijcomfort. Dit – en uiteraard de lange wielbasis en de grote spoorbreedte – maken het rijden in de Audi 80 ongeëvenaard comfortabel. Zelfs onder de meest ongunstige omstandigheden.

Zelfcorrigerende stuurin-

richting. De zelfcorrigerende stuurinrichting van de Audi 80 levert een belangrijke bijdrage aan de actieve veiligheid. Wanneer u, bijvoorbeeld met twee wielen op een losse ondergrond en met twee wielen op een vaste ondergrond rijdt, houdt de auto de juiste koers. Hetzelfde geldt als u bijvoorbeeld moet remmen op een weg, die bijvoorbeeld aan één zijde nat of glad is. De auto zal dan niet „uitbreken”.

Tot deze hoge remkwaliteiten dragen natuurlijk ook de grote schijfremmen voor en de trommelremmen achter sterk bij. Verder zorgt het diagonaal gescheiden tweekrings-remsysteem ervoor dat u de Audi 80 ook in moeilijke situaties probleemloos onder controle houdt. Overigens worden de trommelremmen geheel automatisch bijgesteld.

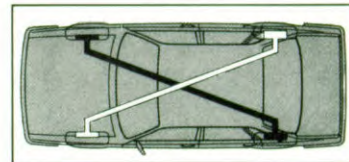

Het diagonaal gescheiden tweekringsremsysteem garandeert een volledige remkrachtverdeling over voor- en achteras. Oók als er één remcircuit zou uitvallen. Beide assen behouden in dat geval een remkracht van 50%.



Audi 80 GLS



Audi 80 GLS
Veiligheidsgordels achter en radio tegen meerprijs.



De Audi 80. Veel ruimte. Veel comfort. En een dashboard dat in één oogopslag is te overzien.

De Audi 80 is royaal met ruimte. De Audi 80 biedt een maximum aan ruimte en comfort voor alle inzittenden; voorin en achterin. Let u trouwens ook eens op de vriendelijke harmonische kleuren van de bekleding, de vloerbedekking en het dashboard.

De kofferruimte van de Audi 80 is maar liefst 505 liter groot! Voldoende plaats dus voor de vakantiebagage van 't hele gezin. De kofferruimte is trouwens bekleed met een speciaal soort kunststof, waardoor de bagage niet hinderlijk heen en weer kan schuiven.

Alles onder handbereik en in één oogopslag te overzien. Alle bedieningselementen en instrumenten zijn in de Audi 80 dusdanig geplaatst dat u ontspannen kunt rijden. Maar ook de vormgeving van het dashboard verdient uw aandacht. Mooi, maar ook praktisch en functioneel. Alle controle- en bedieningselementen zijn overzichtelijk bij elkaar gegroepeerd.

Zodat één blik voldoende is om alles te overzien. En alle schakelaars zich direct onder handbereik bevinden. De bedieningselementen zijn geconstrueerd volgens de laatste

ergonomische principes. Het flexibele materiaal waarmee het dashboard bekleed is, waarborgt een grote veiligheid voor chauffeur en passagier. Bovendien is het dashboard snel toegankelijk bij onverhoopte reparaties.

Ook de buitenspiegel van de Audi 80 is bijzonder doordacht. Die is namelijk van binnenuit verstelbaar. En wel zodanig dat u alleen het glas verstelt, het spiegelhuis behoudt dezelfde positie. Een handig snufje, want nu is bijstellen na het minste of geringste stootje niet meer nodig. Zelfs niet als de auto uit de wasstraat komt.

Perfekte geluidsisolatie. Bij de constructie van de Audi 80 zijn talloze maatregelen genomen om eventuele geluidshinder tot een minimum te beperken. De voor- en achteras kregen een zorgvuldige rubberisolatie, waardoor u praktisch geen storende rijgeluiden hoort. De royale rubberstrips langs de deuren, het kofferdeksel en de motorkap isoleren vervelend windgeruis. Tenslotte noemen we nog de geluidsisolerende vloerbedekking, waardoor de Audi 80 helemaal een uitzonderlijk laag geluidsniveau krijgt. Deze vloerbedekking bestaat



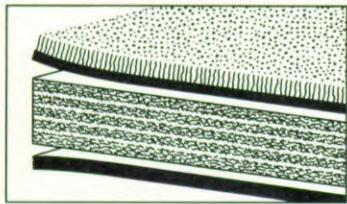

De geluidsisolerende maatregelen in de Audi 80. (Schematisch voorgesteld). Doorsnede van de uit vier lagen bestaande vloerbedekking: (van boven naar onder)

1. tapijt met zwaarspaat-mat (alleen voorin) 2. vezellaag. 3. bitumen.

uit verschillende lagen, die samen een even grote geluidswerende capaciteit hebben als een stenen muur van 15 cm dik!

Anatomisch gevormde stoelen. De sterke en comfortabele stoelen in de Audi 80

geven veel steun, óók zijdelings. De bestuurder heeft zo een goede en niet-vermoeiende zit en de passagier hoeft niet bang te zijn om in de bochten het evenwicht te verliezen. Deze anatomisch uitgedokterde voorstoelen met een niet te zachte schuimstof-vulling zijn tot ruststand verstelbaar.

Een koel hoofd en warme voeten. Voor comfortabel reizen is een goede temperatuur van groot belang. De Audi 80 voorziet daarin op voortreffelijke wijze. Vier afzonderlijk verstelbare en regelbare verwarmings- en ventilatieroosters geven u namelijk alle mogelijkheden voor een persoonlijke temperatuurregeling. Terwijl via de buitenste roosters ook warme lucht toegevoerd kan worden –

zodat de koude lucht die van deuren en ramen afstraalt effectief wordt bestreden – zorgen de twee middelste roosters op het dashboard voor een constante aanvoer van frisse lucht. Aldus wordt een prettige doorstroming

van de lucht verkregen en rijdt u met een koel hoofd en warme voeten. Vooral tijdens lange ritten een aangename ervaring. Sleuven aan de onderkant van de achterraut voorkomten slotte dat deze beslaat.

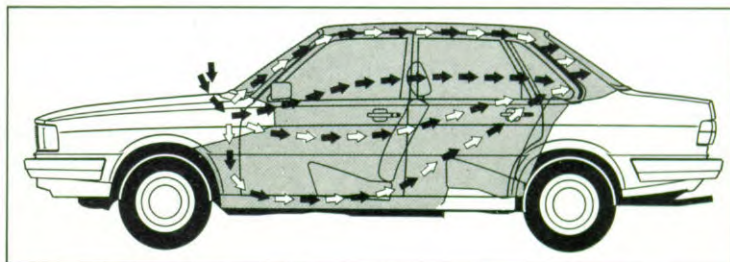

Het effectieve verwarmings- en ventilatiesysteem van de Audi 80. In ca. 20 seconden wordt alle aanwezige lucht volledig ververst.



De Audi 80. Rondom veilig door schokabsorberende kreukelzones voor en achter en extra verstevigde portieren

De berekende veiligheid van de Audi 80 is het resultaat van jarenlange intensieve research, waarin talloze meedogenloze botsproeven werden genomen die uiteindelijk leidden tot de huidige carrosserie.

Vooraf bij frontale botsingen biedt de Audi 80 een grote mate van veiligheid, dankzij de lange carrosserie en de daardoor ook lange kreukelzones die grote schokken kunnen absorberen. Ook de voorste langdraggers – resultaat van talloze botsproeven – leveren een belangrijke bijdrage.

Door een speciale constructie zijn de portieren extra verstevigd tegen aanrijdingen van opzij. Het is bovendien praktisch uitgesloten dat de deuren gaan klemmen.

Het dashboard is bekleed met een speciaal materiaal waaraan inzittenden zich bij een ongeval niet kunnen bezeren.

Dat geldt eveneens voor het veiligheidsstuur. De stuurkolom kan bij een botsing niet gevaarlijk in het passagierscompartiment binnendringen dankzij knikelementen en een ruim bemeten stootplaat van hard-schuim.

Mocht iemand in de auto met kracht op de stuurkolom stoten, dan wordt ook die schok geabsorbeerd door een vervormbaar element.

Opmerkelijk is ook de 68 liter grote brandstof tank, die de Audi 80 een actieradius geeft van ruim 600 km.

En tenslotte biedt de Audi

80 ook alle andere veiligheidsvoorzieningen die in de loop der jaren vanzelfsprekend zijn geworden.

De stoelen zijn stevig verankerd. Armleuningen en raamhendels zijn van flexibel materiaal. De deurgrepen zijn verzonken en de achteruitkijk-

spiegel heeft een veiligheidsbevestiging. Bij de tweedeursuitvoering hebben de leuning een veilige vergrendeling en de vierdeursuitvoering heeft veilige sloten voor kinderen achterin. U ziet, allemaal details die ervoor zorgen dat u in de Audi 80 veilig rijdt.



Audi 80 L

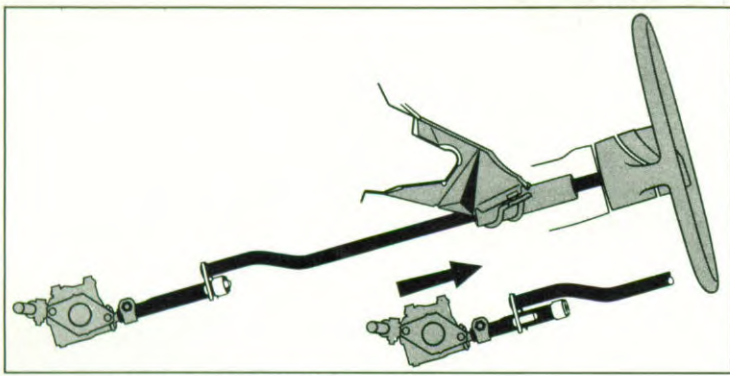

De vervormbare stuurkolom van de Audi 80.

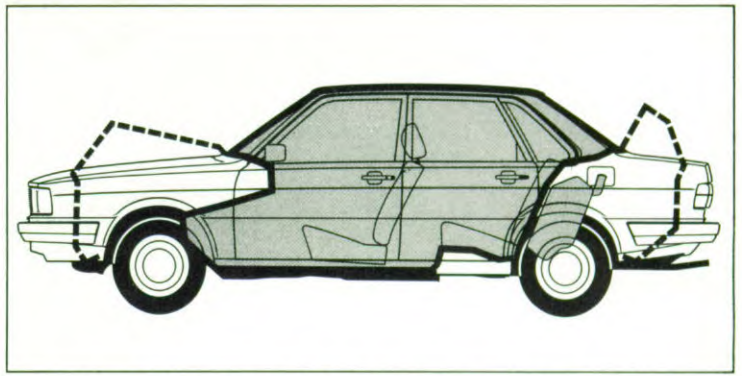

De moderne carrosserie van de Audi 80 met effectieve kreukelzones.



De Audi 80-modellen. Zeer compleet uitgerust. Uiterst comfortabel en bijzonder veilig.



Overzichtelijk instrumentenpaneel (LS)



Vak voor het V.A.G. „serviceboek”



Tuimelschakelaars



Verbruiksmeter



Hoofdsteunen



Brede stootranden

Fraaie kleuren. Behaaglijke stoffen bekleding. Dag-kilometer teller. Electriscne klok. Was-wisnrichting met interval-schakelaar voor de ruitewissers. Grote, goed afleesbare instrumenten. Ook dat is de Audi 80. Compleet met een apart vak voor het „Serviceboek” waarin u alle belangrijke gegevens over

uw auto en het V.A.G Service System kunt vinden. Verder zijn alle tuimelschakelaars op stuurhoogte aangebracht. Extra op elke Audi 80: de verbruiksmeter waarop u precies kunt aflezen hoe economisch u bij een bepaalde snelheid rijdt. Ander functioneel- en schoonheidsdetail: de bumpers reiken ver

om de hoeken van de auto heen tot aan de wielkasten.

De kleuren in het interieur zijn harmonisch op elkaar afgestemd. Rechtsvoor bevindt zich een ruim opbergvak. Met het korte, sportieve versnellingspookje kunt u snel en vlot schakelen. De buitenspiegel kunt u binnenin verstellen. De

GLS-uitvoering heeft stootranden op de zijkant van de auto en opbergvakken in de voorportieren. Bij de technische gegevens vindt u een lijst met de belangrijkste details van de uitvoeringen Audi 80 LS en Audi 80 GLS.



Harmonisch afgestemde kleuren



Afsluitbaar opbergvak (GLS)



Sportief versnellingspookje



Van binnenuit verstelbare buitenspiegel



Stootranden (GLS)



Binnenbekleding van de portieren (GLS).

De Audi 80 kan voldoen aan alle persoonlijke wensen, dankzij een uitgelezen assortiment accessoires

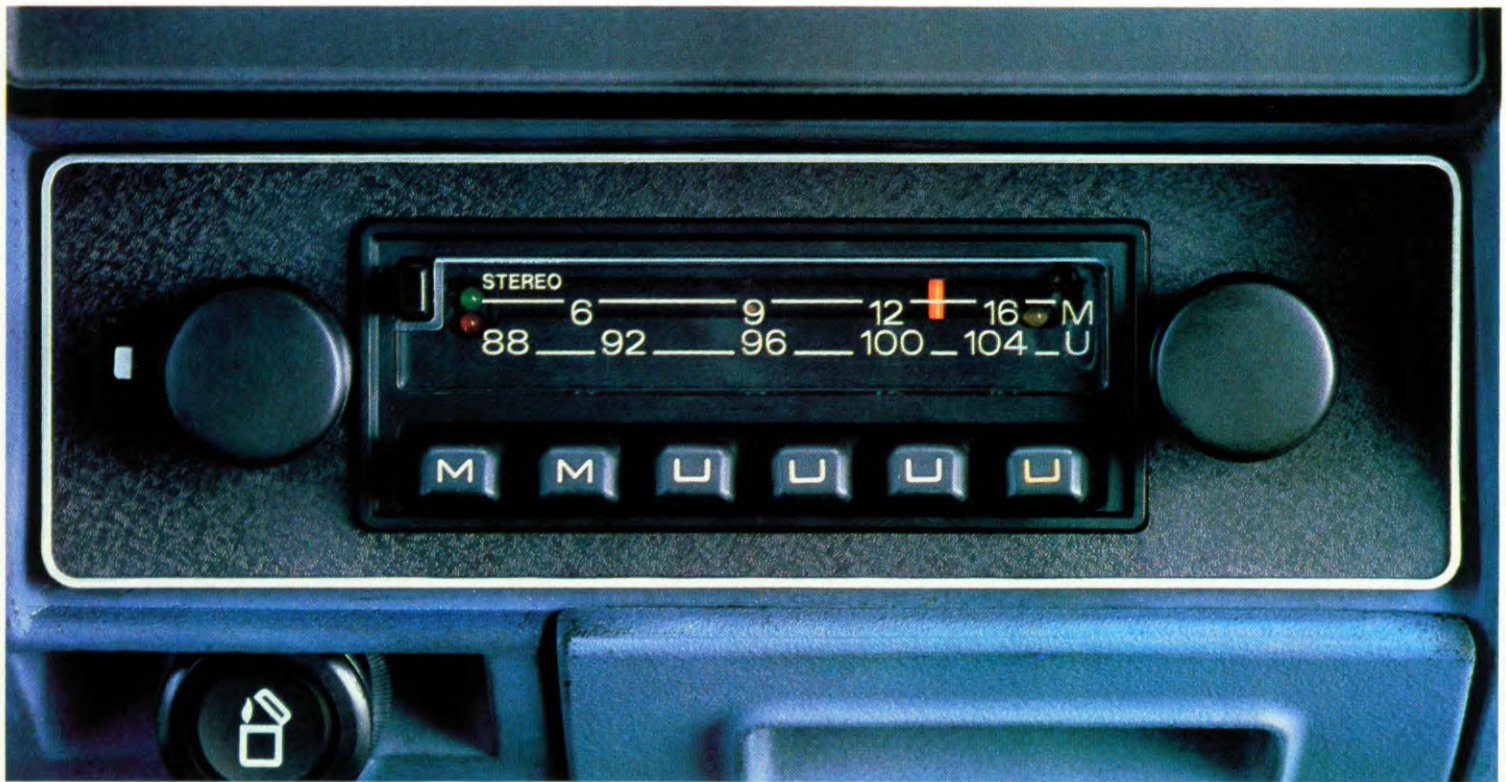

Stereo-radio



Lichtmetalen velgen (voor GLE)

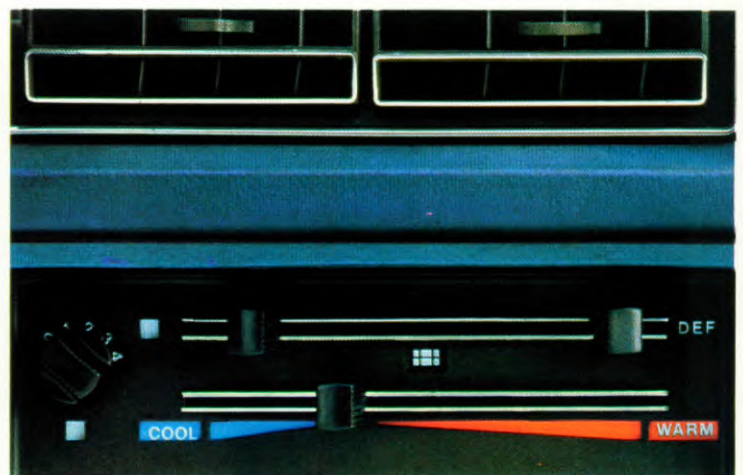

Airconditioning



Schuifdak uitgezet



Schuifdak opengeschoven

Elke Audi 80 kan aan de individuele verlangens van z'n eigenaar voldoen. Zo kunnen worden meegeleverd: uitstekende radio's, sportieve lichtmetalen velgen (voor de Audi 80 GLE), airconditioning (voor de 55- en 63 kW-motoren) die

een altijd constante binnentemperatuur garandeert, een schuifdak met handbediening. En dan is er de zeer comfortabele automatische transmissie voor de 55- en 63 kW-motoren. Verder: mistlampen geïntegreerd in de voorbumpers, een mistachter-

lamp die in het achterlichtblok is ingebouwd en extra brede banden.

Een overzicht van de accessoires waarmee de Audi 80 al van fabriekswege kan worden uitgerust, vindt u bij de technische gegevens.



Automatische transmissie



Mistlampen



Geïntegreerde mistachterlamp



Brede banden

Naast de technische voordelen van de Audi 80 kunnen wij u nog meer voordelen bieden, zoals alleen een grote fabrikant dat kan: een uitgebreide garantie, een dicht V.A.G service-net, de V.A.G financiering, de V.A.G verzekeringservice en de V.A.G leasing.

Een jaar garantie zonder kilometerbeperking. Een garantie die meer is dan een bewijs van kwaliteit alleen. Het bevestigt dat u een goede en veilige keus hebt gedaan. Dit jaar garantie geldt uiteraard overal ter wereld.

Nieuw: een unieke garantie van 6 jaar op de carrosserie! Mocht in de eerste 6 jaar bij uw Audi roestschade door oorzaken van binnenuit aan de carrosserie ontstaan wat wij eigenlijk met de hoge kwaliteit van de Audi niet verwachten – dan dragen wij de kosten van herstel. Onder één voorwaarde: tijdens de zesjarige garantieperiode moet de carrosserie overeenkomstig de gebruiksaanwijzing worden onderhouden en na twee en na vier jaar worden gecontroleerd. Alleen de kosten van deze controle die ongeveer een half uur duurt zijn voor rekening van de eigenaar.

Als u een Audi wilt kopen – en vooral ook daarna – staan onze dealers altijd voor u klaar. Deze bedrijven herkent u aan hun eigen naam en de gemeenschappelijke benaming V.A.G waaronder alle dealeractiviteiten zijn samengebracht. De voordelen die onze V.A.G-dealers u kunnen bieden hebben wij hierna op een rij gezet.

De uitgebreide V.A.G Service. Het nieuwe, duidelijke en voordelige V.A.G Service System zorgt voor een constant goede servicekwaliteit in binnen- en buitenland. Op alle originele Audi-onderdelen krijgt u een half jaar garantie.

V.A.G-financiering: snel, simpel, gemakkelijk. Uw V.A.G dealer geeft u graag alle inlichtingen over de gemakkelijke aanschaf van een Audi door middel van een financiering. De voorwaarden zijn gunstig, de formaliteiten minimaal.

De voordelige V.A.G Verzekeringservice. Een verzekering die u een snelle en efficiënte afhandeling van schadegevallen garandeert. Schade's repareren kan met deze verzekering bij alle Europese V.A.G bedrijven. De afwikkeling geschiedt door de VVS, de speciale V.A.G verzekeringsmaatschappij, die uiterst concurrerende premies hanteert.

V.A.G Leasing. Leasen betekent Audi's huren op zeer voordelige condities. Ideaal voor bedrijven, die auto's nodig hebben, maar ze niet willen kopen. Omdat anders kapitaal moet worden geïnvesteerd. Uw V.A.G-dealer brengt u van alle fitnesses op de hoogte. En vertelt tevens onder welke gunstige voorwaarden u privé een Audi kunt leasen.



Audi 80 GLS



180

Bekleding voor alle Audi 80-modellen

Standaarduitvoering stoelbekleding – gestreept velours, voor de Audi 80 L

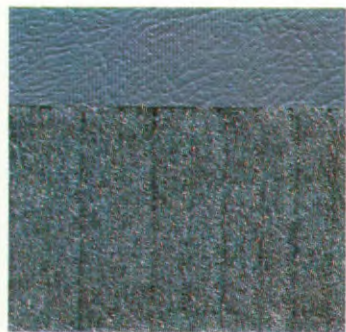

azuur BL

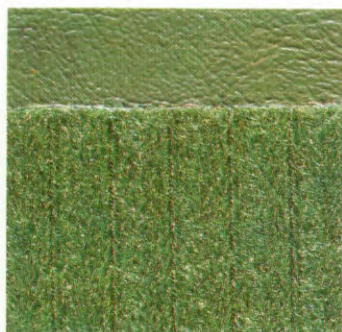

schilf BM

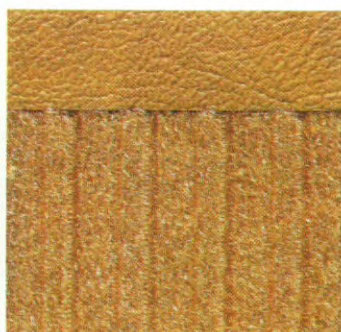

zand BN



negro BG

Standaarduitvoering stoelbekleding – velours, voor de Audi 80 GLS



azuur CG



schilf CH



zand CJ

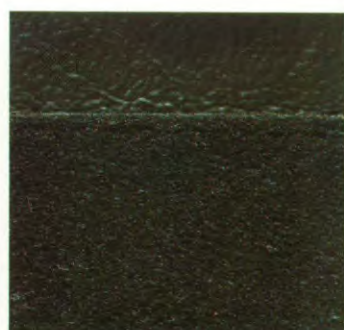

negro CQ

Kunstleren stoelbekleding, generfd rundleer, tegen meerprijs voor alle Audi 80 modellen.



azuur L-model
GL-model MQ PL



schilf L-model
GL-model MS PM



zand L-model
GL-model MT PN



negro L-model
GL-model ML PG

Combinatietabel voor lak- en bekledingskleuren

Kleuren voor alle Audi 80 modellen.	Stoffenbekleding/dashboard, boven/onder voor de Audi 80 L. Streept velours.				Kunstleren bekleding*/ dashboard, boven/onder voor de Audi 80 L. Generfd rundleer				Stoffenbekleding/dashboard, boven/onder voor de Audi 80 GL. Velours.				Kunstleren bekleding*/ dashboard, boven/onder voor de Audi 80 GL.			
	BL	BM	BN	BG	MQ	MS	MT	ML	CG	CH	CJ	CQ	PL	PM	PN	PG
Standaard kleuren	azuur/balke/azuur	schilf/rel/ew/schilf	zand/negro/zand	negro/negro/negro	azuur/balke/azuur	schilf/rel/ew/schilf	zand/negro/zand	negro/negro/negro	azuur/balke/azuur	schilf/rel/ew/schilf	zand/negro/zand	negro/negro/negro	azuur/balke/azuur	schilf/rel/ew/schilf	zand/negro/zand	negro/negro/negro
limageel B3																
mexicobeige D9																
malagarood H5																
monocoblaauw J3																
manillagroen M4																
alpenwit P1																
merianbruin T2																
speciale kleuren*																
marsood G6																
amethyst K5																
metallic kleuren*																
kopermetallic W2																
heliosblauw metallic W5																
indianarood metallic W9																
inarzilver metallic Y4																
Onyx metallic Z2																
diamantzilver metallic Z4																

*Kunstleren bekleding, speciale- en metallic kleuren tegen meerprijs.

De kleuren voor alle Audi 80-modellen

Standaardkleuren



Limageel

B3



Mexicobeige

D9



Malagarood

H5

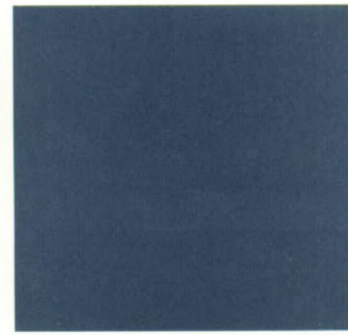

Monacoblauw

J3



Manillagroen

M4



Alpenwit

P1

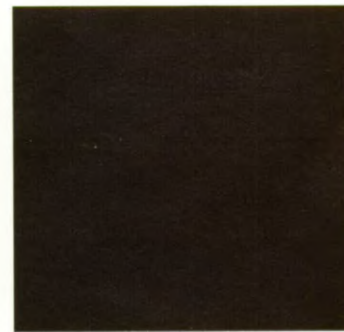

Merianbruin

T2

Speciale kleuren tegen meerprijs

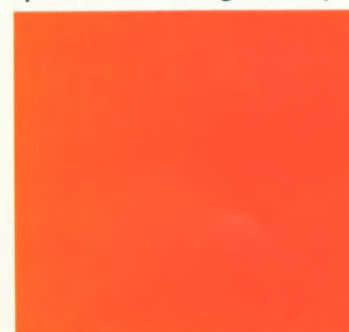

Marsrood

G6



Amethyst

K5

Metallic-kleuren tegen meerprijs



Kopermetallic

W2



Heliosblauwmetallic

W5

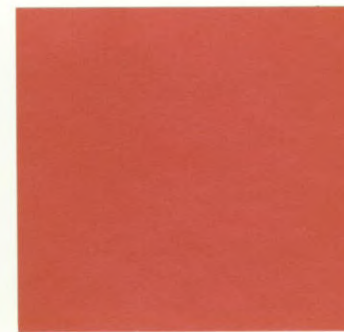

Indianaroodmetallic

W9



Inarizilvermetallic

Y4



Onyxmetallic

Z2



Diamantzilvermetallic

Z4

Druktechnisch kunnen de verschillende kleurnuances niet geheel zo worden weergegeven, als ze in werkelijkheid zijn. Dat geldt zowel voor de kleuren van de lak als van de bekleding. Vraagt u uw V.A.G. dealer even naar de originele kleurstenen.

Pon's Automobielhandel B.V.

Bavoortseweg 2 · 3833 BM Leusden · Telefoon: (033) 4 99 44

Bij de dichtstbijzijnde V.A.G dealer kunt u exact informeren naar de momenteel geldende uitvoeringen en technische specificaties. Audi's worden

naar 120 landen over de hele wereld geëxporteerd, zodat het kan voorkomen dat een aantal modellen en uitvoeringen niet geheel overeenkomt met wat in

deze brochure staat vermeld. De verkeerswetgeving en toelatingseisen zijn in deze landen niet gelijk.

