

RENAULT 25



Een compleet gamma van topklasse reiswagens



De Renault 25 kunt u op 11 manieren ervaren. Bepaal zelf uw keus, waarbij u altijd verzekerd bent van een zeer vooruitstrevend concept op het gebied van : individueel comfort, motortechneik, de toepassing van de elektroniek en de veiligheid, wat o.a tot uiting komt in de toepassing van het ABS anti-blokkeersysteem als standaard op de Renault 25 V6 Turbo. Als extra leverbaar op alle andere uitvoeringen behalve de TS en TD.

Elektronisch Anti-blokkeersysteem

Dit is een systeem dat bestaat uit wielsensors, een elektronische rekeneenheid en een hydraulische besturingseenheid met voor ieder wiel afzonderlijke remdruk-regel-ventielen. Indien de rotatiesnelheid van een wiel bij brusks remmen te snel vermindert, bestaat het gevaar dat het wiel gaat blokkeren.

Die informatie van de wielen wordt door sensors, één bij ieder wiel, doorgegeven aan de rekeneenheid die ogenblikkelijk de besturingseenheid opdracht geeft om de remdruk naar het betreffende wiel zodanig te verminderen dat het blokkeergevaar geweken is. Dankzij deze installatie blijft de auto onder alle omstandigheden tijdens het remmen bestuurbaar, met een aanzienlijk kortere remweg wanneer door wat voor oorzaak ook (natte weg, gladheid, remmen in een bocht) de grip van één of meer wielen minder wordt. De grote reactiesnelheid waarbij de kleinste slip onmiddellijk gecorrigeerd wordt is een belangrijke, elektronische bijdrage aan de verkeersveiligheid.

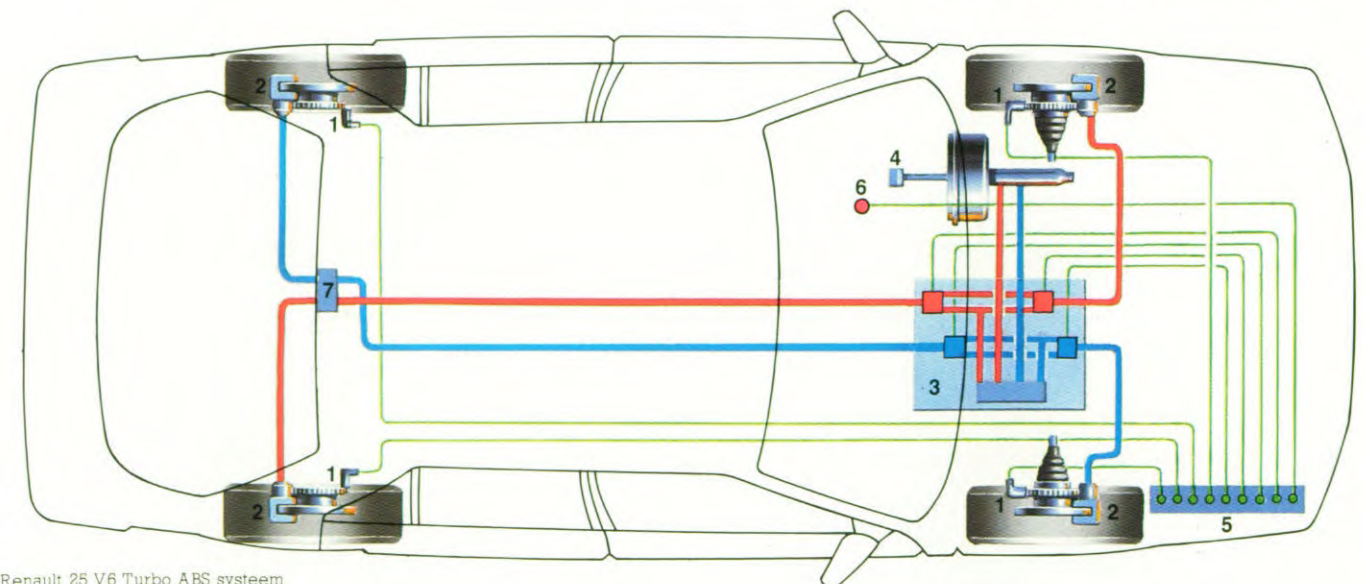

Renault 25 V6 Turbo ABS systeem

- | | |
|---|---------------------|
| 1. Snelheidsopnemer | 4. Hoofdremcilinder |
| 2. Remklauw | 5. Microprocessor |
| 3. Hydraulisch systeem (retourpomp met elektromagnetisch bediende klep) | 6. Controlelamp |
| | 7. Remdrukbegrenzer |

Efficiënte schoonheid

De lijn is kenmerkend fraai, vloeiend en aerodynamisch. U kunt kiezen uit vele motortypen, met of zonder katalysator, benzine of diesel, 4 of 6 cilinders, met carburateur of met inspuiting en met of zonder Turbo natuurlijk.

Het uiterst verzorgde interieur voldoet - mede dankzij de slim en zeer eenvoudig uit te breiden bagageruimte - aan al uw reiwensen. De bijzonder complete uitrusting is bij sommige uitvoeringen nog luxueuzer geworden en bovendien kunt u

kieszen uit nieuwe exclusieve extra's die de meest veeleisende automobilist doen watertanden. Alles vanuit het onwrikbare principe dat schoonheid ook efficiënt moet zijn.



De ideale aerodynamica van de Renault 25 blijkt reeds uit één getal : 0,28. Dit is de Cx-waarde van de Renault 25 TS, die daarmee in deze klasse sedans wereldrecordhouder is.

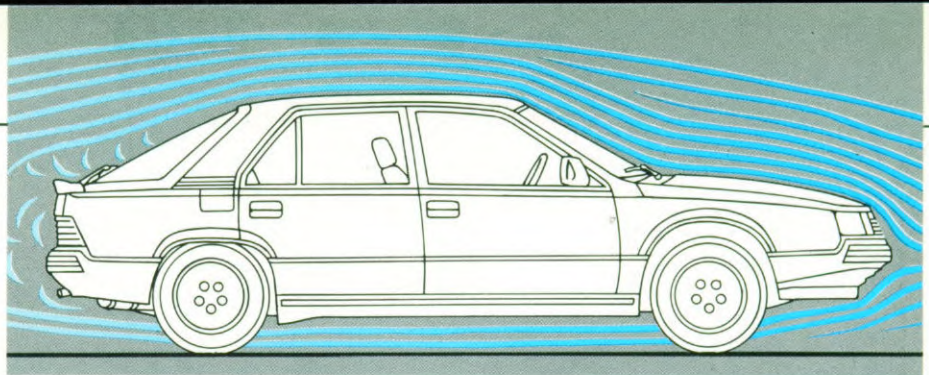

RENAULT 25 V6 TURBO

Turbo-techniek op het allerhoogste niveau

**Renault 25 V6 Turbo 2 458 cm³-
182 DIN pk**

De motor van de Renault 25 V6 Turbo is het hoogtepunt van technisch vernuft. Een 6 cilinder V-motor, met alle daaraan verbonden voordelen: balans, stilte, souplesse. Een Renault waarin jarenlange turbo-ervaring met standaard en Formule I motoren is verwerkt. Allerwege wordt de motor van de

Renault 25 V6 Turbo gezien als het summum van technisch kunnen. Het maximum koppel van 28,6 DIN mkg is een absoluut record. Vooral het vlakke verloop van de koppelkromme, waardoor het koppel in het meest gebruikte toerengebied, tussen 1800 en 4500 t/min, overal hoger is dan 27 DIN mkg draagt bij



aan het rijden. Conclusie: met zijn gewicht/koppel verhouding van 46,32 kg/mkg en een gewicht/vermogen van 7,28 kg/DIN pk behoort de Renault 25 V6 Turbo tot de allerbesten.

- Een topsnelheid boven 225 km/h.
- Een acceleratie van 0 tot 100 km/h in 7,7 seconden.

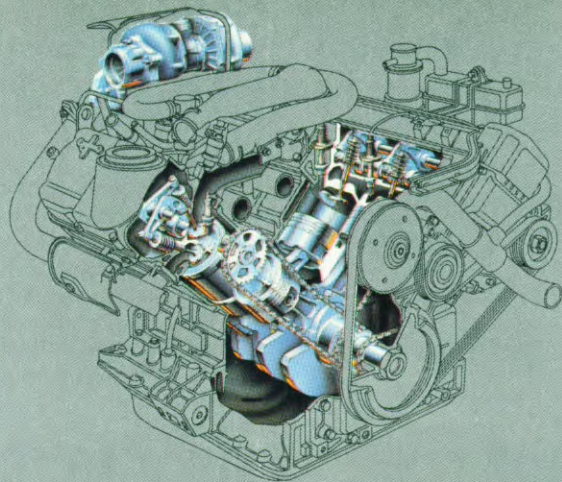

2 458 cm³ V6-motor met turbokompressor, integraal elektronische inspuiting.

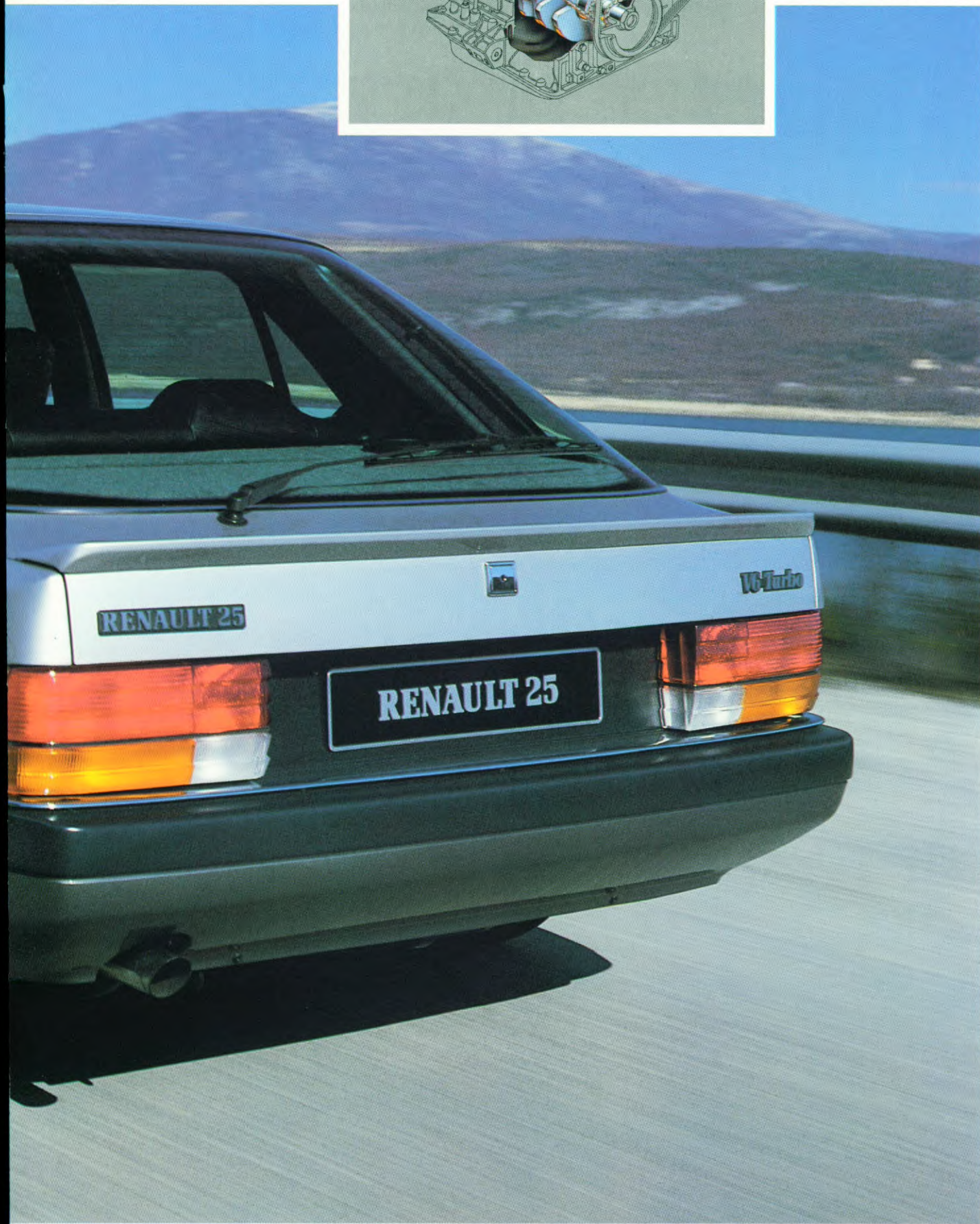

RENAULT 25 V6 TURBO

RENAULT 25 V6 TURBO



Hypermoderne elektronica waakt over uw veiligheid

De Renault 25 V6 Turbo is technische vooruitgang. En vooral die van de moderne elektronica: volledig elektronisch gestuurd inspuitsysteem; wielsensors voor uw veiligheid bij het remmen met het anti-blokkeersysteem (ABS); infrarood afstandsbediening voor het vergrendelen van portieren, bagageruimte en tankdopklep; veelzijdige verbruiksmeter met bedieningsknop bij het stuurwiel; sprekend dashboard. Ongemerkt rijdt u nu al in de auto van morgen: er wordt voor u gedacht.

◀ Renault 25 V6 Turbo (leren bekleding extra).

Infrarood afstandsbedienende vergrendeling voor portieren, bagageruimte en tankdopklep. ▼

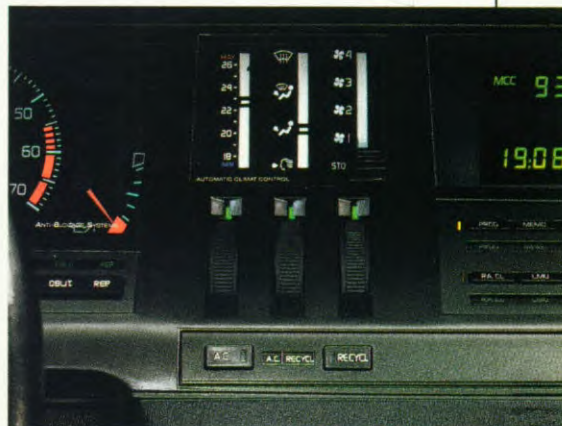

Airconditioning met thermostatische ▲ temperatuurregeling (extra).

Topklasse uitrusting

Een Renault 25 V6 Turbo betekent luxe tot in de kleinste details, van het zwart met grijze dashboard tot en met het V6 Turbo monogram op het hart van het met leer beklede 3-spaaks stuurwiel.

De geraffineerde elegance van deze topklasse reiswagen bereikt haar hoogtepunt met de, als extra leverbare, leren bekleding.

RENAULT 25 V6 TURBO

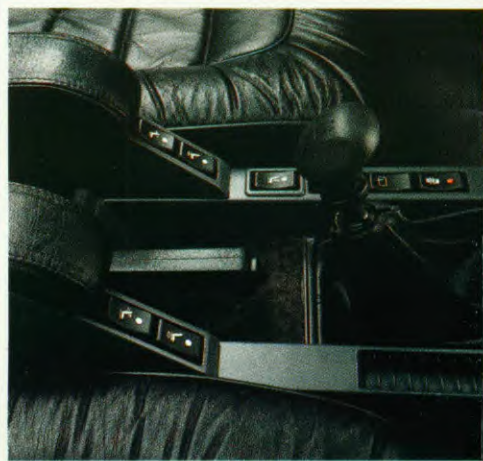



Royaal comfort zonder onderscheid

Comfort hangt allereerst af van de beschikbare ruimte voor iedereen. En ruimte is er genoeg in de Renault 25. De indeling van het interieur, maar ook de combinatie van de gebruikte materialen is bepalend

voor het gevoel van behaaglijkheid onderweg, zoals hier bijvoorbeeld in de V6 Turbo uitvoering. Alles in de Renault 25 doet gastvrij aan, zonder enig onderscheid tussen de zitplaatsen. De gemakkelijk in te stellen verwarming en ventilatie past volledig bij de andere kwaliteiten van de Renault 25.

Doordat de verwarmde lucht altijd zo warm mogelijk wordt gehouden, hoeft

voor een nauwkeurige temperatuurregeling alleen de erbij te mengen hoeveelheid koude lucht gedoseerd te worden. Het bedieningspaneel, midden op het dashboard, bestaat uit drie grote kartelknoppen (temperatuur, onder/boven verdeling, aan/uit en ventilateursnelheid). De exclusieve luxe en het raffinement van het interieur maakt elke afstand een unieke ervaring.

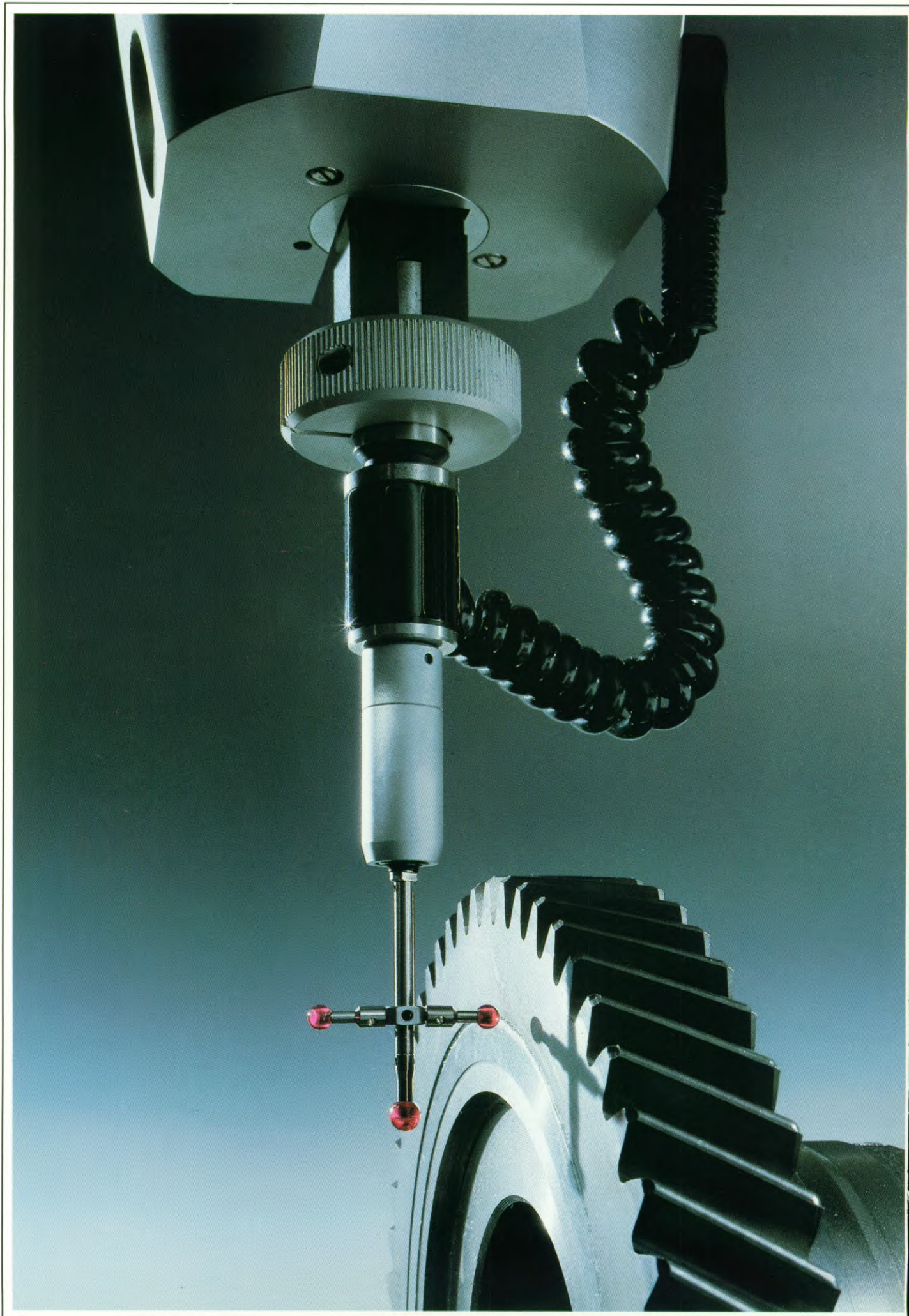

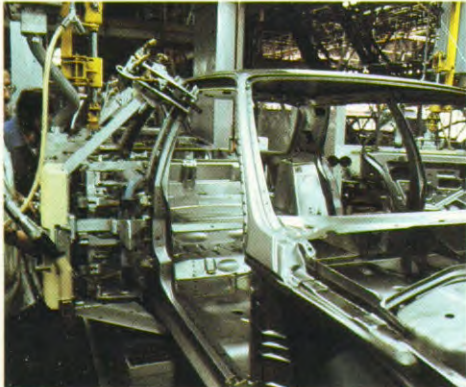

Meting bij assemblage van de portieren door robots



Controle van de toleranties op 90 punten



Controle van afdichting vóór het bekleden



Dompelbad ▲ Lassen door een robot ▼



Het automatisch spuiten van laklagen



Informatieprogramma's op video langs de montagelijn



Geprogrammeerde controle van de elektrische functies

Zwaar eisenpakket gerealiseerd met behulp van moderne hulpmiddelen en technieken

De toleranties gehalveerd

Bij de opbouw van de carrosserie van de Renault 25 worden nieuwe machines en nieuwe assemblagetechnieken gebruikt, waardoor de normale toleranties konden worden gehalveerd !

Driedimensionale controle

Om de tolerantie-standaard te handhaven vergelijken robots in drie minuten tijd 90 punten van de

carrosserie met de computergegevens.

Afdichting

De carrosserie van elke Renault 25 wordt, vóór het aanbrengen van de bekleding, gecontroleerd op 100 % afdichting. Hierbij wordt direct een eventuele lekkage ontdekt en hersteld.

Anti-corrosie : kataforese

Alle Renaults krijgen een zeer efficiënte anti-corrosiebehandeling : het kataforese-dompelbad. Alle voorbereidende fasen (zinkfosfaatbehandeling, kataforese) worden uitgevoerd door volledige onderdompeling van de carrosserie en alles wat daaraan vast zit. De voornaamste onderdelen van de carrosserie zijn van tevoren beschermd met een zinklaag, opgebracht langs elektrolytische weg.

De gezamenlijke dikte van de verschillende beschermlagen wordt tot op de micron nauwkeurig gecontroleerd. De delen van de carrosserie die het meest te lijden hebben (onder de voorspatborden, bijvoorbeeld) worden beschermd met een kunststoflaag. De roestwerende kwaliteiten van de schoofverbindingen worden voortdurend aan controles onderworpen. Het resultaat van dit pakket maatregelen kan uitgedrukt worden in een getal : in een agressief milieu, vochtig en zouthoudend, blijkt de weerstand tegen corrosie bij de Renault 25 verdrievoudigd !

Laatste controles vóór het groene licht

Vóórdat een wagen uiteindelijk goed genoeg wordt bevonden om de fabriek te verlaten, zijn nog een groot aantal proeven genomen in de teststraat : Op de rollenbank wordt gecontroleerd of het schakelen soepel verloopt ; in verband met de CO₂-uitstoot en het stationair draaien wordt gekeken of de motor juist is afgesteld ; remcontrole ; controle op trillingen en de stand van het stuurwiel. De motor en de automatische transmissie zijn op afzonderlijke proefbanken gecontroleerd.

De Renault 25 is niet alleen een volbloed, maar ook een paradepaard van Renault, een wagen die « boven de normen verheven » is. Alles is in het werk gesteld om dit ambitieuze doel te bereiken. En inderdaad : wie achter het stuur van de Renault 25 gaat zitten, voelt zich onmiddellijk in een andere wereld...



Renault 25 TS en TD : economie op twee manieren

Renault 25 TS 1 995 cm³ - 103 DIN pk
Renault 25 TD 2 068 cm³ - 64 DIN pk

RENAULT 25 TS EN TD

De Renault 25 TS en TD een klasse apart: het zijn de twee comfortabele basisuitvoeringen van de Renault 25 uitgerust met twee bijzonder economische motoren: een 4-cilinder 1 995 cm³ benzine motor of een 4-cilinder 2 068 cm³ dieselmotor. Zoals bij alle Renault 25 modellen worden ook bij de TS en de TD de veiligheidsfuncties door middel van een duidelijk waarschuwingspaneel continu gecontroleerd. Informatie over: het brandstofpeil, o.a. met een minimumpeil waarschuwingslampje; het oliepeil; te lage oliedruk; koelwatertemperatuur, o.a. met een waarschuwingslampje voor te hoge temperatuur; laadstroom; te laag remvloeistofpeil; aangetrokken handrem; remblokslijtage; voorverwarmen van de dieselmotor; brandende parkeerlichten, dim- en

grootlicht en de richtingaanwijzers. Stop-Service: een extra, elektronische alarmering. Twee grote Stop (rood) en Service (oranje) lichtvlakken zijn met de belangrijkste waarschuwingslampjes verbonden: oliedruk, oververhitting, remsysteem en remblokslijtage, laadstroom. Met het Stop-Service paneel levert de elektronica opnieuw een wezenlijke bijdrage tot verbetering van de verkeersveiligheid door voortdurend de staat van uw auto te bewaken. De uiterst comfortabele zetels zijn ontworpen aan de hand van vele ergonomische studies: zittinglengte, zijdelingse steun, soepel en toch stevig. In een handomdraai zijn deze te verstellen, de stand van de rugleuning en de afstand tot de pedalen en het stuurwiel.

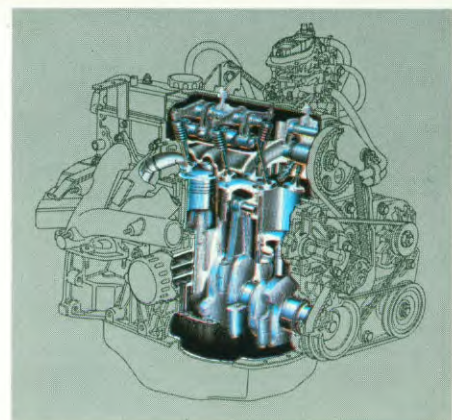

1 995 cm³ 4-cilinder benzine motor met tweetraps carburateur.
Max. vermogen: 103 DIN pk bij 5500 t/min.
2 068 cm³ 4 cilinder dieselmotor.
Max. vermogen: 64 DIN pk bij 4500 t/min.



De met een elegante stof beklede stoelen hebben een in hoogte verstelbare hoofdsteun. Tussen de voorstoelen vindt de bestuurder de versnellingshendel op de prettigste plaats.

De Renault 25 TS en TD hebben een zeer complete uitrusting met bijvoorbeeld van binnenuit verstelbare koplampen (halogeen

uiteraard) en buitenspiegel, een gelaagde voorruit, achterrautverwarming, radio-voorbereiding, enz. Extra leverbaar: stuurbevestiging, getinte ruiten, 4 x 6 Watt radio-cassettespeler met autoreverse, security code, bedieningsatelliet bij het stuurwiel en 6 luidsprekers.





Betaalbare luxe

Renault 25 GTS Automatic
1 995 cm³ - 103 DIN pk
Renault 25 TX Katalysator
2 165 cm³ - 110 DIN pk
Renault 25 GTD 2 068 cm³ -
64 DIN pk

De Renault 25 GTS Automatic en GTD zijn even prijsbewust als de TS en TD uitvoeringen, want zij hebben dezelfde betrouwbare en zuinige motoren: 1 995 cm³ benzinemotor of 2 068 cm³ dieselmotor. Ook de TX-Katalysator is zuinig en gebruikt loodvrij normaal. Van buiten lijken zij ook op elkaar: schildbumper voor, spoilers voor en achter, aerodynamische wieldoppen.

De Renault 25 heeft voorwielaandrijving en 4 onafhankelijk geveerde wielen. Dit basisprincipe heeft zijn waarde ruimschoots bewezen, niet alleen voor het comfort, maar evenzeer voor de veiligheid (wegligging, remmen).

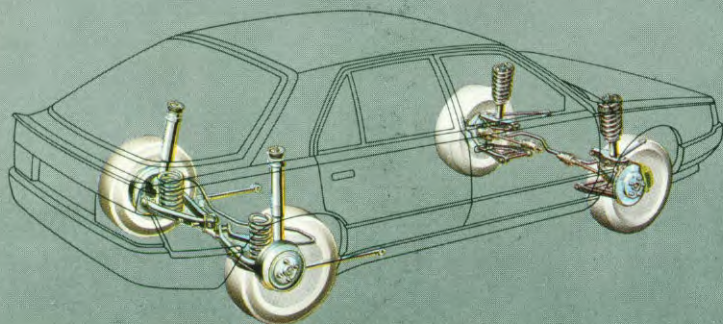

Vering : 4 onafhankelijk geveerde wielen. Voortrein met negatieve stuurstraal en anti-duik geometrie.

RENAULT 25 GTS Aut., TX Kata., GTD

Maar hun standaarduitrusting is nog veel completer : een dakconsole met draaibare leesspot, elektrisch bediende voorportierruit, centrale portier-, achterklep- en tankdopvergrendeling, buitenthermometer, in hoogte verstelbaar stuurwiel, stuurbekrachtiging, wisser op de achterraut. Verder kunnen zij met topklasse extra's worden uitgerust, zoals lichtmetalen wielen, elektrisch bediend schuifdak, ABS-remsysteem, getinte ruiten, stereo-installatie 4 x 6 Watt, op afstand bediende portiervergrendeling en hoofdsteunen achter. De Renault 25 GTS Automatic, TX-Katalysator en GTD: elegant, luxueus en voordelig.





◀ Renault 25 TX met 4 × 6 Watt stereo installatie (extra).

Renault 25 TX de snelle nieuweling

Renault 25 TX 1 995 cm³ - 120 DIN pk

Dankzij zijn 2-liter inspuitsmotor liegen de prestaties van de Renault 25 TX er niet om: topsnelheid 195 km/h, acceleratie van 0 tot 100 km/h in 10,7 seconden en 1000 m met staande start in 31,9 seconden. Toch blijft het benzineverbruik van de Renault 25 TX alleszins bescheiden te

noemen: 6 liter per 100 km bij 90 km/h constant. Dit is rechtstreeks te danken aan zijn aerodynamische vorm (SCx = 0,61), aan de toepassing van, door computers ontworpen, gewichtsbesparende constructies en aan zijn ingenieuze, elektronisch gestuurde inspuitsysteem.

De Renault 25 TX herkent u aan zijn nieuw ontworpen aerodynamische wioldoppen, zijn in de carrosseriekleur gespoten achterspoiler, het « Injection » monogram rechts achter en het TX monogram op de achterstijlen, infrarood afstandsbediende vergrendeling van portieren, bagageruimte en tankdopklep. Een auto om trots op te zijn, apart en opvallend.

Hoe volmaakt de Renault 25 TX rijdt voelt u direct als u voor de eerste keer gas geeft, een bocht instuurt, of moet remmen. En dat gevoel wordt kilometer na kilometer sterker door het gevoel van volkomen veiligheid. Het dubbele, kruislings gescheiden remsysteem (met geventileerde schijfremmen vóór en trommelremmen achter) zorgt er altijd voor – zelfs wanneer er in één van de circuits een storing optreedt – dat de auto onberispelijk blijft remmen en niet scheeftrekt (Extra ABS-systeem). Zoals alle Renault 25



▲ Renault 25 TX

Het integraal elektronische inspuitsysteem
1. elektronische rekeneenheid,
2. hoogspanningseenheid,
3. elektromagnetisch inspuitsstuk,
4. elektrische benzinepomp.

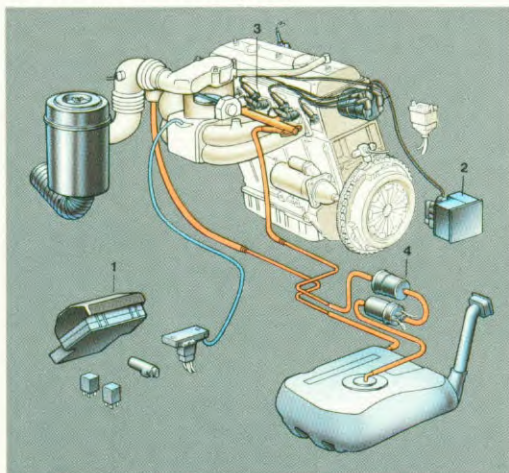
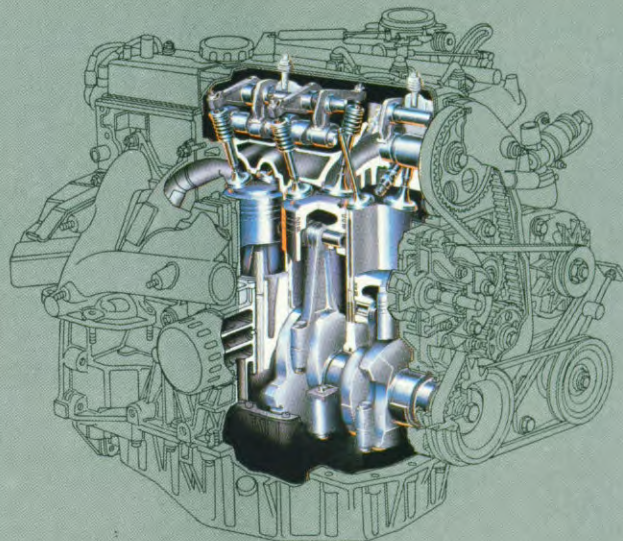

De 1995 cm³ motor met integraal elektronische ontsteking waarmee de Renault 25 TX is uitgerust is een 4-cilinder motor die de know-how van Renault op dit gebied op een superieure manier duidelijk maakt. Hij ontwikkelt een reëel vermogen van 120 DIN pk bij 5500 t/min. Zijn maximale koppel is 17,1 mkg bij 4500 t/min, maar nog belangrijker is, dat in het toerengebied tussen 2000 en 5250 t/min altijd 90 % van deze waarde beschikbaar is. Dit verklaart de souplesse en het opmerkelijke acceleratievermogen ook bij lage toerentallen van de Renault 25 TX. Rijdend in de nieuwe Renault 25 TX heeft u altijd die extra reserve onder het gaspedaal die in noodsituaties, bijvoorbeeld een snelle inhaalmanoeuvre, nodig kan zijn.

modellen heeft ook de Renault 25 TX een computer-ontworpen voortrein met negatieve stuurstraal en anti-duikgeometrie waardoor de auto zelfs bij krachtig remmen niet voorover duikt of uit zijn koers raakt.



◀ Centraal deel van het instrumentenpaneel.

Een uitrusting van hoog niveau

Deze Renault 25 TX biedt dezelfde riant uitrusting als de TX in Katalysator uitvoering met bovendien standaard de bijzonder praktische afstandsbediening voor de vergrendeling van de portieren, de bagageruimte en de tankdopklep, een in de carrosseriekleur meegespoten spoiler op de achterklep en specifieke wiel doppen. Wanneer het op de essentiële veiligheidsorganen aankomt speelt de elektronica ook in deze uitrusting weer een voorname rol. Vooral bij het verwerken en doorgeven van de Stop-Service informatie. Voor uw veiligheid controleert de Renault 25 TX zichzelf continu.



RENAULT 25 GTX, GTX AUTOMATIC, TURBO D



Uitgerust met de modernst denkbare technieken

Renault 25 GTX - Katalysator

2 165 cm³ - 110 DIN pk

Renault 25 GTX Automatic - Katalysator

2 165 cm³ - 110 DIN pk

Renault 25 Turbo D - 2 068 cm³ - 85 DIN pk

Wat de techniek betreft: de Renault 25 GTX en GTX Automatic zijn uitgerust met een geregelde katalysator en hebben een 2 165 cm³, 4-cilinder motor met volledig elektronisch gestuurde benzine - inspuiting die 110 DIN pk ontwikkelt bij 5000 t/min. De 5-versnellingsbak geeft de auto een topsnelheid van 187 km/h, de automaat komt op 183 km/h.

De Turbo Diesel uitvoering zet met zijn 2 068 cm³ dieselmotor van 85 DIN pk bij 4250 t/min maximaal



172 km/h op de klok. Behalve de uitrusting van de TX hebben ze o.a. armleuningen tussen de voorstoelen en hoofdsteunen achter, verbruiksmeter (GTX), getinte ruiten, signalering door computersysteem, lichtmetalen stuurwielen standaard op GTX (extra op Turbo D). Speciale extra's: automatische snelheidsregelaar, airconditioning met thermostatische regeling en een 4 x 20 Watt geluids-installatie.

De computer heeft het woord

Nieuwe ontwikkelingen zijn er genoeg op automobielsector. Waar het om draait is ze op een intelligente manier toe te passen. En op dat gebied overtreft de Renault 25 GTX op overtuigende wijze zijn concurrenten. Niet alleen wat motortechniek aangaat, en veiligheid uiteraard, maar evenzeer op het gebied van comfort en gemak voor de inzittenden. Vanzelfsprekend neemt de elektronica hierbij ook een belangrijke plaats in.

De verbruiksmeter : een onvermoeibaar rekenwonder

Standaard is de Renault 25 GTX nu al uitgerust met wat nu nog als een futuristisch trekje wordt gezien, maar wat al gauw even onmisbaar zal zijn als de normale controlelampjes en instrumenten: de verbruiksmeter. Voortdurend worden de gegevens verzameld, bewerkt en digitaal weergegeven op een LCD paneel tussen de snelheidsmeter en de toerenteller. Daarop ziet u:
 – het aantal liters benzine in de tank,
 – naar wens achtereenvolgens: de

Bedieningspaneel van de computerstelsysteem



actieradius, de afgelegde afstand, de gemiddelde snelheid vanaf het vertrekpunt, het huidige en het gemiddelde benzineverbruik. Met de nieuw ontworpen bedienings-toets aan het uiteinde van de hendel voor de ruitewissers kunt u deze gegevens oproepen zonder het stuurwiel los te laten.

Het onzichtbare instrument : de computerstelsysteem

De computerstelsysteem is misschien wel het meest spectaculaire elektronische hulpmiddel bij het autorijden. Dit uitermate belangrijke orgaan op het gebied van de passieve veiligheid behoort tot de standaarduitrusting van de Renault 25 GTX, Turbo D, V6 Injection en V6 Turbo. Door de voortdurende concentratie die het autorijden van ons vraagt, de verkeerssituatie, de weg, de verkeersborden, blijft er eigenlijk nauwelijks tijd over om de instrumenten ook nog eens af te lezen.

Aflespaneel van de verbruiksmeter.



Brandstofhoeveelheid.



Actieradius.



Afgelegde afstand.

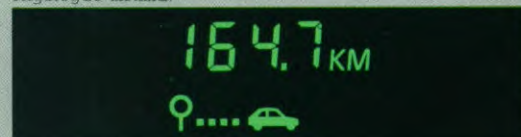

Gemiddelde snelheid.



Huidig verbruik.



Gemiddeld verbruik.





De computer komt ons nu te hulp en vertelt ons de belangrijkste gegevens of geeft ons nuttige adviezen. Vergeten zaken: handrem nog aangetrokken, niet goed gesloten portieren, motorkap of achterklep (zodra we sneller dan 15 km/h rijden) of nog brandende verlichting. Waarschuwingen: kapotte lampen

(parkeerlichten, kentekenplaat achter, achterlichten defekt, in totaal 6 controles) minimum brandstofpeil, remblokslijtage. Gelijkijdig met het oplichten van het oranje « service » en het betreffende waarschuwingslampje op het instrumentenpaneel waarschuwt de computer ons ook nog eens

mondeling. Alarmeringen: te lage oliedruk, te hoge motortemperatuur, elektrische storing of storing in het remsysteem. Hierbij licht het rode « stop » en het betreffende waarschuwingslampje op. De computer vertelt ons niet alleen dat we moeten stoppen, maar zegt er ook bij wat we vervolgens moeten doen of



nalaten. De computer waakt van begin tot eind over uw veiligheid. Daarmee wordt het voor iedereen weer wat veiliger op de weg.

Ruimte op maat onder alle omstandigheden

De riante ruimte in de Renault 25 biedt zijn inzittenden al het comfort dat zij van een auto van dit kaliber mogen verwachten. De achterklep, die een bagageruimte met een

inhoud van 442 dm³ afsluit, is dankzij zijn hulpveren bijzonder licht te openen. Door simpel een knop bovenaan de rugleuning van de achterbank in te drukken kunnen heel eenvoudig het zitkussen en de rugleuning naar voren gekanteld worden, waardoor een uitzonderlijk grote bagageruimte ontstaat van 902 dm³ (en met 2 buitenspiegels zelfs van 1238 dm³). Opnieuw een bewijs van de veelzijdigheid, het comfort en het gebruiksgemak van de Renault 25 waardoor onder alle omstandigheden een optimaal gebruik van de beschikbare ruimte kan worden gemaakt.



RENAULT 25 V6 INJECTION, V6 AUT., V6 INJECTION KATA.



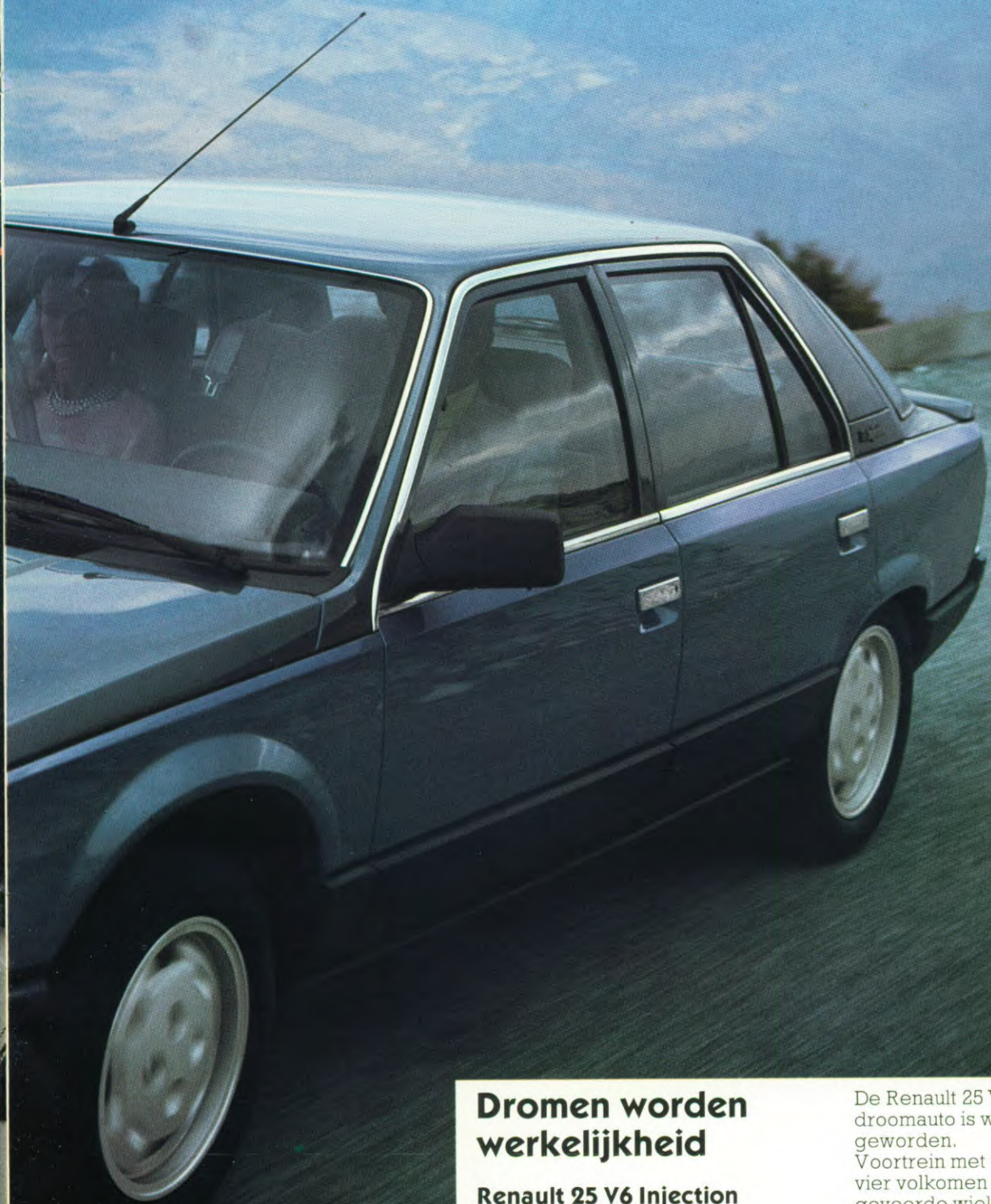
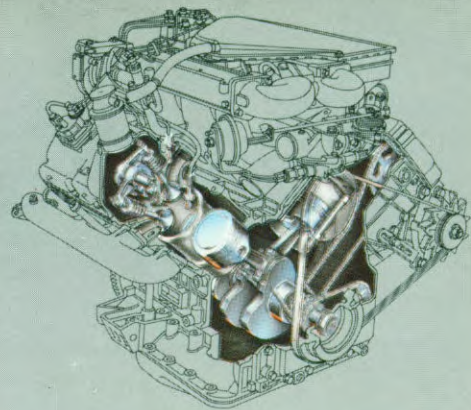

Dromen worden werkelijkheid

Renault 25 V6 Injection
2664 cm³ - 144 DIN pk
Renault 25 V6 Automatic
2664 cm³ - 144 DIN pk
Renault 25 V6 Injection
Katalysator 2849 cm³ -
139 DIN pk

De Renault 25 V6 Injection : een droomauto is werkelijkheid geworden.

Voortrein met negatieve stuurstraal, vier volkomen onafhankelijk geveerde wielen voor het comfort, en het Bosch ABS anti-blokkeersysteem (extra) voor de allerveiligste remmen. Volkomen ontspannen geniet u van zijn enorme prestaties:

- van 0 tot 100 km/h in 10,0 seconden.
- de 1 000 m met staande start in 30,7 seconden.



De overtreffende trap van comfort

De Renault 25 V6 Injection trekt op ieder gebied de aandacht: door z'n prestaties, door z'n veiligheid en door het volmaakte comfort van de standaarduitrusting. Deze omvat de modernste toepassingen van de elektronica in de auto: de computerstern en de verbruiksmeter. De als extra leverbare 4 x 20 Watt geluidsinstallatie is speciaal ontworpen voor de fantastische akoustiek in de Renault 25 en bestaat uit:

- een audio-gedeelte in de middenconsole met een cassette-speler en een micro-processor gestuurde radiotuner die automatisch afstemt op de sterkte te ontvangen zender die uw favoriete programma uitzendt (MCC-systeem).
- 3 golfbereiken: LG - MG - FM.



Schakelpaneel in armsteun van de bestuurder.



Radio-bedieningspaneel.



Aanduiding van tijd, buitentemp. en radiofrequentie.



Radio-bedieningsatelliet aan het stuurwiel.



Dakconsole met leesspot en centraal zonneklepje.



- 6 voorkeuzezenders per golfbereik plus 6 (x 10) MCC programma's.
- elektronisch zenderzoeken.
- 4 x 20 Watt Hi-Fi versterker.
- een equalizer voor een ideale klankkleur-instelling.
- een centraal in het dashboard geplaatste bedieningseenheid, met LCD frequentie aanduiding en een reeks bedienings- en programmeertoetsen voor de radio - afstemming.
- een bedieningssatelliet vlak bij het stuurwiel waarmee de bestuurder, zonder het stuur los te hoeven laten, de geluidssterkte en de programmakeuze regelt.
- 2 tweeters aan de uiteinden van het dashboard en nog vier andere luidsprekers zorgen voor een fantastische geluidskwaliteit die in de zo geruisloos rijdende Renault 25 volledig tot zijn recht kan komen. Met leer bekleed, in hoogte



Selecteurhendel van de automatische transmissie.

verstelbaar stuurwiel - In het midden van dit stuurwiel zijn de bedieningstoetsen opgenomen voor de (extra) snelheidsregelaar: constante snelheid, sneller, langzamer. Dit elektronisch geregelde systeem houdt de snelheid van de auto constant als de verkeersomstandigheden dit toelaten en is vooral op de autosnelweg een bijzonder aangename comfortverbetering. De voorstoelen zijn elektrisch, met schakelaars in de middenconsole, te verstellen: rugleuning, vooruit-achteruit, en de hoogte van de bestuurderszitting. Dankzij de brede tussenruimte tussen de voorstoelen hebben ook de achterpassagiers een goed zicht op de weg en is er een uitstekende communicatie mogelijk tussen alle inzittenden, wat de gastvrijheid van het interieur nog eens extra benadrukt.

Vier elektrisch met een schakelpaneel in de armsteun van het bestuurdersportier te openen en te sluiten portierruiten. Dit schakelpaneel bevat bovendien een sneltoets waarmee in één keer de ruit in het bestuurdersportier geheel omhoog of omlaag bewogen wordt, wat bijzonder handig is in parkeergarages of bij een tol. Een kinderveilige blokkeerschakelaar voor de achterrauitbediening, en de elektrische verstelling van de buitenspiegels (verwarmd aan de bestuurderszijde).



Rundlederen bekleding (extra). ▼



TECHNISCHE GEGEVENS MODEL 1988

VERSIE RENAULT 25	TS	GTS Automatic	TD	GTD	Turbo D	TX	TX K6	GTX K6	GTX K6 Automatic	V6 INJECTION			V6 Turbo
Aantal zitplaatsen	5	5	5	5	5	5	5	5	5	5	5	5	5
CONSTRUCTIE : Voorwielaandrijving, motor in lengterichting geplaatst voor de vooras - zelfdragende carrosserie met kooiconstructie.													
GEWICHTEN :													
Rijklaar gewicht (leeg)	1122	1166	1172	1172	1238	1160	1175	1175	1220	1286	1267	1260	1326
Max. toelaatbaar gewicht (kg)	1590	1590	1650	1650	1685	1610	1650	1650	1650	1720	1730	1745	1765
Max. toelaatbaar treingewicht (kg)	2900	2900	2850	2850	2855	2910	3000	3000	3000	3320	3320	3240	3265
Max. toelaatbaar aanhangergewicht (geremd) (kg)	1310	1310	1200	1200	1170	1300	1350	1350	1350	1500	1500	1500	1500
Max. toelaatbaar aanhangergewicht (ongeremd) (kg)	561	583	586	586	619	580	587	587	610	643	633	630	663
BELANGRIJKSTE AFMETINGEN :													
Totale lengte (mm)	4623	4623	4623	4623	4623	4623	4623	4623	4623	4649	4649	4649	4700
Totale breedte (mm)	1772	1772	1772	1772	1772	1772	1772	1772	1772	1772	1772	1772	1772
Hoogte onbelast (mm)	1405	1405	1405	1405	1405	1405	1405	1405	1405	1405	1405	1405	1405
Interieurbreedte op schouderhoogte voor (mm)	1560	1560	1560	1560	1560	1560	1560	1560	1560	1560	1560	1560	1560
Interieurbreedte op schouderhoogte achter (mm)	1530	1530	1530	1530	1530	1530	1530	1530	1530	1530	1530	1530	1530
MOTOR :													
	tweetraps carburateur		4 cilinders in lijn - bovenliggende nokkenas mechanische brandstofinspuiting + turbo-compressor				elektronische brandstofinspuiting		elektronische brandstofinspuiting		V6 bovenliggende nokkenassen, K-Jetronic brandstofinspuiting		V6 bovenliggende nokkenassen, Geïntegreerde elektronische brandstofinspuiting
Cilinderinhoud (cm ³)	1995		2068		2068		1995 2165		2165		2664 2849		2458
Boring x slag (mm)	88x82		86x89		86x89		88x82 88x89		88x89		88x73 91x73		91x63
Compressieverhouding	9,2 : 1		21,5 : 1		21,5 : 1		10 : 1 9,2 : 1		9,2 : 1		9,2 : 1 8,8 : 1		8,6 : 1
Vermogen kW ISO	74		46		63		86,5 79		79		104 100		133
DIN pk bij t/min	103 5500		64 4500		85 4250		120 110 5500 5000		110 5000		144 5500 139 5500		182 5500
Max. koppel Nm ISO	158		124		181		164 170		170		215 215		280
DIN mkg bij t/min	16,5 3000		12,9 2250		18,5 2000		17,1 3500 17,7 3500		17,7 3500		22,4 3000 22,3 2500		28,6 3000
VERNELLINGSBAK :													
Aantal versnellingen vooruit	5 3		5 5		5		5 5		5 3		5 3 5		5
REMSYSTEEM :													
Voorwielen :	geventileerde schijfremmen		geventileerde schijfremmen		geventileerde schijfremmen		geventileerde schijfremmen		geventileerde schijfremmen		geventileerde schijfremmen		geventileerde schijfremmen
Achterwielen :	trommelremmen		trommelremmen		trommelremmen		trommelremmen		trommelremmen		schijfremmen		schijfremmen
Rembekrachtiging	ja		ja		ja		ja		ja		ja		ja
WIELOPHANGING : Rondom onafhankelijk, voortrein met negatieve stuurstraal en antidiuk geometrie. Schroefveren voor en achter (achter met progressieve werking). Hydraulische telescoopschokdempers voor en achter, stabilisatorstang voor en achter.													
STUURINRICHTING : Tandheugel met bekrachtiging (Extra bij TS-TD)													
Draaicirkel tussen trottoirs (m)	10,8 10,8		10,8 10,8		10,8		10,8		10,8 10,8		10,8 10,8 10,8		10,8
BANDEN													
	165/80 R 14 T 185/70 R 14 T		165/80 R 14 T 185/70 R 14 T		195/60 R 15 H		185/70 R 14 H		195/60 R 15 H		195/60 R 15 H		205/60 R 15 V
INHOUDEN :													
Kofferruimte (dm ³)	442 tot 902 (tot 1238 dm ³ met 2 buitenspiegels)												
Brandstoftank (l)	67 67		67 67		67		72 72		72 72		72 72		72
PRESTATIES :													
Topsnelheid (km/h)	182 178		155 155		172		195 187		187 183		201 196 199		+ 225
SOORT BRANDSTOF													
	Super		Diesel				Super Loodvrij normaal		Loodvrij normaal		Super Loodvrij normaal		Super
BRANDSTOFVERBRUIK (liters per 100 km)													
Bij 90 km/h constant	5,3 6,3		5,2 5,2		5,7		6,0 6,8		6,8 7,2		7,0 8,2 8,0		6,8
Bij 120 km/h constant	7,0 8,2		7,1 7,1		6,9		7,4 8,5		8,5 9,0		8,9 9,8 9,9		8,9
In stadsverkeer	9,6 11,0		8,8 8,8		8,5		10,9 12,3		12,3 12,3		15,4 14,5 17,6		12,9

	TS TD	GTS Aut. TX K6 GTD	TX	GTX K6 Turbo D	V6 Injection	V6 Turbo
UITRUSTING RENAULT 25						
Schildbumpers voor met spoiler	●	●	●	●	●	●
Schildbumpers voor en achter en buitenspiegels in carrosseriekleur	-	-	-	-	-	●
Beschermstrips opzij	●	●	●	●	-	●
Brede beschermstrips opzij	-	-	-	-	●	-
Zwarte achterspoiler	●	●	-	-	-	-
Achterspoiler in carrosseriekleur	-	-	●	●	●	●
4 lichtmetalen stielwielen	-	E	E	● GTX E Turbo D	●	●
Rechthoekige halogeen koplampen (H4) - Dubbel op V6 Injection en V6 Turbo (H1 + H4)	●	●	●	●	●	●
Van binnenuit verstelbare koplampen	●	●	●	●	●	●
Van binnenuit met de hand verstelbare buitenspiegel	●	●	●	●	-	-
2 elektrisch van binnenuit verstelbare buitenspiegels (verwarmd aan de kant van de bestuurder)	-	-	-	-	●	●
Gelaagde voorruit en achterrauitverwarming	●	●	●	●	●	●
Getinte ruiten	E	E	E	●	●	●
Stuurbekrachtiging	E	●	●	●	●	●
Armsteun tussen de voorstoelen	-	-	-	●	●	●
Hoofdsteunen achter	-	-	-	●	●	●
Opklapbare achterbank met middensteun	●	●	●	●	●	●
Dakconsole met draaibare leesspot	-	●	●	●	●	●
Zonneklep bestuurderskant met opbergvak, passagierskant met make-up spiegel	●	●	●	●	●	●
Zonneklepje boven binnenspiegel	-	●	●	●	●	●
2 interieurlampen, bediend door 4 portieren (bij TS, TD alleen bediend door de voorportieren)	●	●	●	●	●	●
Leesspots opzij achter	-	-	-	-	●	●
Achterconsole met asbak en uitstroomopeningen voor verwarming	●	●	●	●	-	-
Achterconsole met uitstroomopeningen voor verwarming en apart regelbare ventilatieopeningen	-	-	-	-	●	●
Aansteker in achterconsole	-	-	-	●	●	●
Bedieningsknoppen zijruiten in achterconsole	-	-	-	-	●	●
In hoogte verstelbaar stuurwiel	-	●	●	●	●	●
Met leer bekleed stuurwiel	-	-	-	-	●	●
Oliepeilmeter	●	●	●	-	-	-
Gecombineerde meter voor oliepeil en oliedruk	-	-	-	●	●	●
Turbodrukmeter	-	-	-	Turbo D	-	●
Waarschuwinglampje minimum brandstofvoorraad	●	●	●	Turbo D	-	-
Waarschuwinglampje ruitesproeier-vloeistofpeil	-	●	●	●	●	●
Centrale service en stop waarschuwinglampjes, gekoppeld aan waarschuwing en alarmeringslampjes	●	●	●	●	●	●
Signalering door computerstem (herinnering, waarschuwing, alarmering)	-	-	-	●	●	●
Geluidssignaal bij vergeten verlichting	●	●	●	-	-	-
Digitaal klokje	●	●	●	●	●	●
Buienthermometer	-	●	●	●	●	●
Toerenteller	●	●	●	●	●	●
Radio-voorbereiding (antenne-luidsprekerbedrading, roosters voor luidsprekers)	●	●	●	●	●	●
4 x 6 Watt stereo radio met Autostore - Autoreverse cassettespeler - bedieningssatelliet bij het stuurwiel - 6 luidsprekers - security code	E	E	E	-	-	-
Stereo installatie (4 x 20 Watt Hi-Fi versterker - tuner - equalizer - cassettespeler met autoreverse - 6 luidsprekers - bedieningssatelliet bij het stuurwiel)	-	-	-	E	E	E
Elektrisch bediende zijruiten voor	-	●	●	●	●	●
Elektrisch bediende zijruiten voor en achter + sneltoets bestuurdersruit	-	-	-	-	●	●
Elektrische vergrendeling van portieren, achterklep en tankdopklep	-	●	●	●	●	●
Infrarood afstandsbediening voor elektrische vergrendeling	-	-	●	●	●	●
Elektrische bekrachtiging voor het vergrendelen en ontgrendelen voor de achterklep	-	-	-	-	●	●
Verbruiksmeter met 5 functies + digitale brandstofmeter	-	-	-	GTX	●	●
ABS anti-blokkeersysteem	-	E	E	E	E	●
Snelheidsregelaar (met leer bekleed stuurwiel)	-	-	-	E	E	E
Rundlederen bekleding	-	-	-	-	E	E
Elektrisch bediend schuifdak	-	E	E	E	E	E
Airconditioning met thermostatische regeling	-	-	-	E	E	E
Wisser op de achterrauit	-	●	●	●	●	●
Metallic lak met vernis laag	E	E	E	E	E	E
Zwarte lak met vernis laag	-	-	-	-	-	E
Comfortpakket, bestaande uit afstandsbediening van de centrale vergrendeling en geïntegreerde hoofdsteunen	-	E	-	●	●	●

● = Standaarduitrusting E = Als extra leverbaar - = Niet leverbaar * = Onderdeel comfortpakket



HESSELINK
Renault dealer
Tel. 17944 - Emmen

RENAULT

De Renault-fabrieken behouden zich het recht voor om zonder voorafgaande kennisgeving haar modellen, alsmede de technische eigenschappen, uitrusting en accessoires hiervan te wijzigen.

Renault adviseert **elf** Oliën