

ASTRA



OPEL 



Visie is de dynamische drijfkracht achter Opel. Met de creativiteit en de ervaring om die visie te realiseren, zijn we een van de grootste autoproducenten van Europa geworden. Een blik op de weg is dan ook voldoende om te zien waartoe dit heeft geleid. Het succes van Opel is gebaseerd op een eenvoudige filosofie: de laatste ontwikkelingen in de automobieltechniek horen thuis in iedere nieuwe Opel. Niet om snellere, grotere auto's te produceren. Maar juist om u als Opel rijd(st)er altijd het beste te bieden op het gebied van rijplezier en veiligheid. In ultramoderne onderzoekscentra en fabrieken worden Opels geproduceerd die de norm stellen op het gebied van technologie, kwaliteit, veiligheid en milieubewustzijn. De norm voor vandaag en morgen.

OPEL 

<i>Opel: de visie</i>	2	<i>Astra-bediening</i>	8	<i>Veiligheid</i>	14	<i>Interieur Astra GL</i>	20	<i>Astra Season</i>	24
<i>Astra-concept</i>	3	<i>Astra-comfort</i>	10	<i>ECOTEC</i>	16	<i>Astra Season</i>	22	<i>Astra GLS</i>	26
<i>Astra-comfort</i>	6	<i>Astra-lifestyle</i>	12	<i>Astra GL</i>	18	<i>Interieur</i>		<i>Interieur Astra GLS</i>	28



Opel Astra kenmerkt zich door zijn subtiele vormgeving en techniek, die onmiskenbaar de grenzen herdefiniëren die tot dusver golden voor auto's in deze klasse. Een auto die trouw blijft aan traditionele waarden als *élégance*, sportiviteit en betaalbaarheid. Maar daar blijft het niet bij. Astra staat voor méér comfort, méér veiligheid, méér stijl, betere beveiliging en een nòg hoger kwaliteitsniveau. Een auto die nu ontworpen is om aan de steeds complexere eisen van de toekomst te voldoen.

Een reeks geavanceerde ECOTEC-motoren levert milieubewuste kracht op het moment dat daaraan de meeste behoefte is: dus meer trekkracht bij lagere toerentallen. Een Opel Full-Size Airbag en een versterkte carrosserie voor optimale veiligheid, gasdrukschokdempers voor nòg comfortabeler rijplezier en een 136 DIN-pk sterke GSi zijn slechts een paar hoogtepunten van het Astra-aanbod. Natuurlijk is er meer. En bij Astra ervaart u pas hoeveel meer dat is wanneer u er zèlf in rijdt.

<i>Astra CDX</i>30	<i>Stationwagon</i>34	<i>Interieur Astra GSi</i> . .40	<i>Techniek van</i>	<i>bekledingen</i>48
<i>Interieur Astra CDX</i> .32	<i>Astra Sport</i>36	<i>Opties</i>42	<i>A tot Z</i>46	<i>Kwaliteit in</i>
<i>Astra Club</i>	<i>Astra GSi</i>38	<i>Accessoires</i>44	<i>Kleuren en</i>	<i>techniek en service</i> . . .50

ASTRA-CONCEPT



*Veelzijdigheid en
efficiency zijn bij
Astra standaard.
De keuze is werkelijk
enorm. Wat zou u
anders verwachten
van Opel?*



Opel Astra. Toonaangevend op het gebied van élégance, efficiency en betrouwbare actieve en passieve veiligheid.

De Astra is ontworpen om aan uw persoonlijke wensen te voldoen, en daarbij zowel u als uw omgeving zoveel mogelijk bescherming te bieden. Of u nu de 3- of 5-deurs Hatchback, de 4-deurs Sedan of de Stationwagon kiest, u kunt vertrouwen op hoogstaande techniek en de spreekwoordelijke Opelkwaliteit. U kunt er eveneens zeker van zijn dat bij het ontwerpen van deze auto van meet af aan aandacht is be-

steed aan veiligheid en respect voor het milieu. Wie maar een blik werpt op de uitgebreide standaarduitrusting, weet meteen dat de Astra een compacte auto is met de allure van een hogere klasse. Maar Astra is meer dan dat. Let op de vele kleine details. Dan pas merkt u hoeveel moeite de Opel-ingenieurs en -ontwerpers hebben gedaan om uw comfort te maximaliseren.

ASTRA-COMFORT



*De asferische buiten-
spiegel geeft optimaal
zicht naar achteren,
voor meer veiligheid
bij het inhalen.*



Met Astra heeft Opel de uitdaging aangenomen een compleet pakket van comfort en bedieningsgemak te ontwikkelen dat u terugvindt in ieder aspect van het interieur, met ruime keuze aan

bekledingsstoffen en uitrusting. Als we het hebben over het summum van comfort, dan bedoelen we dat ook. Neem plaats op de voorstoel, stel de spiegels in de juiste stand en ga maar



eens gemakkelijk zitten. Geniet van de kwaliteit van de bekleding. Laat uw hand op de versnellingspook rusten. Let op kleine, comfortabele details, zoals de manier waarop de tweeters

van de stereo-installatie in de spiegelbehuizing verwerkt zijn, voor een optimale geluidswaergave. Stuk voor stuk een bewijs dat Opel naar perfectie blijft streven.

ASTRA-BEDIENING



In één oogopslag zijn de gegevens van het info-display af te lezen.





Een geavanceerd luchtzuiveringssysteem met grotere openingen voor aangenaam frisse lucht.

De cockpit van de GLS. Zo doordacht ontworpen dat alles overzichtelijk en comfortabel binnen handbereik is. Voor optimaal rijplezier. (De airbag aan passagierszijde is als optie leverbaar.)

ASTRA-COMFORT



De in hoogte verstelbare bestuurdersstoel (vanaf Season) staat garant voor ontspannen en comfortabel rijplezier.

De bagageruimte is royaal en de opening loopt laag door, voor gemakkelijker in- en uitladen. Zelfs de kofferbak van de Cabrio heeft een indrukwekkende inhoud van 390 liter.

Het skiluijk in de Astra GLS geeft u de mogelijkheid zelfs lange voorwerpen mee te nemen.



Het interieur van de Astra straalt een en al kwaliteit uit. De zacht aanvoelende stoffen in diverse dessins en kleuren zien er prachtig uit en zijn ontworpen om ook jaren zo te blijven. Een nieuw 4-spaaks stuur vergroot het comfort van de standaard stuurbekrachting en vormt een harmonieus geheel met de goed afleesbare, analoge instrumenten in het ergonomisch vormgegeven dashboard. Vanaf Astra Season zorgt de in hoogte verstelbare bestuurdersstoel voor een optimale houding en dus voor ontspannen rijden. De Sport en GSi zijn uitgerust met sport-

stoelen die perfecte steun en bijzonder veel comfort bieden.

Daarnaast zijn er ook de praktische aspecten. Alle Astra-modellen zijn voorzien van een in delen neerklapbare achterbank, waarmee de bagageruimte op veel manieren in te delen is. In de GLS beschikt u bovendien over een skiluijk, dat u de mogelijkheid geeft lange voorwerpen mee te nemen. Daarnaast beschikken alle Astra-modellen over een laadopening die comfortabel laag is.



De Astra 3- of 5-deurs Hatchback geeft u ook de mogelijkheid de bagageruimte flexibel in te delen, al naar gelang uw behoefte.

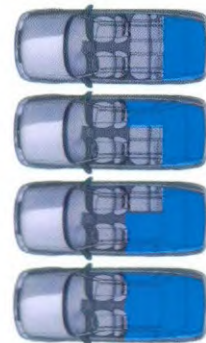

Ook in de elegante Astra Sedan is de praktische bagageruimte op veel manieren in te delen.

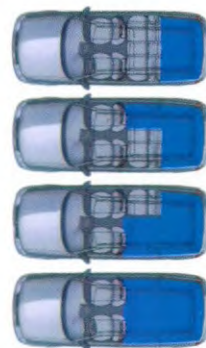

De ruime Astra Stationwagon heeft een maximale laadcapaciteit van maar liefst 1650 liter (VDA-meting).

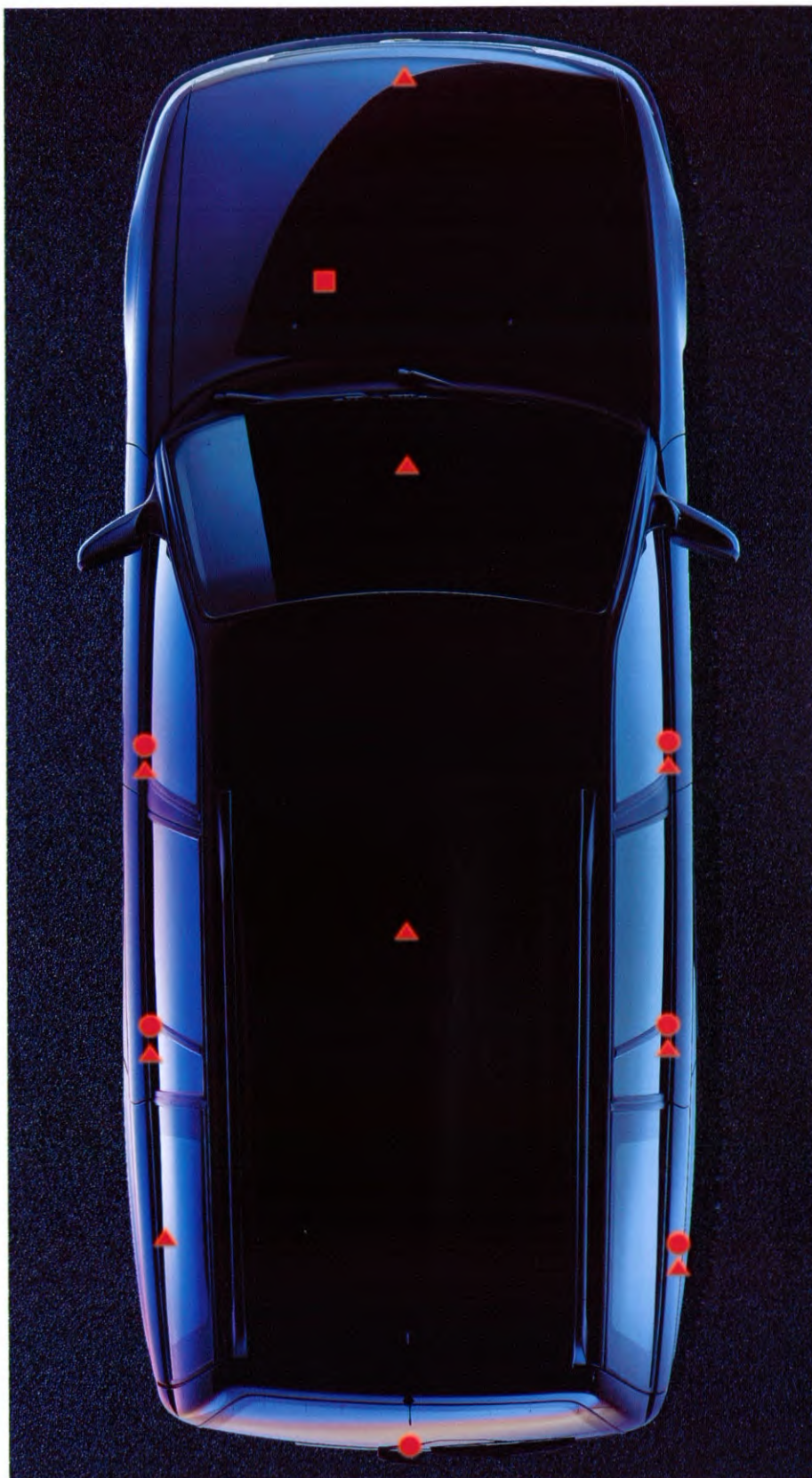

De elektronische startblokkering, die de brandstofpomp en de ontsteking via het motormanagementsysteem afsluit en daardoor starten onmogelijk maakt, wordt automatisch geactiveerd door simpelweg de sleutel uit het contactslot te nemen. Een ingenieus zendermechanisme zorgt ervoor, dat alleen deze zogenaamde "transponder"-sleutel de auto weer kan starten. Standaard op elke Astra.

ASTRA-LIFESTYLE



*Traditionele élégance:
de Astra Sedan. Aan
u de keuze.*



*De Astra Stationwagon:
ruim vanbinnen, elegant
vanbuiten, met alle
bekende Astra-eigen-
schappen.*

Of u vooral ruimte wenst of eerder traditionele élégance, de Astra geeft gehoor aan uw wensen. Neem bijvoorbeeld de Stationwagon-modellen. De asymmetrisch in delen neerklapbare achterbank zorgt voor maximale laadcapaciteit, terwijl niets wordt ingeleverd aan comfort. Kortom, een geweldige gezins- en vrijetijdsauto. Daartegenover staan de traditionele eigenschappen van de elegante Astra

Sedan, die iedere rit tot een belevenis maken. Met een uitgebreide standaarduitrusting in iedere uitvoering en met de veiligheid die u van Astra verwacht. Wat u ook kiest, er is altijd een Astra die precies aan uw persoonlijke wensen voldoet.

ASTRA-VEILIGHEID



Werking veiligheidssysteem (in milliseconden):



20: gordelspanners spannen de gordels;



30: airbag begint zich met lucht te vullen;



54: airbag is volledig opgeblazen;



84: gordels en airbag vangen de kracht van de aanrijding op;



150: de lucht ontsnapt.



Opel Full-Size Airbags. Tot 30% groter dan bijvoorbeeld de Eurobags – en dat verschil zorgt met name voor meer bescherming bij zijwaartse aanrijdingen.

U denkt misschien dat alle auto's in deze klasse ondertussen wel evenveel veiligheid zullen bieden. Was het maar waar! Neem bijvoorbeeld de Full-Size Airbags in de Astra. Tot 30% groter dan de gangbare Eurobags, hetgeen vooral meer bescherming biedt bij zijwaartse aanrijdingen. De als optie leverbare Full-Size Airbag voor de passagier, heeft de ruimte van het dashboardkastje intact gelaten. Dat kunt u immers niet missen! Maar er is meer. De bodemplaat van de Astra is aan de achterzijde extra versterkt voor nog meer bescherming bij een aanrijding van achteren. Tenslotte zouden degenen die u het liefst zijn misschien wel achterin kunnen zitten. Dan zijn er de andere passieve veiligheidsvoorzieningen, zoals de gordelspanners. Ze trekken de veiligheidsgordels bij een aanrijding direct strak, zodat letsel door de gordels zelf voorkomen wordt. Maar er zijn nog andere manieren om veiligheid te bevorderen. Zoals de gasdrukschokdempers die op ieder wegdek voorspelbaar reageren en daarmee bijdragen aan de actieve veiligheid.

Dat geldt ook voor de alert reagerende ECOTEC-motoren. Een andere bijdrage aan de actieve veiligheid is de asferische linker buitenspiegel, die dode hoeken minimaliseert, zodat u dreigend gevaar bij het inhalen eerder opmerkt. Een klein, maar zeer belangrijk en doordacht idee van de Opel-ontwerpers.

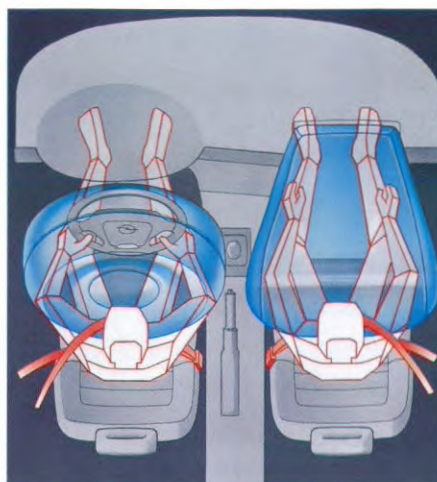

In het geavanceerde Opel-veiligheidspakket is de werking van de airbags volledig afgestemd op het actieve veiligheidsgordelsysteem met gordelspanners, terwijl de voordelen van de veiligheidsprofielen in de stoelbodems optimaal worden benut.

De ingebouwde veiligheid van de Astra-carrosserie: stalen balken in de portieren en een stijve veiligheidskooi. Een geruststellend gevoel.

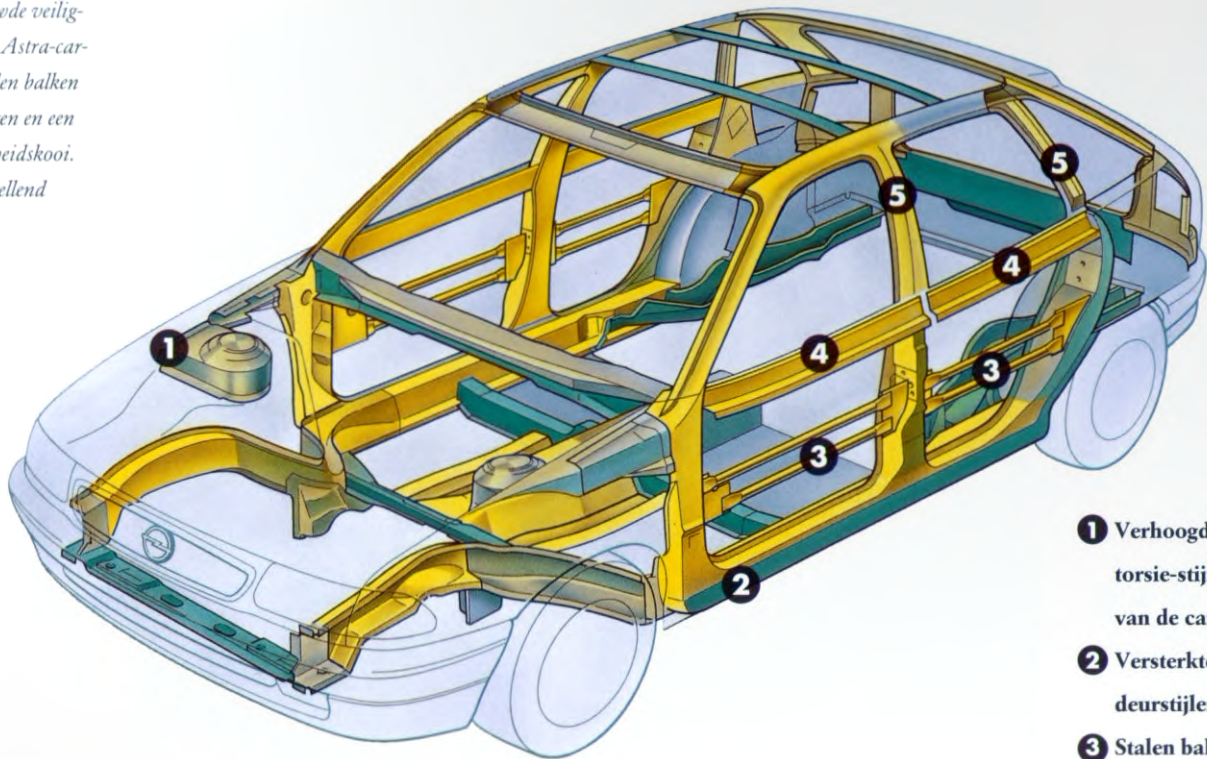

- 1** Verhoogde torsie-stijfheid van de carrosserie.
- 2** Versterkte deurstijlen.
- 3** Stalen balken in de portieren.
- 4** Versterkte bovenzijde van de deurpost.
- 5** Versterkte A-, B- en C-stijlen.

Een laatste punt is, dat de stoelen van iedere Astra niet alleen buitengewoon comfortabel zijn, maar ook zorgvuldig ontworpen om u optimale steun en bescherming te bieden wanneer u ooit betrokken raakt bij een aanrijding.

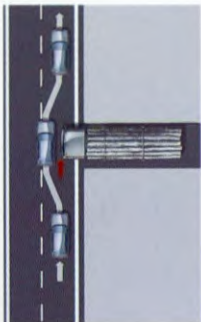

ABS-remsysteem (optie), gasdrukschokdempers en stuurbekrachtiging werken samen om u werkelijk dynamische, actieve veiligheid te bieden.

ACTIEVE EN PASSIEVE VEILIGHEIDSASPECTEN:

- Opel Full-Size Airbag
- Stijve veiligheidskooi
- Stalen balken in de portieren
- In hoogte verstelbare veiligheidsgordels
- Gordelspanners
- 3-punts gordels ook achterin
- Bevestigingsogen in laadruimte van de Stationwagon
- Veiligheidsprofielen in de stoelbodems
- Stuurbekrachtiging en gasdrukschokdempers
- Inklemb beveiliging op elektrisch bedienbare ramen (optie)
- Asferische linker buitenspiegel
- Afgeronde, gladde carrosserie, zonder gevaarlijke scherpe hoeken
- Schokabsorberende bumpers
- Verzonken ruitewissers
- Geïntegreerde regengoten
- Verzonken portierhandgrepen en vlakke tankdop
- Wegklappende buitenspiegels

ECOTEC-MOTORTECHNIEK

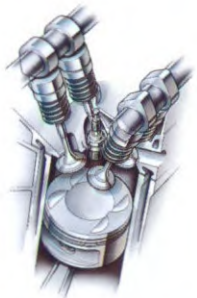

ECOTEC heeft respect voor het milieu.

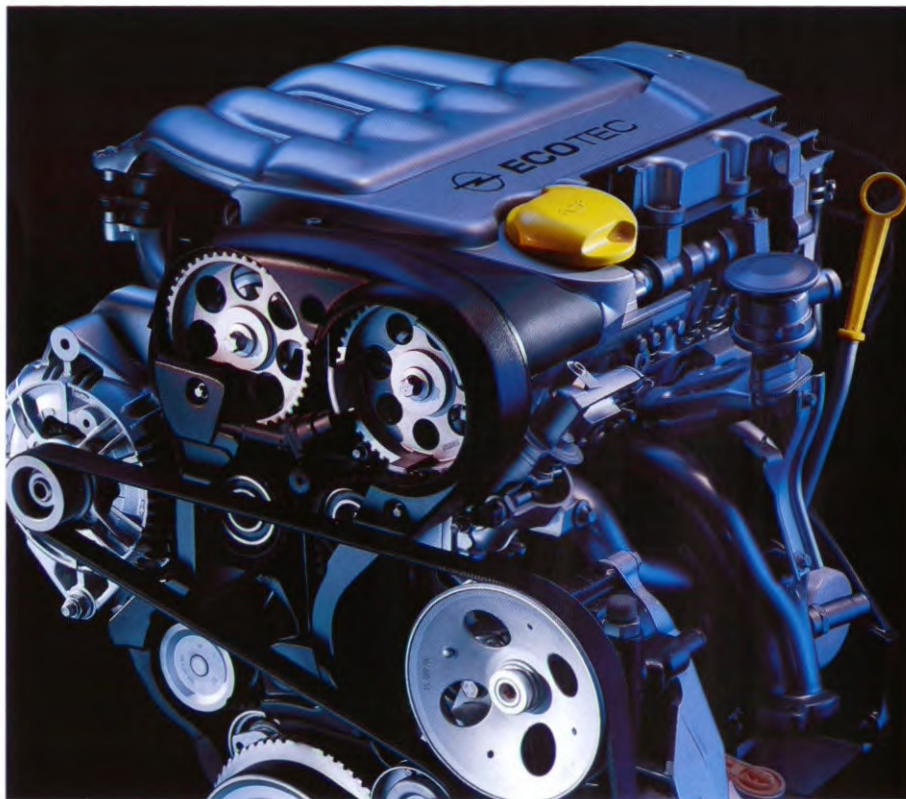

ECOTEC – een inspirerende techniek met als resultaat motoren die efficiënter en stiller zijn dan hun voorgangers. Met laser-precisie in elkaar gezet, elektronisch bestuurd, zodat ze onder alle omstandigheden soepel lopen. ECOTEC is de technologie van de toekomst, vandaag al toegepast door Opel.

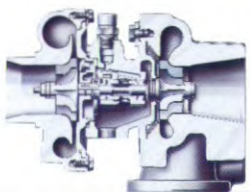
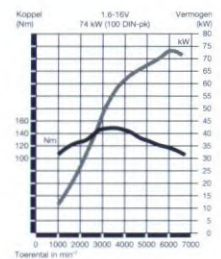

Soft-turbo met "nagloei-systeem" voor efficiëntere prestaties bij de koude start.

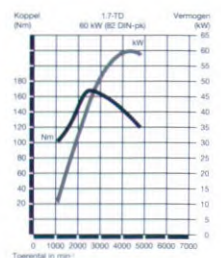
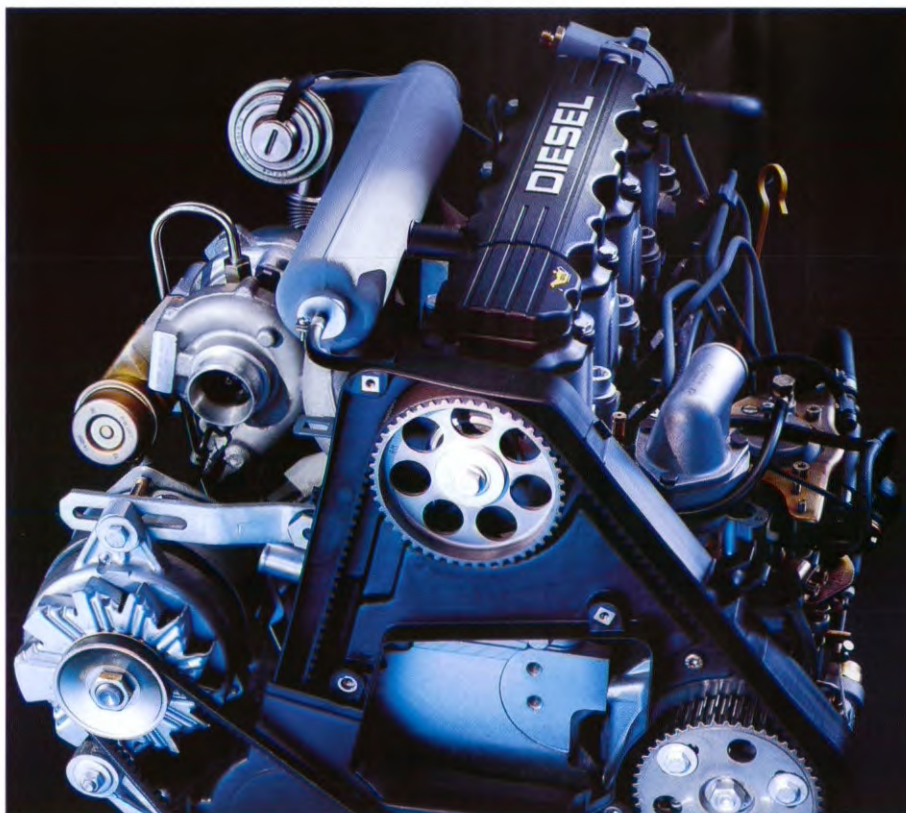

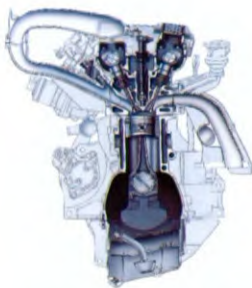

EGR (elektronische uitlaatgasrecirculatie): milieubewuste efficiency.

Net als u, willen wij bij Opel er ook toe bijdragen dat onze planeet leefbaar blijft. Bijvoorbeeld door de Astra zo milieubewust te maken als menselijk gezien mogelijk is. Van meet af aan was de Astra al voor een groot deel recyclebaar. Daarnaast hebben we voor Astra twee ECOTEC-motoren ontworpen, plus een "soft-turbo"-dieselvariant.

ECOTEC is de afkorting van "Ecology, Economy and Consumption Optimization Technology". Voor u heeft dat niet alleen tot gevolg dat u over meer nuttig vermogen beschikt en uw auto tot 20% minder brandstof verbruikt dan een aantal andere auto's in zijn klasse, maar dat het soepele karakter van de motor eveneens zorgt voor ongeëvenaard rijplezier. Dat hebben we als volgt bereikt:

- Geavanceerde dubbele nokkenasconstructie.
- Elektronisch geregelde uitlaatgasrecirculatie (EGR) voor minder vervuilende uitlaatgassen.
- Geavanceerd elektronisch motorbesturingssysteem voor optimale verbrandingsomstandigheden.
- Extra luchtinspuiting om de werking van de katalysator bij koude start te verbeteren.
- Laser-controle bij de passing van alle motoronderdelen voor een lang, efficiënt leven.
- Katalysatoren die in slechts 10 seconden opwarmen.



Nieuwe precisietechnieken zorgen voor een betere regeling van het brandstofverbruik, waardoor de ECOTEC-motoren bij lage toerentallen al een hoog koppel bereiken, en dus uitzonderlijk efficiënt zijn.

Het resultaat is een motor met eigenschappen waarvan de meesten alleen maar dromen. Een motor die uw dromen waarmaakt. Leverbaar in twee varianten: een 1.6-16V- (74 kW/100 DIN-pk) en een 1.8-16V-motor (85 kW/115 DIN-pk). Maar u kunt ook kiezen voor de 1.4-liter- (44 kW/60 DIN-pk), de 1.6-liter- (52 kW/71 DIN-pk) of voor de superieure kracht van de nieuwe 2.0-16V-motor (100 kW/136 DIN-pk).

Maar er is meer. Zoals een 50 kW/68 DIN-pk, 1.7-liter-"soft-turbo"-dieselmotor, die uitzonderlijk efficiënt en stil is en ook nog eens soepel accelereert. Dit alles dankzij een compacte turbolader. Daarnaast is er ook nog een 1.7-liter-turbodieselmotor (60 kW/82 DIN-pk).

De motor is echter slechts een deel van het verhaal, want iedere Opel-motor is zorgvuldig afgestemd op zijn eigen specifieke versnellingsbak. Dat kan een close-ratio, een wide-ratio of Opel's elektronisch gestuurde 4-traps automaat met drie rijprogramma's zijn – u bent altijd verzekerd van de best mogelijke combinatie van rijcomfort en efficiency.



Dat de Astra het comfort van een grotere auto biedt, blijkt ondermeer uit Opel's automatische versnellingsbak met drie rijprogramma's: Winter, Sport en Economy. Optie op alle uitvoeringen met een van beide 1.6-motoren.



ASTRA GL



*De Astra GL Station-
wagon. Zo mooi heeft
functionaliteit er nog
nooit uitgezien.*

*Met maximaal 1650
liter bagageruimte, is
dit de ideale gezins- of
zakenauto.*





De Astra 3-deurs GL. Praktisch en stijlvol, met een ruime keuze uit motoren: van de 1.4 (60 DIN-pk) tot en met de 1.6-16V-motor (100 DIN-pk). En natuurlijk met de zekerheid van hoogstaande techniek en vertrouwde Opel-kwaliteit.

Een combinatie van een uitrusting van hoog niveau, *élégance* en geavanceerde techniek maakt de Astra GL zo speciaal. Leverbaar in alle carrosserievarianten, biedt de GL alle voordelen van Astra, voor een gunstige prijs. Met een keuze uit vijf motoren, waaronder twee dieselvarianten, is hij ontworpen om zó in weg te rijden – en om in te blijven rijden, wat uw levensstijl ook is.



De elegante Astra 4-deurs GL Sedan.

INTERIEUR ASTRA GL



De in hoogte verstelbare bestuurdersstoel biedt u comfortabel bedieningsgemak (optie).



Hoeveel tijd u ook in uw auto doorbrengt, u moet zich altijd op uw gemak voelen. In het interieur van de GL is niets nagelaten om u het gevoel van comfort en blijvende waarde te geven. Let eens op de subtiele élégance van de "Rhine"-bekledingsstof. Ook

belangrijke elementen zoals het 4-spaaks stuurwiel, dat speciaal voor de airbag is ontworpen, spelen een functionele rol. De luchtopeningen van het geavanceerde luchtzuiveringssysteem zijn extra groot, zodat u altijd voldoende frisse lucht krijgt. Een unieke combinatie



Iedere Astra is standaard uitgerust met een soepel schakelende 5-versnellingsbak.

van comfort en veiligheid, hoe lang u ook achter het stuur zit. Maar van Astra verwacht u toch niet anders?

- Stuurbeheersing
- Opel Full-Size Airbag aan bestuurderszijde
- Elektronische startblokkering
- Airbag aan passagierskant als optie
- Luchtzuiveringssysteem met recirculatiestand
- Verlicht, afsluitbaar dashboardkastje
- Vanbinnen uit verstelbare buitenspiegels
- Elektronisch geregeld ABS als optie

ASTRA SEASON



*De 4-deurs Astra
Season: de perfecte
balans tussen comfort
en economie.*



De Astra Season, hier als 5-deurs, is leverbaar in elke carrosserievariant.

De Astra Season is een speciaal actiemodel van Opel. Voorzien van een aantrekkelijk pakket extra's voor een buitengewoon gunstige prijs, is de Astra Season niet alleen leverbaar in 3-, 4- en 5-deurs uitvoering, maar ook als dynamische Stationwagon.

Opvallende uiterlijke kenmerken zijn o.a. de bumpers en vanbinnen uit verstelbare buitenspiegels in kleur van de carrosserie, de geïntegreerde mist-

lampen vóór en zijn karakteristieke wieldooppen.

INTERIEUR ASTRA SEASON



Het "multi-function"-display verbindt de boardcomputer met het Opel-Checkcontrol-Systeem en geeft u alle informatie (optie).



Ook het interieur van de Astra Season is opvallend. U ziet het direct wanneer u het portier met de standaard centrale deurvergrendeling opent (voor extra beveiliging voorzien van "safe-lock"). De speciale "Ascot"-bekleding zet de toon in het interieur. Laat uw blik maar eens dwalen over de achter-

bank met middenarmsteun voor extra comfort voor de achterpassagiers. Neem plaats op de bestuurdersstoel die voor een nog betere zitpositie in hoogte verstelbaar is. Het ergonomisch vormgegeven dashboard, inclusief toerenteller, biedt u de informatie die u nodig hebt. De Astra Season is daarnaast standaard



uitgerust met: Opel Full-Size Airbag aan bestuurderszijde, stuurbevestiging en getint glas. Omdat deze Astra door zijn complete uitrusting nogal gewild is, is hij natuurlijk voorzien van een elektronische startblokkering.

ASTRA GLS



*De 4-deurs GLS.
Luxueus uitgerust en
tegelijk van huis uit erg
economisch.*

De 5-deurs Astra GLS Hatchback. Praktische luxe met een ruime, naar behoefte in te delen bagageruimte.



U wilt altijd het beste, en wel nu meteen? Geen enkel probleem. Astra GLS is zeer royaal uitgerust en klaar om in weg te rijden. U kiest de carrosserie-uitvoering en Opel doet de rest. Het motoraanbod omvat twee 1.6-motoren, een ECOTEC-1.8-16V-benzinemotor en twee diesels. Aan u de keuze. Het unieke veiligheidspakket voor de GLS omvat standaard ondermeer het actief veiligheidsgordelsysteem met gordel-

spanners. De discrete type-aanduiding, de geïntegreerde mistlampen en Opel's asferische buitenspiegel zijn slechts een paar van de vele extra's die de GLS standaard te bieden heeft. De toeren-teller laat u bovendien precies weten wat er onder de motorkap gebeurt. De GLS is ècht een auto voor liefhebbers.

INTERIEUR ASTRA GLS



In één oogopslag zijn de gegevens van het info-display af te lezen.



De luxueuze bekleding is het eerste wat opvalt in de GLS. Maar hij heeft veel meer aantrekkelijke kanten. Dat ziet u direct wanneer u het bestuurdersportier met centrale vergrendeling opent of de elektrische ramen vóór bedient. Daarnaast kunt u kiezen voor

het zeer luxueuze "Comfort"-pakket, bestaande uit elektrisch bedienbare, verwarmbare buitenspiegels, een lederen stuurwiel, hoofdsteunen achter en metallic-/micalak. Maar hoe gunstig een eerste indruk ook is, pas tijdens lange ritten bewijst hij zijn ware kracht.



Het ergonomisch vormgegeven interieur van de Astra GLS. (Afgebeeld "Sunset"-bekleding.)

Neem bijvoorbeeld de in hoogte verstelbare bestuurdersstoel voor een optimale zitpositie. Achterin zijn verwarmingsopeningen in de vloer geplaatst, voor het comfort van de achterpassagiers.

- 1.6-motor (52 kW/71 DIN-pk)
- Stuurbekrachtiging
- Centrale deurvergrendeling met "safe-lock"
- Geïntegreerde mistlampen vóór
- Toerenteller
- Elektrische antenne
- Bumpers in kleur

ASTRA CDX



*De luxe Astra CDX is
er ook in Stationwagon-
uitvoering.*



Alles wat u van Astra verwacht en meer, hier geaccentueerd door exclusieve metallic-/micalak. Astra CDX: topklasse!

Het summum van luxe vindt u in het Astra-topmodel, de CDX. Zijn gedistingeerde uiterlijk wordt onderstreept door de standaard metallic-/micalak.

Bumpers en elektrisch bedienbare en verwarmbare buitenspiegels in kleur, fraaie lichtmetalen velgen, getint glas en chroomkleurige sierlijsten rondom verlenen de CDX zijn onmiskenbare karakter.

Het is maar goed dat deze felbegeerde CDX, zoals elke Astra, standaard is uitgerust met elektronische startblokkering...

INTERIEUR ASTRA CDX



Het gemak van standaard elektrisch bedienbare ramen voor en achter, met inklembekrachtiging.



De Astra CDX is iets heel speciaals, aan die indruk kunt u ook niet ontsnappen als u plaatsneemt achter het stuur. De ergonomisch gevormde stoelen zijn fraai bekleed met naar keuze luxueuze "Sticks"- of "Sunset"-velours. Het lederen stuurwiel ligt aangenaam in

de hand en alle bedieningselementen vindt u precies daar terug waar u ze verwacht. De soepele 1.6-motor (52 kW/71 DIN-pk) kan naar wens worden geleverd met een 5-versnellingsbak, of voor nóg meer gemak een elektronisch gestuurde 4-traps automaat. Uw veilig-



Voor veiligheid en comfort: de standaard hoofdsteunen achter.

Het interieur van de Astra CDX straalt een en al luxe uit. (Afgebeeld "Sticks"-bekleding.)

heid wordt gewaarborgd door de standaard Opel Full-Size Airbags en ABS. De elektrische ramen voor en achter, toerenteller, in hoogte verstelbare bestuurdersstoel, het 6-speakersysteem en elektrische antenne... alles is erop gericht om uw reis zo aangenaam mogelijk te maken.

ASTRA CLUB STATIONWAGON



Efficiënt comfort: het interieur van de Stationwagon biedt u een royale, flexibele laadruimte met een maximale nuttige inhoud van 1650 liter. (Afgebeeld "Sunset"-bekleding.)



Astra Club Stationwagon. Uitgebreid uitgerust, waardoor iedere rit bijzonder wordt. Comfortabel genoeg voor lange afstanden, maar ook economisch genoeg voor de drukke straten in de stad. De complete auto voor zakelijk gebruik en langdurig plezier.

Natuurlijk, de Astra Stationwagon is praktisch, maar wanneer u er in uw vrije tijd op uit trekt met uw gezin, zult u merken dat de Stationwagon ongevenaard comfortabel is en u ongekend veel rijplezier zal verschaffen. Samen met de dynamische vormgeving zijn dat de belangrijkste redenen voor de steeds groter wordende populariteit van de Astra Stationwagon. Ook de royale binnenruimte speelt een belang-

rijke rol. De Astra Stationwagon biedt het antwoord op vrijwel ieder ruimteprobleem. En de Astra Club Stationwagon biedt méér: 1.6-motor (52 kW/71 DIN-pk), centrale deurvergrendeling, elektrisch bedienbare ramen vóór, geïntegreerde mistlampen vóór, bumpers in kleur, "Sunset"- of "Pascal"-bekleding en een toerenteller. Om maar een paar comfortabele aspecten te noemen...

ASTRA SPORT



*Lichtmetalen velgen
zijn als optie leverbaar.*



*Zeer comfortabele
sportstoelen, bekleed
met sportieve "Wave"-
stof, maken in één oog-
opslag duidelijk dat de
Astra Sport speciaal is.*



Een toerenteller behoort uiteraard tot de standaarduitrusting van de Astra Sport.

Élégance, kracht en comfort, samen met een sensationele rijstijl, is een zeldzame combinatie. En juist die combinatie van eigenschappen maakt de Astra Sport zo bijzonder. Met een ruime keuze uit krachtige motoren voegt de Sport persoonlijkheid toe aan de bewezen kwaliteiten van de Astra. Vormgegeven om zich net zo gemakkelijk thuis te voelen op de Italiaanse autostrada's als op de Parijse boulevards

of voor een van Londens beroemde hotels. Daarnaast praktisch genoeg om de boodschappen mee te nemen en u naar uw werk te brengen, dwars door het meest hectische verkeer. De Sport: de auto van vandaag, die altijd en overal voor de nodige opwinding zorgt.

ASTRA GSi



Luxe en sportieve functionaliteit. De GSi vormt de ideale rijomgeving voor autoliefhebbers die van opwinding houden. (De airbag aan passagierszijde is als optie leverbaar.)



Wie sportiviteit, stijl en ruimte bij elkaar telt, komt vanzelf uit bij de Astra GSi, het topmodel. Leverbaar in 3-deurs of 5-deurs uitvoering of als Stationwagon.

Opel's 136 DIN-pk sterke 2.0-16V-motor, gecombineerd met een close-ratio versnellingsbak, maakt de GSi ongekend krachtig. Zonder meer een unieke ervaring. Nieuwe, lichtmetalen velgen met laagprofielbanden en een

markante carrosserielijn, aangevuld met opvallende details als de subtiële achterspoiler (3- en 5-deurs), maken de GSi een uitzonderlijke verschijning. En zoals iedere Astra is hij uitgerust met het meer dan complete Opel-veiligheidspakket, plus standaard ABS.

INTERIEUR ASTRA GSi



Het "multi function"-display verbindt de boardcomputer met het Opel-Checkcontrol-Systeem en geeft u alle informatie (optie).



Stijl en sportiviteit, gecombineerd met uitzonderlijk veel comfort: dat was de opzet van Opel bij het ontwerpen van de Astra GSi. De stoelen met duidelijke contouren in sportieve "Wave"-bekleding staan garant voor ontspannen rijden. Het info-display geeft

tijdens het rijden tijd, datum en buitentemperatuur weer. Het volledige instrumentarium voorziet u van alle mechanische gegevens. Het lederen stuurwiel voelt prettig aan. De gasdruk-schokdempers en stuurbekrachtiging zorgen samen voor een zeer precieze



Functioneel en stijlvol: het interieur van de GSi vormt een totaal-concept waarin sportieve en praktische details perfect samengaan. (De airbag aan passagierszijde is als optie leverbaar.)

bestuurbaarheid, terwijl de centrale deurvergrendeling met "safe-lock" u een aangenaam veilig gevoel geeft. GSi kiezen betekent kiezen voor een unieke combinatie van kracht en comfort.

OPTIES



U hebt ongetwijfeld al gemerkt dat de Astra standaard bijzonder royaal is uitgerust. Maar wie nog meer wil, heeft keuze uit talloze nuttige en comfortabele extra's, die aan dezelfde hoge Opel-standaard voldoen als Astra zelf. Om uw Astra helemaal aan uw wensen aan te passen.



Het gemak van auto-telefoon, eenvoudig te installeren met de Opel telefooninstallatiekit als basis.

Opel's 4-traps automatische versnellingsbak met 3 rijprogramma's: Economy, Sport en Winter.



Houd het hoofd koel in het verkeer en geniet van de zomer met air-conditioning.

Hoofdsteunen achterin voor extra veiligheid en comfort.



Transparant schuif-/kanteldak voor meer frisse lucht.

Centrale deurvergrendeling met "safe-lock".



Opel's lichtmetalen velgen zien er schitterend uit en verbeteren de efficiency.

RADIO'S

Muziek wanneer u maar wilt; nieuws en verkeersinformatie wanneer u dat nodig hebt. Uw Opel dealer biedt een ruime keuze uit stereo radio-cassette-combinaties en CD-apparatuur.



CDR 500, CD-speler, LG, MG, FM, afneembaar front, RDS en 4x12W.

Bij Opel vinden we dat ook het audio-systeem precies op maat moet zijn voor de auto. Daarom zijn onze audio-systemen volledig volgens onze specificaties gebouwd door toonaangevende fabrikanten. Ze zijn allemaal beveiligd tegen diefstal, door middel van een code of een afneembaar front of display. De meeste zijn uitgerust met een RDS-systeem, om u waar mogelijk volledig op de hoogte te houden van de verkeersomstandigheden. Alle systemen vanaf de CAR 400 zijn voorzien van een telefooncircuit, met geïntegreerde versterker. Opel doet er alles aan om in iedere auto de optimale geluidskwaliteit te bereiken – daarover kunt u tijdens een proefrit zelf oordelen. Eén belangrijk



CAR 400, radio-cassette-speler met autoreverse, LG, MG, FM, afneembaar front, RDS en 4x12W.



CAR 300, radio-cassette-speler, LG, MG, FM, anti-diefstalcodering, RDS en 4x12W.



Informeer bij uw Opel dealer naar de uitgebreide mogelijkheden.

aspect dat u niet kunt horen of zien, is dat de foutopsporing via het zelfdiagnosesysteem van uw auto verloopt. Dat scheelt tijd en geeft u een extra garantie voor perfect functioneren.

ACCESSOIRES



Door de allesdrager te combineren met verschillende elementen kunnen vrijwel alle sportbenodigdheden worden meegenomen. De Opel Sport Box, bijvoorbeeld, is ontworpen voor ladingen tot 50 kg en biedt plaats aan 4 paar ski's en toebehoren.

Iedereen heeft zo zijn eigen voorkeur als het om autorijden gaat. Vakantie, kinderen, sport en huisdieren zijn maar een paar redenen waarom Opel een uitgebreid assortiment accessoires heeft samengesteld. Om u de

mogelijkheid te bieden uw Astra zo uit te rusten dat zelfs aan uw kleinste persoonlijke wens tegemoet wordt gekomen. Neem voor meer informatie contact op met uw Opel dealer.



De allesdrager in combinatie met de fietsdragerset voor gemakkelijk en veilig transport van uw fietsen.



De veelzijdige allesdrager komt altijd van pas. In combinatie met de speciale surfplank-imperiaal kunt u iedere surfplank, inclusief de mast, zonder problemen meenemen.

Bescherm uw bekleding en uw huisdier met Opel's robuuste honderek.

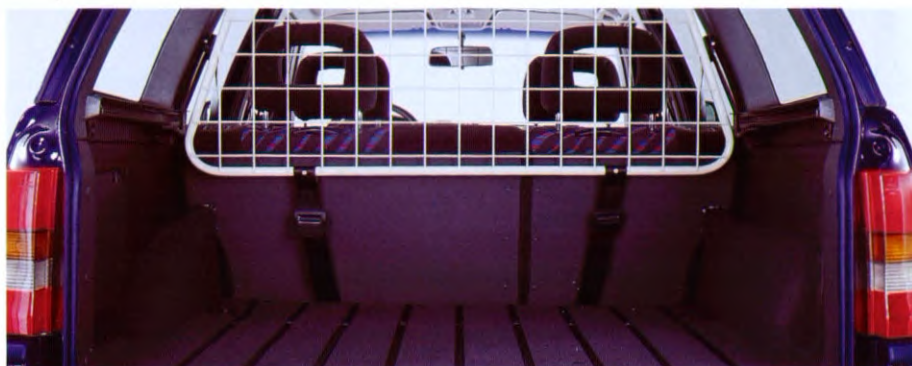

Het modulaire kinderveiligheidssysteem is ontworpen om uw kinderen optimaal te beschermen. Hier afgebeeld het kinderzitje voor kinderen van 9 tot 25 kg.



Een nieuwe produktreeks die aan de hoogste kwaliteitseisen voldoet: ii-produkten worden gekenmerkt door individualiteit en kwaliteit, en staan borg voor nog meer plezier van uw auto. Deze ii-produkten zijn speciaal voor Astra ontworpen. U vindt ze alleen bij de Opel dealer.



Het bijzonder fraaie ii-stuurwiel, van hoogwaardig leder met houten rand, combineert traditionele élégance met moderne luxe.



De sportieve lichtmetalen velgen in het ii- "Softstar"-design geven een extra gevoel van luxe.

TECHNIEK VAN A TOT Z



ABS

Elektronisch gestuurd Anti-Blokkeer-Systeem. Voorkomt dat de wielen blokkeren; de auto blijft ook bij plotseling remmen volledig bestuurbaar.

ACTIEF VEILIGHEIDSGORDELSYSTEEM

Onderdeel van het SYNPRO-systeem voor optimale bescherming van de inzittenden: in hoogte verstelbare automatische veiligheidsgordels met gordelspanners vóór en in hoogte verstelbare automatische gordels achter.

AIR

"Air Injection Reactor". Bij koude start blaast een aanjager verse lucht naar de uitlaatkleppen, zodat overmatige koolwaterstoffen worden naverbrand. Daardoor verhoogt het AIR-systeem de temperatuur van de uitlaatgassen, zodat de katalysator sneller geactiveerd wordt.

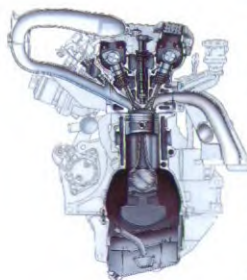

AUTOMATISCHE VERSNELLINGSBAK

De elektronisch gestuurde 4-traps automatische versnellingsbak voor de Astra (als optie leverbaar op beide 1.6-motoren) beschikt over drie rijprogramma's: Economy, Sport en Winter. U kunt dus kiezen voor een bij uitstek economische of sportieve rijstijl, met als extra een speciaal programma voor gemakkelijker starten in de winter.

BOARDCOMPUTER

Maakt het rijden gemakkelijker door belangrijke informatie te verschaffen, zoals actieradius, gemiddelde snelheid en gemiddeld brandstofverbruik. Deze functies worden weergegeven via het "multi function"-display en geactiveerd d.m.v. een knop op de ruitwisherhendel.

CHECKCONTROL-SYSTEEM

Waakt over belangrijke functies en geeft wanneer nodig een waarschuwing via het "multi function"-display. Bijvoorbeeld over het oliepeil, verlies van koelvloeistof, defecten aan de verlichting, de motor-elektronica of de automatische versnellingsbak.



ECOTEC-MOTOREN

De nieuwe generatie uiterst efficiënte Opel-motoren. Technische details: 4-kleppentechniek, automatische aanpassing aan de brandstofkwaliteit, elektronisch geregelde uitlaatgasrecirculatie (EGR) en AIR-systeem.

EGR

Elektronisch geregelde uitlaatgasrecirculatie, waardoor afhankelijk van de motorbelasting maximaal 15% van de uitlaatgassen wordt teruggeleid naar de verbrandingskamers om opnieuw gebruikt te worden. EGR vermindert het brandstofverbruik en de uitstoot van schadelijke stoffen door beheersing van een ideale verbrandings-temperatuur.



ELEKTRONISCH MOTORBESTURINGS-SYSTEEM

Alle Astra-benzinemotoren hebben een elektronisch besturingssysteem, dat uiterst nauwgezet over alle motorfuncties waakt. Dankzij deze geavanceerde techniek wordt de optimale combinatie bereikt van hoge prestaties, een laag verbruik en een optimaal functionerende katalysator.

ELEKTRONISCHE STARTBLOKKERING

Wordt bij het verwijderen van de sleutel uit het contactslot in werking gesteld. De elektriciteit voor de ontsteking en brandstofpomp wordt verboden. De startblokkering kan alleen worden opgeheven met de zendersleutel.

FULL-SIZE AIRBAG

Opel Full-Size Airbags zijn groter dan de gangbare Eurobag, met een inhoud van 67 liter (bestuurderskant), resp. 120 liter (passagierskant). Samen bedekken ze het gehele dashboard. Ze zijn een onderdeel van het SYNPRO-veiligheidssysteem.

GASDRUKSCHOKDEMPERS

Alle Astra-modellen zijn standaard uitgerust met gasdrukschokdempers. Naast voordelen voor de actieve veiligheid, zorgen deze schokdempers ook voor nog comfortabeler rijplezier.

INFO-DISPLAY

Dit standaard digitale display geeft tijd, datum en buitentemperatuur weer. Bij speciale radio wordt ook de radiofrequentie weergegeven.

INKLEMBEVEILIGING

Alle elektrisch bedienbare ramen en elektrisch bedienbare zonnedaken zijn voorzien van een extra elektronische bescherming. Het sluiten stopt dadelijk wanneer dit door een voorwerp

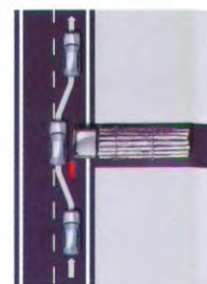



(bijvoorbeeld vingers) geblokkeerd wordt en voorkomt zo verwondingen bij onjuist gebruik (of wanneer bijvoorbeeld kinderen ermee spelen).

INTERCOOLER

Een effectieve manier om het rendement van een turbodieselmotor te verhogen. Gekoelde lucht bevat meer zuurstof, zodat de verbranding nog efficiënter verloopt.

LET

“Low End Torque”: een karakteristiek die alle Opel-benzinemotoren gemeen hebben. Een hoog koppel bij lage toerentallen betekent meer soepelheid en sneller optrekken zonder veel te schakelen. Bovendien zijn LET-motoren bijzonder zuinig.

LUCHTZUIVERINGSSYSTEEM

Ventilatiesysteem met een elektrostatisch geladen microfilter dat de buitenlucht zuivert van stof en kleine deeltjes, waaronder stuifmeel. Het systeem bevat tevens de mogelijkheid tot interieur-luchtrecirculatie, waarbij de buitenlucht – bijvoorbeeld in de file – helemaal buiten wordt gehouden.



“MULTI FUNCTION”-DISPLAY

Dit digitale display bevindt zich rechts van de snelheidsmeter. Behalve de functies van het Checkcontrol-Systeem, geeft het de informatie van de boardcomputer door.

“ON CENTER”-CONSTRUCTIE

De speciale constructie van de stuurbekrachtiging van de Astra zorgt dat sturen in de middenstand nog comfortabeler is, bijvoorbeeld bij langdurig rechthoek rijden op de snelweg. De stuurbekrachtiging wordt in de middenstand automatisch uitgeschakeld. Het resultaat: beter contactgevoel met de weg.

RANDOM BEVEILIGINGSSYSTEEM

Geavanceerde constructies voor optimale passieve veiligheid in de Astra. Een zeer solide passagierskooi, stalen balken in de portieren en door de computer berekende kreukelzones voor en achter.

SCHOKSENSOREN

De Astra is voorzien van een aantal schoksensoren, die bij een aanrijding een belangrijke bij-

drage aan de veiligheid leveren. Eén sensor regelt de activering van het airbag-systeem, terwijl ook sensoren zijn aangebracht in de gordelspanners. Een aparte sensor ontgrendelt bij een aanrijding de centrale deurvergrendeling.

SYNPRO-SYSTEEM

“Synchronized Protection”: het veiligheidssysteem voor complete bescherming van de inzittenden. Alle componenten van dit systeem zijn precies op elkaar afgestemd en werken als één geheel samen: profielen in de zittingen, in hoogte verstelbare veiligheidsgordels, gordelspanners en Opel Full-Size Airbags.

TECH 1

Het in Opel-garages gebruikte diagnose-hulpmiddel om belangrijke functies snel en tegen lage kosten te testen. Het merendeel van de elektronische systemen in de Astra is voorzien van zelftests, die met behulp van TECH 1 kunnen worden afgelezen. Dit geldt ondermeer voor het motorbesturingssysteem, ABS, de elektrisch bedienbare ramen, de automatische versnellingsbak, centrale deurvergrendeling en het airbag-systeem. Zelfs codes van defecten die slechts kortstondig zijn opgetreden, kunnen door TECH 1 worden uitgelezen.

TURBO-DIESEL

In combinatie met de intercooler verhogen de turboladers het rendement van de Astra-dieselmotoren door hergebruik van uitlaatgassen en extra luchttoevoer. Het resultaat is een betere verbranding en daardoor minder vervuilende uitlaatgassen.

ZENDERSLEUTEL

Schakelt de elektronische startblokkering van de Astra in en uit. Wanneer de sleutel in het contact wordt gestoken, wordt de code in de sleutel afgelezen en bij goedvinden het startcircuit weer in werking gesteld. De elektronische startblokkering wordt automatisch ingeschakeld wanneer de sleutel uit het contact wordt getrokken.

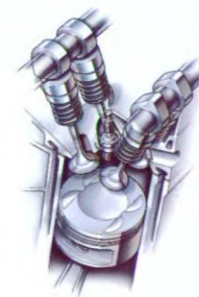

KLEUREN EN BEKLEDINGEN

UNI-LAK

Casablanca-wit (10L)

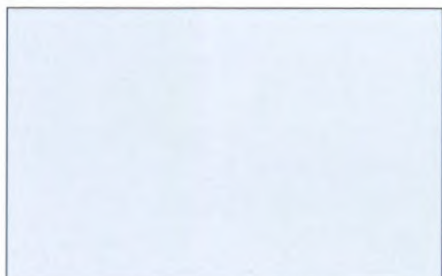

Pineapple-geel (57L)

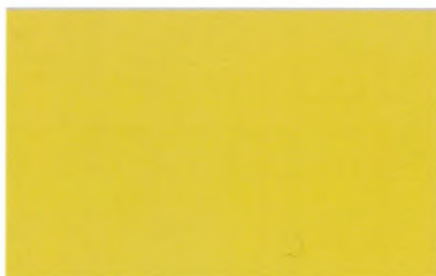

Atlantis-blauw (28L)



BRILLIANT-LAK ¹⁾

Magma-rood (79L)



TWEELAAGS METALLIC-LAK ¹⁾

Bermuda-groen (43L)

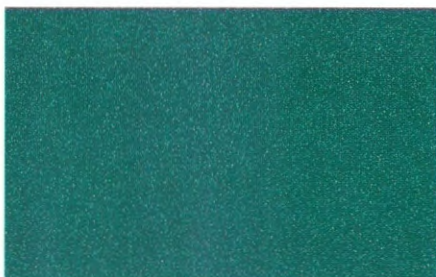

Caribic-blauw (33L)



TWEELAAGS MICALAK ¹⁾

Ceramic-blauw (29L)



Graphite (95L)



Rio Verde-groen (65L)



Olive-grijs (97L)



Marseille-rood (72L)



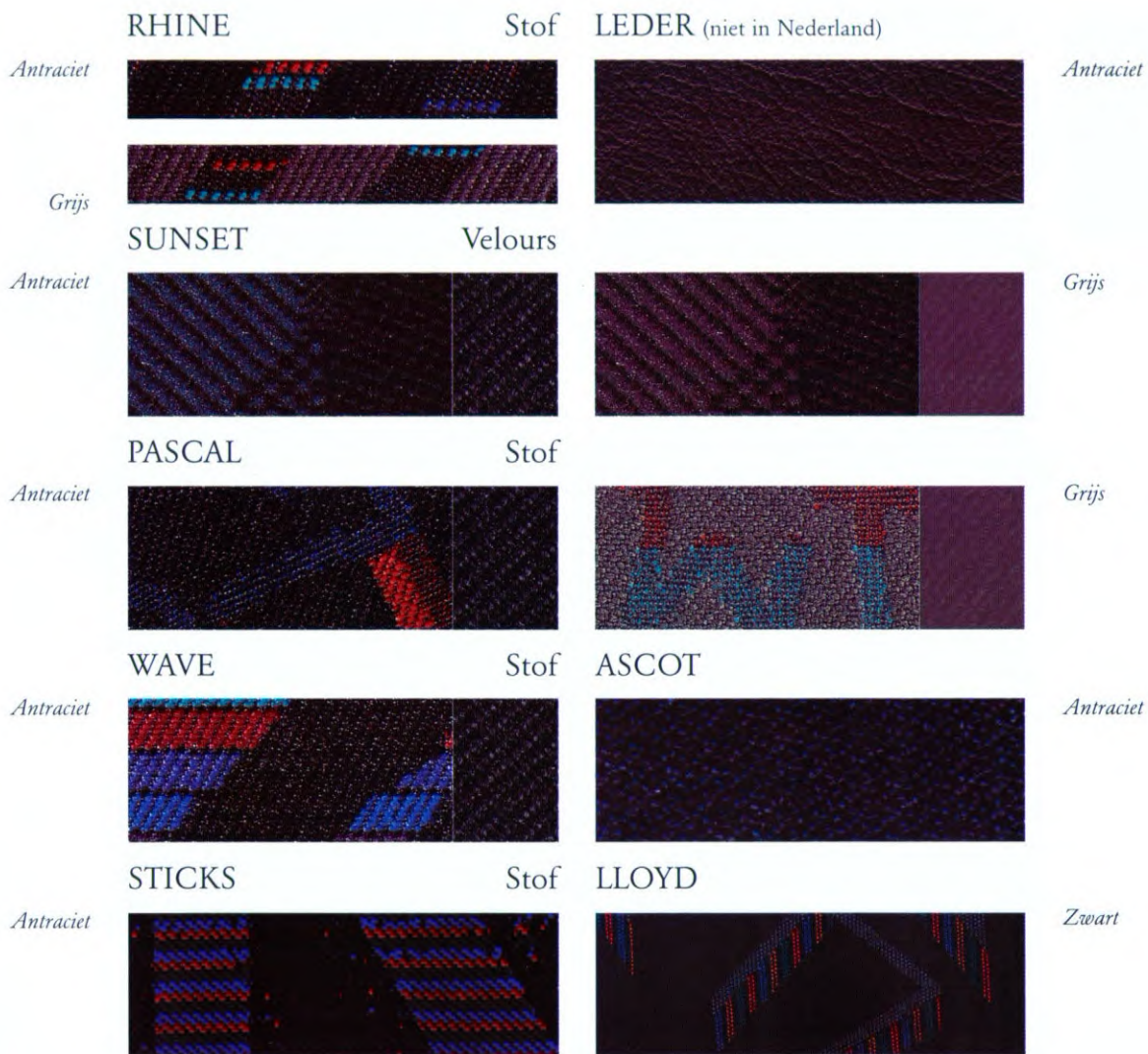

	GL		Season	Club GLS		Club GLS		Sport GSi	Club	GL	CDX
	Rhine/stof		Ascot	Sunset/velours		Pascal/stof		Wave/stof	Wave/stof	Vinyl ²⁾	Sunset/Sticks
	Antraciet	Grijs	Antraciet	Antraciet	Grijs	Antraciet	Grijs	Antraciet	Antraciet	Antraciet	Antraciet Grijs
Uni-lak											
10L Casablanca-wit ¹⁾	●	●	●	●	●	●	●	●	●	●	
28L Atlantis-blauw ³⁾	●	●		●	●	●	●		●	●	
57L Pineapple-geel								●			
Brilliant-lak ¹⁾											
79L Magma-rood ¹⁾	●	●	●	●	●	●	●	●	●	●	
Tweelaags metallic-lak ¹⁾											
33L Caribic-blauw	●	●		●	●	●	●		●	●	●
Tweelaags micalak ¹⁾											
29L Ceramic-blauw	●	●	●	●	●	●	●	●	●	●	●
43L Bermuda-groen			●								
65L Rio Verde-groen	●	●	●	●	●	●	●		●	●	●
72L Marseille-rood	●	●	●	●	●	●	●		●	●	●
95L Graphite	●	●	●	●	●	●	●	●	●	●	●
97L Olive-grijs	●	●	●	●	●	●	●		●	●	●

¹⁾ Tegen meerprijs ²⁾ Alleen in Stationwagon mogelijk ³⁾ Niet in combinatie met "Comfort"-pakket
 ● = mogelijke combinatie □ = niet leverbaar

KWALITEIT IN TECHNIEK EN SERVICE



De kwaliteit van Opel is spreekwoordelijk. Wij leveren niet alleen een perfect produkt, maar bieden ook een vakkundig advies en vlotte service. Bij de ruim 7000 Opel dealers in heel Europa staan gekwalificeerde vakmensen klaar om u persoonlijk van dienst te zijn.

1 JAAR GARANTIE OP IEDERE NIEUWE OPEL.

Opel heeft een garantietermijn van een vol jaar, zonder kilometerlimiet. Maar natuurlijk biedt Opel nog meer: de garantie dat u voor een zéér betrouwbare auto met een lange levensduur hebt gekozen.

1 JAAR GARANTIE OP ORIGINELE OPEL-ONDERDELEN EN -ACCESSOIRES.

Voor de kwaliteit van de originele Opel-onderdelen en -accessoires staan wij in. Daarom geeft uw Opel dealer op alle originele Opel-onderdelen en -accessoires een vol jaar garantie. Voor ingebouwde onderdelen of accessoires zijn in geval van garantie zelfs de kosten van (de)montage inbegrepen, voor zover deze werkzaamheden door de Opel dealer zijn verricht. En ook zonder kilometerlimiet.

3 JAAR GARANTIE OP DE OPEL FREEDOM-ACCU.

Wij geven 3 jaar garantie op iedere nieuwe Opel Freedom-accu. Daarmee zijn alle problemen uitgesloten – zelfs in de strengste winter.

6 JAAR GARANTIE OP DOORROESTEN.

Opel geeft u een betrouwbare, lange garantie op doorroesten vanbinnen uit. Met als voorwaarde dat u uw auto volgens de aanwijzingen tegen vocht beschermt en de voorgeschreven onderhoudsbeurten laat uitvoeren.

DRIE MAANDEN BOVAG-GARANTIE OP ONDERHOUD EN REPARATIE.

Opel dealerbedrijven staan bekend om hun vakwerk. Daarom hebt u na een onderhoudsbeurt of reparatie drie maanden werkplaatsgarantie volgens BOVAG-voorwaarden. Voor alle zekerheid.

OPEL DIRECT SERVICE/MASTERFIT.

Uw Opel dealer staat altijd direct voor u klaar en repareert kleine defecten onmiddellijk. Tegen van tevoren afgesproken prijzen.

OPEL-ACCESSOIRESSERVICE.

Om uw Opel een nog individueler karakter te geven, biedt Opel in aanvulling op de standaarduitrusting een enorme reeks comfortabele accessoires. De Opel dealer monteert deze graag en vakkundig voor u. En geeft uiteraard ook hierop een vol jaar garantie.

OPEL EUROSERVICE.

Een dicht, internationaal netwerk van ruim 7000 Opel dealers dat garandeert dat u ook in het buitenland kunt rekenen op snelle service door geschoolde werkplaatstechnici. En waar ook de originele Opel-onderdelen en -accessoires verkrijgbaar zijn.

DE OPEL DEALER GEEFT U VOLLEDIGE INFORMATIE.

Ook dat hoort bij een goede service: onze medewerkers leggen u graag alles uit. Wat er precies gerepareerd is, waarom en wat het heeft gekost.

DE OPEL DEALER IS PUNCTUEEL.

Een belangrijk punt: op onze service-afspraken kunt u rekenen. En mocht er toch iets veranderen, dan brengen we u direct op de hoogte.

OPEL CREDIT.

Als u een auto wilt laten financieren, kunnen wij u een op maat gesneden financiering aanbieden, rekening houdend met uw persoonlijke omstandigheden. Het aanbieden van deze financiering via uw Opel dealer is al jaren de specialiteit van Opel Credit.

LEASING.

Leasing is maatwerk. Daarom is uw Opel dealer gaarne bereid u volledig te informeren over alle mogelijke vormen van leasing.

DE OPEL DEALER REGELT UW SCHADE-REPARATIE.

Schadegevallen worden snel en vakkundig door de Opel dealer afgehandeld. Zodat u iedere dag opnieuw zonder zorgen kunt rijden.

OPEL BIEDT HULP BIJ PECH ONDERWEG.

Alle kopers en koopsters van een nieuwe Opel kunnen rekenen op een jaar lang gratis hulp bij pech onderweg, ingaande de afleveringsdatum. Eén telefoontje naar Opel Assistance en het serviceteam staat met raad en daad voor u klaar. 24 uur per dag, in 31 Europese landen.

OPEL DEALER ONDERHOUDSPLAN.

Het Opel Dealer Onderhoudsplan verzekert u tegen vrijwel alle onderhouds- en reparatiekosten. Informeer bij uw Opel dealer naar de voorwaarden van dit programma.

OPEL DEALER NON-STOP GARANTIE.

Met de Opel Dealer Non-Stop Garantie kunt u de garantie op uw Opel met 24 maanden verlengen. Informeer bij uw Opel dealer naar de voorwaarden van dit programma.





Sommige in deze catalogus geïllustreerde modellen en onderdelen kunnen in detail verschillen van de werkelijke uitvoering. De informatie in deze catalogus is gebaseerd op de laatstbekende gegevens op het moment van het ter perse gaan. Uw Opel dealer zal u gaarne informeren over eventuele produktwijzigingen. De gedrukte kleuren kunnen slechts een gemiddelde indruk geven van de werkelijkheid. Afgebeelde extra's zijn alléén tegen meerprijs leverbaar. Opel Nederland behoudt zich het recht voor te allen tijde constructie en uitvoering van haar produkten te wijzigen, zonder verplichting eerder geleverde produkten dienovereenkomstig te veranderen. **OPEL CREDIT. Uw partner in geldzaken.** De dealer verstrekt u gaarne inlichtingen. S.E.&O. Opel Nederland B.V., Baanhoek 188, 3361 GN Sliedrecht. Postbus 1100, 3360 BC Sliedrecht.

M-2/96

OPEL 