

TECHNIEK

Karosserie: Computerberekende zelfdragende karosserie voorzien van veiligheidskooi met kreukelzones vóór en achter en versterkt passagiersgedeelte. Stalen buizen in portieren ter bescherming van inzittenden bij zijdelingse aanrijding. Versterkte dorpels en middenstijlbevestiging. Doorstroomventilatie voor goede ontluftung van het interieur. Optimale bescherming voor buitenstaanders: Geen scherpe delen en brede kunststof bumpers voor en achter tegen lichte parkeerschades. U-vormig subframe draagt voorwielophanging en motor/transmissie. 'Flush-glass'-vormgeving voor aerodynamisch karakter en reductie van wind- en rijkluiden. Cw-waarde: 0,32.

Anti-korrosie bescherming: Kritieke delen van verzinkt staal. Fosfatering en anti-korrosiedompelbad voor blanke karosserie. Afdichting van naden en felsranden. PVC-anti-steenslaglaag op zijanten van bodem. High-solid' wasbehandeling op zijanten van bodemplaat, binnenin de draagbalken, portieren, motorkap en kofferdeksel/achterklep. Kunststof binnenkuip in voorschermen tegen steenslag.

Wielophanging: Vóór: Onafhankelijk, McPherson-principe met negatieve schuurstraal voor hoge koersstabiliteit. Stabilisatorstang (niet op 1.7D 3/5-deurs). Achter: Verbonden langarmen, miniblokveren met progressieve werking. Stabilisatorstang vanaf 55 kw (Stationwagen standaard voorzien van stabilisatorstang voor en achter). GSi uitgerust met gasdruk-schokdempers. GSi 2.0i-16V: Traction Control System tegen doorslippen van de voorwielen.

Stuurinrichting: Tandheugel stuurinrichting. Veiligheidsstuurkolom met energie absorberende mantel en 2-spaaks veiligheidsstuurwiel (GSi: 3-spaaks sportstuur). Stuurbevestiging standaard in combinatie met 1.8i-/2.0i-/2.0i-16V-/1.7TD-motoren en/of CD-modellen. Tegen meerprijs in combinatie met overige motoren.

Transmissie: 5-versnellingsbak. Vergrendelingspal op achteruitstand tegen ongewild inschakelen. 5e versnelling is een overdrive. Op GT/GSi-modellen close-ratio versnellingsbak. In combinatie met de 1.8i-motor en Club/GLS/CD-uitvoering is een elektronisch gestuurde 4-traps automatische versnellingsbak tegen meerprijs leverbaar (vanaf februari '92).

Remsysteem: Hydraulisch diagonaal gescheiden remcircuits met remkrachtverdeling. Rembekrachtiging (Stationwagen: lastafhankelijke remkrachtverdelers). Voorrem: Schijfrem (1.8i-/2.0i-/2.0i-16V- en Diesel-motoren met koelsleuven).

Achterrem: Trommelrem, zelfnastellend met ingebouwde trommelrem voor de handrem. GSi/GSi-16V: schijfrem met koelsleuven en ingebouwde trommelrem voor de handrem.

SERVICE EN KWALITEIT

Opel kwaliteit is spreekwoordelijk. Opel biedt u een goede service door een uitgebreide dealerorganisatie. Meer dan 6500 Opel-dealers in geheel Europa staan ter beschikking, om onze klanten persoonlijk en vakkundig te helpen.

1 jaar wagen-garantie: General Motors Nederland BV garandeert Opel-modellen gedurende 12 maanden tegen materiaal- en fabricagefouten, zonder beperking van het aantal afgelegde kilometers, conform de in het garantiebewijs vastgelegde voorwaarden.

1 jaar garantie op originele Opel onderdelen en accessoires: Op alle Opel onderdelen en accessoires geldt een garantie van 12 maanden. Wanneer deze onderdelen of accessoires onder de garantie worden vervangen door een officiële Opel-dealer of officieel Opel Service bedrijf is ook het arbeidsloon gratis.

3 jaar garantie Freedom accu: Met de drie-jaar-garantie voor elke nieuwe, maar ook voor elke later ingebouwde Freedom-accu, kunt u probleemloos elke winter aan.

6 jaar garantie tegen doorroesten van binnenuit: Het betreft hier een garantie tegen het ontstaan van gaten in de metalen delen van de karosserie als gevolg van roestvorming van binnenuit. Roestplekken die zich tot het oppervlak beperken, vallen niet onder deze garantie.

OPEL 

S.E. & O. 09.91

General Motors behoudt zich het recht voor te allen tijde constructie en uitvoering van zijn producten te wijzigen, zonder verplichting vroeger geleverde wagens dienovereenkomstig te veranderen.

Remblokken en remvoeringen zijn asbestvrij. ABS als optie leverbaar, standaard op CD en GSi/GSi-16V.

Bosch-systeem met 4 sensoren. De voorwielen worden individueel geregeld. De achterwielen volgens het 'Select-low'-principe. ABS biedt een verhoging van de actieve veiligheid en voorkomt bij sterk remmen het blokkeren van de wielen, waardoor ook in kritieke situaties de auto volledig controleerbaar blijft.

Verlichting: Exterieur: Halogeen koplampen met parkeerlicht, stads-, dim- en grootlicht. Mistlampen volgens Ellipsoid-techniek. 2 achteruitrij- en mistlampen.

Interieur: Verlichte symbolen van verwarmingssysteem en schakelaars op het dashboard. Interieurverlichting geschakeld via de portieren. Vanaf GLS extra interieurverlichting achter.

Verlichting in bagage en dashboardkastje. Waarschuwingsoemer brandend licht.

Astra Radio-systeem: De Astra is standaard uitgerust met een stereo-inbouwset voorzien van zes speakers en antenne (op Stationwagon en GSi speciale dakantenne). Daarnaast is iedere Astra voorzien van het geavanceerde Astra-display met digitaal klokje en radio-weergave-mogelijkheid wanneer een speciale radio op het Astra-display wordt aangesloten.

De Astra CD en GSi zijn uitgerust met het Multi Function Display (MFD). Het MFD bestaat uit een boardcomputer, het Opel-Checkcontrol-systeem, een digitaal klokje en radio-weergave-mogelijkheid, wanneer een speciale radio op het MFD wordt aangesloten.

Ventilatie- en verwarmingssysteem: Interieur-luchtre circulatiesysteem met microfilters voor afsluiting van de buitenlucht in het interieur en overschakeling op gezuiverde interieurlucht. Ventilatiesysteem voorzien van microfilters waarmee interieur verschoond blijft van roet en andere stof- en vuildeeltjes. Het mengluchtsysteem van de verwarming zorgt ervoor dat de temperatuur altijd aangenaam is, onafhankelijk van de rijsnelheid of het toerental. Vanaf GLS voetverwarming achterin door twee extra openingen.

Astra en milieu: Alle benzinemotoren zijn standaard voorzien van een geregelde 3-weg-katalysator. De 1.7TD-motor is uitgerust met een speciaal afgestelde diesel-katalysator. Veel kunststof onderdelen van de Astra zijn probleemloos te recycleren. Opel maakt hierbij gebruik van gekodeerde kunststoffen. Alle Opel-modellen zijn asbestvrij. De aanwezigheid van cadmium in lakken is tot een minimum teruggebracht. Opel maakt daarnaast gebruik van lakken op waterbasis. Hierdoor is het percentage organische oplosmiddelen van 60% tot 5% gedaald.

3 maanden werkplaatsgarantie: Opel-werkplaatsen staan garant voor eerste kwaliteit vakwerk. Gedurende 3 maanden heeft u garantie op reparatie-werkzaamheden.

Opel accessoires-service: Op uw verzoek bouwen wij vakkundig accessoires in. Vanzelfsprekend geldt ook hier een garantietermijn van 1 jaar.

Opel Euroservice: Opel Euroservice is een dicht Europees netwerk van Opel-dealerbedrijven en garandeert dat u, ook in het buitenland, te allen tijde service door geschoolde vakmensen mag verwachten.

Opel-dealers zijn punctueel: Zeer belangrijk: wanneer wij morgen zeggen, dan bedoelen wij ook morgen! Over elke verandering wordt u onmiddellijk geïnformeerd.

Opel financiering en leasing: Uw Opel-dealer kan u een passende financiering aanbieden. Ook voor lease-adviezen bent u bij de Opel-dealer altijd welkom.

General Motors Nederland B.V.
Baanhoek 188 - 3361 GN Sliedrecht
Postbus 1100 - 3360 BC Sliedrecht

ASTRA

PRODUKT GEGEVENS 1992

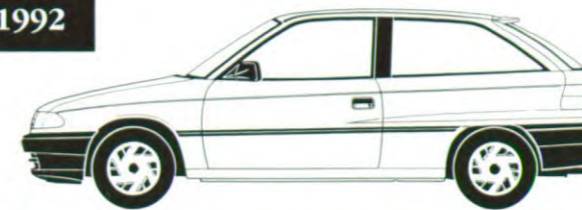

ASTRA	1.4i C14NZ	1.4i C14SE	1.6i C16NZ	1.8i C18NZ	2.0i C20NE	2.0i-16V C20XE	1.7D 1.7DA	1.7TD ¹⁾ TC4EE1
GL 3-deurs	•		•				•	•
GT 3-deurs		•		•	•			•
GSi 3-deurs					•			
GSi-16V 3-deurs						•		



ASTRA	1.4i C14NZ	1.4i C14SE	1.6i C16NZ	1.8i C18NZ	2.0i C20NE	2.0i-16V C20XE	1.7D 1.7DA	1.7TD ¹⁾ TC4EE1
GL 5-deurs	•		•				•	•
GT 5-deurs		•		•	•			•
GLS 5-deurs	•		•	• ²⁾	•		•	•
CD 5-deurs				• ²⁾	•			•

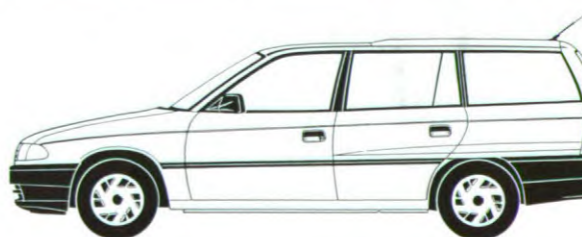

ASTRA	1.4i C14NZ	1.4i C14SE	1.6i C16NZ	1.8i C18NZ	2.0i C20NE	2.0i-16V C20XE	1.7D 1.7DA	1.7TD ¹⁾ TC4EE1
GL Stationwagon	•		•				•	•
Club Stationwagon	•		•	•	•		•	•
GLS Stationwagon	•		•	• ²⁾	•		•	•
CD Stationwagon				• ²⁾	•			•

1): vanaf november '91)

2): leverbaar met 4-traps automaat, vanaf februari '92)

OPEL 

MOTOREN	1.4i	1.4iHP	1.6i	1.8i	2.0i	2.0i-16V	1.7D	1.7TD kat.
Technische aanduiding	C14NZ	C14SE	C16NZ	C18NZ	C20NE	C20XE	17DA	17TC4EE1
Type (4 cilinder)	OHC	OHC	OHC	OHC	OHC	DOHC	OHC	CIH
Cilinderinhoud	1389	1389	1598	1796	1998	1998	1700	1686
Boring x Slag (mm.)	77,6x73,4	77,6x73,4	79x81,5	84,8x79,5	86x86	86x86	82,5x79,5	79x86
Max. vermogen kW(pk)	44/60	60/82	55/75	66/90	85/115	110/150	42/57	60/82
bij omw. (DIN-meting)	5200	5800	5200	5400	5400	6000	4600	4400
Max. koppel Nm.	103	113	125	145	170	196	105	168
bij omw. (DIN-meting)	2800	3400	3200	3000	2600	4800	2400-2600	2400
Compressieverhouding :1	9,4	9,8	9,2	9,2	9,2	10,5	23,0	22,0
Brandstof (Octaangetal)	95(91)	95(98)	95(91)	95(91)	95(91)	95(91)		
Klepregeling	Hydraulisch	Hydraulisch	Hydraulisch	Hydraulisch	Hydraulisch	Hydraulisch	Hydraulisch	Mechanisch
Brandstofinbreng	Multec S	Multec M	Multec S	Multec S	Motronic	Motronic SFi	Inspuiting	Inspuiting
Brandstofsoort	Loodvrij	Loodvrij	Loodvrij	Loodvrij	Loodvrij	Loodvrij	Dieselm	Dieselm
Ontsteking	Elektronisch	Elektronisch	Elektronisch	Elektronisch	Elektronisch	Elektronisch		
Accu (Capaciteit Ah.)	36	36	44	44	44	44	60	60
Dynamo (Vermogen Amp.)	55	70	70	70	70	70	70	70
Katalysator	3-weg-geregeld	3-weg-geregeld	3-weg-geregeld	3-weg-geregeld	3-weg-geregeld	3-weg-geregeld	1)	2-weg

BRANDSTOFVERBRUIK	1.4i	1.4iHP	1.6i	1.8i	2.0i	2.0i-16V	1.7D	1.7TD
Volgens ECE (liter/1000 km.)				5v/aut.				
3 deurs/5 deurs	Stad	8,6	9,1	8,6	9,9/ -	10,5/GSi 11,0	6,7	6,9
	90 km/u	5,1	5,3	5,2	5,6/ -	5,8/GSi 6,3	4,2	4,8
	120 km/u	6,6	6,8	6,9	7,2/ -	7,3/GSi 7,9	7,4	6,6
Stationwagon	Stad	8,6	8,6	8,6	9,9/ -	10,5	6,7	6,9
	90 km/u	5,5	5,5	5,6	6,0/ -	6,1	4,4	5,2
	120 km/u	7,1	7,1	7,4	7,7/ -	7,8	6,3	7,1

PRESTATIES	1.4i	1.4iHP	1.6i	1.8i	2.0i	2.0i-16V	1.7D	1.7TD
Maximum snelheid (km/u)								
3drs./5drs.	160	175	170	180	195/GSi:200	220	153	173
Stationwagon	155	170	165	175	190		149	168
Acceleratie 0-100 km/u (sec.)								
3drs./5drs.	16,0	13,0	14,0	12,5	9,5/GSi:9,5	8,0	18,5	13,5
Stationwagon	17,0	13,5	14,5	13,0	10,0		19,5	14,5

GEWICHTEN (voorlopige gegevens)	1.4i	1.4iHP	1.6i	1.8i	2.0i	2.0i-16V	1.7D	1.7TD
Leeg gewicht								1050 (GT 1070)/
3drs./5drs.	915/935	925/945	935/955	1000/1020	1020(GT)/1035/	1085	990/1010	1070 (GT 1090)/
Stationwagon	980		1000	1065	1090 (GSi:1035)		1065	1115 (Club 1130)
Maximaal toelaatbaar totaal gewicht								
3 drs./5drs.	1455	1455	1475	1530	1530 (GT)/1545	1590	1515	1575
Stationwagon	1515		1535	1575	1590/GSi:1545		1575	1635
Geremd aanhangwagengewicht								
3drs./5drs.	850	900	1000	1000	1200	1200	850	1000
Stationwagon	800		1000	950	1100		800	950
Dakbelasting (max.)	100	100	100	100	100	100	100	100
Kogeldruk (max.)	75	75	75	75	75	75	75	75

AFMETINGEN (in cm.)	3-deurs	5-deurs	Stationwagon
---------------------	---------	---------	--------------

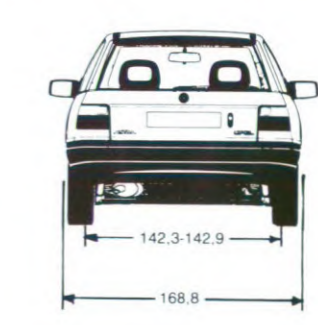
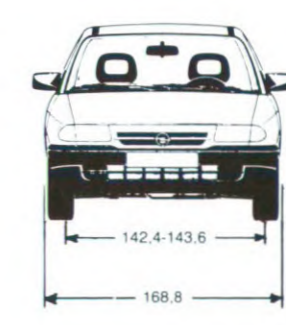
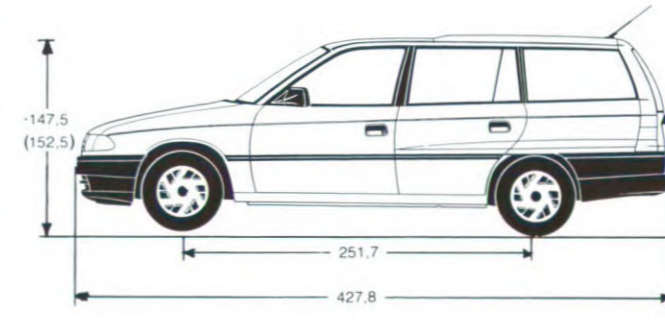
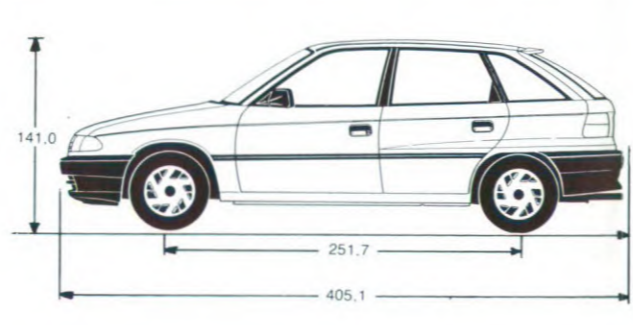
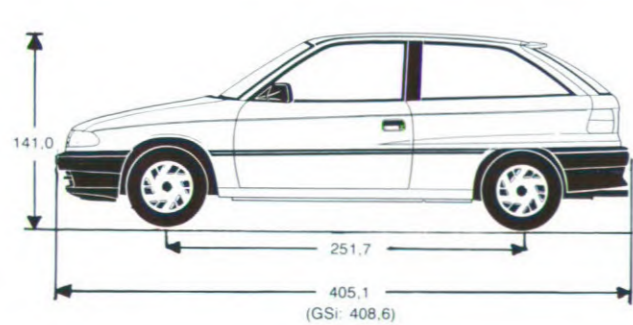

Lengte	405,1/GSi:408,6	405,1	427,8
Breedte	168,8	168,8	168,8
Hoogte (onbeladen)	141,0	141,0	147,5-152,5
Wielbasis	251,7	251,7	251,7
Spoorbreedte voor/achter	142,4-143,6/142,3 (GSi:143,2)	142,4-143,6/142,3-142,9	142,4-143,6/142,3-142,9
Beenruimte voor/achter	100,6/94,0	100,6/94,0	104,5/91,8
Hoofdruimte voor/achter	97,6/96,7	97,6/96,7	97,0/97,7
Schouderbreedte voor/achter	136,7/136,0	136,7/136,0	136,7/136,0
Draaicirkel (max.)	10,5m	10,5m	10,5m
Inhoud kofferruimte (ECIE) ltr	360/1200*	360/1200*	
Inhoud laadruimte (ECIE) ltr.			
Inhoud brandstoftank ltr.	52	52	500/1630*
(* = met weggeklapte achterbank)			50

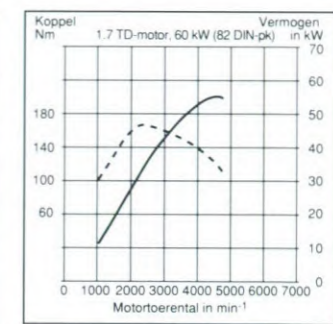
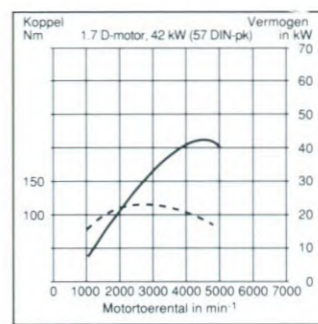
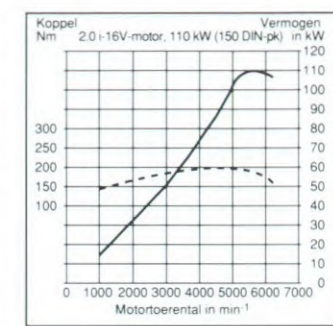
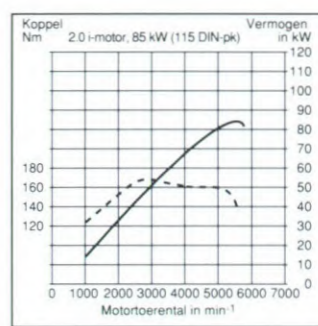
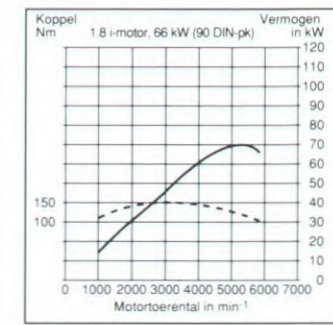
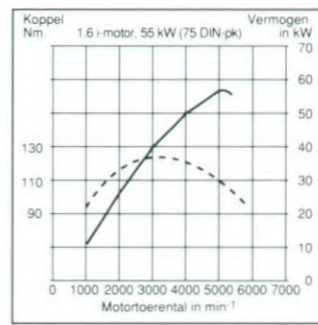
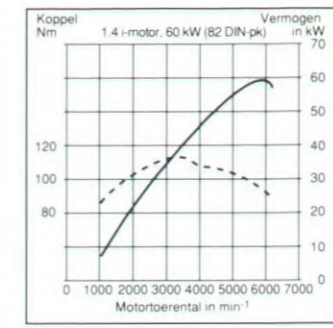
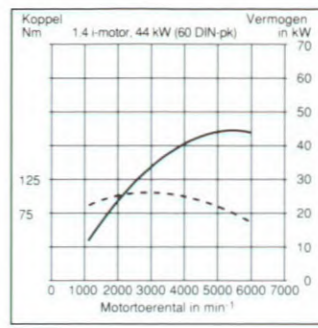

- GSi: spoorbreedte achter 143,2
 - Stationwagon:
 Laadlengte 168,5
 Laadbreedte (tussen wielkasten) 110,9
 Laadhoogte 90,7