



VOLVO

SERIE 260

Over comfort gesproken

Comfort is eigenlijk iets dat vanzelf spreekt. Niemand gaat voor z'n genoegen op 'n ongemakkelijke stoel zitten. Toch is het wel eens goed om heel bewust bij dat comfort stil te staan. Al was het alleen maar om na te gaan, wat het in wezen voor u

betekent. En welke eisen het daardoor aan uw auto stelt.

We nemen dus de Volvo 260-serie onder de loep. Mooie auto's. Met een soepele, karakteristieke lijn. Krachtige auto's. Met een 2.7 liter zes cilinder motor. Veilige auto's. Met een van

de sterkste carrosserieën die ooit is gemaakt.

En bovenal, comfortabele auto's. In weggedrag, uitvoering, standaardvoorzieningen en in accessoires voldoet de Volvo 260-serie ongetwijfeld aan uw wensen.

Dynamische Veiligheid geeft autorijden een extra dimensie

Voorbehoud:

Om heel exact te zijn: de uitrusting en kleurencombinaties van de modellen die u ziet in deze brochure, kunnen iets verschillen met die van de modellen in de showroom. De specificaties voor het in Nederland gevoerde programma vindt u op de pagina's 32 en 33. Wijzigingen blijven evenwel voorbehouden. Raadpleeg de Volvo-dealer. Op sommige afbeeldingen komen accessoires voor die niet tot de standaarduitrusting behoren. Zo is de 264 GLE afgebeeld met lichtmetalen velgen en kussens voor de hoofdsteunen. Over het volledige Volvo accessoire-programma is een speciale brochure beschikbaar.



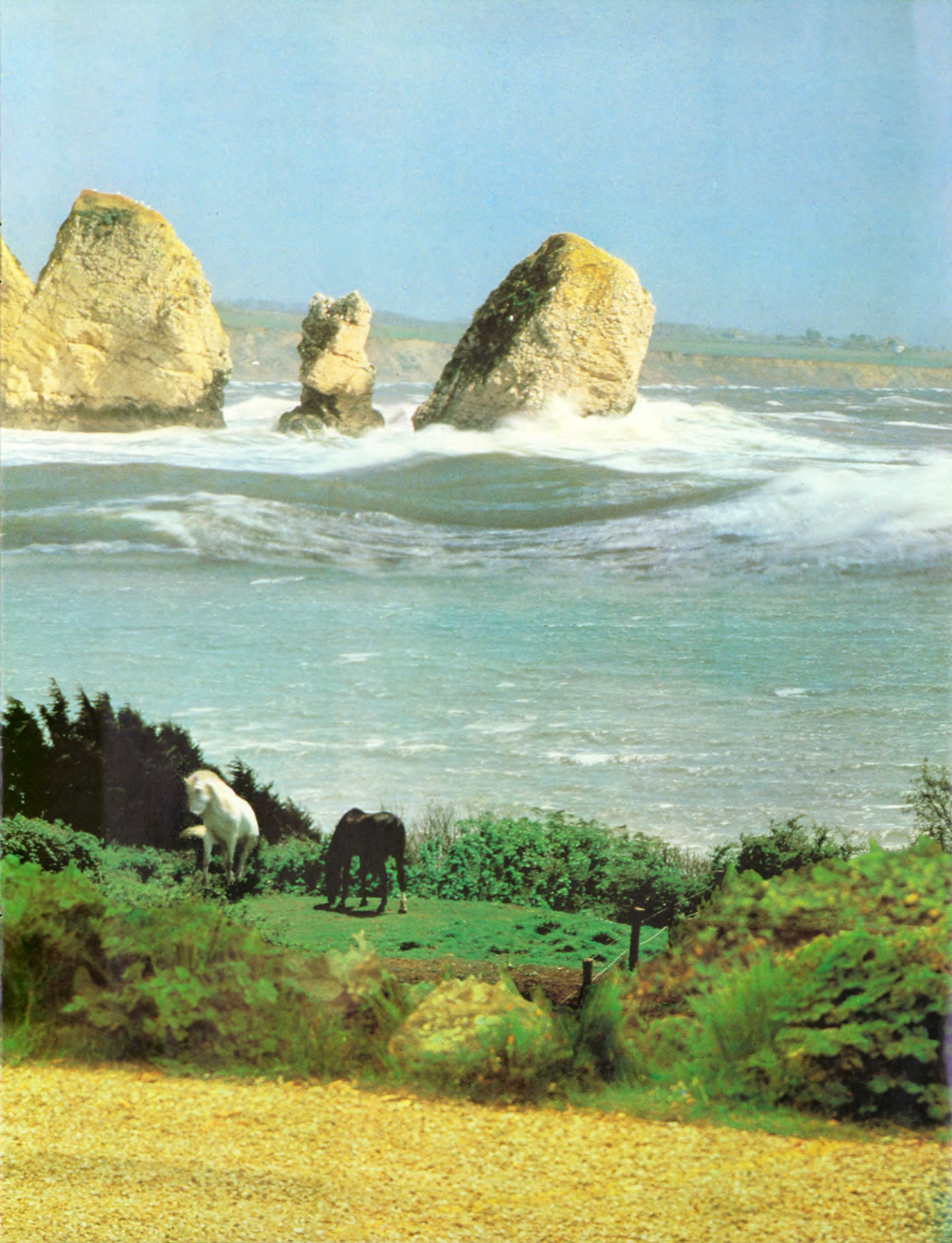

Geen schreeuwerige pseudo-luxe

U zult het er aan de buitenkant niet meteen vanaf zien. Immers, de strakke, rustige vormgeving wordt niet verstoord door overdadig chroomwerk of oogverblindende versieringen. Toch ademt de Volvo 260 de sfeer uit van ingetogen luxe. Bekijkt u 'm maar eens nader. Stuurbekrachtiging, van binnenuit verstelbare buitenspiegels, schuifdak (m.u.v. 265 GLE), verstelbare lendensteun, intervalschakelaar ruitewissers, metallic lak. Allemaal standaard. Ook in het basismodel, de 264 DL. Bij de GLE-modellen kan daaraan nog een indrukwekkende reeks van standaard-voorzieningen worden toegevoegd. We noemen er enkele. Airconditioning, elektrische bediening van zijruiten en buiten-

spiegels, luidsprekers in de voorportieren en centrale portiervergrendeling. Pluche bekleding is standaard in de GLE-modellen.

Krachtbron van de Volvo 260-serie is een sterke, geruisarme zescilinder van 2.7 liter. Deze door benzine-injectie gevoede motor levert een vermogen van 109 kW (148 DIN pk). Een motor, die over dusdanige reserves beschikt, dat u in staat bent snel te accelereren, wanneer de verkeerssituatie dat noodzakelijk maakt.

Perfect afgestemde kleurencombinaties van zowel in- als exterieur vervolmaken het toonbeeld van verfijnde luxe.

De 260-serie kent drie vierdeursmodellen, de 264 DL, GL en GLE. De combinatiewagen is uitsluitend leverbaar in GLE-uitvoering: de 265 GLE.

Voor de kleine groep bezitters van exclusieve automobielen biedt Volvo een Coupé. De 262 C, waarin klassieke elegance en eigentijdse vormgeving harmonieus samengaan. Ontworpen in nauwe samenwerking met de Italiaanse carrossier Bertone. De zeer uitgebreide reeks van standaard-voorzieningen omvat o.a. lichtmetalen velgen, leren bekleding, elektrisch bedienbare antenne, snelheidsautomaat (cruisecontrol), verstelbare leeslampjes, elektrisch verwarmde voorstoelen en airconditioning.





Comfortabel bedienings- gemak

Luxe kan hinderlijk zijn, opdringerig, als het niet met beleid wordt toegepast. Voor Volvo moet luxe uiteindelijk leiden tot comfort. Zoals bij de zescilinders.

Goed zicht rondom, waarschuwingslampjes voor handrem, dynamo, oliedruk, waarschuwingsknipperlichten, achterrautverwarming, grootlicht of een eventueel defect remcircuit. Er gaat zelfs een lampje branden bij een defect aan dim-, achter- of remlichten.

Maar er is meer. Zoals een snelheidsmeter (met dagteller), quartz uurwerk, brandstof- en temperatuurmeters en regelbare dashboardverlichting. De hendels voor ruitewissers en -sproeiers en grootlicht bevinden zich op de stuurkolom. U bedient ze zonder dat u het stuur hoeft los te laten.

Het dashboardkastje is verlicht en voorzien van een wegklapbare make-up spiegel. Het bedieningspaneel voor verwarming en ventilatie is duidelijk herkenbaar en bevindt zich op het middenconsole.

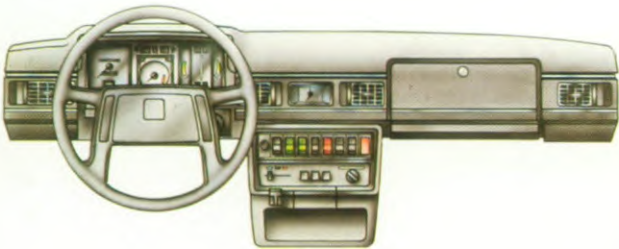

Voor uw gemak hebben we een waarschuwingslampje aangebracht, dat gaat knipperen wanneer u vergeet uw veiligheidsgordel vast te maken. Een zoemer herinnert u eraan wanneer u uitstapt zonder de lichten uit te schakelen of vergeet de sleutel uit het contactslot te nemen.

Het dashboard is het informatie-centrum van de auto. De vormgeving is het resultaat van een diepgaande studie naar het menselijk gedrag achter het stuur. In een oogopslag overziet u alle waarschuwings- en controlelampjes. Deze informeren u over wat er met en in uw Volvo 260 gebeurt. De meest gebruikte hendels en knoppen bevinden zich rond het stuurwiel. U bedient ze zonder het stuur los te moeten laten.

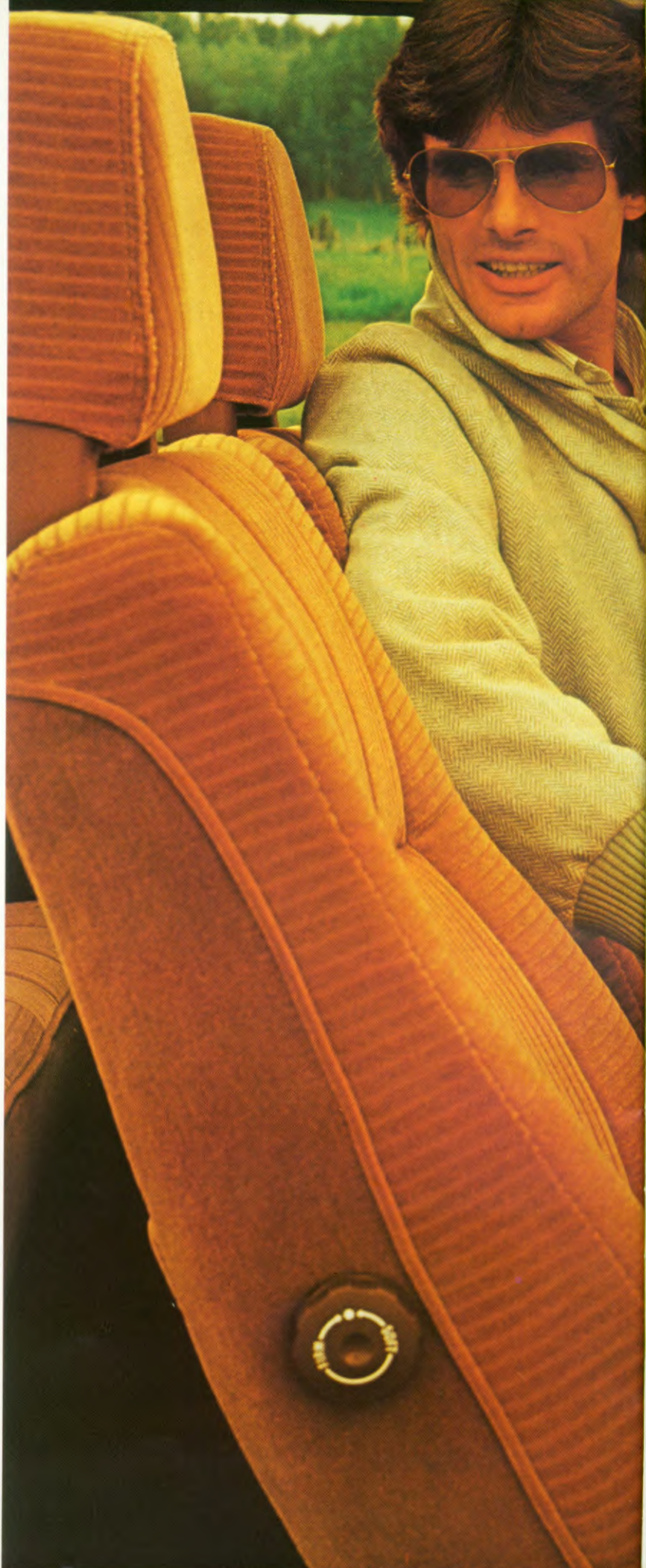







Echt comfortabel autorijden

Zitcomfort wordt, ten onrechte overigens, nog wel eens geassocieerd met fauteuils die diep en behaaglijk wegzakken mogelijk maken.

Met zachte kussens, die geen enkele weerstand bieden. Het team, dat verantwoordelijk is voor constructie en vormgeving van de Volvo-stoel, denkt daar anders over.

Artsen, veiligheidsdeskundigen en autotechnici vonden gezamenlijk het antwoord. Zij maakten de stoel die zich voegt naar iedereen persoonlijk, dus ook naar ùw lichaam, met optimale steun.

En de passagiers op de achterbank? Deze vinden er volop ruimte en comfort.

Het comfort dat ù ondervindt van een ongestoord uitzicht, uit zich in saillant luxe details. Met onder meer buitenspiegels die u vanaf uw bestuurdersplaats bedient.

De zijruiten in de portieren bedient u elektrisch (262 C en 264/265 GLE).

Weelde en luxe, bij de Volvo 260-serie ontdekt u er het comfort van.



De Volvo stoel geeft het lichaam steun waar steun noodzakelijk is.



De grote bagageruimte heeft een inhoud van 615 liter en is voorzien van verlichting.

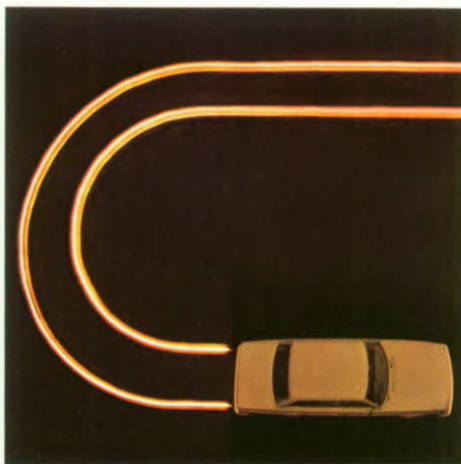

Met een draaicirkel van slechts 9,8 meter kunt u goed uit de voeten.

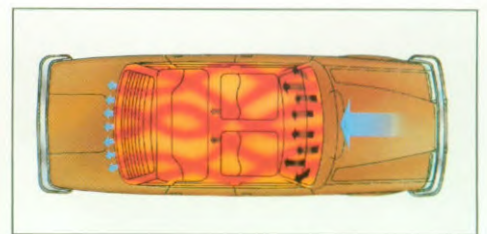

14 luchtopeningen, waaronder aparte voor achterin, verdelen de thermostatisch geregelde warme en/of frisse lucht gelijkmatig over het interieur. De aanjager heeft drie snelheden en draait nagenoeg geruisloos. U kunt derhalve de kracht van de luchtstroom, de richting en de temperatuur regelen. Airconditioning is standaard in 262 C, 264 GLE en 265 GLE.







Een andere visie op veiligheid:

Wat is dat, Dynamische Veiligheid?

Een auto is in beginsel zo veilig als zijn bestuurder. Maar mensen reageren verschillend onder verschillende omstandigheden. Dat is puur menselijk. Van een auto mag worden geëist daaraan aangepast te zijn. De auto moet reageren zoals de bestuurder verwacht dat hij zal reageren. Een plotselinge koerscorrectie of iets te abrupt remmen, daar moet de koersvastheid van de auto op berekend zijn. Noem het voorspelbaar rijgedrag, maar dan wel in iedere situatie, ook in een nood situatie. Dat is de dynamiek die de veiligheid van Volvo's 260-modellen een extra dimensie geeft.

Wat telt bij Dynamische Veiligheid?

Bij Dynamische Veiligheid komt het aan op acceleratie, remgedrag, besturing en wegligging. Deze eigenschappen geven een auto, wanneer zij optimaal op elkaar zijn afgestemd, een voorspelbaar rijgedrag. Dat is geenszins vanzelfsprekend. Veel auto's hebben bijvoorbeeld plotseling de neiging tot onderstuur of overstuur bij een uitwijkmanoeuvre. Bij een noodstop kunnen de achterwielen blokkeren, waardoor de auto in een onverwachte slip komt. Trage reactie van een auto betekent bij een snelheid van 80 km/u, meters doorrijden zonder dat er iets gebeurt. Op een Volvo kunt u rekenen, direct en altijd.

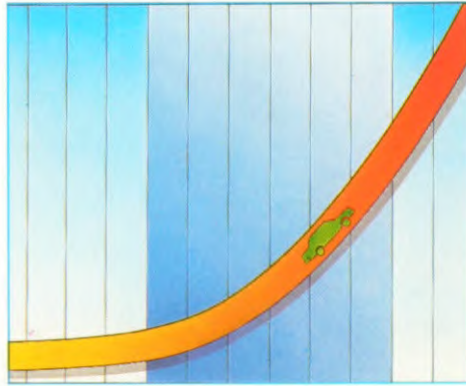

Acceleratie

Natuurlijk zijn er auto's die, zodra de verkeerslichten op groen springen, sneller weg zijn dan een Volvo. Daar is wat oefening voor nodig, veel brandstof en vooral een auto die snel accelereert vanuit stilstand. Maar wat is het nut van een snelle acceleratie van 0 tot 100 km/uur? Volvo motoren doen zich het sterkst gelden in het gebied tussen 40 en 100 km/uur. Dáár kan het noodzakelijk zijn snel te accelereren. En daar is een Volvo op gebouwd. Acceleratie ten dienste van veiligheid.

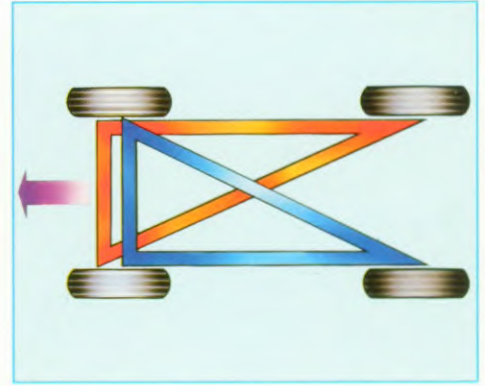

Remgedrag

Rechtlijnig remmen verhoogt de koersvastheid van de auto in moeilijke situaties. De Volvo 260-modellen hebben triangel gescheiden remcircuits. Dat betekent dat er bij het onverhoopt



uitvallen van een der circuits nog altijd wordt geremd op de beide voorwielen en één achterwiel. In combinatie met de unieke hoofdremcilinder blijft dan 80% van het remvermogen gehandhaafd. De pedaaldruk wordt nauwelijks hoger en het remsysteem werkt daarbij nagenoeg normaal. De bestuurder heeft geen enkele reden om in paniek te raken.

Dynamische Veiligheid

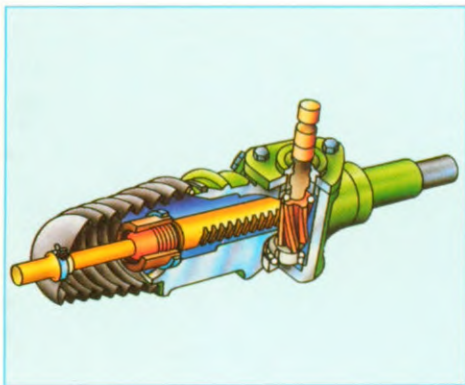

Besturing

Volvo's tandheugel stuurmechanisme staat borg voor een lichte en preciese stuurreactie. Het zorgvuldig uitgebalanceerde tijdsverloop tussen de beweging van het stuurwiel en de daarop volgende beweging van de voorwielen laat de auto zo snel reageren als de gemiddelde automobilist aankan.

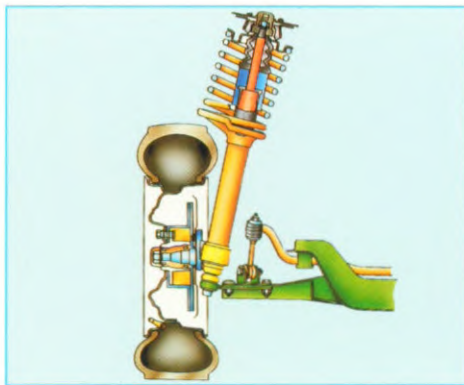

Wegligging

Voor de wegligging is het op de eerste plaats van belang dat, zoals bij Volvo's 260 modellen, het gewicht van de auto optimaal over voor- en achteras is verdeeld. De voorwielophanging is van het Mc. Pherson-type, een ontwerp dat vanwege zijn vele voordelen steeds meer wordt toegepast. De bewegingen van de

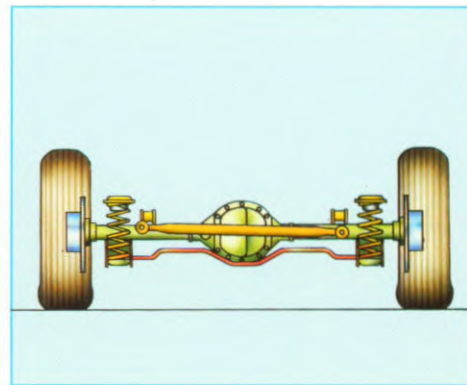

starre achteras worden gecontroleerd door wielgeleide- en reactiearmen. Schroefveren, stabilisator en schokdempers maken het uitgebalanceerde geheel compleet.



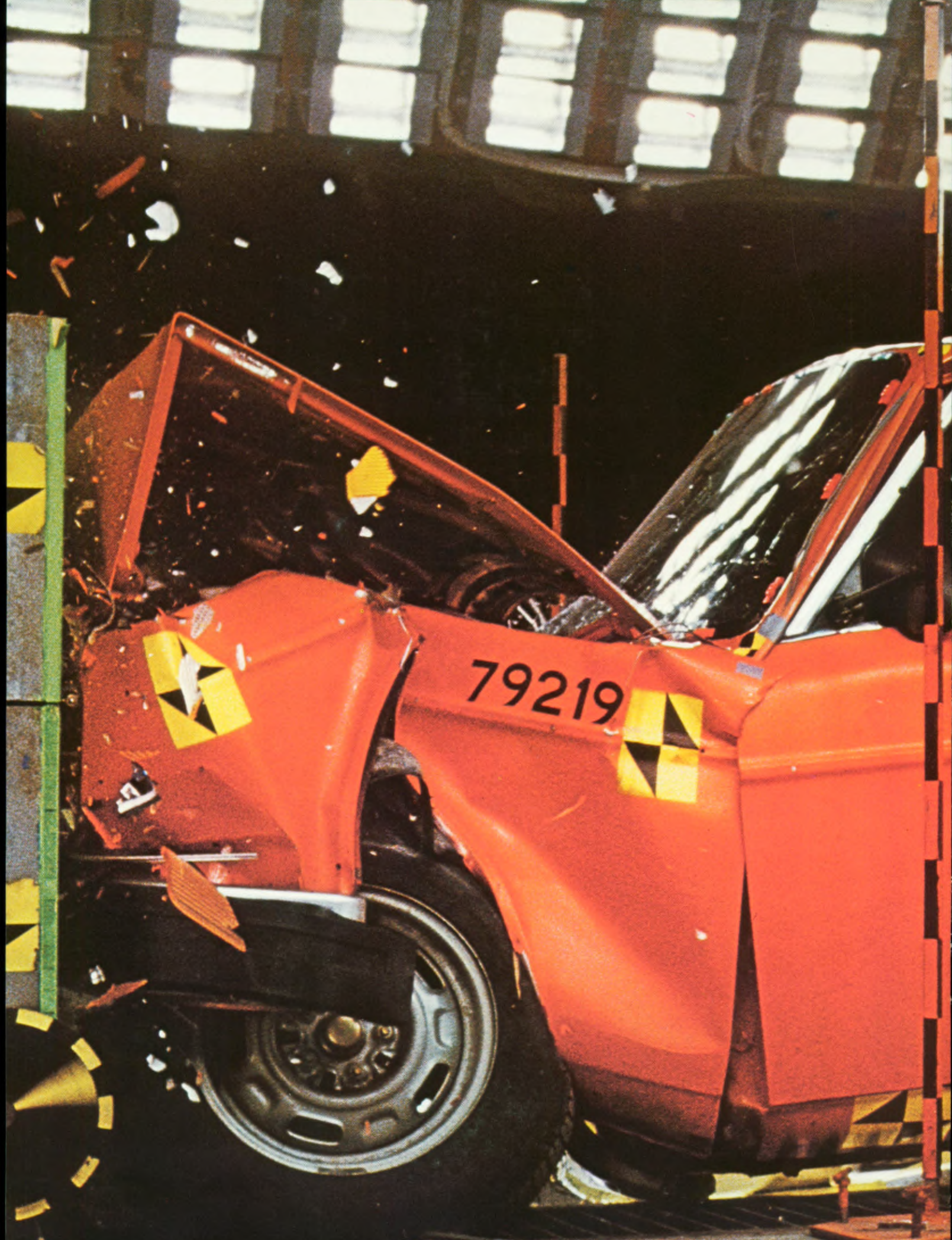

79219

Voor Volvo vanzelfsprekend

Voor Volvo staat Dynamische Veiligheid voorop. Dat zal duidelijk zijn. Maar doorgaans bent u niet alleen op de weg. En het geeft dan toch een zeker gevoel van rust in een Volvo te rijden.

Jarenlang immers, heeft Volvo baanbrekend werk verricht op het gebied van passieve veiligheid. Kooiconstructie, veiligheidsbumpers, voorruit van gelaagd glas, veiligheids gordels en stoelen met vaste hoofdsteunen zijn al jaren niet meer uit een Volvo weg te denken. Vaak worden deze voorzieningen nu wettelijk voorgeschreven. Ze worden op steeds bredere schaal toegepast. Gelukkig maar.

Hoewel daarmee nog niet elke kooiconstructie dezelfde is.

Toch blijft Volvo ook hier toonaangevend. Autogordels op de achterbank zijn als standaard-voorziening nog steeds een zeldzaamheid. Nog sprekender wellicht zijn de zware stalen buizen in de portieren, die in de praktijk hun nut overduidelijk hebben bewezen.



Kreukelzones voor en achter, een onwrikbare kooiconstructie van sterke staalprofielen, stalen buizen in de portieren en speciale sloten die, zelfs bij ernstige schade, het openspringen van de portieren voorkomen.

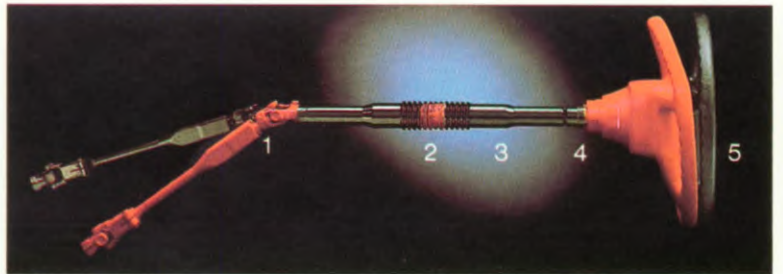

De vijfvoudig beveiligde stuurinrichting:

1. Het onderste deel van de stuurstang knikt. 2. De stuuras schuift telescopisch ineen. 3. De stuurkolom wordt in elkaar gedrukt en beweegt naar voren en naar beneden. 4. De stand van het stuurwiel wijzigt onder druk. 5. Het stuurwielcentrum is met zacht materiaal bekleed.

Op een Volvo kunt u rekenen

Niets is hinderlijker dan een auto die het laat afweten. Meestal ook nog op een ongelegen moment. Een Volvo wordt vaak gekozen vanwege z'n bedrijfszekerheid. Er is Volvo dan ook alles aan gelegen die hoge mate van betrouwbaarheid te handhaven.

Zorg voor kwaliteit begeleidt de bouw van iedere Volvo. Mensen die eraan meewerken zijn zich bewust van hun verantwoordelijkheid. Zij zijn toegerust met de nieuwste gereedschappen en instrumenten. Ze werken volgens geavanceerde methoden.

Waar mogelijk is het productieproces geautomatiseerd. Om zeker te zijn van constante kwaliteit voeren lasbatterijen en 50 zware robots met feilloze precisie 97% van het laswerk uit.

Tijdens het productieproces wordt

controle op controle uitgevoerd.

Aan het einde van de lijn wacht iedere nieuwe Volvo een nauwkeurige eindcontrole. Pas dan verlaat een nieuwe 260 de fabriek.

Toch wordt daarna steekproefsgewijs nog 3% van de productie aan een extra eindcontrole onderworpen. Deze test, die wordt uitgevoerd met 90 - 100 auto's per week, neemt drie dagen in beslag. Er wordt een controlelijst met 400 punten afgewerkt, volgens een vast patroon wordt een testrit gemaakt en met een regentest wordt de waterdichtheid van de carrosserie gecontroleerd.

Kwaliteit wordt echter pas bewezen in de praktijk, in het verkeer van alle dag. Volvo hecht grote waarde aan alle informatie die daarover kan worden verzameld.

Een speciale afdeling houdt zich bijvoorbeeld bezig met het analyseren van verkeersongevallen waarbij een Volvo was betrokken.

Computerprogramma's verwerken gegevens over garantiewerkzaamheden die over de gehele wereld worden uitgevoerd. Op die manier wordt een inzicht verkregen over het functioneren van onderdelen en systemen onder variërende omstandigheden. Er zijn voortdurend testauto's op de weg, die volgens een vast systeem worden gecontroleerd. Datzelfde geldt voor een aantal taxi's en politiewagens.

Deze informatiestroom stelt Volvo in staat de kwaliteit van Volvo's nauwlettend te volgen en waar maar enigszins mogelijk, te verbeteren. Volvo bouwt kwaliteitsauto's en dat moet zo blijven.

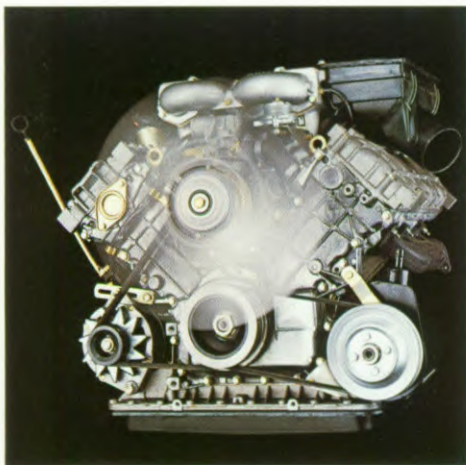

De krachtige 2.7 liter V6 motor met brandstofinspuiting reageert meteen wanneer u het gaspedaal indrukt. Het motorblok en de cilinderkoppen zijn van lichtmetaal. Getransistoriseerd ontstekingssysteem zonder contactpunten voor soepel, comfortabel lopen.



Volvo's automatische transmissie: u kunt zich volledig op het verkeer concentreren. Enkele modellen zijn met een handgeschakelde vierversnellingsbak met elektrische overdrive leverbaar.

Voordelen: economischer brandstofverbruik en gereduceerd motortoerental en motorgeluid.



De remleidingen zijn gemaakt van een bijzonder corrosiebestendige koper/nikkel legering.



De afgebeelde skihouders behoren niet tot de standaard uitrustung.

Naar alle waarschijnlijkheid het meeste auto voor uw geld

Volvo's ondergaan een oppervlaktebehandeling die volkomen uniek is vanwege omvang en grondigheid. Na een 5-voudige lakbehandeling worden er op vele carrosseriedelen roestwerende middelen aangebracht. Niet alleen op de bodem, maar ook in de holle ruimtes. De dorpels zijn zelfventilerend.

Carrosseriedelen die door hun plaats extra vatbaar zijn voor roestvorming zijn vervaardigd van dubbelzijdig gegalvaniseerd plaatstaal.

Kortom, we doen alles wat mogelijk is om er voor te zorgen, dat onze auto's jarenlang meegaan en naar behoren functioneren. Officiële statistieken hebben aangetoond, dat een Volvo nu een verwachte gemiddelde levensduur heeft van 17.5 jaar. Dat is 2 jaar meer dan z'n naaste concurrent en meer dan 6 jaar langer dan sommige andere bekende internationale merken.



De eerste stap van een uitgebreide carrosseriebehandeling: Onderdompeling in een elektrisch geladen lakbad. Ook op 'onbereikbare' plaatsen wordt zo lak aangebracht.



De rijwind zorgt voor verdamping van het in de dorpels aanwezige vocht en voorkomt zodoende corrosie.



Er wordt veel gebruik gemaakt van zeer corrosiebestendig dubbelzijdig gegalvaniseerd plaatstaal (zinklaag dikte: 3 tot 4 keer dikker dan die bij de meeste andere merken).



De wielkuipten van de voorwielen hebben een extra binnenscherm van kunststof. Dit beschermt het metaal tegen vocht en steenslag.



De kwetsbare gedeelten van het uitlaatsysteem zijn voorzien van een roestbestendige aluminium laag.







Volvo 265 GLE, expansieve exclusiviteit

Natuurlijk wilt u comfort. U hoeft geen overdreven luxe, maar toch wel veel van het goede. Dus een auto waar u heerlijk in zit en moeiteloos mee rijdt. Onder alle omstandigheden. Maar u wilt meer, u wilt ruimte, volop ruimte om van alles mee te kunnen nemen.

De Volvo 265 GLE heeft een laadruimte van niet minder dan 1200 liter. En, als dit nog niet genoeg

is, kan de achterbank makkelijk neergeklapt worden. Hierdoor ontstaat een 188 cm diepe laadvloer met een inhoud van 2150 liter. Onder deze laadvloer bevindt zich een verborgen ruimte van 59 liter om waardevolle eigendommen aan het zicht te onttrekken.

De Volvo 265 GLE heeft in standaard-uitrusting o.a. airconditioning, pluche bekleding, verwarmde

bestuurdersstoel, wisser en sproeier op de achterraut met intervalschakeling, elektrisch bedienbare zijruiten en spiegels, centrale portiervergrendeling en automatische niveauregeling.

U heeft de keuze tussen een versnellingsbak met overdrive (gereduceerd motorgeluid en economischer brandstofverbruik) of automatische transmissie.



Een nuttig accessoire is dit kinderzitje, dat kan worden opgeborgen onder de laadvloer.

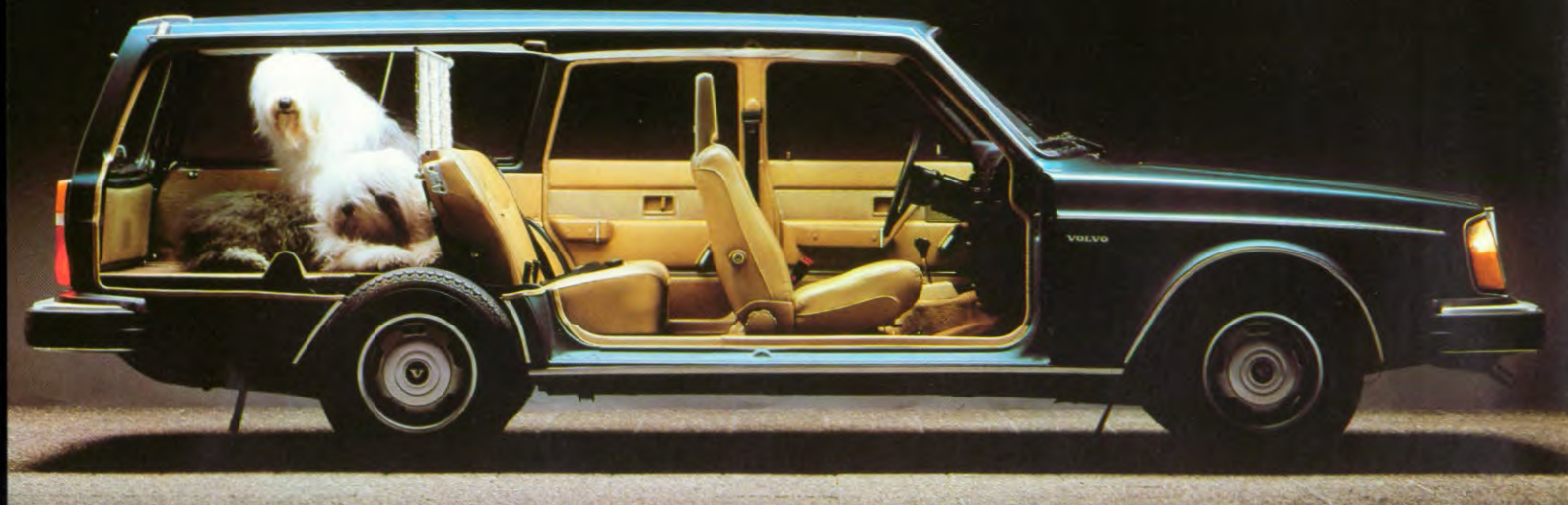

Zelfs met de achterbank in gebruik, is de bagageruimte uitermate ruim bemeten.

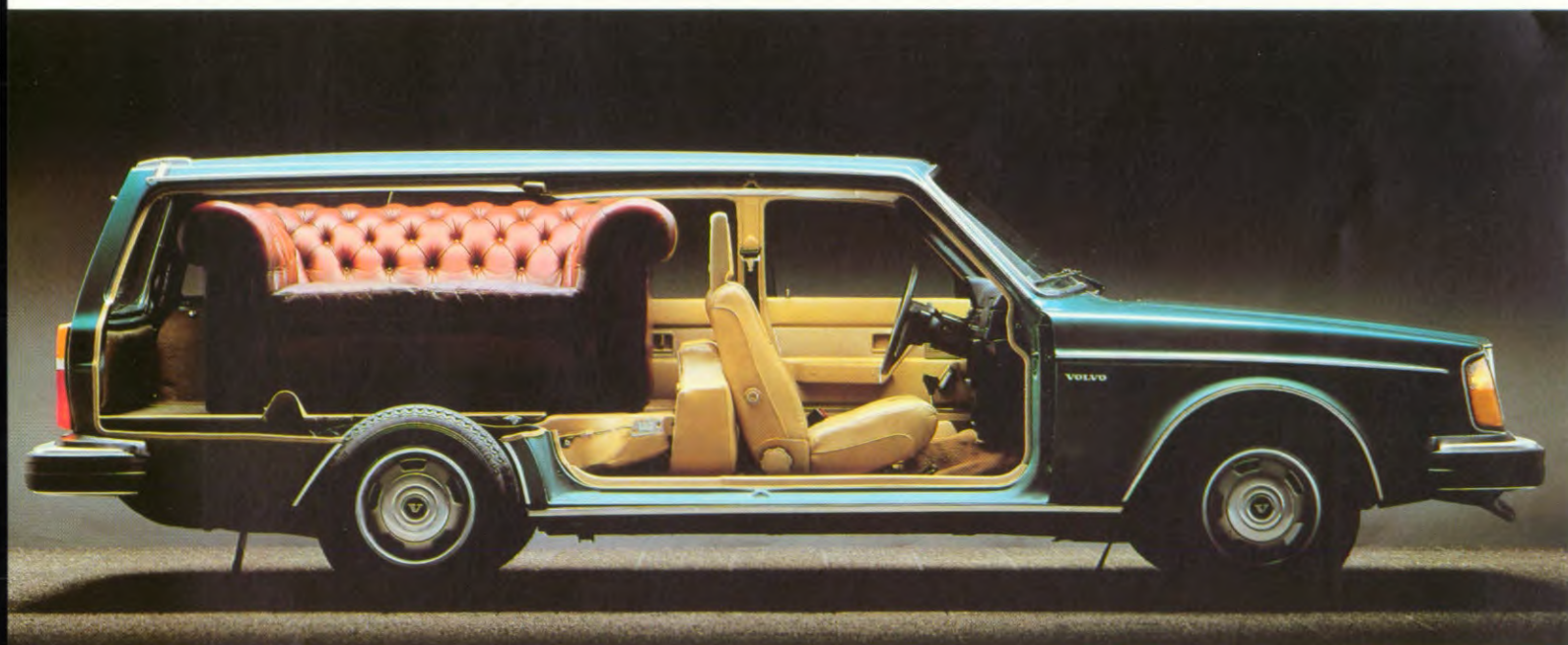

Voor de werkelijk grote stukken.....

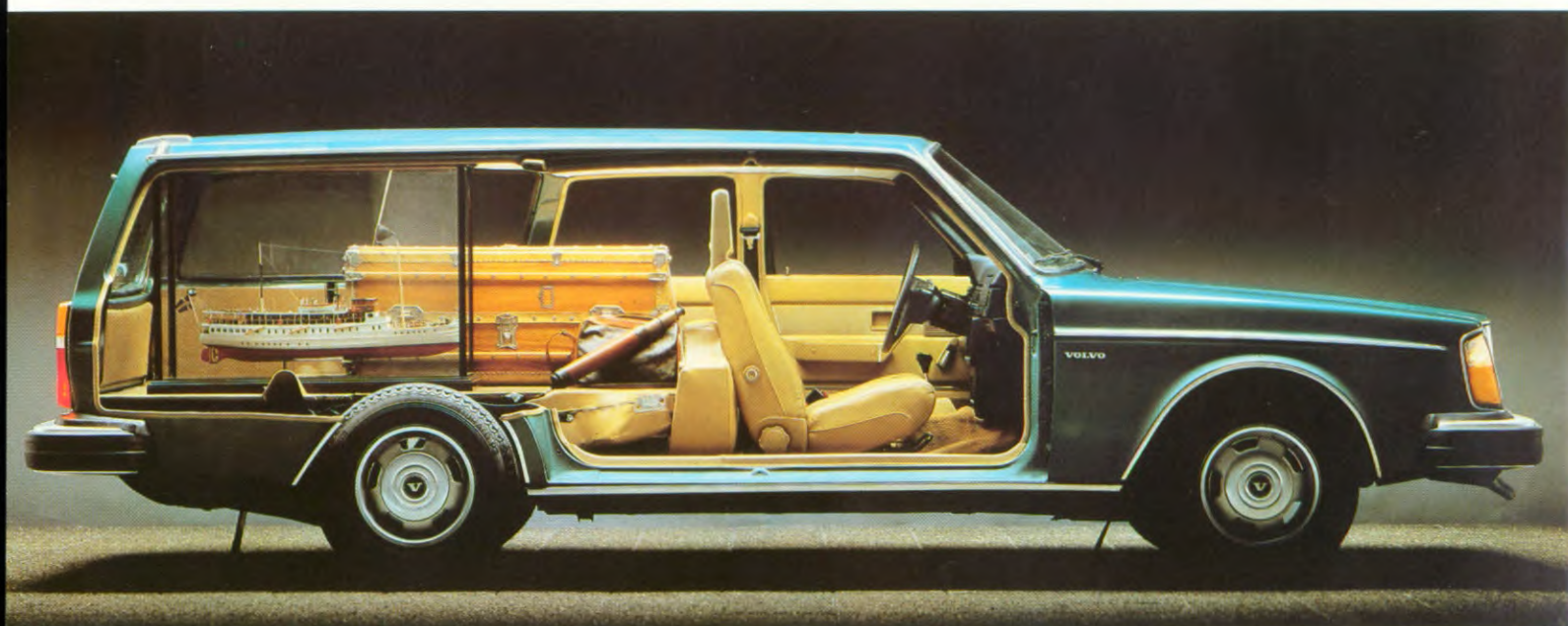

.....u zult merken dat het ruime interieur van de 265 GLE niet af te zien is aan z'n compacte buitenmaten.

Technische gegevens

	264 DL	264 GL/265 GLE	264 GLE/262 C
Motor			
Motor type	B 27 E	B 27 E	B 27 E
Cilinderaantal	6	6	6
Cilinderinhoud in cm ³	2664	2664	2664
Boring x slag in mm	88 x 73	88 x 73	88 x 73
Maximum vermogen kW bij omw/sec DIN	109/95	109/95	109/95
Maximum vermogen pk bij omw/min DIN	148/5700	148/5700	148/5700
Maximum koppel Nm bij omw/sec DIN	218/50	218/50	218/50
Maximum koppel kgm bij omw/min DIN	22.2/3000	22.2/3000	22.2/3000
Compressieverhouding	9.5:1	9.5:1	9.5:1
Carburatie	CI-inspuiting	CI-inspuiting	CI-inspuiting
Transmissie			
	handgeschakeld	vierversnellingsbak met overdrive	
	drie versnellingen, hendel met 6 standen, verlicht*	drie versnellingen, hendel met 6 standen, verlicht*	drie versnellingen, hendel met 6 standen, verlicht
Koelsysteem			
Tegen vorst beveiligd en gesloten			
Inhoud in liters	10.9	10.9	10.9
Elektrische uitrusting			
Accu	12 V/70 Ah	12 V/70 Ah	12 V/70 Ah
Wisselstroomdynamo	70 A	70 A	70 A
Ontstekingsysteem	getransistoriseerd zonder contactpunten	getransistoriseerd zonder contactpunten	getransistoriseerd zonder contactpunten
Benzinetank			
Veilige plaats onder de vloerplaat			
Inhoud in liters	60	60	60
Stuurmechanisme			
Tandheugeltype			
Stuurbekrachtiging			
Aantal slagen stuurwiel van links naar rechts	3.5	3.5	3.5
Draaicirkel in meters	9.8	9.8	9.8
Wielen			
Staalgordel radiaalbanden	175 HR 14	185/70 HR 14 (264) 185 HR 14 (265)	185/70 HR 14
Velgen	5 J - 14"	5.5 J - 14"	5.5 J - 14" (262 C-lichtmetaal)
Remmen			
Schijfremmen	voor/achter	voor/achter	voor/achter
Schokdempers			
Met gasvulling	achter	achter (264 GL)	achter

Wielophanging

Voorwielophanging van het z.g. Mc. Pherson-type. In rubber gelagerde draagarmen en stabilisatorstang. Starre achteras met in langsrichting geplaatste wielgeleide- en reactiearmen en Panhardstang; in rubber gelagerde bevestigingspunten. Achter Schroefveren.

Algemene uitrusting en uitvoering

Ruitwissers met twee snelheden. Elektrisch bedienbare ruitespoeiers. Waarschuwingssnipperlichten. Achteruitrijlichten. Instrumentenpaneel met snelheidsmeter, kilometerteller, dagteller, koelvloeistoftemperatuurmeter en een benzine-meter. Waarschuwing- en controlelampjes voor richtingaanwijzers, grootlicht, handrem, waarschuwingssnipperlichten, elektrische achterruitverwarming, veiligheidsgordels, oliedruk, laadstroom, defect remcircuit en defect aan dim-, achter- of remlichten. Regelbare dashboardverlichting. Verlichting in dashboardkastje. Halogeen koplampen. Automatische driepuntsrolgordels voor en achter. Uitstekend verstelbare slaapstoelen met vaste, open hoofdsteunen. Lendensteun. Voorrui van gelaagd veiligheidsglas. Deuren versterkt met ingebouwde stalen buizen (side impact protection). Versterkte dakconstructie. Veiligheidskooiconstructie met energie-absorberende voor- en achterzijde.

Gewichten¹⁾

Rijklaar gewicht ca. 1350 - 1470 kg.
Toelaatbaar totaalgewicht ca. 1900 - 1950 kg.
Max. aanhangwagen gewicht geremd 1500 kg.
Max. aanhangwagen gewicht ongeremd 650 - 690 kg.
Max. dakbelasting 100 kg.

Garantie

Levering met 12 maanden garantie, ongeacht het aantal gereden kilometers.

* automatische transmissie wordt als extra tegen meerprijs geleverd.

¹⁾ afhankelijk van type.

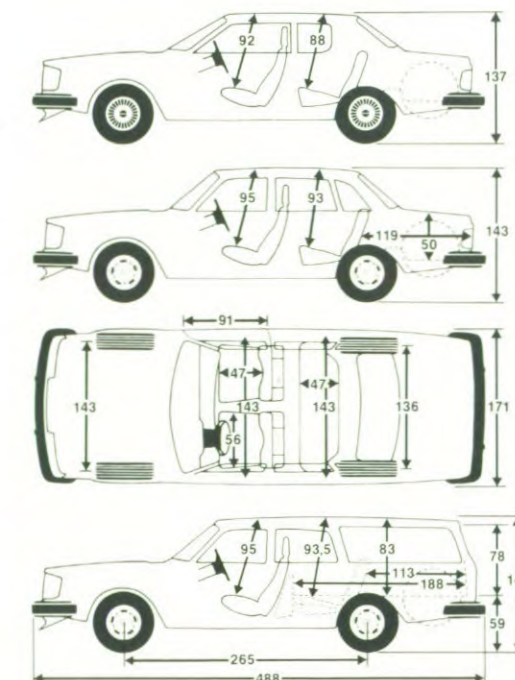



Standaard-uitvoering	262 Coupé	264 DL	264 GL	264 GLE	265 GLE
Verwarmde bestuurdersstoel	●		●	●	●
Lendensteun	●	●	●	●	●
Hoogte-instelling bestuurdersstoel met hendels	●	●	●	●	●
Extra buitenspiegel	●	●	●	●	●
Opbergvakken voorportieren	●	●	●	●	●
Driepunts rol gordels voor en achter	●	●	●	●	●
Waarschuwinglampje rol gordels	●	●	●	●	●
Quartz uurwerk	●	●	●	●	●
Achterrautverwarming	●	●	●	●	●
Getint glas rondom	●	○	●	●	●
Intervalschakelaar ruitewissers	●	●	●	●	●
Anti-verblindings binnenspiegel	●	●	●	●	●
Ruitespoeier en -wisser op de achterraut					●
Mistachterlicht	●	●	●	●	
Waarschuwinglampje voor defect dim-, achter- of remlicht	●	●	●	●	●
Gescheiden triangel remsysteem	●	●	●	●	●
Signaal bij vergeten contactsleutel	●	●	●	●	●
Signaal bij vergeten verlichting	●	●	●	●	●
Verlichting in motorcompartiment	●	●	●	●	●
Verlichting in bagageruimte	●	●	●	●	●
Afsluitbaar dashboardkastje	●	●	●	●	●
Wegklapbare make-up spiegel	●	●	●	●	●
Kindersloten achterportieren		●	●	●	●
Stuurbekrachtiging	●	●	●	●	●
Anti-roest behandeling volgens ML-methode	●	●	●	●	●
Geventileerde remschijven vóór	●	●	●	●	●
Schuifdak		●	●	●	
Metallic lak	●	●	●	●	●
Stoffen bekleding		●			
Leren bekleding	●		○	○	○
Pluche bekleding			●	●	●
Leren pookhoes			●		●
Airconditioning	●	○	○	●	●
Lichtmetalen velgen	●				
Toerenteller	●		●	●	●
Van binnenuit mechanisch verstelbare buitenspiegel		●	●		
Van binnenuit elektrisch bedienbare buitenspiegel	●			●	●
Bevestigingspunten vastzetten lading					●
Automatische niveauregeling					●
Jaloezie op de achterraut				●	
Luidsprekers voorportieren	●			●	●
Elektrisch bedienbare zijruiten vóór	●			●	●
Elektrisch bedienbare zijruiten achter				●	●
Centrale portiervergrendeling	●		●	●	●
Verwarmde passagiersstoel	●				
Snelheidsautomaat (cruisecontrol)	●				
Radio/stereo cassettespeler	●			●	
Elektrisch bedienbare antenne	●			●	

● Standaard ○ Als extra tegen meerprijs

VOLVO

