

VOLVO 940

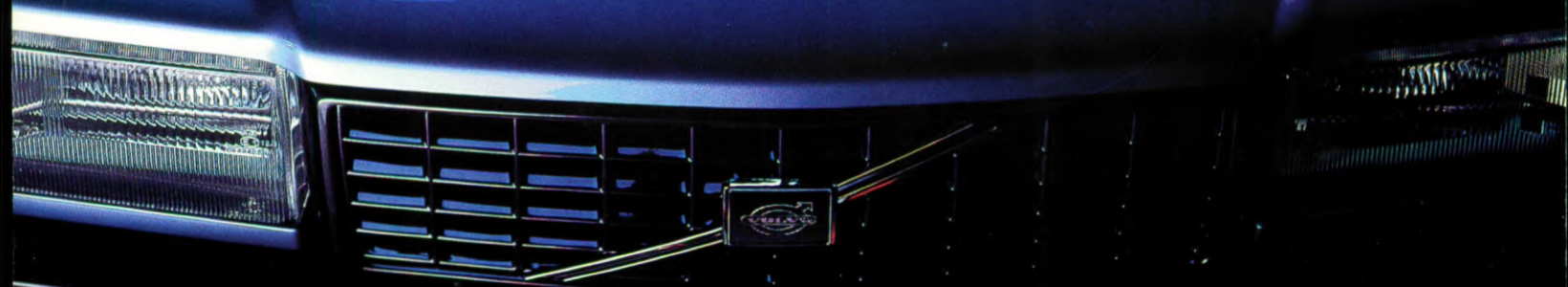



De hier afgebeelde auto kan afwijken van de standaarduitvoering voor de Nederlandse markt.
Raadpleeg pagina 34 en 35 van deze brochure voor de juiste informatie.



Volvo 940
Omdat ondernemen vooruitzien is



De hier afgebeelde auto kan afwijken van de standaarduitvoering voor de Nederlandse markt.
Raadpleeg pagina 34 en 35 van deze brochure voor de juiste informatie.



De Volvo 940 heeft zijn reputatie met name opgebouwd onder zakelijke rijders. Verwonderlijk is dat niet. Het exterieur van de Volvo 940 straalt allure en succes uit. Echter met een zekere ingetogenheid. Het interieur van de 940 sluit ook haarscherp aan bij de wensen van de zakelijke automobilist van vandaag en morgen. Comfortabel, luxueus, royaal en opvallend stil. Bovendien biedt de Volvo 940 een uitstekende prijs/waarde verhouding. Gunstige kilometerkosten en een interessante restwaarde aan het einde van de rit, maken de 940 ook in dat opzicht een aantrekkelijke auto. Daarnaast is het een geruststellende gedachte dat u in een auto rijdt, die met verschillende veiligheidsaspecten zelfs op de strenge Amerikaanse eisen vooruitloopt. Volvo 940. De synthese van veiligheid, comfort en distinctie.

Zowel de 940 GL Sedan als de 940 GL Estate zijn verkrijgbaar met diverse motorvarianten.



De hier afgebeelde auto kan afwijken van de standaarduitvoering voor de Nederlandse markt.
Raadpleeg pagina 34 en 35 van deze brochure voor de juiste informatie.





De hier afgebeelde auto kan afwijken van de standaarduitvoering voor de Nederlandse markt.
Raadpleeg pagina 34 en 35 van deze brochure voor de juiste informatie.



Een Volvo stoel is niet alleen
op comfort ontworpen





1 Volvo-stoelen zijn waarschijnlijk de beste in de autoindustrie. Maar uitstekend zitten is voor Volvo niet voldoende. Volvo garandeert elke inzittende optimale veiligheid. Zo bevinden zich ook achterin driepunts-veiligheidsgordels en zijn de hoofdsteunen voor en achter voorzien van geïntegreerde kussens. Voor kinderen tussen drie en tien jaar is het mogelijk een speciaal geïntegreerd kinderzitje te laten monteren dat uit de middenarmsteun van de achterbank geklapt kan worden. Door deze en andere voorzieningen op het gebied van kinderveiligheid is Volvo reeds menigmaal internationaal bekroond. Achter de middenarmsteun van de Sedan is een luik naar de bagageruimte gemonteerd. Ideaal en gemakkelijk om bijvoorbeeld uw skies met de auto mee op wintersport te nemen.

2 Als optie is een schuif-/kanteldak leverbaar. Hiermee wordt het comfort aanzienlijk verhoogd, vooral als u kiest voor de elektrisch te bedienen versie.

3 Om het comfort te verhogen, zijn als optie elektrisch verstelbare voorstoelen verkrijgbaar. De bestuurdersstoel is uitgerust met een geheugen waarin voor drie personen de optimale zitpositie geprogrammeerd kan worden. Stap in, druk op de betreffende knop en automatisch wordt de stoel aan uw eigen optimale zitpositie aangepast. Een bijzonder handige voorziening wanneer de auto door een verschillend aantal mensen wordt bereden.

4 Elektrisch bedienbare ramen zorgen ervoor dat u zich op belangrijker zaken kunt concentreren. Het autorijden zelf bijvoorbeeld. Elektrisch bedienbare ramen voor zijn standaard op de volgende GL-uitvoeringen: 2.3, 2.0i Turbo en de 2.4 liter Turbo Diesel Intercooler. Elektrische verstelbare en verwarmbare buitenspiegels zijn als optie leverbaar. Kortom de "van huis uit" toch al luxueuze 940 kunt u door een aantal interessante opties nóg meer aan uw persoonlijke wensen op dit punt, aanpassen.

Net als kinderveiligheidsslots in de achterportieren is centrale portiervergrendeling standaard. Van de specifieke accessoires voor de 940, attenderen we u op de afstandsbediening van de centrale portiervergrendeling gekoppeld aan een Volvo-alarminstallatie.





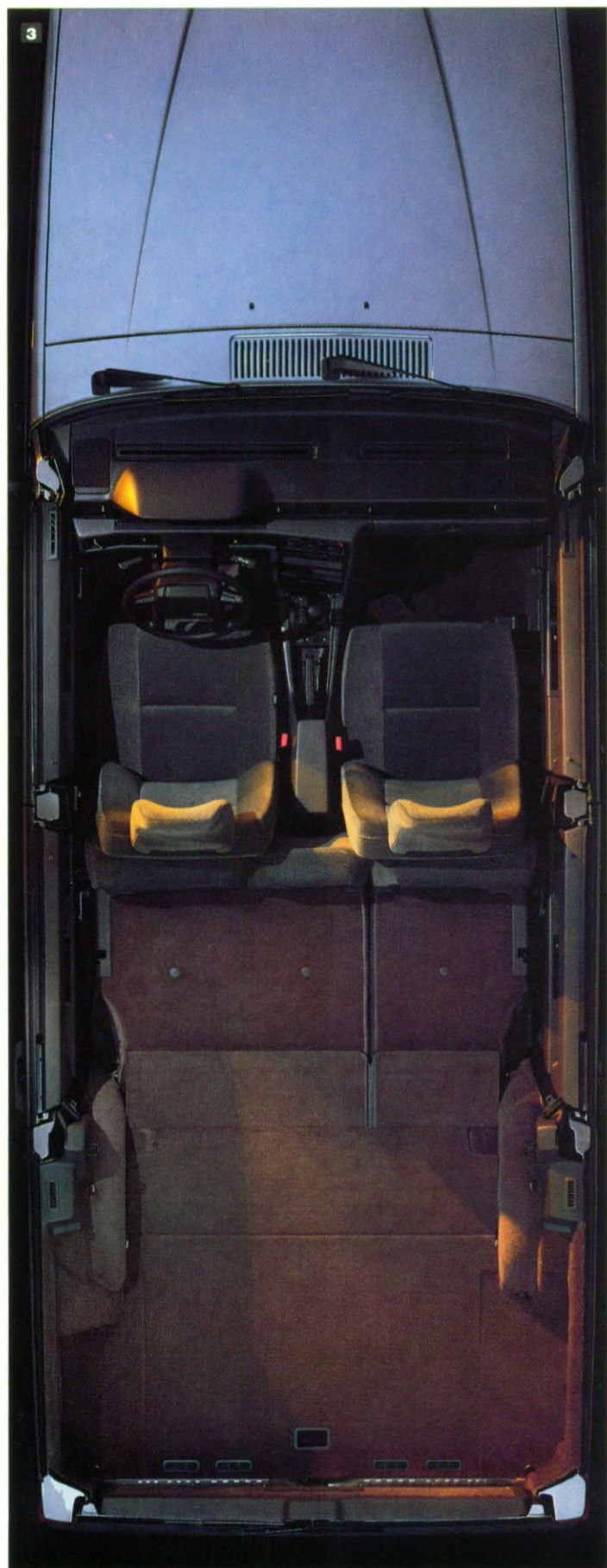

1 De veelzijdige Estate biedt ruim plaats aan vijf volwassenen met maar liefst een bagageruimte van 1.000 liter (SAE). Wanneer één stoel neergeklapt wordt, blijft er plaats voor vier volwassenen met "bijbehorende" bagage.

2 Wordt tweederde deel van de achterbank weggeklapt, dan hebben de drie inzittenden de beschikking over een zee aan bagageruimte.

3 Wordt de gehele achterbank weggeklapt, dan bedraagt de bagageruimte maar liefst 2.130 liter (SAE). De vlakke laadvloer is voorzien van laadhaken om de bagage vast te kunnen zetten. Onder de vloer van de bagageruimte bevindt zich nog een extra ruimte.



De hier afgebeelde auto kan afwijken van de standaarduitvoering voor de Nederlandse markt.
Raadpleeg pagina 34 en 35 van deze brochure voor de juiste informatie.



Ontwerpen van auto's in een land dat doorsneden wordt door de Poolcirkel houdt in dat er grote aandacht wordt besteed aan verwarmingssystemen die snel warmte leveren en zorgen voor een helder zicht.

Vanzelfsprekend behoort ook airconditioning tot de opties van de Volvo 940. Evenals het Volvo Electronic Climate Control. Daarmee kunt u zelf de binnentemperatuur tot op de graad nauwkeurig bepalen.

Voor uw 940 zijn speciaal op de akoestiek van deze auto afgestemde audiosets beschikbaar. Hier afgebeeld is de Volvo CR 901, een radio-cassettespeler met RDS. Met dit Radio Data Systeem wordt automatisch de sterkste zender gezocht van het station waarop u heeft afgestemd. Gecompleteerd met een CD-speler (CD 401), waarvan de wisselaar voor zes cd's in de kofferruimte is geplaatst. Een voorziening die steeds meer aan populariteit wint, is Cruise Control. Deze houdt automatisch de snelheid vast die u hebt aangegeven. Voordeel: u rijdt rustiger en bespaart daardoor brandstof. Verder is het mogelijk om een buitentemperatuurmeter te laten inbouwen. Een waarschuwings-lampje attendeert u dan tevens op het gevaar voor opvriazing van het wegdek.

Voor nog meer veiligheid is als optie een airbag in het stuurwiel leverbaar.

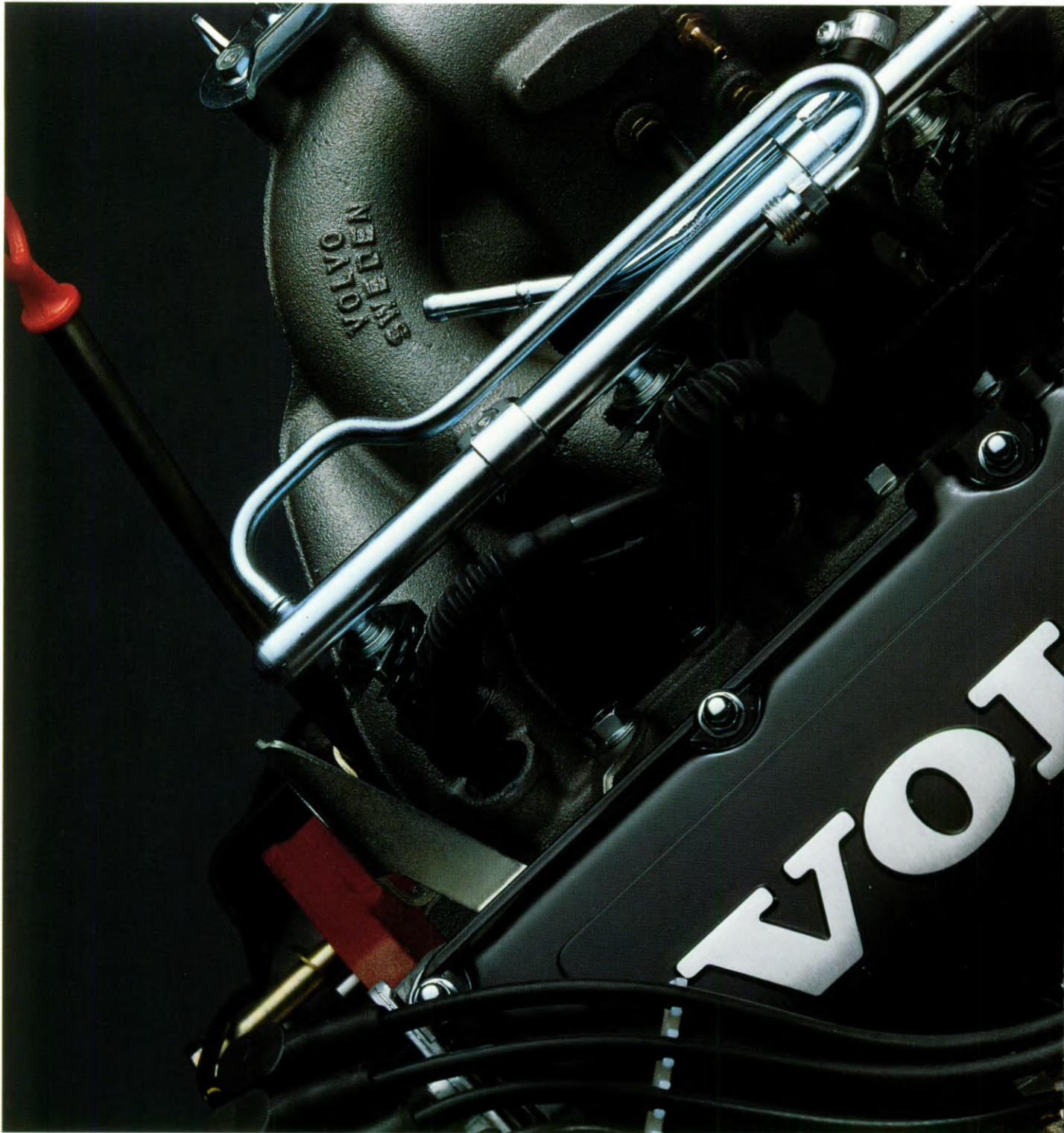

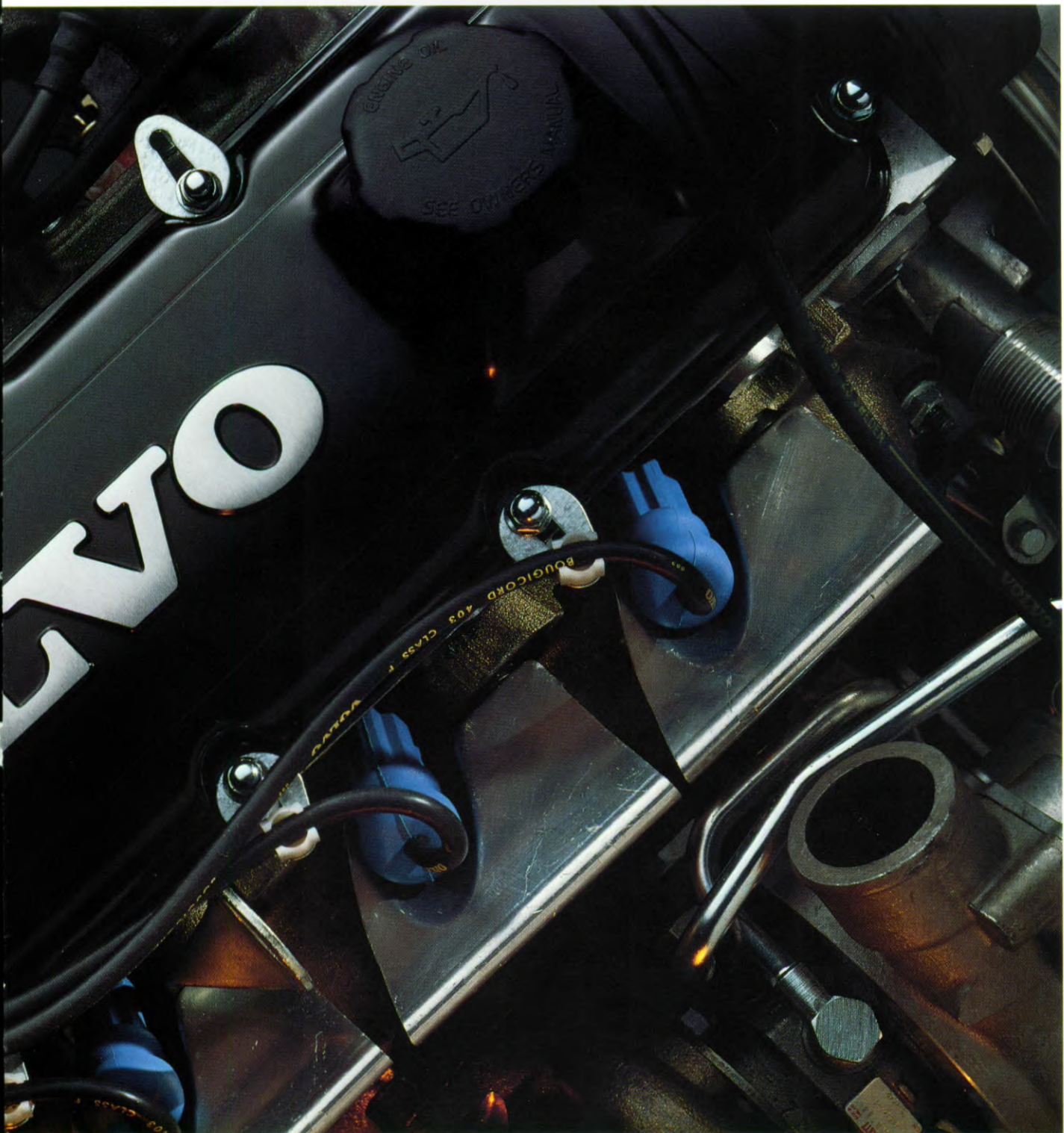

Mede door z'n geavanceerde techniek
loopt de Volvo 940 voorop

De motoren waarmee de Volvo 940 kan worden uitgerust, kenmerken zich door een uitstekend maximum koppel dat al bij een laag toerental beschikbaar is en over een groot toerengebied reikt. Dat betekent zeer soepele, makkelijk oppakkende en erg stille motoren met meer dan voldoende trekkracht.

Soepel en betrouwbaar

De Volvo 940 kan geleverd worden met een viercilinder motor 2.0i, 2.3i of 2.0i Turbo intercooler. Voorzien van een modern en efficiënt brandstof- en ontstekingsysteem leveren ze allemaal uitstekende prestaties. Uiteraard heeft de Volvo 940 een geregelde driewegkatalysator met lambda sond. Dit moderne systeem zorgt ervoor dat er 90 (!) procent minder schadelijke uitstoot optreedt. Interessant in dit verband is de nieuwe 2.4 liter Turbo Diesel met intercooler. Deze motor voldoet eveneens aan de strengste milieu-normen.

Deze motorvarianten zijn gebouwd op een welhaast ideale verhouding van economie en vermogen. Volvo's reputatie op dit gebied garandeert een lang en betrouwbaar leven van de motor.

De Volvo 940 GL 2.0 i Turbo levert een vermogen van 114 kW (155 DIN pk), en heeft een hoog koppel dat bijna over het gehele toerenbereik beschikbaar is. De Turbolader reageert reeds bij een laag toerental. Anders dan bij de meeste Turboladers verwerkt de 940 Turbo het surplus aan vermogen zeer soepel en zonder haperen. Aangezien koude lucht minder volume inneemt, wordt de inlaatlucht door een Intercooler geleid, met als resultaat dat de cilinders beter gevuld worden en daardoor een hoger vermogen kunnen leveren.

De Turbolader zelf is watergekoeld, waardoor minder slijtage optreedt en de levensduur verlengd wordt.

Comfortabel en economisch

De Volvo 940 GL met 2.3 liter motor, kan eveneens met een viertraps automatische transmissie geleverd worden. Zowel in de versie met handschakeling als die met automatische transmissie, fungeert de hoogste versnelling als overdrive. En dat betekent brandstofbesparing.

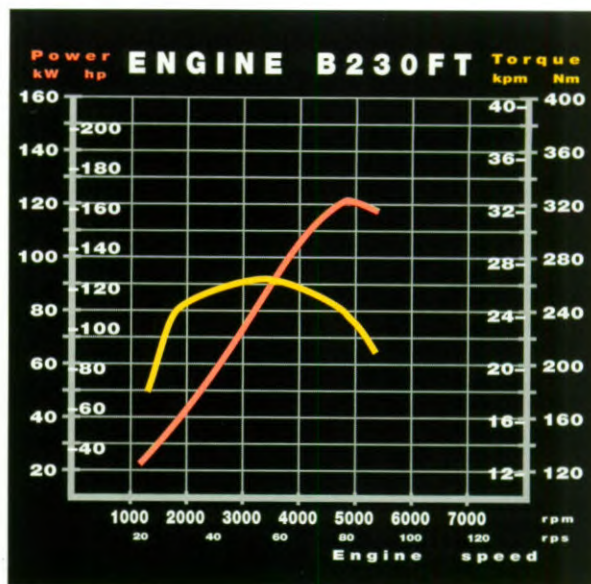

Niet leverbaar

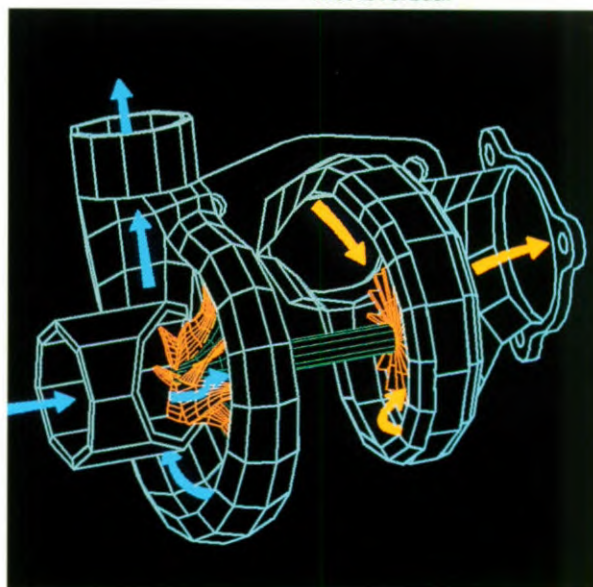

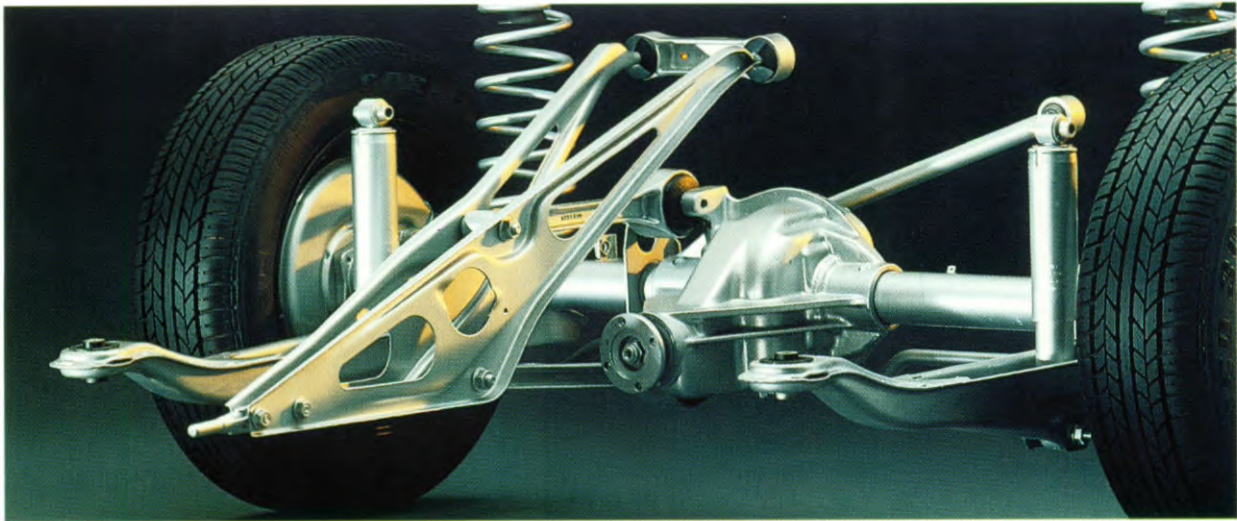

Een uitgebalanceerde achterwielophanging

De Volvo 940 beschikt over een lichte, starre achteras, die met reactie-armen is opgehangen aan een sub-frame. Het subframe "hangt" in speciale rubbers waardoor geluid en vibraties sterk worden gereduceerd en het afgeveerde gewicht lager is dan bij een conventioneel opgehangen starre achteras. De zogenaamde Panhardstang heeft tot taak de as in lengterichting op zijn plaats te houden. Deze constructie staat borg voor een grote koersstabiliteit, een voorspelbaar weggedrag en optimale controle onder alle denkbare omstandigheden. Het ontwerp zorgt voor uitstekend comfort en een prima wegligging.

De Volvo 940 Estate is uitgerust met automatische niveauregeling op de achteras. Tijdens het rijden worden de achterste schokdempers in positie gebracht, zodat de wagenhoogte ten opzichte van het wegdek dezelfde blijft. Bovendien functioneren de schokdempers zondig als hulpveren. Het geheel draagt er toe bij dat de spreekwoordelijke veilige wegligging gegarandeerd blijft. Een automatisch werkend anti-slipdifferentieel is een aangename hulp wanneer het wegdek glad is.

Wanneer bij snelheden lager dan 40 km/h een van de aangedreven wielen de grip op het wegdek verliest, zorgt dit differentieel ervoor dat de trekkracht naar dat wiel wordt overgebracht dat nog wel grip heeft.

Remmen onder moeilijke omstandigheden

De Volvo 940 beschikt uiteraard over een krachtig remsysteem dat onder alle omstandigheden zeer effectief is. De schijven worden gekoeld door de rijwind, terwijl de voorste schijven nog eens extra worden geventileerd. Volvo past zwevende remklauwen toe, waardoor wordt voorkomen dat de remvloeistof oververhit kan raken, hetgeen het remeffect nadelig zou beïnvloeden.

ABS, Anti Blokkeer Systeem, verhoogt in grote mate de bestuurbaarheid van de auto als er hard geredemd moet worden of als het wegdek glad is. ABS zorgt er geheel automatisch voor dat de uiterste remkracht wordt benut zonder dat de wielen blokkeren.

Elke keer wanneer u de auto start, checkt het Anti Blokkeer Systeem zichzelf op een juiste werking.





Exact sturen en een kleine draaicirkel

Voor de Volvo 940 is gekozen voor een tandheugelbesturing. Dit compacte systeem met weinig bewegende delen biedt optimale precisie en wegcontact.

Een dergelijk systeem in samenwerking met stuurbekrachtiging ligt voor de hand bij een auto die is gebouwd om tegemoet te komen aan vergaande eisen op het gebied van comfort, veiligheid en betrouwbaarheid. De Volvo 940 heeft een draaicirkel van slechts 9.9 meter.

De zitpositie voor u als bestuurder is zeer goed doordacht en vormt het resultaat van de samenwerking tussen ergonomen en professionele testrijders.

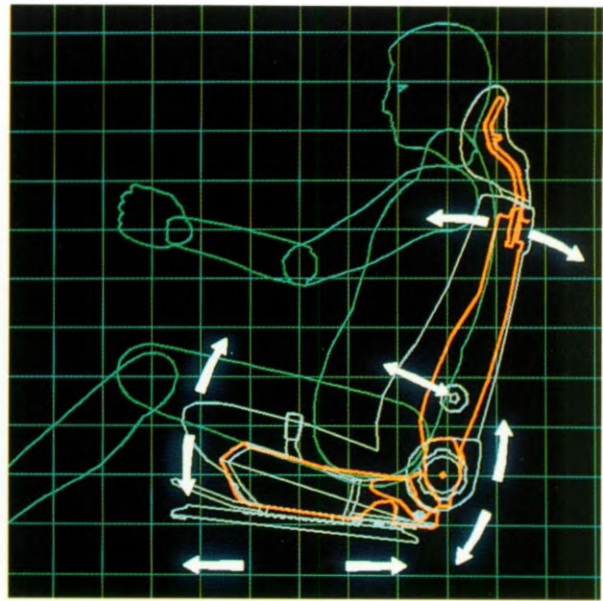

Ontworpen met hulp van ergonomen

De Volvo-stoelen zijn ontworpen met hulp van ergonomen. Ze behoren al jaren tot de beste ter wereld. Om een optimale zitpositie te verkrijgen en om veilig te kunnen rijden is de rugleuning traploos verstelbaar, kan de stoel omhoog en omlaag en is de zitting kantelbaar. Bovendien is de lendensteun verstelbaar. Dat draagt bij tot uitstekend zitcomfort, vooral ook van belang bij het maken van lange ritten.

Natuurlijk is ook het verdere interieur van de Volvo 940 ergonomisch ingericht. Aan de overzichtelijkheid van het dashboard is eveneens alle zorg besteed. Ook dit draagt in hoge mate bij tot uw comfort en veiligheid.

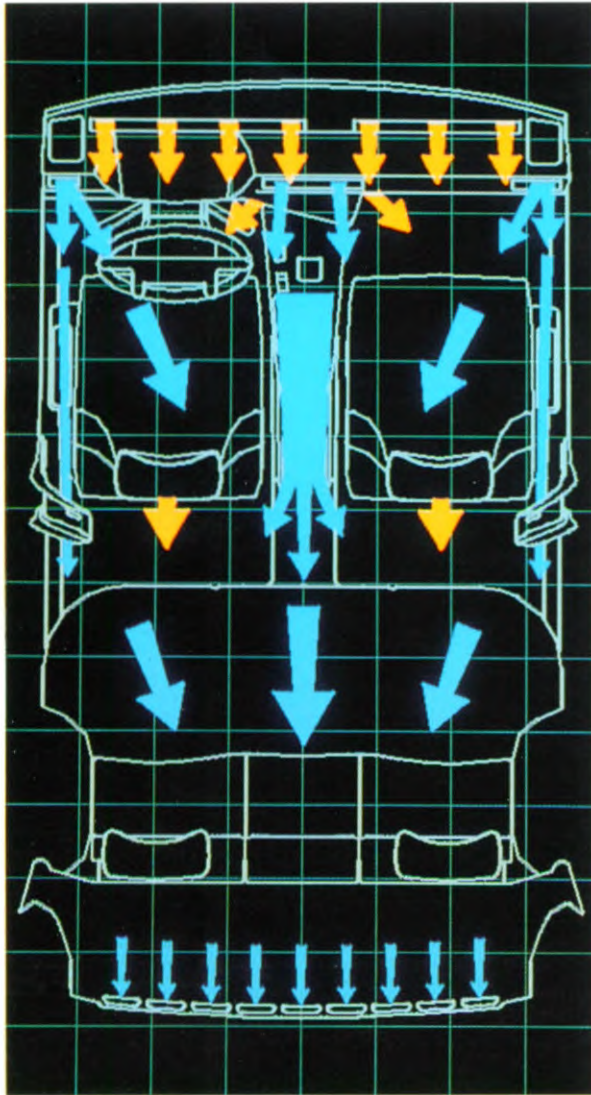

ECC-Elektronische temperatuurregeling

Een goed functionerend verwarmings- en ventilatiesysteem behoort ook tot de veiligheidsaspecten van een auto. U moet ook onbelemmerd uitzicht houden. Condensvorming op ramen mag dus niet voorkomen. Een Electronic Climate Control (ECC) systeem is een van de twee alternatieven die Volvo u voor de 940 biedt. Daarbij hoeft u alleen maar de gewenste temperatuur in te stellen. Sensoren meten de temperatuur van het passagierscompartiment, het binnenvallend zonlicht, de motortemperatuur en de binnenkomende buitenlucht. Een microprocessor bepaalt de resultante daarvan en vergelijkt dat met de door u ingestelde temperatuur. De verwarming is gebaseerd op het principe van lucht mengen. De warmte-wisselaar beschikt over een constante stroom van heet koelwater. De warme lucht daarvan wordt gemengd met gekoelde buitenlucht, op dusdanige wijze dat de binnentemperatuur de ingestelde waarde bereikt. Dat is de meest

snelle en effectieve wijze van temperatuurregeling. Het systeem beschikt over een recirculatieknop. Daarbij wordt slechts tien procent van de normale hoeveelheid buitenlucht aangezogen. Dat is bijzonder effectief wanneer u snel de binnentemperatuur wilt veranderen of in druk verkeer de uitlaatgassen buiten wilt houden. De airconditioning maakt geen gebruik van schadelijke CFK's, maar van HFK, een produkt dat biologisch afbreekbaar is en geen negatieve invloed heeft op het milieu. Bovendien werkt HFK effectiever dan CFK, zodat er minder van gebruikt hoeft te worden.

De Volvo 940 is in alle opzichten berekend op uw eisen. Daarvoor staat Volvo's vermaarde betrouwbaarheid garant. Een betrouwbaarheid die tot stand is gekomen door gedetailleerde en toegewijde aandacht voor kwaliteit.

Carrosseriebehandeling voor een duurzaam leven

Zoals alle Volvo's ondergaat ook de 940 een uitgebreide carrosserie-behandeling. Daardoor hechten de laklagen zich beter en wordt roestvorming voorkomen. Een effectieve wijze van anti-roestbehandeling is daarnaast de selectieve galvanisatie. Ruim 65% van de carrosserie wordt gegalvaniseerd, waarbij de roestgevoelige delen de dikste zinklaag (minimaal 20 micron) krijgen. Dat is tweemaal zoveel als bij de minder roestgevoelige delen. Delen die niet gevoelig zijn voor roest, zoals het dak en het brandwerend schutbord, worden van niet-gegalvaniseerd staal gemaakt.

De complete carrosserie wordt behandeld met zinkmagnesiumfosfaat voor een betere lakhechting. Vervolgens wordt in een dompelbad elektrolytisch primer opgebracht. De elektrische stroom zorgt ervoor dat de beschermende primer tot in de kleinste hoekjes doordringt.

Verder wordt een beschermende poly-urethaan coating op extra gevoelige delen gespoten en wordt een steenslag-bestendige onderlaag op de voorkant van de motorkap aangebracht. Voordat de uiteindelijke toplaag wordt aangebracht, krijgt de hele carrosserie nogmaals een sterke poly-urethaanlaag. Metallic lak krijgt ter bescherming een afdekking met blanke lak. Om roest absoluut geen kans te geven wordt tot in de kleinste ruimtes taaie roestwerende vloeistof gespoten, zijn alle plaatsen waar water kan komen gedraineerd en worden de dorpels van de auto geventileerd. De wielkasten worden beschermd door een kunststof binnenscherm. Samen met de plastic delen onder de bumper betekent het dat de meest roestgevoelige delen van kunststof zijn waarop roest geen invloed heeft.

Technische informatie 940

	940 GL	940 GL	940 GL	940 GL
MOTOR	Benzine	Benzine	Benzine	Diesel
Motor type	B200F	B230FB	B200FT	D24Tic
Cilinderaantal	4	4	4	6
Cilinderinhoud in cm ³	1986	2316	1986	2383
Boring x slag in mm	88.9/80	96/80	88.9/80.0	76.5/86.4
Max. vermogen ECE kW/DIN pk/tpm.	82/111/5700	96/130/5500	114/155/5600	90/122/4600
Max. koppel ECE Nm/kgm/tpm.	158/16.1/2800	185/18.9/2950	230/23.4/3600	240/24.5/2500
Compressieverhouding	10,0:1	9,3:1	8,5:1	23,0:1
Brandstofsysteem	LH-Jetronic	LH-Jetronic	LH-Jetronic	Incl.injectie
Uitlaat- en emissiesysteem	3- weg geregelde kat.met Lambda sond	3 - weg geregelde kat.met Lambda sond	3 - weg geregelde kat.met Lambda sond	ongeregelde kat. met EGR
Brandstof	Loodvrij	Loodvrij	Loodvrij	Diesel
Octaanbehoefte (RON)	95-98	95-98	95-98	-
TRANSMISSIE				
Handgeschakeld	5-bak	5-bak	4 + overdrive	4 + overdrive
Automaat	-	4 incl. overdrive	4 incl. overdrive	4 incl. overdrive
AANDRIJVING	Achterwielen	Achterwielen	Achterwielen	Achterwielen
REMSYSTEEM				
Voor	Geventileerde schijven	Geventileerde schijven	Geventileerde schijven	Geventileerde schijven
Achter	Schijven	Schijven	Schijven	Schijven
ABS	-	-	Ja	-
BENZINETANK				
inhoud in liters	75	75	75	75
STUURMECHANISME				
Stuurbevestiging	Ja	Ja	Ja	Ja
Draaicirkel in meters	9,9	9,9	9,9	9,9

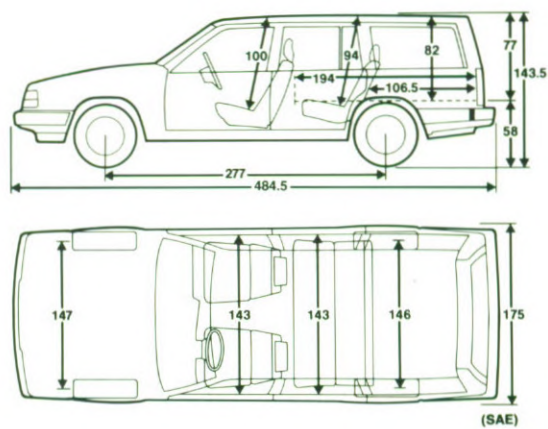
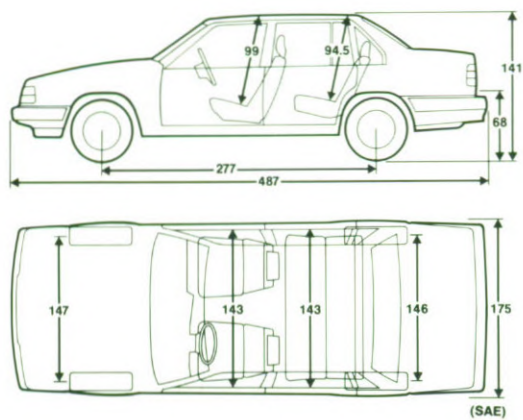

Garantie: 12 maanden internationale garantie, ongeacht het aantal kilometers.

Volvo carrosserie- en chassisgarantie:
8 jaar overdraagbare garantie tegen roest van binnenuit.

Wijzigingen voorbehouden:

Aangezien dit een internationale brochure betreft is het mogelijk dat bepaalde specificaties in deze brochure kunnen afwijken van de standaarduitvoering voor de Nederlandse markt. Voor de actuele stand van zaken raadplegen de meest recente prijslijst of uw Volvo-dealer.

LPG-inbouw:

940- modellen voorzien van B200F en B230FB motoren kunnen worden uitgerust met een Volvo Nederland LPG-installatie. U kunt kiezen uit de volgende mogelijkheden:

Tankinhoud:

- Sedan 85 en Estate 70 liter achter de achterbank.
- Estate 70 liter verzonken.
- Raadpleeg uw Volvo-dealer.



De hier afgebeelde auto kan afwijken van de standaarduitvoering voor de Nederlandse markt.
Raadpleeg pagina 34 en 35 van deze brochure voor de juiste informatie.



Kiezen voor een veilige auto is niet alleen
kiezen voor uw eigen veiligheid

Een Volvo is er op gebouwd zich op de weg volledig voorspelbaar te gedragen. Het gegeven dat u in één van de veiligste auto's ter wereld rijdt, draagt in hoge mate bij tot een prettig gevoel van comfort en werkt ontspannen rijden in de hand. Optimale veiligheid en comfort zijn in de Volvo 940 op harmonieuze wijze gecombineerd.

Volvo: theorie en praktijk

Er zijn nogal wat mogelijkheden om de veiligheid van een auto te bepalen. Laboratorium- en crashtests bijvoorbeeld kunnen een indicatie geven van het veiligheidsaspect van verschillende onderdelen. Maar de meest ultieme test is en blijft de werkelijkheid.

Sinds het begin van de jaren zeventig heeft Volvo met behulp van medische specialisten en haar eigen Zweedse verzekeringsmaatschappij ruim 2000 verkeersongevallen geregistreerd en geanalyseerd. De Volvo Traffic Incident Research Commission beschikt daardoor over een unieke statistische databank. Die gegevens worden vergeleken met de resultaten van laboratorium- en crashtests waardoor nieuwe modellen nog veiliger en met nog meer aandacht voor gedetailleerde veiligheidsaspecten kunnen worden ontworpen.

Veiligheidskooi en kreukelzones

Volvo was één van de eerste autoproducenten die van het passagierscompartiment een zo veel mogelijk onvervormbare kooiconstructie maakte. Voor- en achterkant van de auto fungeren daarbij als energie-absorberende kreukelzones. De energie die bij een onverhoopte botsing vrijkomt, wordt heel geleidelijk verspreid en snel verwerkt.

In de kreukelzone achter spelen o.m. kofferdeksel en reservewiel een rol in de bescherming van de passagiers. De brandstoftank (van onbrandbaar materiaal) heeft een veilige plaats gekregen vóór de achteras. Hoofdsteunen voor alle vijf inzittenden, dragen eveneens bij tot de veiligheid.

De voorruit van de Volvo 940 is vervaardigd van zgn. High Impact gelaagd glas. De 940 is tevens uitgerust met een samendrukbare veiligheids- stuurkolom.

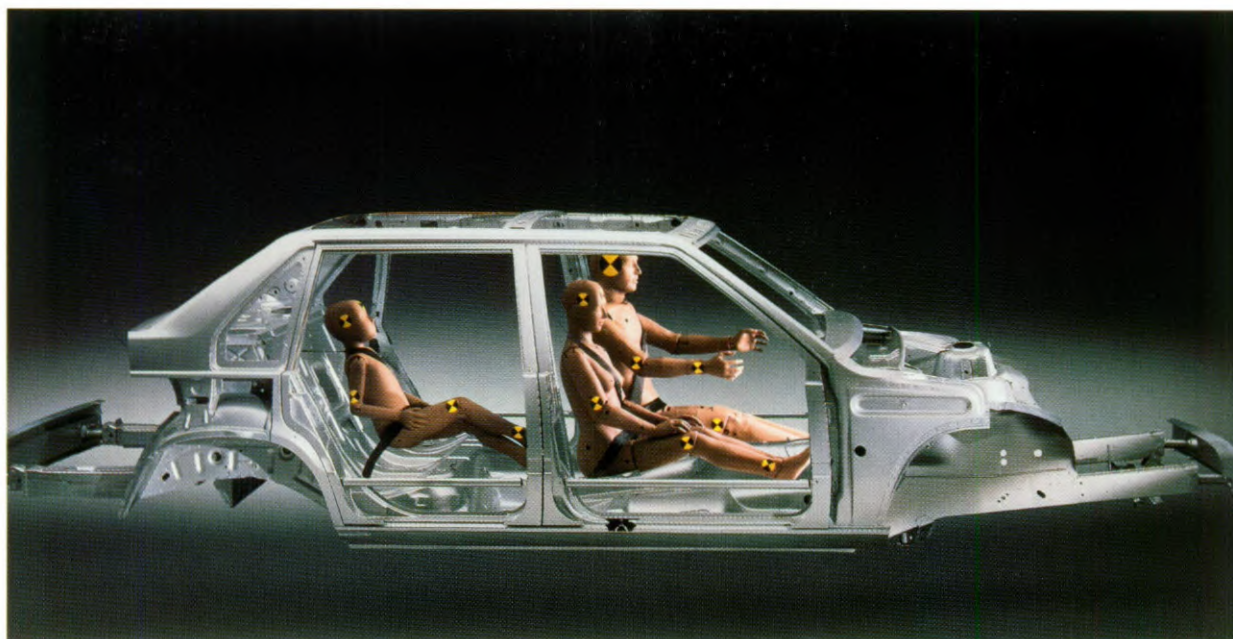

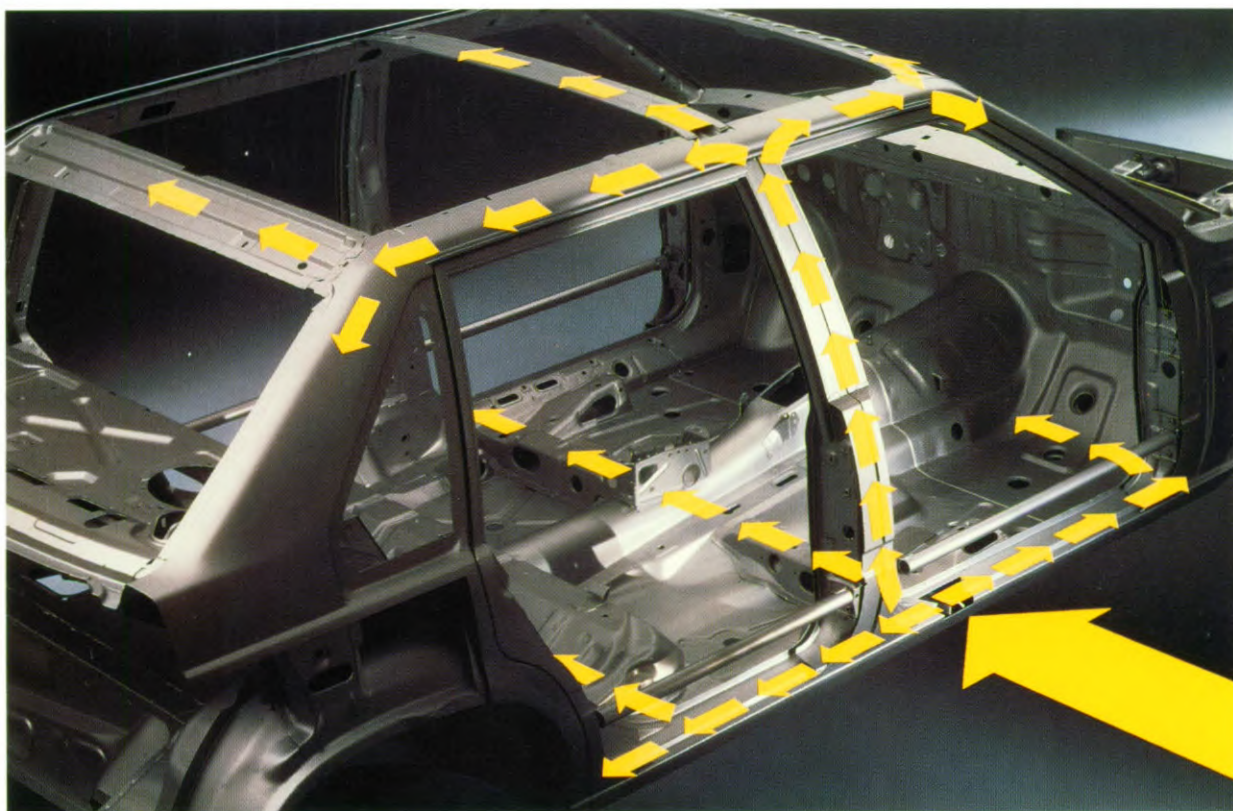

Volvo-innovatie tegen zijdellingse aanrijdingen: SIPS

Hoewel Volvo als een van de eerste autoproducenten, de portieren van speciale buizen ter bescherming bij zijdellingse aanrijdingen voorzag, gaat het merk nu een belangrijke stap verder. Volvo ontwikkelde SIPS, het unieke Side Impact Protection System.

Het Volvo Side Impact Protection System (SIPS) absorbeert de energie die ontstaat bij een zijdellingse aanrijding en verdeelt deze gelijkmatig over de carrosserie. Een ingenieus systeem waarin dak- en vloerdelen, raamprofielen, deurstijlen en de deuren zelf een grote rol spelen. Dank zij SIPS worden de inwerking en de gevolgen van een flankbotsing verminderd en vertraagd.

Airbag compleeteert het 940 veiligheidsconcept

Als optie op de 940 is een in het centrum van het stuurwiel gemonteerde airbag leverbaar. Sensoren activeren de airbag, waardoor deze zich in een fractie van een seconde vult en de bestuurder opvangt. De airbag is een waardevolle aanvulling ter bescherming van gezicht en borst.



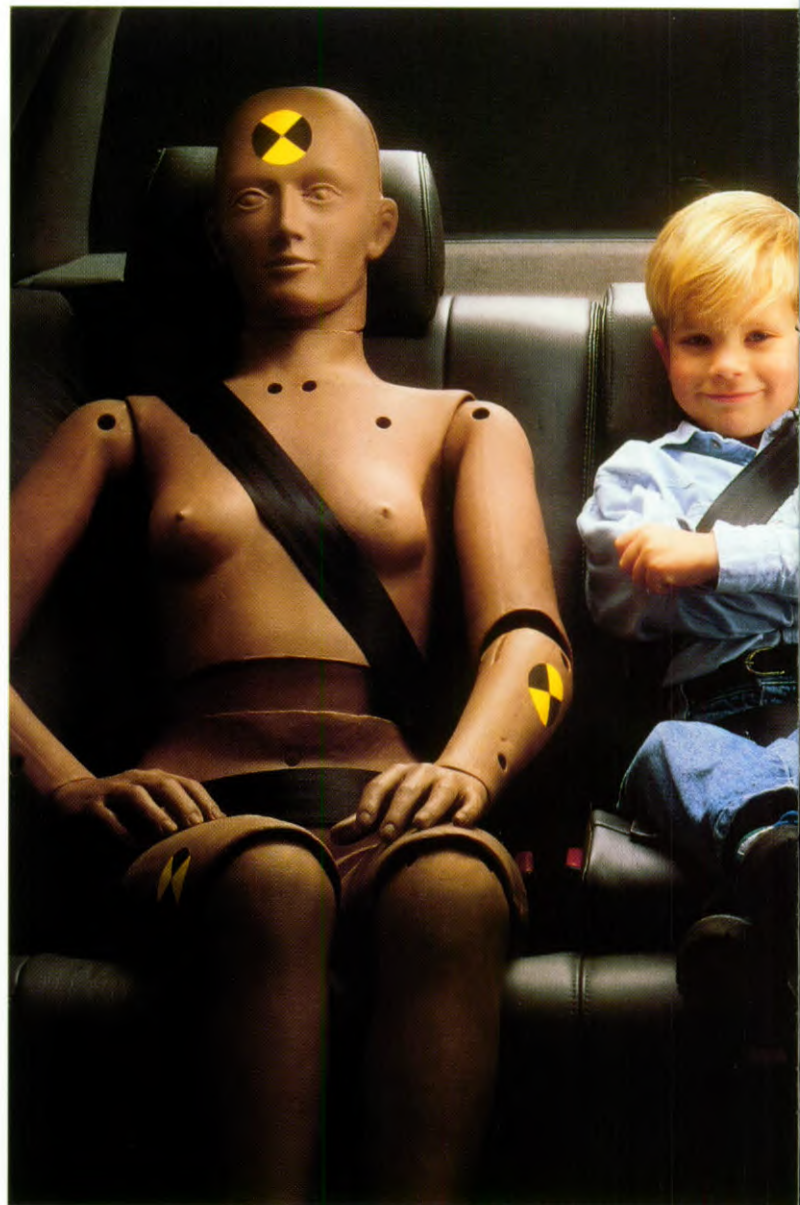

Standaard: automatische gordelaanspanners

De veiligheidsgordels van de beide voorstoelen zijn voorzien van automatische gordelaanspanners. Weer een bewijs dat het merk Volvo duidelijk voorop loopt waar het om innovaties in veiligheid gaat. Bij een aanrijding worden de gordels namelijk in 'n fractie van een seconde strakker aangetrokken. Zodat de bestuurder en voorpassagier maximaal op hun plaats worden gehouden. Bovendien is elke zitplaats voor en achter zodanig ontworpen dat de kans geminimaliseerd is, dat inzittenden bij een botsing onder de gordel doorschieten.

Ook de kleinste Volvo-rijdertjes zitten veiliger
Volvo is de enige autofabrikant die een eigen kindersitje voor kinderen van 0-4 jaar (tot ongeveer 18 kg.)

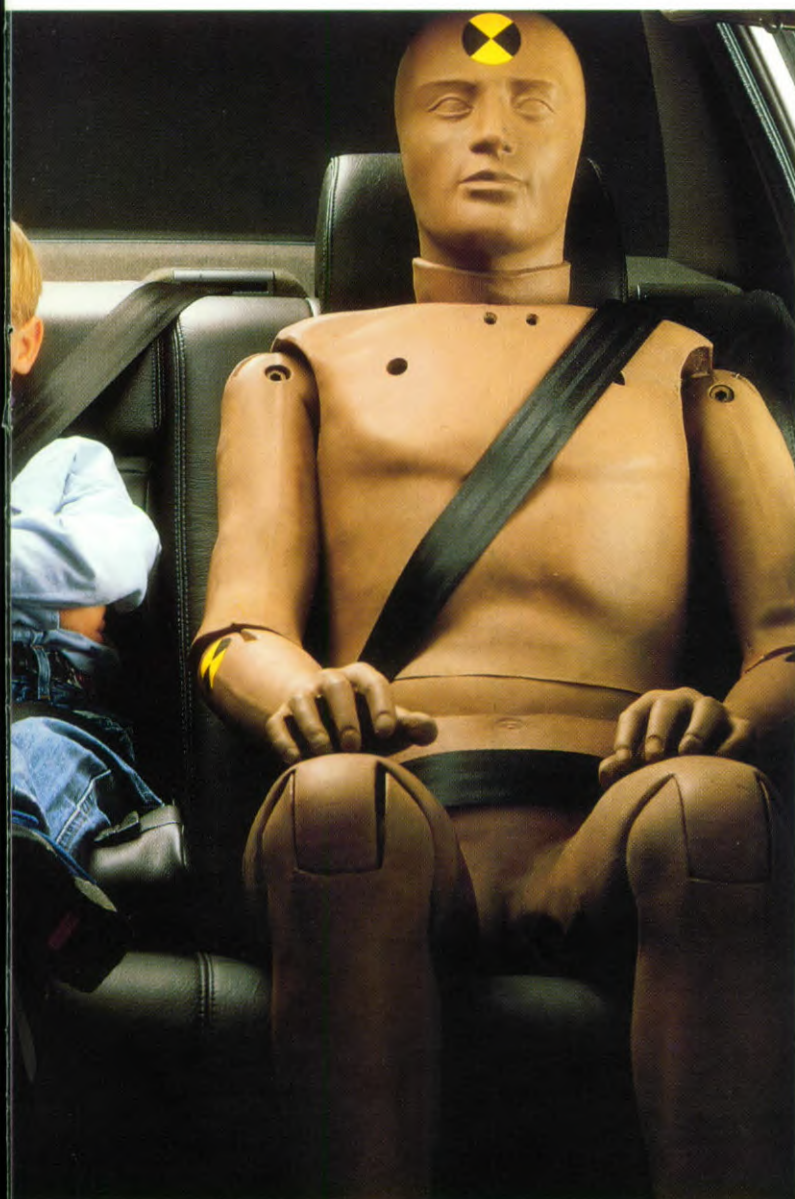

heeft ontwikkeld. Het zitje kan voor pasgeborenen achterover gekanteld worden, zodat het kind in halfliggende houding reist. Later kan het zitje weer voorwaarts gekanteld worden als het kind groot genoeg is om zelf te zitten. Het stoeltje kan achterstevoren geplaatst worden op alle passagiersplaatsen in de auto. Het zitje voldoet aan de strenge veiligheidsnormen van Volvo en is erkend overeenkomstig de ECE-R44 regelgeving.

Uniek: Volvo's geïntegreerde veiligheids-kinderkussens

Oudere kinderen (3-10 jaar) kunnen gebruik maken van het door Volvo ontwikkelde en als optie verkrijgbare veiligheidskinderzitje. Deze voorziening is geïntegreerd in de armsteun achterin. Dit heeft geen invloed op de armsteun zelf. Het kind in het zitje maakt



gebruik van de middelste van de drie driepuntsveiligheids gordels en zit daardoor optimaal veilig.

Uitstekend nieuws voor (achter-) bankzitters in de Estate

De Volvo 940 Estate is voorzien van een nieuw ontworpen achterbank. Net als in de Sedan versies zijn daar nu ook driepuntsveiligheids gordels voor alle drie de zitplaatsen.



De afgebeelde Volvo 940 Sedan is uitgerust met achterspoiler, bodykit, windkap voor het schuifdak, windschermen voor de zijruiten, een verlagingssset en 5-spaaks lichtmetalen velgen 'Polaris'. De Estate is voorzien van roofrails en 7-spaaks lichtmetalen velgen 'Galaxy'.



Met accessoires geeft u uw eigen signatuur
aan uw Volvo 940

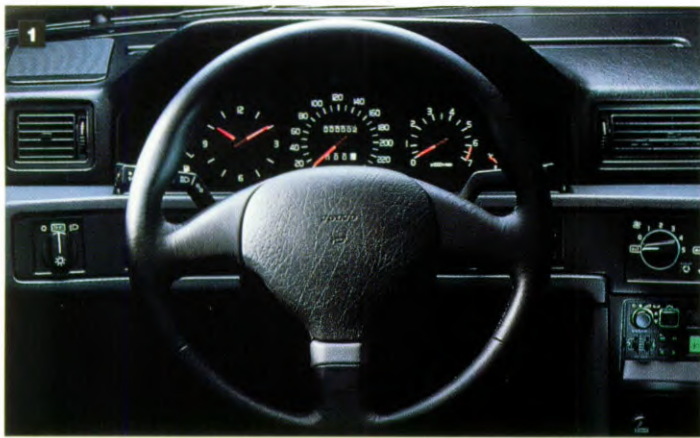



Mensen verschillen van elkaar. De vele originele Volvo-accessoires zijn daarom ontwikkeld om de auto volledig af te stemmen op de wensen en behoefte. Deze accessoires zijn tot in elk detail volledig afgestemd op uw Volvo. Bovendien zijn dezelfde materialen en middelen gebruikt als voor de ontwikkeling en de productie van de auto zelf. Op de volgende pagina's worden enkele accessoires aan u gepresenteerd. Uw Volvo-dealer geeft u graag meer informatie over de volledige produktlijn. En ongeacht welk produkt u kiest, originele Volvo-accessoires zijn in perfecte harmonie met uw auto.

1 Stuurwiel - Le Mans. Een exclusief lederen stuurwiel met comfortabele grip. Diameter 365 mm.

2 Lichtmetalen velg - Orion, 10-spaaks. Maat 7 x 15". Aanbevolen bandenmaat 195/60-15 of 195/65-15. Slechts één velg uit het uitgebreide Volvo-programma van elegante, lichtmetalen velgen.

3 De hier afgebeelde Volvo 940 Sedan is uitgerust met een achterspoiler en decoratief achterpaneel. Met dit exclusieve paneel worden de achterlichten in één doorlopende lijn gebracht.

4 Een van de audiotoeestellen uit de Volvo audio range is de CR901 RDS radio/cassettespeler. Met het Radio Data Systeem ontvangt u automatisch de sterkste zender met het gekozen programma en de laatste verkeersinformatie. Met dit topmodel kan een complete audio installatie worden samengesteld. Zo kunt u bijvoorbeeld de Volvo CD speler aansluiten. Met de HA4120 versterker (4 x 20 Watt) veilig onder de stuurkolom gemonteerd, kunnen tot maar liefst 8 speciaal voor de 900-serie ontwikkelde Volvo luidsprekers worden aangesloten.

5 De zeer compacte CD wisselaar van de Volvo CD speler. Hiermee wordt een optimale weergave van uw digitale muziek verkregen. Ruimte voor 6 CD's. Montage in de bagageruimte; het wisselen van een CD tijdens het rijden is om veiligheidsredenen niet acceptabel.

6 Volvo CR608 radio/cassettespeler. Een toestel met alle kenmerken van Volvo audiotoeestellen: zeer eenvoudige bediening, hoge kwaliteit en een uiterlijk dat geheel afgestemd is op het dashboard. Standaard zijn onder meer de functies autostore, gescheiden hoge en lage tonen regeling en een ingebouwde versterker van 2 x 20 Watt (of 4 x 6 Watt). Uiteraard met anti-diefstal code.

7 Volvo levert een complete range autotelefoons die is afgestemd op het nederlandse autotelefoonnet. Uw Volvo dealer kan u meer vertellen over de diverse mogelijkheden en u adviseren wat voor u het meest geschikte toestel is.

8 Volvo diefstalalarm. De beste bescherming tegen diefstal en vandalisme. Een op afstand bedienbaar alarm met sirene en blokkering van de startmotor. Het systeem wordt in werking gesteld via een afstandbediening die desgewenst ook de centrale portiervergrendeling bedient.



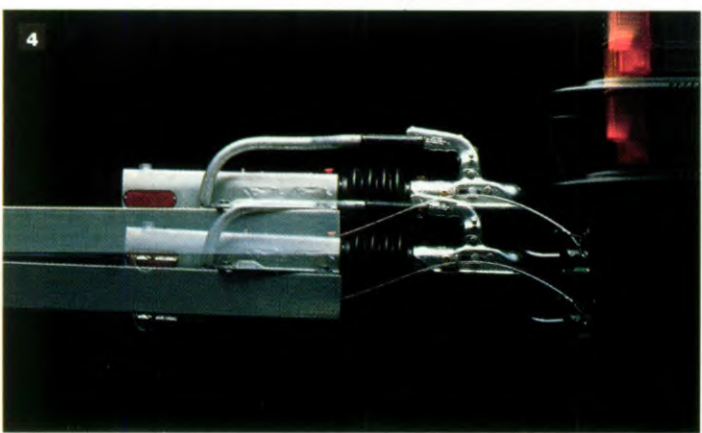

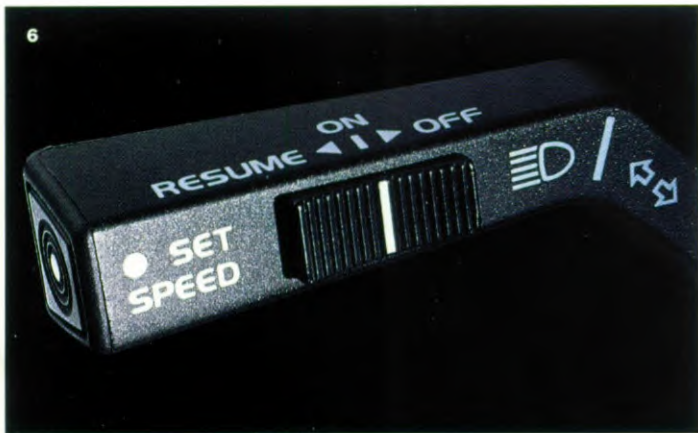

1 Extra achterbank. Achterwaarts geplaatste bank, geschikt voor twee jonge kinderen. Voorzien van armsteunen, hoofdsteunen en driepunts-veiligheidsgordels. Kan eenvoudig worden neergeklapt in de bodem van de bagageruimte.

2 Scheidingsrek. Een praktisch accessoire om de bagage gescheiden te houden van b.v. uw huisdieren. Beschermrek. Een beschermrek verhindert dat de lading bij krachtig remmen naar voren schiet. Gemakkelijk wegklapbaar.

3 Hoedenplank met rolhoes voor Volvo 940 Estate. Een elegante combinatie van hoedenplank en bagagehoes. De rolhoes kan eenvoudig worden uitgetrokken en, indien de gehele bagageruimte benodigd is, eenvoudig worden verwijderd.

4 Automatische niveauregeling. Corrigeert de hoogte van de achterzijde van de auto bij zware lading, of bij het trekken van caravan of aanhanger.

5 Trekhaak met afneembare kogel. Wanneer de trekhaak niet gebruikt wordt, kan het kogelgedeelte worden verwijderd. Ook leverbaar is een trekhaak met een vaste kogel.

6 Cruise Control is een comfortabele en brandstofbesparende voorziening. De gekozen snelheid van de auto wordt automatisch vastgehouden. Uitschakeling geschiedt eenvoudig door te remmen of te ontkoppelen.

7 Buitentemperatuurmeter. De temperatuur wordt vlak boven het wegdek gemeten. Een rode LED waarschuwt voor gevaar bij ijzel en opvriezen van het wegdek.

8 Armsteun met bekerhouders. Luxe armsteun met 2 uittrekbare bekerhouders, voor 4 bekers of flesjes. Ideaal tijdens vakanties.

9 Beschermmat bagageruimte. Een stevige bescherming van de originele vloerbedekking van de bagageruimte tegen vocht en vuil. Ook zijn luxe en comfortabele matten van textiel leverbaar.

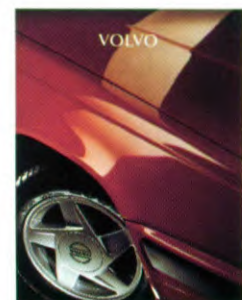

De gehele reeks originele Volvo accessoires vindt u in onze speciale accessoire-brochure. Uw Volvo-dealer zal u hier graag meer over vertellen.

Standaard uitvoering 940

MODEL	940 GL	940 GL	940 GL
MOTOR	B200F	B230FB	B200FT
EXTERIEUR	D24Tic		
Side Impact Protection System (SIPS)	●	●	●
metallic lak '1)	○	○	○
chromen grille	●	●	●
antraciet trimming	●	●	●
mistlampen voor	●	●	●
wheelcovers	●	●	●
20- spaaks lichtmetalen velgen	○	○	○
5- spaaks lichtmetalen turboveelgen met 205/55R 16V banden	○	○	○
stuurbevestiging	●	●	●
elek. bedienbare ramen - voor	○	●	●
- achter	○ ²⁾	○	○
elek. bedienbare, verwarmde buitenspiegels	○	○	○
centrale vergrendeling	●	●	●
getint glas	●	●	●
automatisch niveau regeling estate	●	●	●
zwarte roofrails estate	○	○	○
koplampwissers met sproeiërs	○	○	○
anti-blokkeer systeem (ABS)	○	○	●
anti-slipdifferentieel	○	○	●
waarschuwingslamp in geopend portier	●	●	●
handbediend schuif-/ kanteldak	○	○	○
elektrisch bedienbaar schuif-/ kanteldak	○	○	○

MODEL	940 GL	940 GL	940 GL
MOTOR	B200F	B230FB	B200FT
INTERIEUR			
In hoogte verstelbare bestuurdersstoel	●	●	●
airbag bestuurder	○	○	○
automatische gordelaanspanners voorstoelen	●	●	●
hoofdsteunen met kussens voor en achter	●	●	●
verstelbare lendesteun voorstoelen	●	●	●
afsluitbaar dashboardkastje	●	●	●
elektrisch verwarmbare voorstoelen	●	●	●
elektrisch bedienbare bestuurdersstoel met geheugen ³⁾	○	○	○
elektrisch bedienbare voorstoelen, bestuurdersstoel met geheugen ⁴⁾	○	○	○
neerklapbare arMLEUNEN achterbank (sedan met skiluiK)	●	●	●
a- symmetrisch neerklapbare achterbank estate	●	●	●
opbergvak middenconsole met klepje	●	●	●
beklede deurpanelen	●	●	●
tricot pluche bekleding	●	●	●
pluche/leder bekleding	○	○	○
lederen bekleding	○	○	○
airconditioning	○	○	○
electronic climate control (ECC)	○	○	○
leeslampje voor	●	●	●
geïntegreerd kinderzitje achter	○	○	○
toerenteller	●	●	●
waarschuwingslampje defecte lamp	●	●	●
buitentemperatuurmeter	○	○	○

¹⁾ sedan tevens bumpers in exterieurkleur

²⁾ uitsluitend in combinatie met elektrisch bedienbare ramen voor

³⁾ niet leverbaar in combinatie met pluche/leder bekleding.

⁴⁾ alleen leverbaar in combinatie met lederen bekleding.

● = standaard

– = niet leverbaar

○ = tegen meerprijs



Tricot pluche



Pluche/Leder



Leder

Van Volvo kunt u altijd meer verwachten

Bij de aanschaf van een Volvo zult u merken dat Volvo aanmerkelijk meer te bieden heeft dan auto's alleen. Zo krijgt u 3 x per jaar het belangwekkende magazine Drive in de bus. Daarnaast rijdt u in een auto van een actief merk. Zo is Volvo sponsor in diverse takken van sport. Zoals golf, hockey, ski- en de hippische sport. Maar van Volvo mag u nog belangrijk meer verwachten.

Volvo Touring Service

In binnen- en buitenland weet u zich verzekerd van uitgebreide hulpverlening bij pech of ongeval. Dag en nacht. Deze drie jaar geldende verzekering krijgt u kosteloos bij aanschaf van een nieuwe Volvo.

Volvo Leasing

Least u via Volvo Leasing, dan kunt u voor onderhoud, service en/of schadeherstel bij elk van de 120 Volvo dealerbedrijven terecht. En krijgt u een vervangende auto als de werkzaamheden aan uw auto onverhoopt langer dan 24 uur mochten duren. U least direct bij de importeur: scherpere tarieven en maximale deskundigheid. Bel voor een op maat gesneden offerte de Volvo Leaselijn: 03458-8222 of ga even langs bij uw dealer.

Volvo Financiering

Nieuw of gebruikt, bij Volvo heeft u de mogelijkheid uw aankoop te financieren op een wijze die precies aansluit bij uw persoonlijke wensen en mogelijkheden. Bovendien blijft uw maandbedrag gelijk

over de hele looptijd en wordt uw aanvraag met de garantie van absolute discretie behandeld.

Volvo Service Contract

Afhankelijk van het type Volvo en het aantal kilometers dat u in drie jaar rijdt, betaalt u met dit Service Contract op zak, een vast bedrag per kilometer.

Alle onderhouds- en reparatiewerkzaamheden zijn daarmee gedekt. U weet dus exact waar u financieel aan toe bent.

Volvo Vaste Prijzen Principe

De Volvo-dealer kan u bij reparatie of onderhoud vooraf haarfijn aangeven wat de daaraan verbonden kosten zijn. Dit principe vrijwaart u van verrassingen achteraf.

Volvo LPG-installaties

Uw nieuwe Volvo kan worden uitgerust met een speciaal voor uw type auto ontwikkelde Volvo autogas-installatie. Dat betekent voordeliger rijden zonder een cent toe te geven op de spreekwoordelijke Volvo-veiligheid. Ook de inbouwmogelijkheden zijn legio.

Iedere Volvo Nederland LPG-installatie geniet volledige garantie: 24 maanden of 100.000 km op de installatie en 12 maanden op arbeidsloon.



019 Zwart

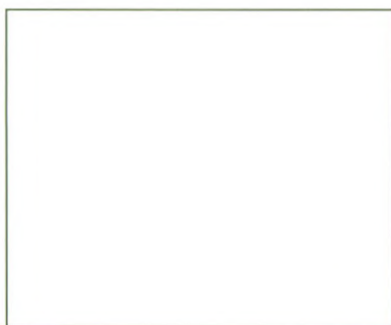

189 Wit

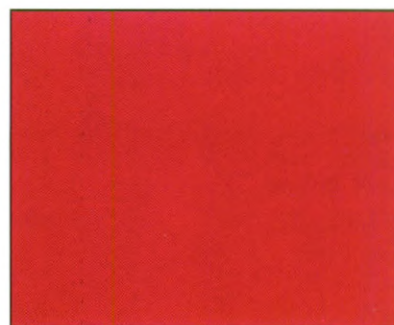

601 Rood



604 Donker blauw



605 Blauw

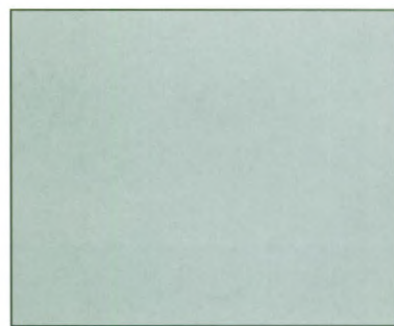

130 Zilver metallic



177 Grijs metallic



214 Antraciet metallic

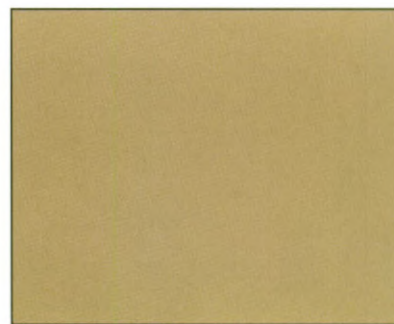

400 Beige metallic



406 Blauw metallic

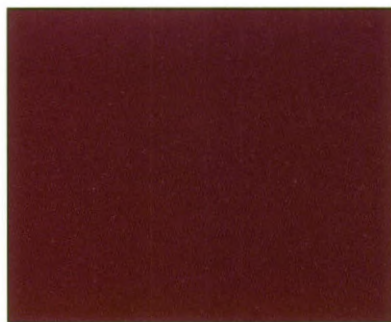

409 Wijn rood metallic



412 Groen metallic



415 Lichtblauw metallic

Lak en bekleding Volvo 940

940 GL

BEKLEDING

CODE	LAK	TRICOT PLUCHE	PLUCHE LEDER	LEDER		
019	zwart	zwart 6210	zwart 6610	zwart 6911	beige 6951	grijs 6971
189	wit	zwart 6210	zwart 6610	zwart 6911	–	grijs 6971
601	rood	zwart 6210	zwart 6610	zwart 6911	–	grijs 6971
604	donkerblauw	blauw 6230	blauw 6630	zwart 6911	beige 6951	grijs 6971
605	blauw	zwart 6210	zwart 6610	zwart 6911	–	grijs 6971
130	zilver metallic	zwart 6210	zwart 6610	zwart 6911	beige 6951	grijs 6971
177	grijs metallic	zwart 6210	zwart 6610	zwart 6911	beige 6951	grijs 6971
214	antraciet metallic	zwart 6210	zwart 6610	zwart 6911	beige 6951	grijs 6971
400	beige metallic	zwart 6210	zwart 6610	zwart 6911	beige 6951	grijs 6971
406	blauw metallic	blauw 6230	zwart 6610	zwart 6911	beige 6951	grijs 6971
409	wijnrood metallic	zwart 6210	zwart 6610	zwart 6911	–	grijs 6971
412	groen metallic	zwart 6210	zwart 6610	zwart 6911	beige 6951	grijs 6971
415	lichtblauw metallic	blauw 6230	zwart 6610	zwart 6911	–	grijs 6971

- Metallic lak leverbaar tegen meerprijs; metallic lak 940 Sedan, inclusief bumpers in exterieurkleur.
- Pluche/leder combinatie tegen meerprijs leverbaar op 940 GL. Pluche/leder combinatie; randen zitgedeelte en voorzijde rugleuning uitgevoerd in leder. Zij- en achterkant uitgevoerd in kunstleder.
- Lederen bekleding, naar keuze in zwart, beige en grijs, tegen meerprijs leverbaar op 940 GL. Lederen bekleding; zitgedeelte en voorzijde rugleuning uitgevoerd in leder, evenals de hoofdsteunen voor. Zij- en achterkant uitgevoerd in kunstleder.
- Op verschillende varianten is op verzoek een afwijkende exterieur/interieur combinatie mogelijk. Raadpleeg hiervoor uw Volvo-dealer.



Zwart tricot pluche



Zwart pluche/leder



Zwart leder



Blauw tricot pluche



Blauw pluche/leder



Beige leder



Beige tricot pluche

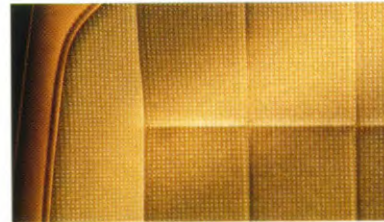

Beige pluche/leder

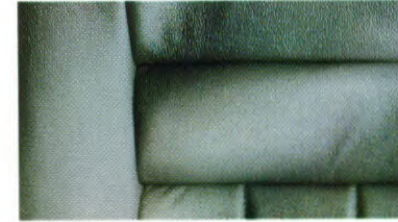

Grijs leder



Grijs tricot pluche



Grijs pluche leder

N.B. Door het drukprocédé zijn geringe kleurafwijkingen zowel in lak- als bekleding-afbeeldingen mogelijk. Vraag bij uw dealer in-zage in het lak en bekledingboek.

VOLVO

Volvo Nederland Personenauto B.V.