

VOLVO  
940

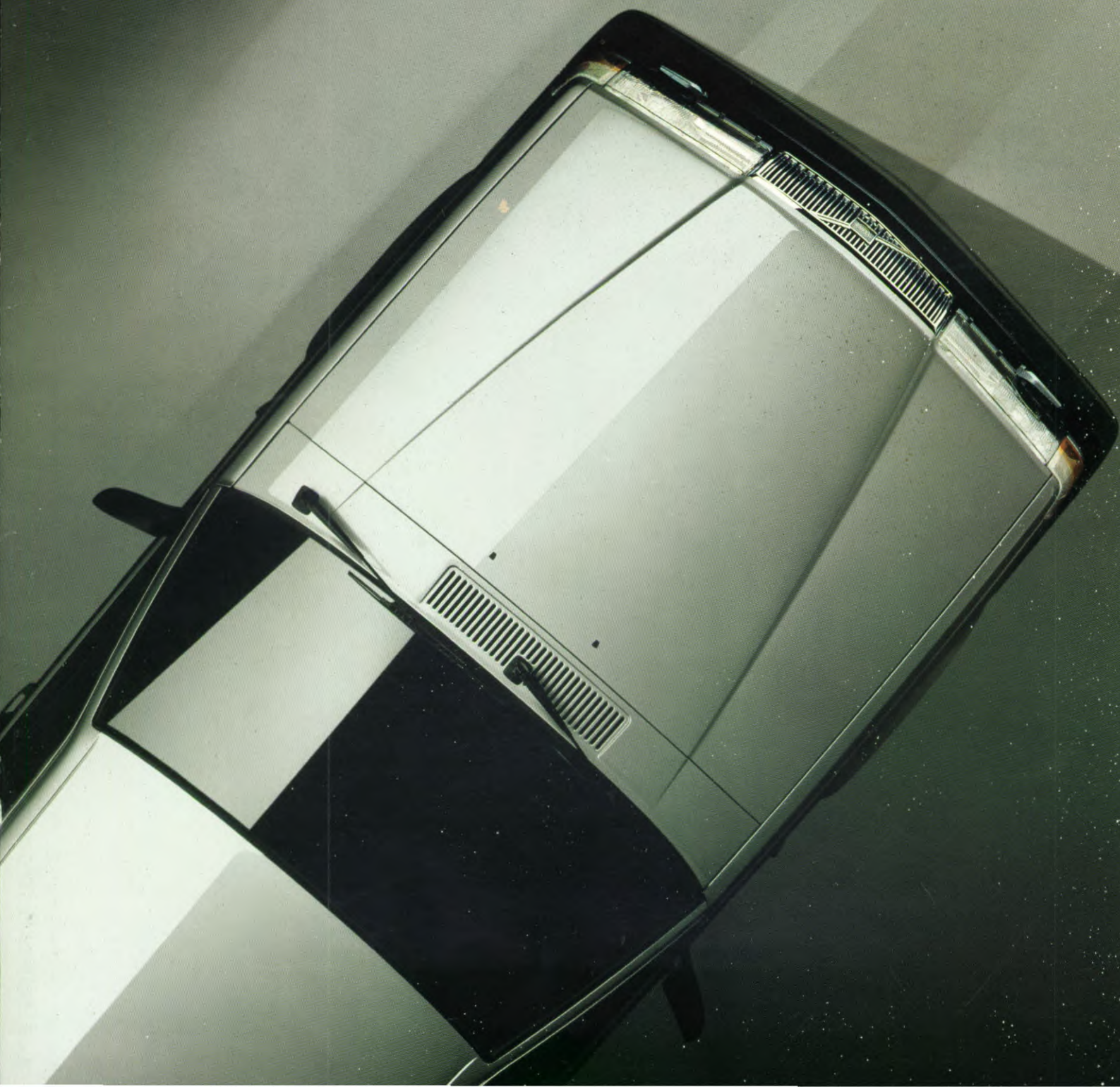



Volvo 940. De hier afgebeelde Volvo kan afwijken van de standaarduitvoering voor de Nederlandse markt. Raadpleeg pagina 32 en 33 van deze brochure voor meer informatie.





Volvo 940. De hier afgebeelde Volvo kan afwijken van de standaarduitvoering voor de Nederlandse markt. Raadpleeg pagina 32 en 33 van deze brochure voor meer informatie.



Rijk aan kwaliteiten



Volvo 940. De hier afgebeelde Volvo kan afwijken van de standaarduitvoering voor de Nederlandse markt. Raadpleeg pagina 32 en 33 van deze brochure voor meer informatie.



Veel mensen kiezen uit puur enthousiasme voor de Volvo 940, vanwege het uitnodigende comfort en het plezier dat hen achter het stuurwiel te wachten staat. Zij worden wellicht eveneens in hun keuze beïnvloed doordat de Volvo 940 zich, als een van de weinige auto's tegenwoordig, met zijn gedistingeerde uiterlijk onderscheidt van andere auto's.

Ze ontdekken al snel dat ze bovendien een praktische en rationele keuze hebben gemaakt. Met deze Volvo kunnen ze met een gerust hart hun gezin meenemen op reis in een buitengewoon veilige auto. Ze krijgen met recht waar voor hun geld, of ze nu een Sedan of Estate kiezen. Met de Volvo 940, gaat een wereld aan mogelijkheden voor u open. Degenen die juist uit praktische en rationele overwegingen gekozen hebben voor de Volvo 940 zullen snel ontdekken dat deze auto volop rijplezier verschaft en bijzonder comfortabel is.

Wat ook uw overwegingen zijn en of u nu kiest voor de aantrekkelijk geprijsde 940 Polar of voor de luxeuze 940 GLE, u bent in het bezit van Zweedse topkwaliteit.



Het hier afgebeelde interieur kan afwijken van de standaarduitvoering voor de Nederlandse markt.  
Raadpleeg pagina 32 en 33 van deze brochure voor meer informatie





Comfort met veiligheid

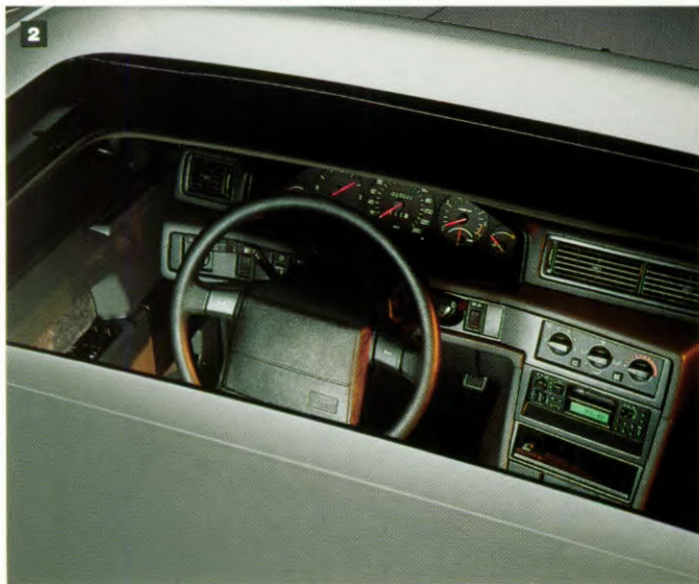



**1** De Volvo 940 biedt alle vijf inzittenden, zowel in de Sedan als in de Estate, optimale veiligheid. Alle stoelen zijn namelijk uitgerust met driepuntsveiligheidsgordels en hoofdsteunen.

Voor kinderen tussen drie en tien jaar is een speciaal geïntegreerd veiligheidskussen ontwikkeld (als optie leverbaar) dat uit de middenarmsteun van de achterbank geklapt kan worden. Als het kussen in elkaar wordt gevouwen fungeert het als gewone armsteun. Volvo heeft diverse internationale onderscheidingen ontvangen voor deze kinderveilige voorziening.

In de Estate kan vlakke bagageruimte gecreëerd worden door de rugleuningen van de achterstoelen in één, twee of drie delen naar voren te klappen. Doordat de hoofdsteunen zich automatisch in trekken als de rugleuning naar voren geklapt wordt, is het extra eenvoudig om de laadruimte te vergroten.

In de Sedan is een luikje verwerkt achter de armsteun op de achterbank. Lange, smalle bagage kan hierdoor gemakkelijk worden meegenomen.

**2** Met het (als optie leverbare) schuif/kanteldak lijkt het interieur nog lichter en ruimer. U hebt de keuze uit een elektrisch of een handmatig te bedienen schuifdak.

**3** Extra comfortabel zijn de (als optie leverbare) elektrisch verstelbare voorstoelen. De bestuurdersstoel is uitgerust met een geheugen waarin drie verschillende standen kunnen worden opgeslagen - dit is met name handig als meerdere chauffeurs de auto gebruiken.

De voorstoelen kunnen elektrisch worden verwarmd.

**4** De Volvo 940 is standaard (exclusief 940 Polar 2.0i) voorzien van elektrisch bedienbare ramen voor. Op de achterportieren zijn elektrisch bedienbare ramen als optie leverbaar.

Dank zij de elektrisch te verstellen en te verwarmen buitenspiegels, (standaard 940 GLE) houdt u goed zicht op het achteropkomende verkeer, ongeacht de weersomstandigheden.

De Volvo 940 is standaard uitgerust met centrale vergrendeling.

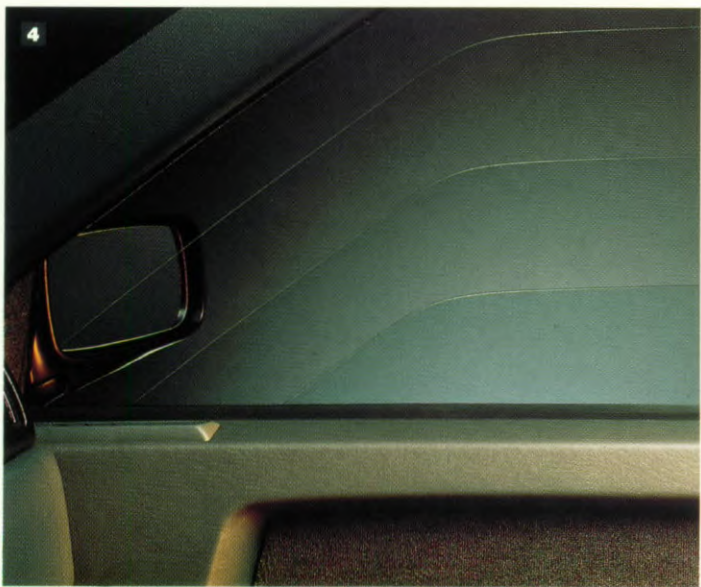



Volvo 940. De hier afgebeelde Volvo kan afwijken van de standaarduitvoering voor de Nederlandse markt. Raadpleeg pagina 32 en 33 van deze brochure voor meer informatie.

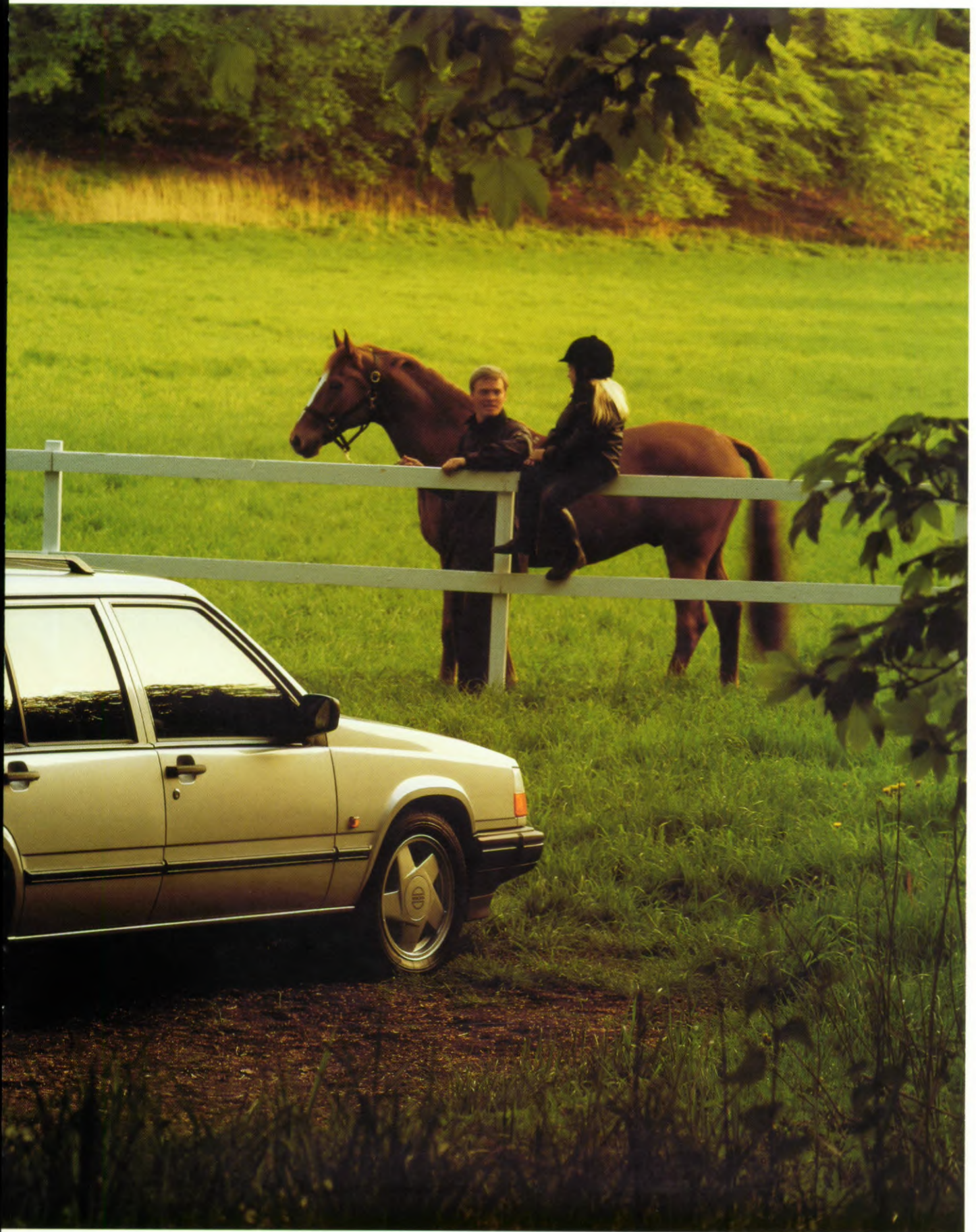



De Estate is de veelzijdigheid zelf, met ruimte voor vijf volwassenen en 1.100 liter bagage. Met de extra achterbank (accessoire) voor twee kinderen in het bagagecompartiment is er in totaal plaats voor zeven personen.



Indien u 1/3 van de achterbank naar beneden klapt hebt u nog steeds ruimte voor vier personen en extra bagage.



Indien u 2/3 van de achterbank naar beneden klapt hebt u nog altijd ruimte voor drie personen en nog meer bagage.



Als de gehele achterbank naar beneden wordt geklapt beschikt u over maar liefst twee vierkante meter vlakke laadruimte, waarin 1705 liter (VDA) bagage kan worden geladen. Op de bodem van de laadruimte bevinden zich een aantal bevestigingsoogjes met behulp waarvan u bagage kunt vast-snoeren. Onder de vloer van de laadruimte bevindt zich nog een extra ruimte met een inhoud van 60 liter.



Het hier afgebeelde interieur kan afwijken van de standaarduitvoering voor de Nederlandse markt.  
Raadpleeg pagina 32 en 33 van deze brochure voor meer informatie





Een auto die ontworpen en geproduceerd is in een land dat grenst aan de Poolcirkel is uiteraard uitgerust met een klimaatsysteem waarmee snel een aangename temperatuur kan worden gecreëerd en die ervoor zorgt dat de ramen goed zicht blijven bieden.

Met de airconditioning (optie) houdt u het bovendien koel op warme dagen. Het eveneens als optie leverbare bijzonder gerieflijke Electronic Climate Control Systeem (ECC) van Volvo handhaaft automatisch de door u ingestelde temperatuur in de auto.

U schiept een aangenaam akoestisch klimaat met de Volvo CR-905 RDS, een stereo radio/cassettespeler met een anti-diefstal code. Een druk op de knop en de CR-905 RDS stemt automatisch af op uw favoriete programma. U ontvangt te allen tijde de laatste verkeersinformatie, of u nu naar de radio of naar een bandje luistert. Het is ook mogelijk op dit toestel een CD-speler aan te sluiten.

Met de als (accessoire) leverbare cruise control bereikt u een nog hogere graad van ontspanning en comfort tijdens het rijden. U schakelt dit in wanneer u de gewenste snelheid heeft bereikt, waarna u het gaspedaal los kunt laten. De auto houdt de gekozen snelheid vast, totdat u remt, ontkoppelt of gas geeft. U kunt vervolgens zelf de snelheid bepalen, of de cruise control de opdracht geven de gekozen snelheid te hernemen. Met de knop aan het einde van de hendel kan de ingestelde snelheid verhoogd of verlaagd worden.

De digitale buitentemperatuurmeter (standaard GLE) geeft de temperatuur vlak boven het wegdek aan en attendeert u op eventuele bevroering van de weg. Dit verhoogt de veiligheid.

In het midden van het stuurwiel kan een airbag gemonteerd worden. Ook kan er een airbag voor de voorpassagier boven het handschoenvak worden geplaatst. Indien de auto aan de passagierszijde is uitgerust met een airbag, mogen op de plaats van de voorpassagiers geen kinderen worden vervoerd in veiligheidssitjes of op veiligheidskussens.



Volvo 940. De hier afgebeelde Volvo kan afwijken van de standaarduitvoering voor de Nederlandse markt. Raadpleeg pagina 32 en 33 van deze brochure voor meer informatie.



Genuanceerd opgebouwd rijplezier

# Veiligheid en rijplezier met behulp van kracht en beheersing

## **Betrouwbare motoren**

De Volvo 940-serie is in alle opzichten berekend op uw eisen. Daarvoor staat Volvo's vermaarde betrouwbaarheid garant. Een betrouwbaarheid die tot stand is gekomen door gedetailleerde en toegewijde aandacht voor kwaliteit. De motoren van de Volvo 940 serie staan bekend om hun grote trekkracht. Zowel de 2.0i als de 2.3i liter motor van uw Volvo 940 Polar of 940 GLE beschikt over een hoog koppel bij een laag motortoerental. Hierdoor reageert uw auto direct bij iedere snelheid en kunt u snel en veilig inhalen. Ook trailers en aanhangers zijn geen enkel probleem voor de Volvo 940. De motoren zijn bovendien zuinig in het brandstofverbruik en vriendelijk voor het milieu.

## **Geavanceerde systemen en effectieve emissiecontrole**

De viercilinder injectiemotoren van 2.0 en 2.3 liter staan garant voor uitstekende prestaties en zijn zuinig in gebruik dankzij de moderne en efficiënte brandstof- en ontstekingsystemen. Om het milieu te ontzien is de Volvo 940 standaard voorzien van een drieweg katalysator met elektrisch voorverwarmde Lambda-sonde. Deze vorm van emissiecontrole zuivert de uitlaatgassen voor meer dan 90 procent en is daarmee momenteel de meest effectieve methode.

## **Direct reagerende Turbo-Dieselmotor**

Zowel de Volvo 940 Polar als de 940 GLE zijn leverbaar met een 2.4 liter Turbodiesel motor. De Turbodiesel motor levert een maximaal vermogen van 90 kW/122 DIN pk en beschikt over een hoog koppel en een uitstekende trekkracht over het gehele toerenbereik van de motor. De Turbolader is aangepast aan de motorkarakteristiek en reageert al bij een laag toerental. Bovendien verwerkt de Turbolader acceleratie snel en zonder haperen.

De inlaatlucht wordt door een intercooler geleid, waardoor de lucht afkoelt, de cilinders beter gevuld worden en hierdoor een beter vermogen kunnen leveren. De Turbolader zelf wordt door de koelvloeistof gekoeld, hetgeen de levensduur gunstig beïnvloedt. De Volvo 940 Turbodiesel is uitgerust met een katalysator en een EGR-systeem (Exhaust Gas Recirculation). Op deze manier wordt de uitstoot van schadelijke uitlaatgassen beperkt tot een minimum.

## **Versnellingsbakken die comfort en zuinigheid bieden**

U heeft de keuze uit een handgeschakelde vijfversnellingsbak of een automatische vierversnellingsbak waarbij de hoogste versnelling als brandstofbesparende en rustige overdrive fungeert.

De handgeschakelde versnellingsbak is, dank zij de afzonderlijke schakelposities, gemakkelijk te bedienen. De automaten benutten de eigenschappen van de motor optimaal, en garanderen u daarmee een soepele, rustige rit.

## **Lichte achteras ontworpen voor comfort en goede wegligging**

De Volvo 940 beschikt over een starre achteras die met torsiestangen is opgehangen in een subframe dat op zijn beurt in rubberelementen hangt waardoor lawaai en hinderlijke trillingen worden gereduceerd. De zogenaamde dwarsliggende Panhardstang houdt de as in lengterichting op zijn plaats. De wielvlucht en spoorbreedte zijn altijd constant, wat tot voorspelbare en veilige rijeigenschappen leidt. De lichte constructie staat borg voor comfort en een goede wegligging en laadcapaciteit.

De Estate wordt standaard geleverd met automatische niveauregeling. Wanneer de auto zwaar beladen is, houden de achterste schokdempers de achterzijde op de juiste hoogte. Zij maken gebruik van de bewegingen van de auto om druk op te bouwen en functioneren zodoende niveauregend. De goede wegligging blijft dientengevolge uitstekend gehandhaafd en u zult het tegemoetkomend verkeer niet verblinden met omhoogschijnende koplampen. U kunt tevens een automatisch werkend anti-slipdifferentieel aan laten brengen dat behulpzaam is bij het weggrijden op een glad wegdek. Wanneer bij snelheden lager dan 40 km/h een van de aangedreven wielen de grip op het wegdek verliest, zorgt dit differentieel ervoor dat de trekkracht wordt overgebracht naar het wiel dat nog wel grip op de weg heeft.



#### **Anti-blokkeersysteem voor remmen onder moeilijke omstandigheden**

De Volvo 940 heeft een krachtig remsysteem dat onder alle omstandigheden zeer effectief is. De remmen worden gekoeld door de rijwind, waarbij de remschijven voor nog eens extra geventileerd worden. De zwevende remklauwen voorkomen dat de remvloeistof oververhit raakt, hetgeen de werking van de remmen nadelig zou beïnvloeden. Het ABS-remsysteem is als optie leverbaar op de 940 Polar en standaard op de 940 GLE. Het ABS zorgt ervoor dat de wielen bij hard remmen of op gladde wegen niet blokkeren. U behoudt de macht over het stuur, aangezien de wielen hun grip op het wegdek niet verliezen. Telkens wanneer u de auto start checkt de diagnose-eenheid het ABS-systeem op een juiste werking.

#### **Precieze besturing**

##### **en moeiteloos manoeuvreren**

Een auto die moet voldoen aan de hoogste eisen op het gebied van comfort, veiligheid en betrouwbaarheid is uiteraard uitgerust met tandheugelbesturing. Dit besturingssysteem is compact, heeft weinig bewegende delen, en biedt uitmuntende precisie en een goed gevoel met het wegdek. Dank zij de stuurbekrachtiging reageert het stuur direct op uw sturbewegingen en kunt u goed op situaties reageren.

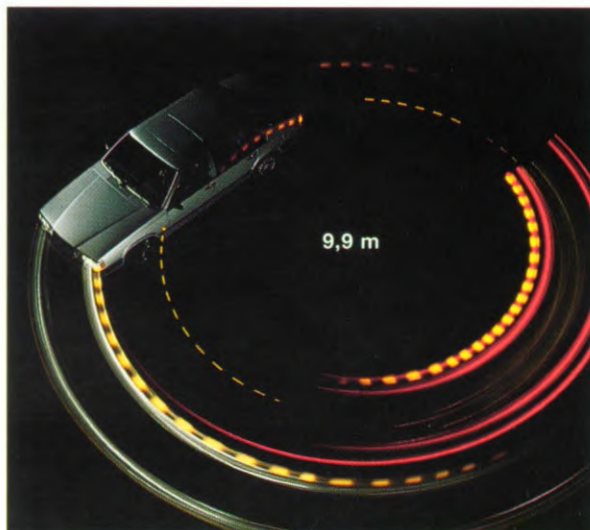

De Volvo 940 heeft voor een auto van dit formaat slechts een draaicirkel van 9,9 meter.

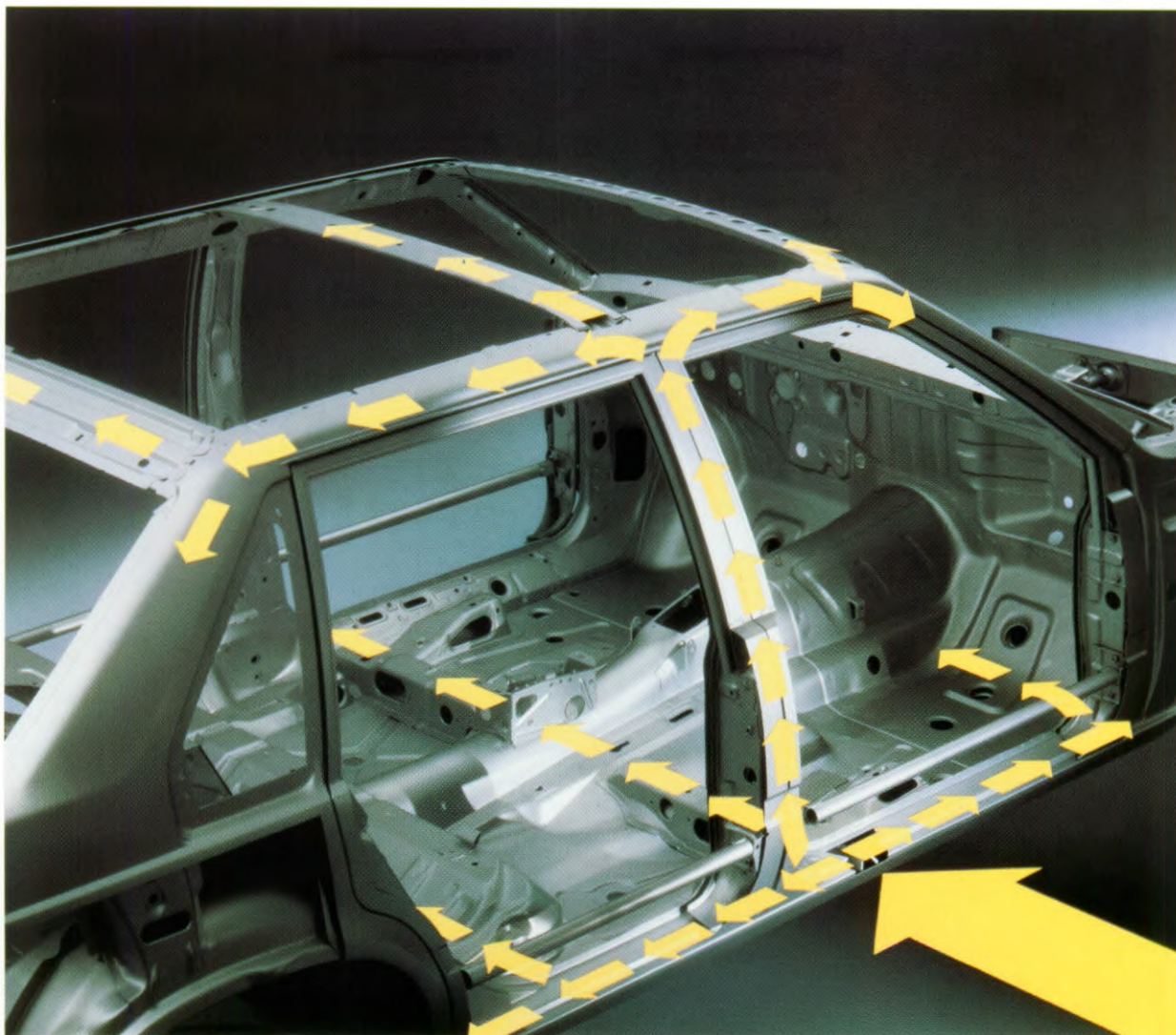

Volvo's unieke Side Impact Protection System (SIPS) verspreidt de energie die bij een zijdelingse botsing vrijkomt, waardoor de vrijgekomen krachten moeilijker in de auto kunnen binnendringen. Statistisch gezien betekent dit dat ernstige verwondingen ten gevolge van zijdelingse botsingen met 25 procent kunnen worden verminderd.



Voor de bestuurder en de voorpassagier is, als doeltreffende aanvulling op de veiligheidsgordel, een airbag leverbaar ter bescherming van borst, hoofd en nek.

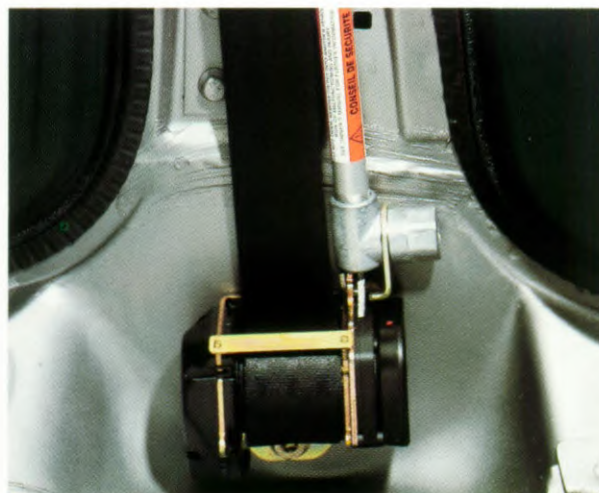

De automatische gordelaanspanner zorgt er voor dat de driepuntsveiligheidsgordel strak wordt aangespannen bij een stevige aanrijding, waardoor het lichaam zo effectief en zo veilig mogelijk op zijn plaats wordt gehouden.

# Werkelijke veiligheid

Er bestaan verschillende manieren om de veiligheid van een auto vast te stellen. Zo kunnen er bijvoorbeeld laboratoriumproeven worden uitgevoerd die een indicatie geven van de veiligheid van de verschillende componenten. Maar ook onderzoek naar werkelijk gebeurende ongevallen leverde veel belangrijke informatie op.

Volvo's eigen verzekeringsmaatschappij Volvia verzamelde informatie over alle ernstige ongelukken in Zweden waarbij een Volvo betrokken was. Men onderhoudt eveneens contacten met medische specialisten teneinde informatie te verkrijgen over verwondingen. Sinds de beginjaren zeventig heeft Volvo jaarlijks meer dan 2000 ongevallen onderzocht en geanalyseerd en hoe ernstiger het ongeval was des te uitgebreider het onderzoek. Dit leverde uitgebreide gegevens en een unieke hoeveelheid statistisch materiaal op.

Door de statistische gegevens te vergelijken met de laboratoriumresultaten kan men vrij nauwkeurig bepalen hoe de nieuwe ontwerpen de veiligheid van Volvo-auto's verder kunnen verbeteren. Voor de minder ernstige botsingen wordt gebruik gemaakt van computersimulaties waardoor het aantal volledige botsproeven kan worden gereduceerd.

## **De veiligheidskooiconstructie**

Om optimale veiligheid te garanderen fungeren de voor- en achterzijde van de auto in geval van een aanrijding als kreukelzone en absorberen de vrijgekomen energie.

De kooiconstructie rond het passagierscompartiment is gebouwd en geproduceerd van hoogwaardig staal en geeft optimale bescherming aan u en uw passagiers.

## **SIPS- unieke bescherming bij zijdelingse aanrijdingen**

Aanrijdingen in de flank vormen de tweede groep veel voorkomende botsingen, waarbij de inzittenden bovendien het kwetsbaarst zijn. Volvo's unieke Side Impact Protection System (SIPS) is dusdanig ontworpen dat de energie die vrijkomt bij een zijdelingse botsing op een dermate effectieve manier verdeeld wordt dat de zijkant aanzienlijk minder vervormd raakt dan bij een gewone auto het geval zou zijn. De energie wordt geabsorbeerd en naar de andere kant van de auto

geleid, waarmee voorkomen wordt dat een bepaald onderdeel aan de kracht bezwijkt. Dak- en vloerdelen, raamstijlen, deurstijlen en portieren spelen allemaal een rol in dit unieke ontwerp. Zelfs het dak absorbeert en verdeelt energie. Dankzij SIPS kunnen de vrijgekomen krachten moeilijker in het passagierscompartiment binnen dringen, en wordt de beweging in ieder geval vertraagd, waardoor de kracht van de botsing beter wordt verdeeld, en de inzittenden minder risico lopen. Statisch is aangetoond dat dankzij SIPS de kans op ernstige verwondingen bij zijdelingse botsingen met 25% is gedaald.

## **Veiligheidsgordels en airbag - veiligheid ten top**

De Volvo 940 is uitgerust met driepuntsveiligheidsgordels en verstelbare hoofdsteunen op alle vijf zitplaatsen. De Volvo 940 kan ook worden uitgerust met een airbag. Bij een stevige aanrijding wordt de airbag in een fractie van een seconde met lucht gevuld om het hoofd van de inzittende te beschermen. De airbag vormt de ideale aanvulling op de veiligheidsgordel en reduceert de kans op letsel aan borst, nek en hoofd. De airbag wordt voor de bestuurder in het midden van het stuurwiel aangebracht, en voor de voorpassagier boven het dashboardkastje.

Zoals bij alle Volvo's is ook de stuurkolom van de Volvo 940 opgebouwd uit verschillende secties die bij een botsing zodanig worden samengedrukt dat ze niet in het passagierscompartiment terecht komen.

## **Automatische gordelaanspanners**

De veiligheidsgordels op de voorstoelen zijn uitgerust met automatische gordelaanspanners voorzien van een krachtige torsieveer, die ervoor zorgt dat de gordel in geval van een aanrijding strak wordt aangespannen. Dit houdt in dat de gordel in 25 milliseconden enkele centimeters strakker wordt aangetrokken, zodat het lichaam zo effectief mogelijk op de plaats wordt gehouden. Alle vijf zitplaatsen zijn zodanig ontworpen dat de inzittenden niet onder de gordel door kunnen glijden. Alles bij elkaar leidt dit tot extra veiligheid wanneer u die het meeste nodig hebt.

# Comfort en prettige klimaatregeling tijdens lange ritten

Met behulp van ergonomen en ervaren beroepschauffeurs heeft Volvo de beste rijpositie uitgedacht. En dat merkt u.

Doordat de middenconsole naar de bestuurder toegedraaid staat, zijn de instrumenten en bedieningsfuncties in een oogopslag te lokaliseren, waardoor uw aandacht niet van de weg wordt afgeleid. Alle functies bevinden zich binnen handbereik en zijn eenvoudig te bedienen.

## **Stoelen die niet zomaar stoelen zijn**

De stoel van de bestuurder is, evenals die van de voorpassagier, ontworpen met hulp van ergonomen. De stoel kan in een ontspannen rijpositie worden gebracht, zodat de afstand tot het stuurwiel en de pedalen voor u optimaal is.

Uiteraard kunnen de beide voorstoelen vooruit of achteruit worden verplaatst, en zijn de rugleuningen en lendesteunen traploos verstelbaar zodat uw rug precies daar gesteund wordt waar u dat wilt. Ook het zitkussen aan de bestuurderszijde kan op de juiste hoogte en in de juiste stand worden vermeld, zowel aan de voor- als aan de achterkant. Zowel de bestuurdersstoel als de stoel voor de voorpassagier kan als optie worden uitgerust met elektrische verstelfuncties. De bestuurderstoel is dan tevens voorzien van een geheugen waarin drie standen kunnen worden opgeslagen zodat het verstellen van de stoel in een handomdraai gebeurt is. Door op de juiste geheugenknop te drukken, wordt uw stoel automatisch in de zitpositie van uw keuze vermeld. Deze functie is met name handig wanneer meerdere chauffeurs van de auto gebruik maken.

## **Recirculatie en luchtmenging voor snelle verwarming**

Het verwarmingssysteem in de Volvo 940 is voorzien van luchtkanalen voor verwarming achterin. De verwarming is gebaseerd op het principe van luchtmenging. Warme lucht wordt gemengd met de koele buitenlucht, zodanig dat de binnentemperatuur de ingestelde waarde snel bereikt. Dit is de snelste en beste methode om de binnentemperatuur van de auto te regelen.

Als u besluit airconditioning te laten installeren, kunt u de recirculatiefunctie bijvoorbeeld gebruiken om de auto sneller te laten afkoelen als deze lang in de zon geparkeerd heeft gestaan.

## **Verwarming, airconditioning of automatische klimaatregeling**

Het handmatig te bedienen verwarmings- en ventilatiesysteem behoort tot de standaarduitvoering van de Volvo 940 Polar en kan worden gecombineerd met de als optie leverbare airconditioning. Voor dit bijzonder effectieve systeem wordt het koelmiddel R134a gebruikt, een koelstof die, in plaats van schadelijk chloor dat de ozonlaag aantast, gebruik maakt van onschadelijke waterstof. Standaard op de 940 GLE (optie 940 Polar) is Volvo's Electronic Climate Control systeem (ECC). Hiermee kunt u eenvoudig de gewenste binnentemperatuur instellen die dan automatisch gehandhaafd zal worden ongeacht de weersomstandigheden. Sensoren registreren de binnentemperatuur, de temperatuur van binnenstromende lucht, de koelwatertemperatuur en het effect van binnenvallend zonlicht. Een microcomputer zet de input-gegevens van de sensoren om in signalen aan elektrische servomotoren die vervolgens zorgen voor geruisloze en efficiënte afstelling van de ventilatie-openingen.



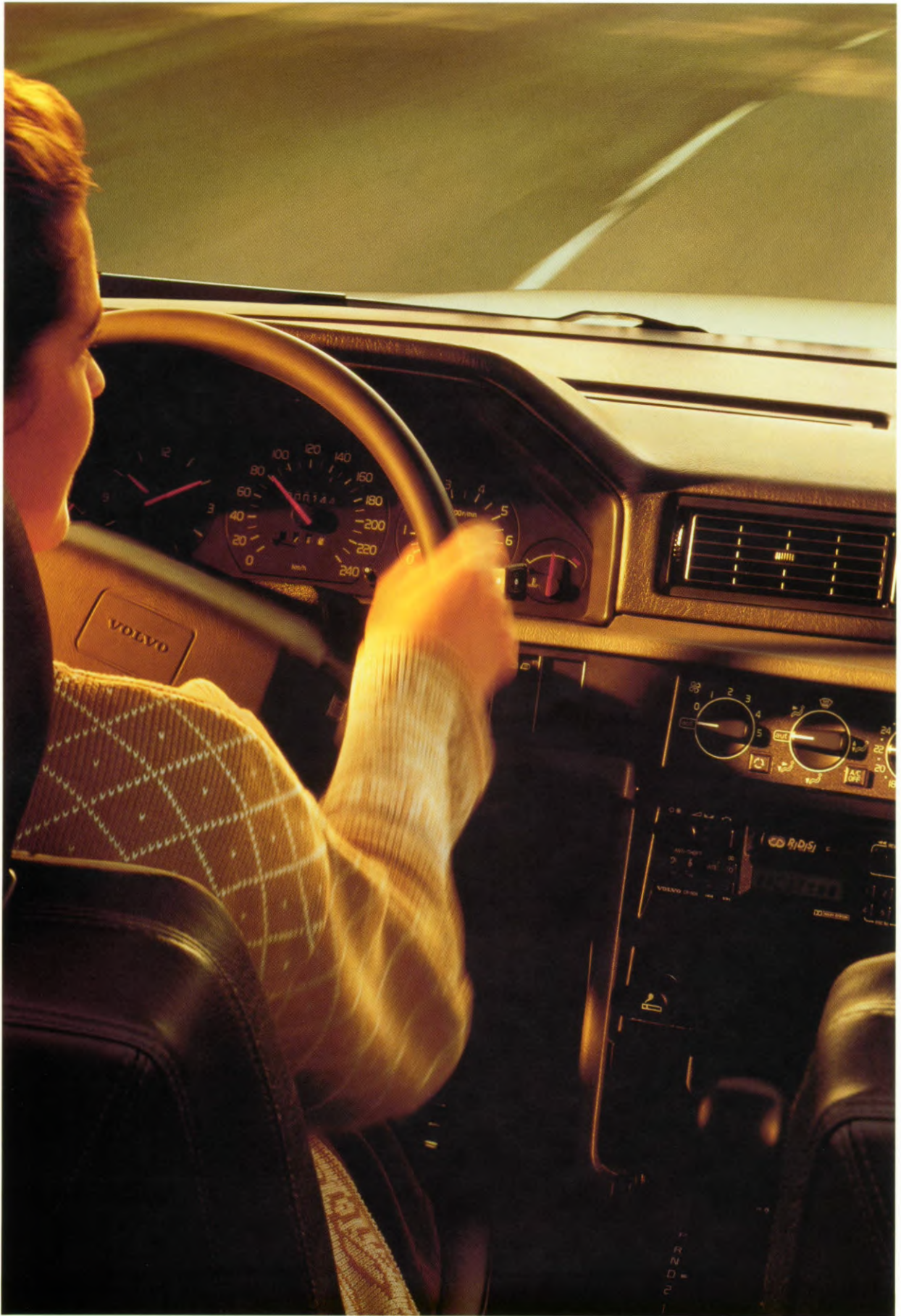

Het hier afgebeelde interieur kan afwijken van de standaarduitvoering voor de Nederlandse markt.  
Raadpleeg pagina 32 en 33 van deze brochure voor meer informatie

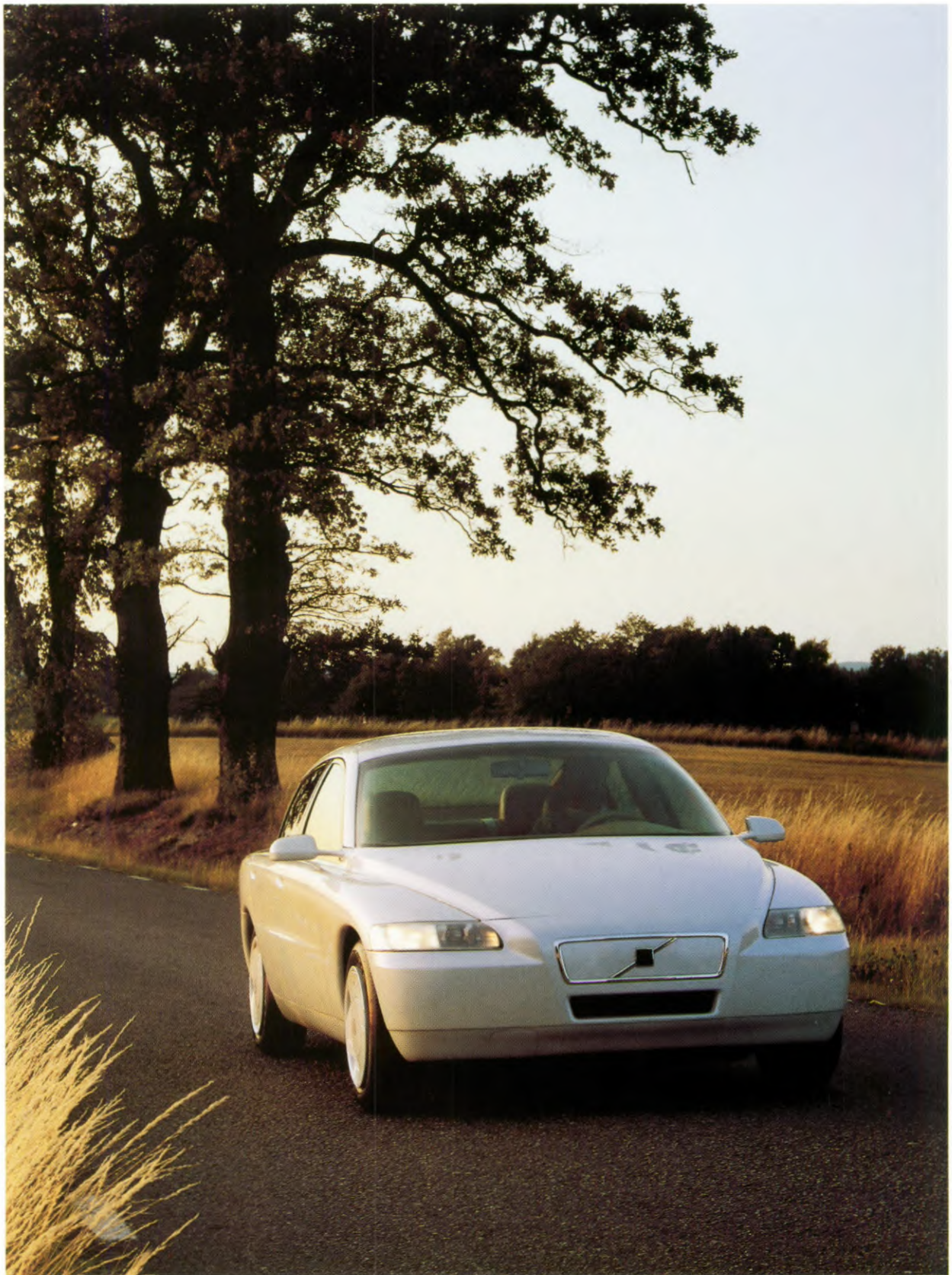

De Volvo ECC is het concept van een hybride milieuvriendelijke auto. Hij beschikt over een elektromotor die door accu's wordt aangedreven, die op hun beurt weer worden opgeladen door een gasturbine aangedreven generator. Wanneer de auto stilstaat kunnen de accu's ook op het elektriciteitsnet worden aangesloten. In het stadsverkeer rijdt de auto alleen op elektriciteit en tijdens langere ritten kan de gasturbine worden ingeschakeld om de accu's op te laden en voor extra vermogen te zorgen. Uitgaande van gemiddeld rijgedrag, wordt de belasting voor het milieu ten opzichte van een conventionele auto gehalveerd.

# Auto's, milieu en de bijdrage van Volvo

De auto is een van de vele zaken in het leven die veel in de belangstelling staan.

Wij willen allemaal graag schone lucht inademen, gezonde bomen zien, schoon water in onze meren en zeeën hebben en genieten van de zon zonder dat we ons zorgen hoeven te maken.

We willen ook allemaal graag een auto. Een auto betekent vrijheid. Een auto verschaft ons mogelijkheden die eens slechts voor weinigen waren weggelegd.

Wij kunnen niet meer zonder auto. De auto vormt een van de grondslagen van de samenleving die wij hebben opgebouwd.

Een van de grootste prioriteiten van Volvo is niet alleen het zorgdragen voor een milieuvriendelijk productieproces, maar dit ook gedurende het auto-gebruik en bij de recycling na te streven.

## Holistisch ontwerp

Volvo is niet de grootste producent van auto's in de wereld. Niettemin is Volvo niet alleen toonaangevend op het gebied van auto's en veiligheid, maar ook op het gebied van auto's en het leefmilieu.

Volvo houdt in zijn ontwerpen rekening met de belasting voor het milieu, zodat de milieuvriendelijkste oplossing gekozen kan worden, van de productie tot aan de recycling.

Volvo was een van de eerste autoproducenten die ozonvernietigende chemische verbindingen bij de productie uitschakelde. De huidige Volvo's bevatten geen asbest, geen kwik en geen cadmium. Bovendien is het gebruik van andere chemicaliën systematisch omlaag gebracht. Volvo heeft drastisch afgerekend met de uitstoot van drijfgassen en ook de lakafdelingen maken gebruik van de schoonst mogelijke technologie. Dit zijn nog maar een paar voorbeelden.

Wanneer u besluit een Volvo te kopen weet u in ieder geval zeker dat slechts weinig auto's op milieuvriendelijkere wijze geproduceerd zijn dan een Volvo.

## Aanpak van het voornaamste probleem

De meeste schadelijke effecten op het milieu, ongeveer 90 procent, treden op wanneer de auto rijdt, aangezien uitlaatgassen het grootste probleem vormen.

Volvo heeft meer dan welke producent ook zijn best gedaan om dit probleem aan te pakken. Reeds halverwege de jaren zeventig introduceerde Volvo de driewegkatalysator met Lambda sonde die de schadelijke uitstoot met meer dan 90 procent terugbracht. Sindsdien heeft Volvo de technologie verder ontwikkeld om ervoor te zorgen dat iedere Volvo is uitgerust met een uiterst effectieve en betrouwbare emissiecontrole.

## De auto van de toekomst

De oplossingen van nu reiken echter nog niet ver genoeg. Volvo is al druk bezig met de oplossingen van morgen.

Sommige van deze oplossingen worden momenteel uitgetest in de Volvo ECC - de eerste realistische "milieuvriendelijke" gezinswagen. Hij biedt plaats aan vijf personen, heeft een topsnelheid van 175 km/h en hetzelfde bereik als een conventionele auto. Bovendien is hij even veilig als iedere andere Volvo.

Dit is niet onbelangrijk, want in de strijd tegen het gebruik van schadelijke stoffen kan men in de verleiding raken de auto zoveel minder zwaar te maken dat de veiligheid in gevaar wordt gebracht. Dit is echter niet Volvo's antwoord op het probleem. Volvo gelooft niet in korte-termijn-oplossingen maar heeft altijd voor lange-termijn-oplossingen gekozen.



De afgebeelde Volvo 940 Sedan is uitgerust met lichtmetalen Polaris-velgen, styling set, een verlagingsset, achterspoiler, sierstreep, zonnedak, antenne en windschermen voor het zonnedak en de zijruiten. De Volvo 940 Estate is voorzien van lichtmetalen Fornax-velgen, bagagedragersysteem, beschermrek en trekhaak met afneembare kogel.



Met accessoires geeft u uw eigen signatuur  
aan uw Volvo 940

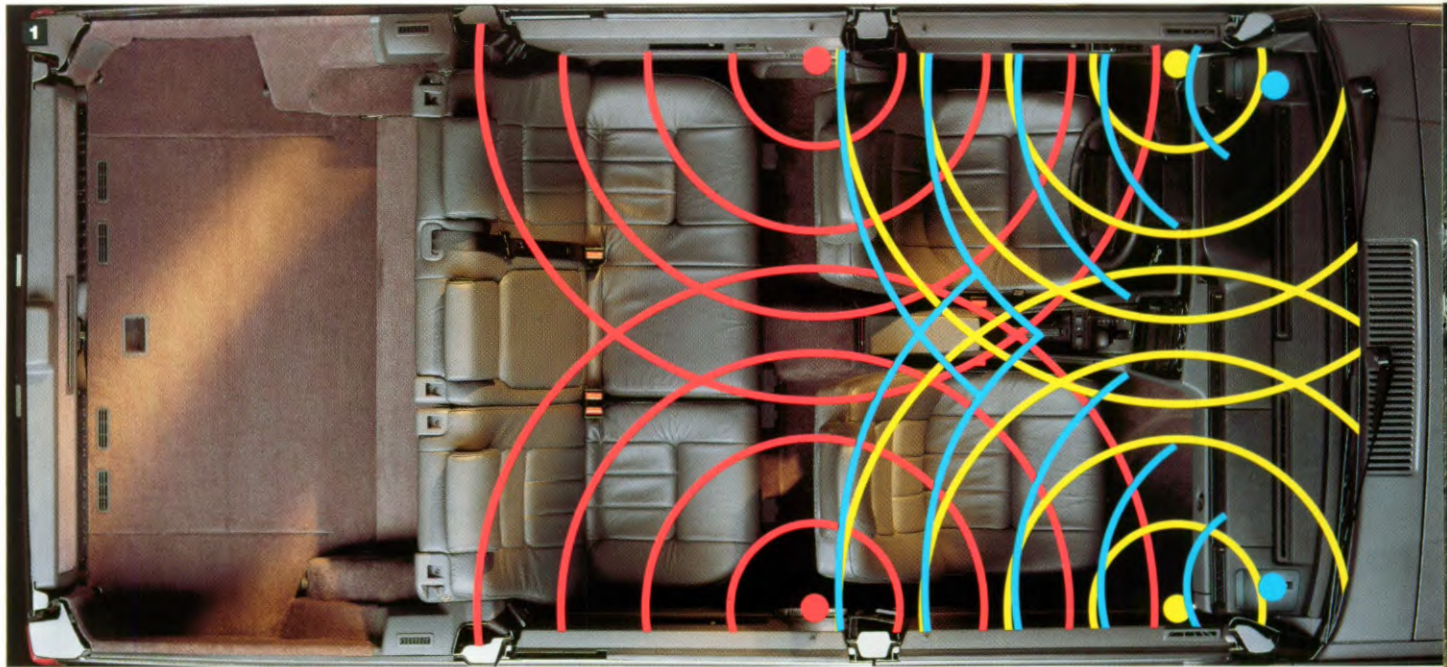



*Mensen verschillen van elkaar. Daarom zijn er vele originele Volvo accessoires ontwikkeld waarmee de auto volledig afgestemd kan worden op uw persoonlijke wensen en behoeften. Op deze pagina's wordt een aantal accessoires aan u gepresenteerd welke in perfecte harmonie zijn met de Volvo 940.*



**1** Volvo audio. Speciaal voor de Volvo 940 zijn luidsprekers ontwikkeld. Deze luidsprekers zijn afgestemd op de akoestische eigenschappen van het interieur, zodoende kan een optimale geluidswaergave verkregen worden. Tesaen met een Volvo audiotoeatel heeft u een perfect audio-systeem.

**2** Volvo heeft een compleet programma audiotoeatellen met een design als dat van het Volvo dashboard. Volvo's topmodel, de CR 905 radio/cassettespeler, is uitgerust met het Radio Data Systeem (RDS), ingebouwde CD-bediening voor de Volvo CD-wisselaar, 4 x 15 Watt versterker en anti-diefstal code. Informatie over de mogelijkheden van RDS, zoals bijvoorbeeld het selecteren van uitsluitend nieuwsprogramma's of verkeersinformatie, en de vele functies van de CR 905 vindt u in de speciale Accessoire brochure.



**3** Volvo CD wisselaar. Deze zeer compacte wisselaar biedt plaats aan 6 CD's. Wanneer u perfecte, digitale waergave van muziek wenst is dit de beste keus. De wisselaar wordt om veiligheidsredenen in de bagageruimte gemonteerd en wordt vanaf het dashboard bediend met de CR 905 RDS radio/cassettespeler.

**4** Volvo CR 608 radio/cassettespeler. Een toeaatel met alle kenmerken van een Volvo audiotoeatel: eenvoudige bediening, hoge kwaliteit en een uiterlijk dat is afgestemd op het dashboard. Standaard met autostore, 4x6 of 2x20 Watt versterker en anti-diefstal code. Ook leverbaar met het Radio Data Systeem als CR 802.

**5** Volvo Guard Alarm Systeem. De beste bescherming tegen diefstal en vandalisme. Het systeem wordt in werking gesteld via een afstandbediening. Uiteraard worden de portieren automatisch vergrendeld met het inschakelen van het alarm. Dit Volvo Guard Alarm Systeem voldoet aan de hoogste beveiligingseisen van verzekeringsmaatschappijen en is TNO/TBBS goedgekeurd.



**6** Parkeerverwarming met digitale tijd klok. Met dit comfortabele accessoire stap u nooit meer in een koude auto. Informeer bij uw Volvo dealer naar de mogelijkheden.

**7** Zowel binnen als buiten de auto blijft u bereikbaar met een autotelefoon. Uw Volvo dealer kan u meer vertellen over de diverse mogelijkheden en u adviseren wat voor u het meest geschikte toeaatel is.

**8** Buitentemperatuurmeter. Geeft met een waarschuwinglichtje aan wanneer er kans op gladheid bestaat. De vlak boven het wegdek gemeten temperatuur wordt digitaal waerggegeven op het display.





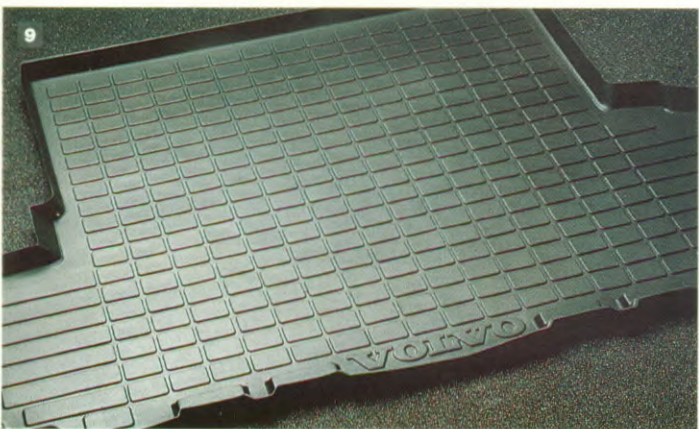
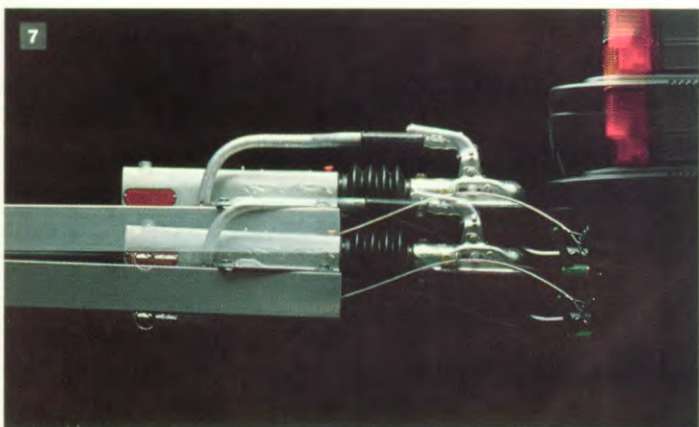

**1** Kinderveiligheid. Volvo investeert grote bedragen om producten te ontwikkelen waarmee kinderen op de veiligste manier meegenomen kunnen worden in de auto. Zoals bijvoorbeeld dit baby/kinderzitje. Geschikt voor kinderen van 0 tot 4 jaar (tot ongeveer 18 kg). Kan op iedere passagiersplaats in de auto, tegen de rijrichting in, gemonteerd worden, behalve op de rechter voorstoel indien een tweede airbag aanwezig is.

**2** Kinderkussen en rugleuning. De beste bescherming voor kinderen van 3 tot 10 jaar (van ongeveer 15 tot 36 kg). De normale driepuntsgordel loopt goed over het lichaam als kinderen op dit kinderkussen zitten. De rugleuning met hoofdsteun geeft extra steun en zitcomfort.

**3** Extra achterbank. Achterwaarts geplaatste achterbank, geschikt voor twee jonge kinderen (tot ongeveer 40 kg per kind). Voorzien van geïntegreerde hoofdsteunen en driepunts veiligheidsgordels. Kan eenvoudig worden weggeklapt in de bodem van de bagageruimte.

**4** Hoedenplank met rolhoes voor Volvo 940 Estate. De voorzijde is een vaste hoedenplank. De rolhoes aan de achterzijde kan eenvoudig over de bagage worden uitgetrokken. Snel in het geheel te verwijderen indien de complete bagageruimte nodig is.

**5** Volvo heeft een uitgebreide range lichtmetalen velgen. Van zeer sportief tot klassiek getint. Afgebeeld van links naar rechts de Polaris (7x17"), de Galaxy (7x16") en de Fornax (6,5x15").

**6** Scheidingsrek. Verdeelt de bagageruimte van de estate in twee gedeelten en houdt zo uw huisdier gescheiden van de bagage. Alleen in combinatie met het beschermrek. Dit stalen beschermrek voorkomt dat bagage of huisdier in het passagierscompartment terecht kan komen. Eenvoudig te verwijderen indien niet in gebruik.

**7** Niveauregeling. Corrigeert de hoogte van de achterzijde van de auto bij zware belading en het trekken van een aanhanger of caravan. (standaard op 940 Estate)  
Trekhaak. Met vaste of afneembare kogel. Speciaal voor Volvo ontworpen en daardoor gekenmerkt door zijn degelijkheid en veiligheid. Bij de trekhaak met afneembare kogel kan het kogelgedeelte verwijderd worden wanneer de trekhaak niet gebruikt wordt.

**8** Armsteun met bekerhouder. Deze luxe, verhoogde armsteun is ideaal tijdens langere ritten. Er kunnen zowel voorin als achterin 2 bekers of flesjes worden geplaatst in de uittrekbare bekerhouders.

**9** Matten. Voor extra comfort zijn diverse soorten matten leverbaar inclusief voorgevormde thermoplastische matten, die uw vloerbedekking beschermen tegen vuil en vocht. Deze matten zijn leverbaar voor in het interieur en in de bagageruimte. Afgebeeld is een speciale beschermmat voor de bagageruimte.

De gehele reeks originele Volvo accessoires vindt u in onze speciale accessoire brochure. Uw Volvo dealer vertelt u hier graag meer over.

# Standaard uitvoering Volvo 940

MODEL	940 POLAR 2.0i	940 POLAR 2.3i/2.4TD	940 GLE 2.3i/2.4TD
<b>EXTERIEUR</b>			
Side Impact Protection System (SIPS)	●	●	●
metallic lak <sup>1)</sup>	○	○	○
chromen grille	●	●	●
mistlampen voor	●	●	●
wheelcovers	●	-	-
5-spaaks lichtmetalen 'turbo' velgen met 205/55R 16V banden	-	-	○
10-spaaks lichtmetalen velgen	-	-	●
20-spaaks lichtmetalen velgen	○	●	-
stuurbevestiging	●	●	●
elek. bedienbare ramen voor achter <sup>2)</sup>	○ ○	● ○	● ○
elektrisch bedienbare, verwarmde buitenspiegels	○	○	●
centrale vergrendeling	●	●	●
getint glas	●	●	●
automatische niveauregeling sedan estate	○ ●	○ ●	○ ●
verlagingsset sedan incl. aut. niveauregeling <sup>3)</sup>	○	○	○
verlagingsset estate <sup>3)</sup>	○	○	○
zwarte roofrails estate	○	●	●
koplampwissers met sproeiers	●	●	●
anti-blokkeersysteem (ABS)	○	○	●
anti-slipdifferentieel	○	○	○
waarschuwinglamp in geopend portier	●	●	●
handbediend stalen schuif-/kanteldak	○	○	○
elektrisch bedienbaar stalen schuif-/kanteldak	○	○	○

<sup>1)</sup> 940 sedan tevens bumpers in exterieurkleur

<sup>2)</sup> alleen in combinatie met elektrisch bedienbare ramen voor

<sup>3)</sup> niet leverbaar in combinatie met 940 2.4 Turbo diesel

<sup>4)</sup> niet leverbaar met pluche/leder combinatie

<sup>5)</sup> alleen met lederen bekleding

<sup>6)</sup> pluche/leder bekleding 940 als optie zonder meerprijs leverbaar.

● = standaard

- = niet leverbaar

○ = optie tegen meerprijs - af fabriek - leverbaar

MODEL	940 POLAR 2.0i	940 2.3i/2.4TD	940 GLE 2.3i/2.4TD
<b>INTERIEUR</b>			
in hoogte verstelbare bestuurdersstoel	●	●	●
airbag bestuurder beide voorstoelen <sup>1)</sup>	○ ○	○ ○	○ ○
automatische gordelaanspanners voorstoelen	●	●	●
hoofdsteunen met kussens voor en achter	●	●	●
verstelbare lendesteun voorstoelen	●	●	●
afsluitbaar dashboardkastje	●	●	●
elektrisch verwarmbare voorstoelen	●	●	●
elektrisch bedienbare bestuurdersstoel met geheugen <sup>4)</sup>	○	○	○
elektrisch bedienbare voorstoelen met geheugen <sup>5)</sup>	○	○	○
neerklapbare armsteun achter (sedan met skiluijk)	●	●	●
a-symmetrisch neerklapbare achterbank estate	●	●	●
opbergvak middenconsole met deksel	●	●	●
beklede deurpanelen	●	●	●
tricot pluche bekleding	●	●	●
pluche/lederen bekleding <sup>6)</sup>	○	○	○
lederen bekleding	○	○	●
airconditioning	○	○	-
electronic climate control (ECC)	○	○	●
geïntegreerd kinderzitje achter	○	○	○
toerenteller	●	●	●
waarschuingslampje defecte lamp	●	●	●
buitentemperatuur meter	○	○	●

#### **Garantie:**

12 maanden internationale garantie, ongeacht het aantal kilometers.

#### **Volvo carrosserie- en chassisgarantie:**

8 jaar overdraagbare garantie tegen roest van binnenuit.

#### **Wijzigingen voorbehouden:**

Aangezien dit een internationale brochure betreft is het mogelijk dat bepaalde specificaties in deze brochure kunnen afwijken van de standaarduit-

voering voor de Nederlandse markt. Voor de actuele stand van zaken raadpleeg de meest recente prijslijst of uw Volvo-dealer.

#### **Volvo LPG-installaties:**

Volvo Nederland heeft een complete lijn LPG-installaties, die speciaal ontwikkeld zijn voor Volvo's. Dit betekent niet alleen economisch autorijden, maar ook veilig autorijden want zoals u weet neemt Volvo op het gebied van veiligheid geen enkel risico. De inbouwmogelijkheden zijn legio. Raadpleeg uw Volvo-dealer.

# Technische informatie Volvo 940

	940 POLAR 2.0i	940 POLAR 2.3i 940 GLE 2.3i	940 POLAR 2.4 TD 940 GLE 2.4 TD
<b>MOTOR</b>	Benzine	Benzine	Diesel
Motor type	B200F	B230FB	D24Tic
Cilinderaantal	4	4	4
Cilinderinhoud in cm <sup>3</sup>	1986	2316	2383
Boring x slag in mm	88,9/80	96/80	76,5/86,4
Max. vermogen ECE kW/DIN Pk/tpm.	82/111/5700	96/130/5500	90/122/4600
Max. koppel ECE Nm/tpm.	158/2800	185/18,9/2950	240/24,5/2500
Compressieverhouding	10,0:1	9,3:1	23,0:1
Brandstofsysteem	LH-Jetronic	LH-Jetronic	ind. injectie
Uitlaat- en emissiesysteem	3-weg geregelde kat. met Lambdasonde	3-weg geregelde kat. met Lambdasonde	ongeregelde kat. met EGR
Brandstof	Loodvrij (RON 95)	Loodvrij (RON 95)	Diesel
Inhoud in liters	75	75	75
<b>TRANSMISSIE</b>			
Handgeschakeld	5-bak	5-bak	4 + overdrive
Automaat	-	4 incl. overdrive	4 incl. overdrive
Aandrijving	Achterwielen	Achterwielen	Achterwielen
<b>REMSYSTEEM</b>			
Voor	Geventileerde schijven	Geventileerde schijven	Geventileerde schijven
Achter	Schijven	Schijven	Schijven
<b>STUURMECHANISME</b>			
Stuurbevestiging	Ja	Ja	Ja
Draaicirkel in meters	9,9	9,9	9,9

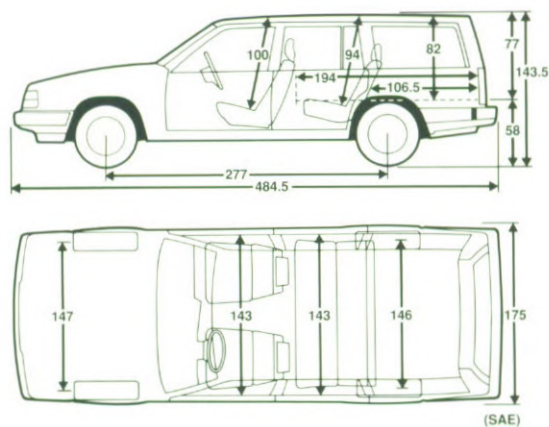
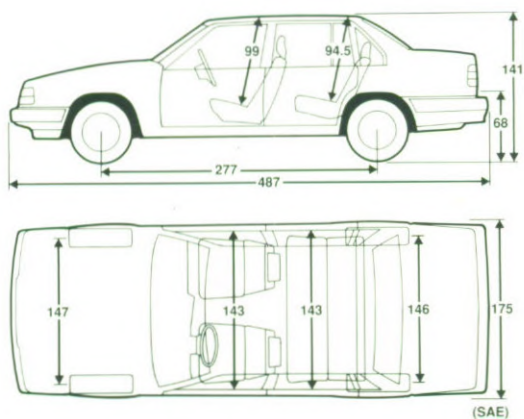

**Garantie:**

12 maanden internationale garantie, ongeacht het aantal kilometers.

**Volvo carrosserie- en chassisgarantie:**

8 jaar overdraagbare garantie tegen roest van binnenuit.

**Wijzigingen voorbehouden:**

Aangezien dit een internationale brochure betreft is het mogelijk dat bepaalde specificaties in deze brochure kunnen afwijken van de standaarduit-

voering voor de Nederlandse markt. Voor de actuele stand van zaken raadpleeg de meest recente prijslijst of uw Volvo-dealer.

**Volvo LPG-installaties:**

Volvo Nederland heeft een complete lijn LPG-installaties, die speciaal ontwikkeld zijn voor Volvo's. Dit betekent niet alleen economisch autorijden, maar ook veilig autorijden want zoals u weet neemt Volvo op het gebied van veiligheid geen enkel risico. De inbouw mogelijkheden zijn legio. Raadpleeg uw Volvo-dealer.



Tricot Pluche



Pluche/Leder



Leder

# Van Volvo kunt u meer verwachten

Bij de aanschaf van een Volvo zult u merken dat Volvo aanmerkelijk meer te bieden heeft dan auto's alleen. Zo krijgt u 3 x per jaar het belangwekkende magazine Drive in de bus. Daarnaast rijdt u in een auto van een actief merk. Zo is Volvo sponsor in diverse takken van sport. Zoals golf, hockey, ski- en de hippische sport. Maar van Volvo mag u nog belangrijk meer verwachten.

## **Volvo Touring Service**

In binnen- en buitenland weet u zich verzekerd van uitgebreide hulpverlening bij pech of ongeval. Dag en nacht. Deze drie jaar geldende verzekering krijgt u kosteloos bij aanschaf van een nieuwe Volvo.

## **Volvo Leasing**

Least u via Volvo Leasing, dan kunt u voor onderhoud, service en/of schadeherstel bij elk van de 120 Volvo dealerbedrijven terecht. En krijgt u een vervangende auto als de werkzaamheden aan uw auto onverhoopt langer dan 24 uur mochten duren. U least direct bij de importeur: scherpere tarieven en maximale deskundigheid. Bel voor een op maat gesneden offerte de Volvo Leaselijn: 03458-8222 of ga even langs bij uw dealer.

## **Volvo Financiering**

Nieuw of gebruikt, bij Volvo heeft u de mogelijkheid uw aankoop te financieren op een wijze die precies aansluit bij uw persoonlijke wensen en mogelijkheden. Bovendien blijft uw maandbedrag gelijk over de hele looptijd en wordt uw aanvraag met de garantie van absolute discretie behandeld.

## **Volvo Service Contract**

Afhankelijk van het type Volvo en het aantal kilometers dat u in drie jaar rijdt, betaalt u met dit Service Contract op zak, een vast bedrag per kilometer.

Alle onderhouds- en reparatiewerkzaamheden zijn daarmee gedekt. U weet dus exact waar u financieel aan toe bent.

## **Volvo Vaste Prijzen Principe**

De Volvo-dealer kan u bij reparatie of onderhoud vooraf haarfijn aangeven wat de daaraan verbonden kosten zijn. Dit principe vrijwaart u van verrassingen achteraf.

## **Volvo LPG-installaties**

Uw nieuwe Volvo kan worden uitgerust met een speciaal voor uw type auto ontwikkelde Volvo autogas-installatie. Dat betekent voordeliger rijden zonder een cent toe te geven op de spreekwoordelijke Volvo-veiligheid. Iedere Volvo Nederland LPG-installatie geniet volledige garantie: 24 maanden of 100.000 km op de installatie en 12 maanden op arbeidsloon.



019 Zwart



189 Wit

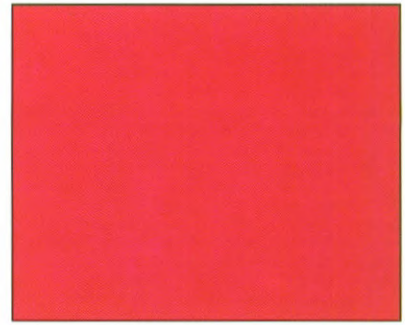

601 Rood



604 Donker blauw

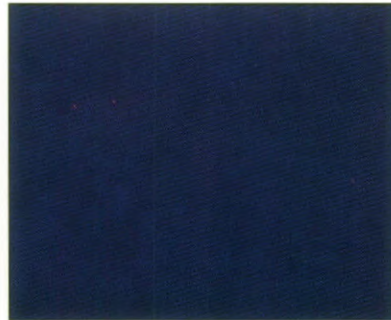

605 Blauw



130 Zilver Metallic



177 Grijs Metallic

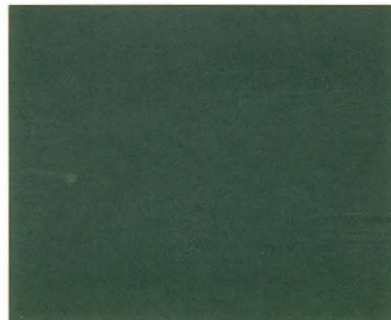

214 Antraciet Metallic

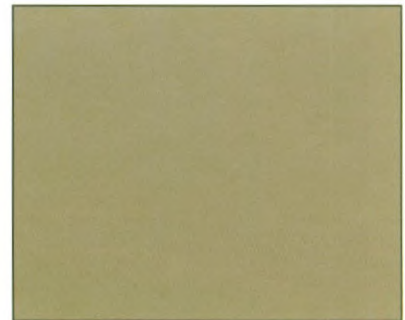

411 Beige Metallic



412 Donker groen Metallic



414 Robijn rood Metallic



416 Licht groen Metallic



417 Donker blauw Metallic

**N.B.** Door het drukprocédé zijn geringe kleurafwijkingen zowel in lak als bekleding-afbeeldingen mogelijk. Vraag bij uw dealer inzage in het lak- en bekledingboek.



# Lak en bekleding Volvo 940

Code	Lak	940 Polar	940 Polar	940 GLE		
		Tricot/pluche	pluche/leder (optie)	leder		
019	zwart	zwart 6212	zwart 6610	zwart 6911	beige 6951	grijs 6971
189	wit	zwart 6212	zwart 6610	zwart 6911	-	grijs 6971
601	rood	zwart 6212	zwart 6610	zwart 6911	-	grijs 6971
604	donkerblauw	blauw 6233	blauw 6631	zwart 6911	beige 6951	grijs 6971
605	blauw	zwart 6212	zwart 6610	zwart 6911	-	grijs 6971
130	zilver metallic	zwart 6212	zwart 6610	zwart 6911	beige 6951	grijs 6971
177	grijs metallic	zwart 6212	zwart 6610	zwart 6911	beige 6951	grijs 6971
214	antraciet metallic	zwart 6212	zwart 6610	zwart 6911	beige 6951	grijs 6971
411	beige metallic	zwart 6212	zwart 6610	zwart 6911	beige 6951	grijs 6971
412	groen metallic	zwart 6212	zwart 6610	zwart 6911	beige 6951	grijs 6971
414	robijnrood metallic	zwart 6212	zwart 6610	zwart 6911	-	grijs 6971
416	lichtgroen metallic	zwart 6212	zwart 6610	zwart 6911	beige 6951	grijs 6971
417	donkerblauw metallic	blauw 6233	zwart 6610	zwart 6911	-	grijs 6971

- Metallic lak leverbaar tegen meerprijs; metallic lak 940 sedan, inclusief bumpers in exterieurkleur. - Pluche/leder tegen meerprijs leverbaar op 940 Polar, zonder meerprijs leverbaar op 940 GLE. Pluche/leder: randen zitgedeelte en voorzijde rugleuning uitgevoerd in leder. Zij- en achterkant uitgevoerd in kunstleder. - Lederen bekleding standaard op 940 GLE, naar keuze in zwart, beige of grijs tegen meerprijs leverbaar op 940 Polar. Lederen bekleding: zitgedeelte en voorzijde rugleuning uitgevoerd in leder, evenals de hoofdsteunen voor. Zij- en achterkant uitgevoerd in kunstleder. - Op verschillende varianten is op verzoek een afwijkende exterieur/interieurcombinatie mogelijk. Raadpleeg hiervoor uw Volvo-dealer.



Zwart tricot pluche



Zwart pluche/leder

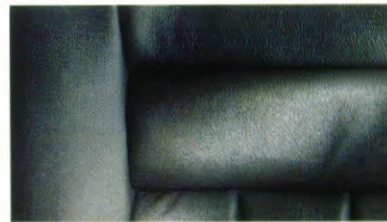

Zwart leder



Blauw tricot pluche



Blauw pluche/leder



Beige leder



Beige tricot pluche



Beige pluche/leder

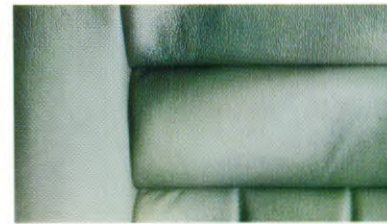

Grijs leder



Grijs tricot pluche

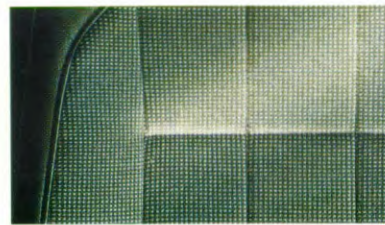

Grijs pluche leder

**N.B.** Door het drukprocedé zijn geringe kleurafwijkingen zowel in lak- als bekledingafbeeldingen mogelijk. Vraag bij uw dealer inzage in het lak en bekledingboek.

**VOLVO**

Volvo Nederland Personenauto B.V.