

# Volkswagen Transporter. Volkswagen Bus.

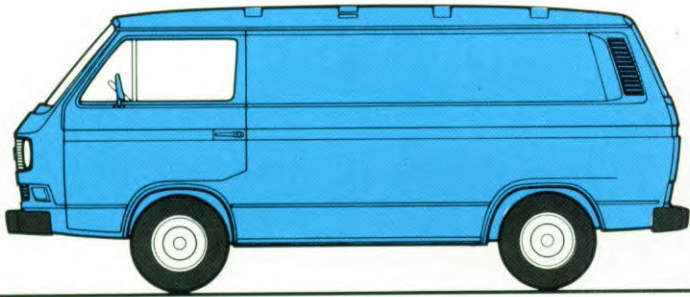



**Gesloten bestelwagen.**

De Transporter voor de meest uiteenlopende vervoerstaken voor handel, industrie en dienstverlening.

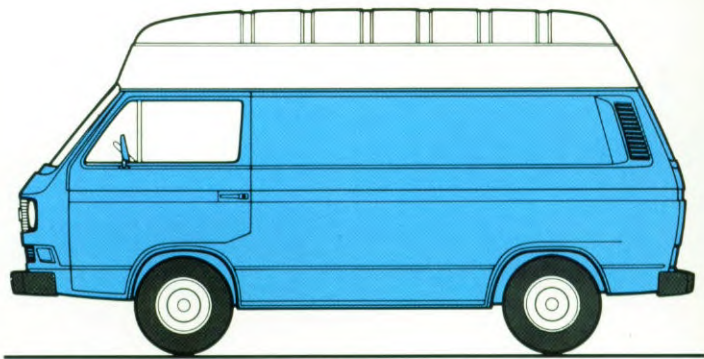

**Gesloten bestelwagen met verhoogd dak.**

Een groter laadvolume voor nog rationeler en efficiënter vervoer. De stahoogte garandeert probleemloos in- en uitladen.

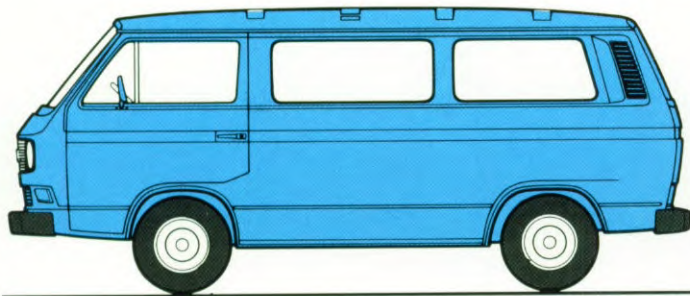

**Combi.**

Bestemd voor het vervoer van zowel personen als goederen. Tegelijkertijd of afwisselend, de indeling is variabel.

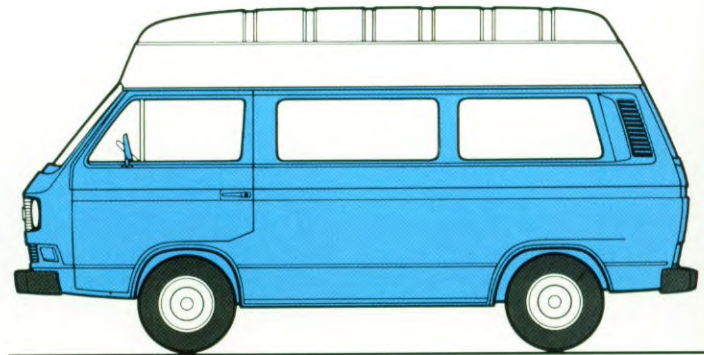

**Combi met verhoogd dak.**

De ideale combinatie van veel laadruimte en ruimte voor 8 of 9 personen.

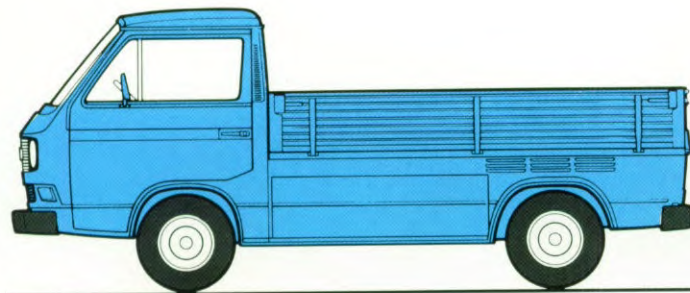

**Pick-up.**

Deze uitvoering is voor vrijwel alle vervoer bruikbaar. In zijn klasse is er nauwelijks een alternatief denkbaar.

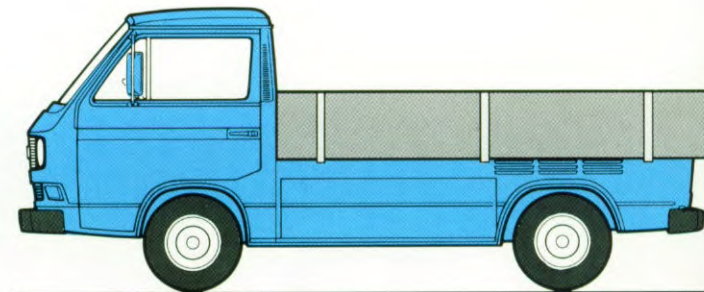

**Pick-up met verbrede laadbak.**

De Transporter met de grootste laadvloer. Overigens beperken zijn royale afmetingen geenszins de handelbaarheid in het verkeer.

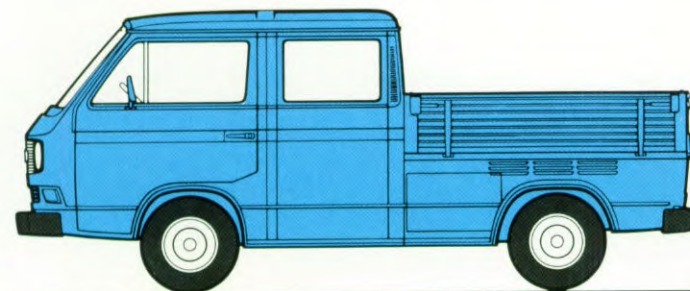

**Pick-up met dubbele cabine.**

De Transporter die behalve aan maximaal 6 personen ook nog aan veel gereedschap en materiaal plaats biedt.

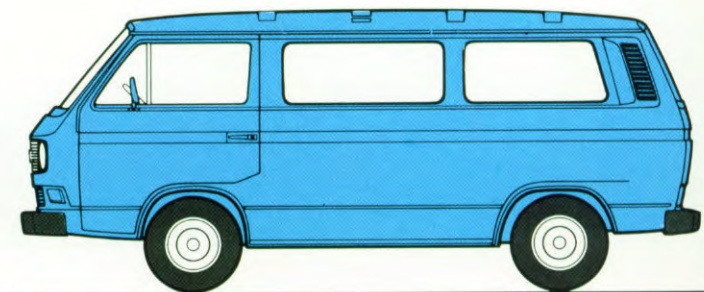

**Multivan.**

De bus voor werk en vrije tijd. Ook als kampeerauto te gebruiken.

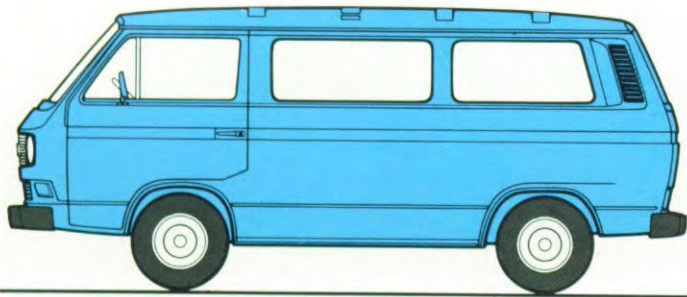

**Caravelle GL.**  
De als 7- of 8-persoons leverbare VW Bus is als gevolg van zijn sublieme uitvoering uitgesproken comfortabel.

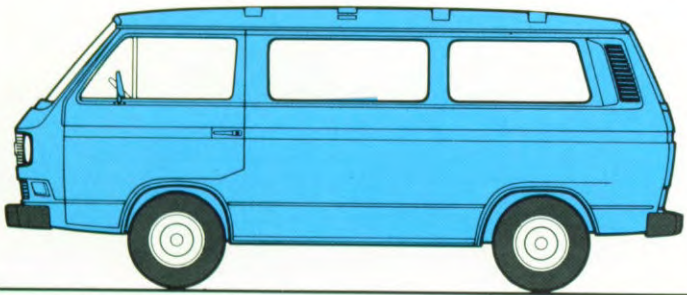

**Caravelle CL.**  
Comfortabel en praktisch. Leverbaar als 8- of 9-persoonsuitvoering.

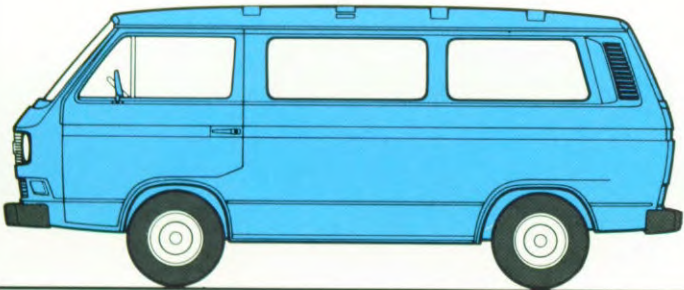

**Caravelle C.**  
De meest economische manier om een VW Bus te rijden. Het interieur is voorzien van veel nuttige details.

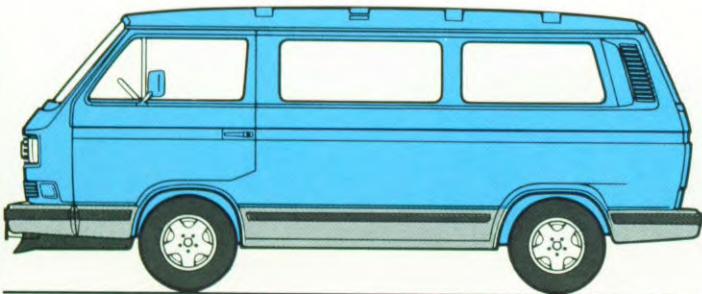

**Caravelle Carat.**  
De meest luxueuze VW Bus. Een mobiele conferentieruimte zonder weerga.

### De ongekeerde veelzijdigheid van de Volkswagen Transporter en Bus.

De Transporter en Bus van Volkswagen staan al jaren garant voor een veilig, doelmatig en bedrijfszeker gebruik.

De ongekeerde veelzijdigheid van het standaardprogramma, de veelvoud aan specifieke opbouwen en de op maat gesneden speciale uitvoeringen vormen dé onderdelen van een overtuigend concept.

Inzetbaar als bijzonder exclusief uitgevoerde compactbus voor zakenreizen, of als bus voor het vervoer van mens en materiaal naar bedrijven en bouwplaatsen. Als veelzijdige minibus of als kampeerauto.

Maar natuurlijk ook als bedrijfswagen voor het vervoer van goederen en gereedschappen zijn ze het dagelijkse straatbeeld van vele landen te vinden.

De inzetbaarheid is even veelzijdig als het programma-aanbod zelf. De alternatieven op het gebied van uitvoeringen en motoren maken het mogelijk om de specificaties van de Transporter of Bus op maat te maken.

Kortom, producten met vooruitstrevende techniek. De uitgesproken wendbaarheid en het goede overzicht garanderen een veilig en comfortabel vervoer in stadsverkeer.

De rij-eigenschappen zijn ook bij volle belading voorbeeldig als gevolg van de zeer gunstige aslastverdeling en het onderstel met zijn onafhankelijke wielophanging. U rijdt veilig, vlot, comfortabel en betrouwbaar.

De nieuwe techniek van de 'Syncro' vierwielaandrijving vervolmaakt deze eigenschappen en handhaaft ze ook tijdens het rijden op moeilijke ondergrond.

In het interieur staan comfort en ruimte voorop.

De ergonomisch gevormde stoelen met hun royale arm- en beenruimte, de praktische instap- en beladingsmogelijkheden en de zinvolle uitrusting vormen de achtergronden van het miljoenen-succes van de Transporter en de Bus van Volkswagen. Dat alles gecombineerd met de waardevastheid, betrouwbaarheid en veiligheid waar de naam Volkswagen borg voor staat.

Want de prestatieverhogende en vooruitstrevende techniek en de hoge kwaliteit maken de Volkswagen Transporters en Bussen van de nieuwste generatie niet alleen sterker en sneller, maar ook veiliger en efficiënter. Gedurende 36 jaar hebben we het concept voortdurend verbeterd en consequent verder ontwikkeld. En dat zullen we ook blijven doen. Opdat Volkswagen Transporters en Bussen de succesvolste bedrijfswagens ter wereld blijven.

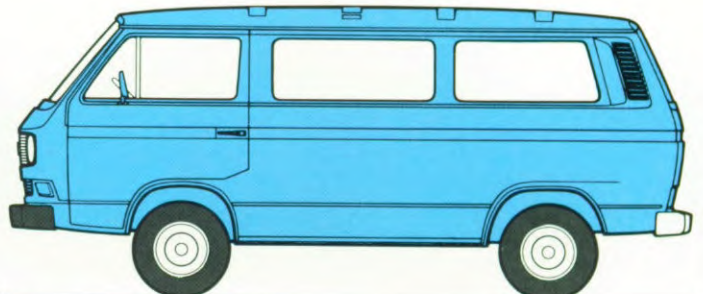

**De Syncro.**  
Vrijwel alle uitvoeringen van de Transporter (uitgezonderd de Pick-up met verbrede laadbak en de Caravelle Carat) zijn leverbaar met deze unieke 4-wielaandrijving.



**Gemakkelijk te laden en goedkoop vervoeren. De gesloten bestelwagen en de gesloten bestelwagen met verhoogd dak.**

In handel, industrie en dienstverlening moeten dagelijks de meest uiteenlopende transporttaken worden uitgevoerd.

De gesloten bestelwagen en de uitvoering met verhoogd dak van Volkswagen zijn voor deze taken de meest geschikte oplossing.

Behalve hun alom gewaardeerde rij-eigenschappen hebben ze nog enkele voordelen die niet alleen in- en uitladen, maar ook het vervoer vergemakkelijken.

Tot die voordelen behoren een grote laadvloer en een laadruimte die door de praktische uitvoering optimaal kunnen worden benut.

In alle gevallen kunt u de laadruimte van 5,7 m<sup>3</sup> van deze gesloten bestelwagen probleemloos met tot ca 1.100 kg lading vullen, via de zij- of achterkant.

Met zijn 415 mm vergrote laadhoogte is de gesloten bestelwagen uitvoering met verhoogd dak bijzonder geschikt voor het vervoer van hoge en omvangrijke lading.

De laadruimte is 1,9 m<sup>3</sup> groter dan die van de gesloten bestelwagen en meet 7,6 m<sup>3</sup>.



Het hoge dak heeft nog een ander voordeel: De stahoogte van 188 cm maakt het mogelijk om binnenin onbelemmerd te werken.

De brede standaard zijschuifdeur aan de rechterzijde vereenvoudigt het in- en uitladen net als de grote achterklep en de geringe hoogte van de laadvloer. De afstand laadvloer-wegdek bedraagt slechts 45,5 cm.

Op verzoek kan de gesloten bestelwagen (tegen meerprijs) ook met een tweede zijschuifdeur, aan de linkerzijde, worden geleverd.



Voor omvangrijke goederen leveren we voor de uitvoering met het verhoogde dak op verzoek een extra hoge zijschuifdeur. De hoogte van deze deur bedraagt 162 cm.





Standaard is bij de gesloten bestelwagen en de versie met het verhoogde dak de laadruimte van de cabine gescheiden met een halfhoge tussenwand. De tot aan het dak doorgevoerde gesloten scheidingswand raden wij aan bij het vervoer van klein stukgoed.

De Scheidingswand maakt het stapelen gemakkelijker en voorkomt dat bij plotseling remmen de lading naar voren schuift. Door een ruit kunnen chauffeur en bijrijder de laadruimte te allen tijde in het oog houden. Op verzoek is er voor speciale toepassingen ook een scheidingswand met een doorloopmogelijkheid in het midden te bestellen.



In de verhoogde uitvoering is er een extra laadruimte boven de cabine. Dit is zeer praktisch wanneer het erom gaat kleine pakjes weg te leggen. Een opstaande rand voorkomt dat deze tijdens het rijden naar beneden vallen.



**De belangrijkste gegevens van de gesloten uitvoering.**

De gesloten bestelwagen heeft een lengte van 4.570 mm, een breedte van 1.845 mm en een hoogte van 1.965 mm. De laadruimte is 2.780 mm lang, 1.590 mm breed en 1.465 mm hoog. Het laadvermogen varieert per uitvoering van 1.001 tot 1.160 kg. Het maximaal toegelaten aanhangergewicht is ongeremd 600 kilogram en geremd, afhankelijk van de uitvoering, van 1.200 tot 2.000 kg.

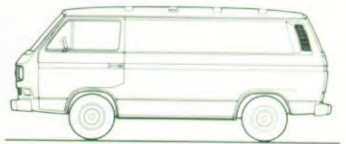

**De belangrijkste gegevens van de bestelwagen met verhoogd dak.**

De uitvoering met verhoogd dak heeft een lengte van 4.570 mm, een breedte van 1.845 mm en een hoogte van 2.365 mm. De laadruimte is 2.780 mm lang, 1.590 mm breed en 1.880 mm hoog. Het laadvermogen varieert per uitvoering van 1.001 tot 1.160 kg. Het maximaal toelaatbare aanhangergewicht is ongeremd 600 kilogram en geremd, afhankelijk van de uitvoering, van 1.200 tot 2.000 kg.

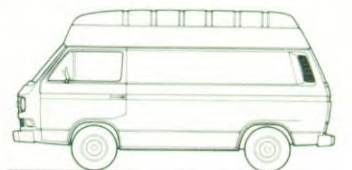



**Voor het vervoer van personen en goederen. De Combi en de Combi met verhoogd dak.**

Voor bedrijven die vaak personen en goederen te vervoeren hebben bieden de dubbelfuncties van de Volkswagen Combi en de Combi met verhoogd dak uitkomst.

De indelingsmogelijkheden zijn zo flexibel dat deze voertuigen zich elk moment voor verschillende doeleinden lenen.

Wanneer er veel lading te transporteren is, haalt u er met slechts enkele handgrepen eenvoudig één of twee banken uit.

En voor het vervoer van meer personen zijn de banken zo weer op hun plaats teruggezet. Zo kunt u kiezen uit het vervoeren van 9 personen, inclusief de bestuurder, of 5,7 m<sup>3</sup> goederen. Of een combinatie van die twee, want zelfs als de Combi met 9 personen volledig benut wordt, is er nog een laadruimte van 1,7 m<sup>3</sup> beschikbaar.

De uitvoering met het verhoogde dak biedt nog meer voordelen.



De hoogte van 1,88 m laat stahoogte in de passagiersruimte toe. Natuurlijk biedt de Combi met verhoogd dak plaats tot 9 personen, hetgeen eenvoudig kan worden geverieerd door aanpassingen van de indeling.



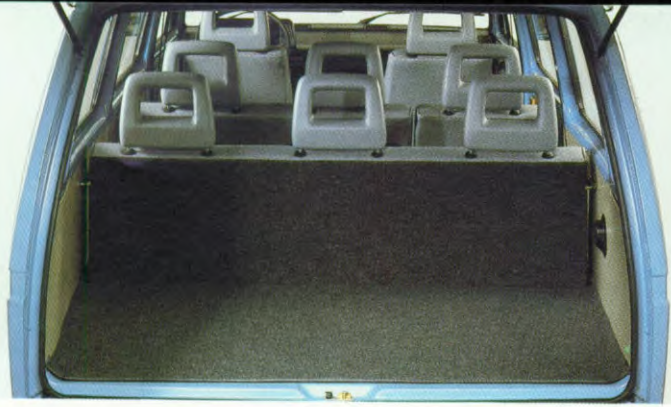

De rugleuning van de laatste bank laat zich probleemloos naar voren klappen. Waardoor er voor de beide Combi-varianten eenvoudig meer laadruimte ter beschikking komt.

Hoe variabel de indeling van deze Combi's is wordt door de hierbij afgebeelde tekeningen duidelijk.

De afbeeldingen tonen de Combi als 2-, 5- en 8-zitter. Met de standaard 2-persoons bijrijdersbank is de Combi zelfs een 9-persoonsuitvoering.

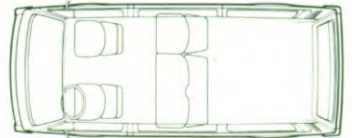
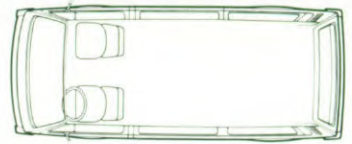

**De belangrijkste gegevens van de Combi.**

De Combi heeft een lengte van 4.570 mm, een breedte van 1.845 mm en een hoogte van 1.950 mm.

Hij heeft 2 tot 9 zitplaatsen.

De lengte, breedte en hoogte van de passagiersruimte bedragen resp. 2.780, 1.590 en 1.465 mm. Het maximaal toelaatbare aanhangergewicht is ongeremd 600 kg en geremd, afhankelijk van de uitvoering, 1.200 tot 1.500 kg. Het laadvermogen bedraagt wettelijk 500 kg.

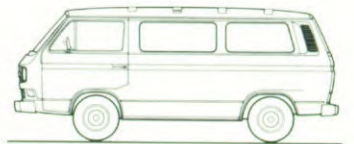

**De belangrijkste gegevens van de Combi met verhoogd dak.**

De Combi met verhoogd dak heeft een lengte van 4.570 mm, een breedte van 1.845 mm en een hoogte van 2.360 mm. Hij heeft 2 tot 9 zitplaatsen. De lengte, breedte en hoogte van de laadruimte zijn resp. 2.780, 1.590 en 1.880 mm. Het maximaal toelaatbare aanhangergewicht is ongeremd 600 kg en geremd, afhankelijk van de uitvoering, van 1.200 tot 2.000 kg.





**Groot laadoppervlak bij geringe buitenafmetingen. De Pick-up en de Pick-up met verbrede houten laadbak.**

Of u cement, betonmolens, ramen, installatiemateriaal, meubels of tuinprodukten te vervoeren hebt, voor een Pick-up bestaat er nauwelijks een alternatief.

Z'n laadbakafmetingen zijn 2.730 mm lang en 1.735 mm breed. Ondanks deze royale bakafmetingen blijven de voertuigafmetingen gering.

De cabine van beide Pick-up uitvoeringen is standaard voorzien van 3 zitplaatsen. Belhalve de bestuurdersstoel is er een tweepersoons bijrijdersbank. Veel arm- en beenruimte zorgen voor aangenaam en ontspannen rijden.



De vlakke stalen laadvloer is voorzien van hardhouten latten en op genormaliseerde laadbordeshoogte gemonteerd. De drie stabiele geprofileerde zijkleppen uit staalplaat, zijn om te klappen en voorzien van een solide veiligheidsvergrendeling. Een opstapje op de achterklep vergemakkelijkt het op- en afstappen bij laden en lossen.



Om de lading niet alleen veilig maar ook droog te kunnen vervoeren, is er als extra voor beide Pick-up's een kunststof huif verkrijgbaar.







De Pick-up met verbrede houten laadbak is bijzonder geschikt voor volumineuze lading. De laadvloer is 2.820 mm lang en 1.895 mm breed. De laadvloer en de zijborden zijn van robuust hardhout gemaakt. Het vloeroppervlak bedraagt 5,34 m<sup>2</sup>.



Onder de laadvloer van beide Pick-up's bevindt zich een afsluitbare bergruimte die van twee kanten toegankelijk is. In deze bijna 1 kubieke meter grote, extra laadruimte kan bijvoorbeeld gereedschap worden opgeborgen.

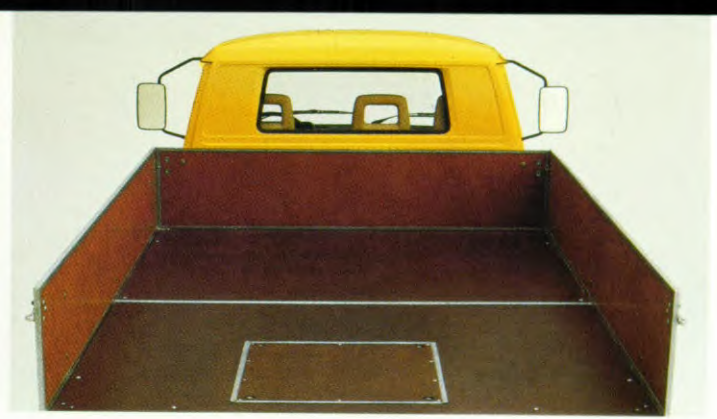

**De belangrijkste gegevens van de Pick-up.**

Hij heeft een lengte, breedte en hoogte van resp. 4.570, 1.870 en 1.930 mm. De afmetingen van de laadruimte zijn 2.730, 1.735 en 365 mm. Het laadvermogen bedraagt, afhankelijk van de uitvoering, 978 tot 1.195 kg. Het max. aanhangergewicht is ongeremd 600 kg en geremd, afhankelijk van de uitvoering, 1.200 tot 2.000 kg.

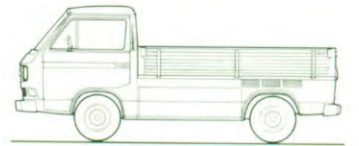

**Pick-up met verbrede houten laadbak.**

Hij heeft een lengte, breedte en hoogte van resp. 4.636, 2.000 en 1.930 mm. De afmetingen van de laadruimte zijn 2.820, 1.895 en 405 mm. Het laadvermogen, afhankelijk van de uitvoering, bedraagt 1.004 tot 1.082 kg. Het max. aanhangergewicht is ongeremd 600 kg en geremd, afhankelijk van de uitvoering, 1.200 tot 1.500 kg.

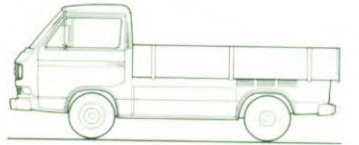



**Veel ruimte voor lading en mensen.**

**De Pick-up met dubbele cabine.**

Voor het vervoer van personen, gereedschappen en materiaal is de Pick-up met dubbele cabine de meest economische oplossing. Behalve de grote laadruimte voor goederen biedt hij ruimschoots plaats aan maximaal 6 personen. Afhankelijk van de behoefte kan de dubbele cabine met 2, 3, 5 of zelfs 6 zitplaatsen worden uitgerust.

Het voorste deel van de cabine is standaard voorzien van drie comfortabele zitplaatsen. Deze zijn voorzien van een duurzame kunstlederen bekleding en ergonomisch gevormd. Zitting en rugleuning zijn meervoudig verstelbaar en bieden veel armen- en beenruimte. Het is mogelijk de cabine te voorzien van twee stoelen. Zonder halfhoog

tussenschot ontstaat een doorloopmogelijkheid naar het achterste cabinedeel. In dit gedeelte van de cabine bevindt zich een bank die aan 3 personen plaats biedt.

De "tweede" cabine is toegankelijk via een afzonderlijke deur. De dubbele cabine kan bijvoorbeeld op een bouwplaats ook als rustgelegenheid dienst doen.

De laadvloer van de Pick-up met dubbele cabine heeft met een lengte van 1.880 mm, een breedte van 1.735 mm en 3,24 m<sup>2</sup> oppervlak.

Zonder storende wielkasten is hij tot het laatste hoekje volledig te benutten.

De stalen zijborden zijn om te klappen en voorzien van een veiligheidsvergrendeling. Evenals bij de Pick-up met een enkele cabine is ook deze variant uitgerust met een opstapje aan de achterklep die het op- en afstappen en daarmee het laden en lossen vergemakkelijkt.





Onder de laadvloer van de Transporter met dubbele cabine bevindt zich net als bij alle Pick-up-varianten een afsluitbare bergruimte voor lading en gereedschap.



Een blik in het achterste cabinegedeelte met de ruime bank voor 3 personen. Onder de bank bevindt zich een extra laadruimte waarin gereedschap ondergebracht kan worden.



**De belangrijkste gegevens van de Pick-up met dubbele cabine.**

De Pick-up met dubbele cabine heeft een lengte van 4.570 mm, een breedte van 1.870 mm en een hoogte van 1.925 mm. De laadruimte is 1.880 mm lang, 1.735 mm breed en 365 mm hoog. Er is plaats voor maximaal 6 personen.

Afhankelijk van de uitvoering bedraagt het laadvermogen 982 tot 1.116 kg. Het max. toelaatbare aanhangergewicht is ongeremd 600 kg en geremd, afhankelijk van de uitvoering van 1.200-2.000 kg.

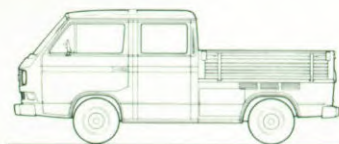

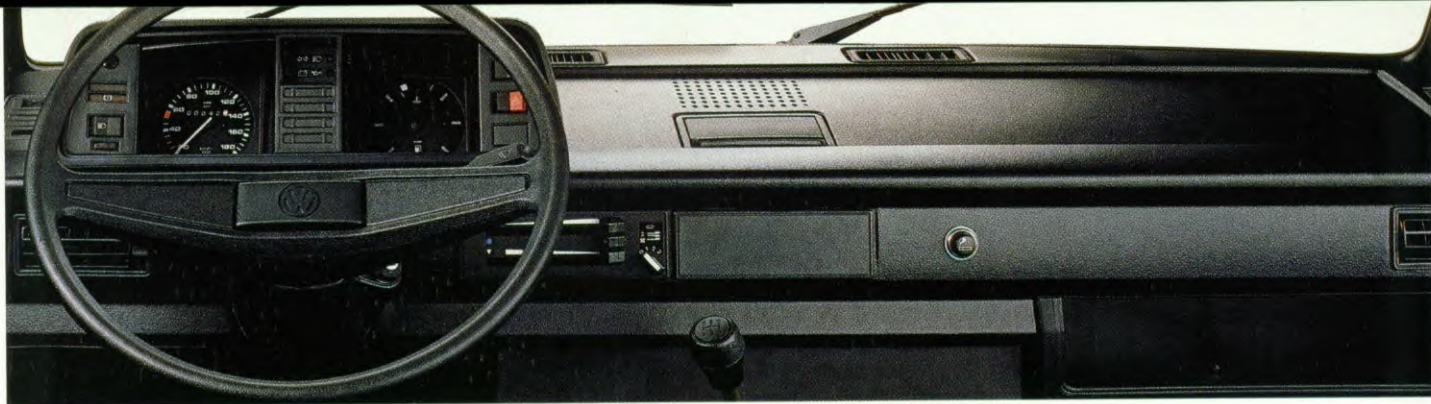

**Een aangename werkplek.  
De cabine.**

De cabine van de Volkswagen Transporter is een geslaagde combinatie van het comfort van een personenwagen en het duurzame karakter van een bedrijfswagen.

De constructeurs hebben daarmee een werkplek gecreëerd waar de chauffeur onder alle omstandigheden zijn werk optimaal kan verrichten. In lokaal of (inter-)nationaal verkeer en over moeilijk berijdbare wegen.

De anatomisch gevormde stoelen zorgen dankzij de grote

arm- en beenruimte voor een aangename zit.

Alle instrumenten en bedieningsorganen zijn zo gunstig geplaatst dat ze binnen handbereik zitten of met één blik te overzien zijn.

Van de snelheidsmeter tot de controlelampjes voor dynamo en oliedruk, alles is voorhanden wat voor een doelmatig overzicht belangrijk is.

Maar voor een ergonomisch verantwoorde werkplek is meer nodig. De lichte besturing en de precieze schakeling bijvoorbeeld. Of het lage geluidsniveau, de sterke, goed regelbare verwarming met zijn 3-snelheden aanjager en de ruitenwipers met twee snelheden.

En niet op de laatste plaats, de verstelbare rugleuning, de 3-puntsveiligheidsgordels met

rolautomaat en de standaard hoofdsteunen voor bestuurder en bijrijder.





Zoals u ziet, wordt bij de uitrusting van de werkplek niet alleen veiligheid, maar ook comfort met hoofdletters geschreven. De cabine van de Volkswagen Transporter vereenvoudigt niet alleen het werken, maar zorgt er ook voor dat u zich erin thuis zult voelen.

De cabine is standaard uitgerust met een brede bijrijdersbank die aan twee personen ruim plaats biedt.

Op verzoek is stoffen bekleding in plaats van kunstleder (tegen meerprijs) mogelijk.





**Een bijzonder comfortabele wijze om een VW-Bus te rijden. De Caravelle GL.**

Ongeacht of het gaat om lange ritten of stadsverkeer, hierin is elke kilometer puur rijplezier. Want de GL-uitvoering komt tegemoet aan de hoogste eisen.

Daarom wordt de Caravelle juist daar ingezet waar comfort en ruimte van uitzonderlijk belang zijn.

Als visitekaartje van grote hotels en reisorganisaties, als pendelbus op vliegvelden en natuurlijk als royale limousine voor de familie. Om slechts enkele voorbeelden te noemen.

Tot de uiterlijke kenmerken van de Caravelle GL behoort de speciale lakafwerking in twee kleuren. Daarbij komen de blanke sierlijsten van de ramen en de verchromde bumpers met rubber stootlijsten.

Belangrijk als het gaat om laadruimte: met 1,7 m<sup>3</sup> biedt de laadruimte voldoende plaats aan tassen en koffers. Mocht dat nog niet voldoende zijn, dan kan de rugleuning van de laatste bank worden omgeklapt zodat er een netto laadruimte ontstaat van niet minder dan 2,93 m<sup>3</sup>.



De verwarmbare achterrauit is standaard. Dat geldt ook voor de ruitewisser met intervallschakeling en met wis-wasinstallatie op de achterrauit.





Over de stoelen; de chauffeur en de bijrijder kunnen het zich in de anatomisch gevormde stoelen met verstelbare armleuningen echt comfortabel maken.

De speciale velours bekleding is behalve aangenaam ook duurzaam. De Caravelle GL heeft 7 zitplaatsen. Vanzelfsprekend zijn de middelste en de achterste bank eveneens met armleuningen en hoogwaardige velours bekleding uitgevoerd, zodat ook de passagiers van het rijcomfort kunnen genieten.

Er is ook, tegen meerprijs, een uitvoering met 8 zitplaatsen. Ook hier staat het zitcomfort op een hoog niveau. Alle kleuren in het interieur zijn smaakvol op elkaar afgestemd. De deur en zijpanelen zijn voorzien van stoffen bekleding en chroomkleurige sierlijsten.

De vloer en bagageruimte zijn afgewerkt met een hoogwaardig en duurzaam velours-tapijt.



Tenslotte nog een blik op het dashboard. Alle instrumenten en bedieningsorganen zijn overzichtelijk en functioneel geplaatst. De kleur van het met schuim en kunststof beklede veiligheidsstuurwiel is afgestemd op de rest van het interieur.

Comfort, waar je ook kijkt. En standaard bovendien.



#### Belangrijkste gegevens van de Caravelle GL.

De Caravelle GL heeft een lengte van 4.570 mm, een breedte van 1.845 mm en een hoogte van 1.950 mm. Hij beschikt over 7 of 8 zitplaatsen. Het max. toelaatbaar aanhangergewicht is ongeremd 600 kg en geremd, afhankelijk van de uitvoering, tussen de 1.200 en 2.000 kg. Het wettelijk laadvermogen bedraagt 500 kg.





**Praktisch en comfortabel.  
De Caravelle CL.**

Een echte allround bus, die u behalve betrouwbare Volks-wagen techniek ook een grote hoeveelheid comfort biedt. Zoals iedere Caravelle is de Caravelle CL zeer geschikt voor zowel personenvervoer als voor het transport van 'grote' inkopen. En niet te vergeten voor een lange vakantie met het gehele gezin.

De Caravelle CL is bestemd voor hen die weliswaar niet het toppunt van luxe nastreven, maar wel grotere eisen stellen aan autorijden. En praktische argumenten weten te waarderen.

Neem bijvoorbeeld de carrosserie: de tweekleurige lak, de verchromde bumpers met stootstrips en de blanke raamsierlijsten zijn standaard.

En in het royale interieur vindt u zulke praktische details als een dagteller, een afsluitbaar dashboardkastje rechts, een klokje en een 12 Volt contactdoos.



Denkt u eens aan de geheel bedekte bagageruimte met een inhoud van 1,7 m<sup>3</sup>, die u met liefst 1,23 m<sup>3</sup> kunt vergroten, door de rugleuning van de achterste bank naar voor te klappen.

Zo kan alles gemakkelijk worden ingeladen en vervoerd, van boodschappenmanden tot verhuisdozen en kampeerspullen.







Vervolgens werpen we een blik voorin, op de anatomisch gevormde stoelen van hoogwaardig, goed steun verlenend kunstleer. De twee toetraampjes zijn bijzonder populair, vanwege de goede doseerbaarheid van de binnenstromende lucht. Een detail dat evengoed tot de standaardvoorziening behoort als de achteruitrijlampen.



Ten slotte nog enkele gegevens over de passagiersaccommodatie. Alle zittingen en rugleuningen zijn van robuust kunstleer en geven ruim comfort.

Het spreekt vanzelf dat u op aanvraag ook stoffen bekleding kunt krijgen (zie afbeelding). Deze is niet alleen zeer chic, maar bovendien uitstekend houvast biedend. Het is niet voor niets dat de bussen van Volkswagen bekend staan als waardevast, in elk opzicht.



**De belangrijkste gegevens van de Caravelle CL.**

De Caravelle CL heeft een totale lengte van 4.600 mm, een breedte van 1.845 mm en een hoogte van 1.950 mm. Hij heeft naar keuze 7, 8 of 9 zitplaatsen. De toegestane maximum aanhangerlast bedraagt 600 kg (ongeremd) en, afhankelijk van het motortype, 1.200 tot 2.000 kg geremd. Het wettelijk laadvermogen bedraagt 500 kg.





**Economisch in alle opzichten.  
De Caravelle C.**

Steeds zie je hem weer, als personenbus voor bedrijven en instellingen, als praktische familiebus enz. enz.

Deze lijst blijft zich verder uitbreiden. Deze gunstig geprijsde uitvoering uit ons Bus-programma spreekt veel mensen aan. Want de Caravelle C biedt ondanks zijn gunstige aanschafprijs toch alles wat voor het rijden met een bus wenselijk is.

Een royaal interieur, veel arm- en beenruimte rond de zitplaatsen, een makkelijke in- en uitstap en een grote laadruimte.

Daarbij komt een kleine draaicirkel met een diameter van slechts 10,7 meter. Bovendien parkeer je de Bus in elk parkeergaatje en elke normale garage.

De ruimte is voorzien van een slipvrije bekleding en de vloer van praktische gummaten.

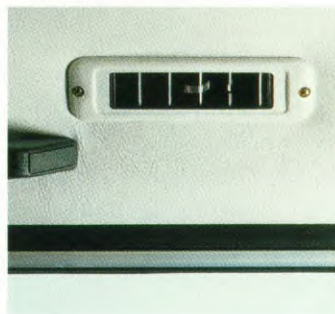

Voor een aangenaam klimaat in de Bus zorgt het gecombineerde verwarmings/ventilatiesysteem met een 3 snelheden aanjager. Door de ventilatiekanalen en de 4 regelbare uitstroomopeningen in het dak, kan iedereen op z'n eigen plaats individueel frisse lucht krijgen.





Opdat alle passagiers aangenaam kunnen zitten, zijn de stoelen anatomisch gevormd en bekleed met een hoogwaardig, duurzaam kunstleer.

De zittingen hebben een kern van veren en geven veel steun aan de dijbenen.

De Caravelle C kan als 7- of 8-persoonsuitvoering worden besteld. Standaard biedt de Caravelle C aan 9 personen ruim plaats.



De Caravelle C kan net zoals alle andere Bussen C van Volkswagen worden uitgerust met een praktische doorgang naar de passagiersruimte.



Nog een blik op het instrumentarium met de regelbare instrumentenverlichting. Alle instrumenten en bedieningsorganen zijn overzichtelijk en functioneel geplaatst.



**De belangrijkste gegevens van de Caravelle C.**

De Caravelle C heeft een lengte van 4.570 mm, een breedte van 1.845 mm en een hoogte van 1.950 mm. Hij heeft 7,8 of 9 zitplaatsen het max. toelaatbaar aanhangergewicht is ongeremd 600 kg en geremd, afhankelijk van de uitvoering 1.200 tot 2.000 kg. Het wettelijk laadvermogen bedraagt 500 kg.





**Het exclusieve visitekaartje.  
De Caravelle Carat.**

Wie gewend is zich met het ongewone te omgeven, stelt ook bijzondere eisen aan z'n zaken- of reiswagen. Voor deze doelgroep hebben wij de Caravelle Carat ontwikkeld. Een auto, die anders is dan andere. Bijzonder exclusief en daarbij onovertroffen veelzijdig en individueel. Het uiterlijk van de Caravelle Carat kenmerkt zich door terughoudende elegantie en een gedistingeerd uiterlijk, hoe je hem ook bekijkt.

Zoals de voorzijde met zijn geïntegreerde dubbele koplampen of de talrijke accessoires die in matzwart gehouden zijn.

En laten we het gemodificeerde, verlaagde onderstel met de sportieve en elegante lichtmetalen wielen en de brede radiaalbanden niet vergeten.

De Caravelle Carat is gewend om alleen voor de beste adressen stil te staan.

Achter het exclusieve ontwerp is functionaliteit van het allerhoogste niveau te vinden. Super comfortabele clubfauteuils met hoogwaardige veloursbekleding, met optimale zijdelingse steun, verstelbare armleuningen en van kussens voorziene hoofdsteunen. Qua kleur is alles perfect op elkaar afgestemd. Dat geldt ook voor het hoogwaardige velourstapijt dat door de hele auto is te vinden.

Zelfs in de ca. 1,24 m<sup>3</sup> grote bagageruimte waar voor veel koffers, tassen en paperassen plaats is.



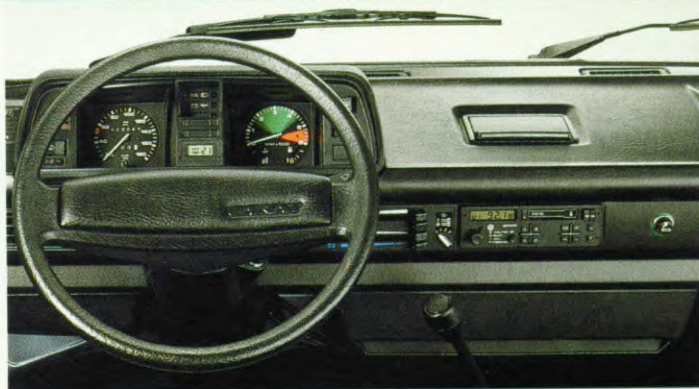

Ook de individueel instelbare als spots uitgevoerde leeslampen behoren tot de standaarduitrusting.

Maar de Caravelle Carat is niet alleen een uiterst luxueuze reiswagen, maar hij is ook een moderne conferentieruimte op vier wielen. In het passagiersgedeelte zijn er vier comfortabele clubfauteuils, steeds twee tegenover elkaar. De beide voorste stoelen kunnen 180 graden gedraaid worden om zo tegenover de gesprekspartner te kunnen zitten aan de uitklapbare conferentietafel. Een overtuigende ontvangst op het allerhoogste niveau.

Nog een blik naar voren op het beklede dashboard. Luxe is hier standaard. Met een toerenteller, digitale klok, een gecombineerd verwarmings- en ventilatiesysteem met individueel regelbare uitstroomopeningen en een stereo radio-cassetterecorder lijkt het op een echte cockpit. De verwarmde buitenspiegels kunnen van binnenuit elektrisch worden versteld.



Voor uw papieren en documenten is er een aantal opbergmogelijkheden in de passagiersruimte. Kortom, comfort tot in het kleinste detail.



#### De belangrijkste gegevens van de Caravelle Carat.

De Caravelle Carat heeft een lengte van 4.605 mm, een breedte van 1.845 mm en een hoogte van 1.950 mm. Hij beschikt over 6 zitplaatsen. Het max. toelaatbare aanhangergewicht is ongeremd 600 kg en geremd 1.500 kg. Het wettelijk laadvermogen bedraagt 500 kg.

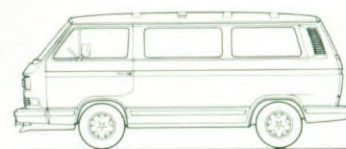



**Voor werk en vrije tijd.  
De Multivan.\***

Hij is meer dan een gewone auto en anders dan elke andere Bus van Volkswagen. Want met de Multivan rijdt u niet alleen dag in, dag uit comfortabel door de stad, maar in het weekend, bij de uitoefening van uw hobby of tijdens uw vakantie is het uw mobiele vakantieverblijf. Beperken we ons in eerste instantie tot het dagelijks gebruik van de Multivan. In de cabine treft u veel comfort. Royale beenruimte en de anatomisch gevormde stoelen met armleuningen. Daar hebt u tijdens lange ritten veel profijt van. Bovendien, ontspannen rijden betekent ook veilig rijden.

De interieurruimte van de Multivan is werkelijk overweldigend. Zes personen hebben royaal de ruimte. Twee voorin en drie op de achterbank. Daar tegenover bevindt zich een enkele stoel met extra bergruimte eronder.



Wanneer u van uw wendbare stadsauto een kampeerauto wilt maken, hoeft u slechts met een handgreep de achterbank om te klappen waardoor een royale lig- en slaapruijnte vrijkomt.

Wanneer deze ruimte nog niet voldoende is, is er als extra een uitvouwbaar dak leverbaar.

Behalve de twee extra slaapplaatsen geeft dit uitvouwbaar dak stahoogte in het woongedeelte.



\* Niet leverbaar in Nederland.



Om het u onderweg zo aangenaam mogelijk te maken zijn er in de passagiersruimte talloze praktische details. Zoals bijvoorbeeld de opklapbare tafel met transistorverlichting daarboven. Maar ook de koelbox en de flessenhouder. Alles standaard, net zoals de afneembare gordijnen en de onderhoudsvriendelijke kunststof bekleding van de houten vloerpanelen.



Voor uw reisbenodigdheden en garderobe is er natuurlijk ook extra ruimte. Bijvoorbeeld in de bergruimte onder de achterbank en uiteraard in de gestoffeerde bagageruimte. Naar wens kunt u voor de Multivan ook diverse inbouwkasten aanschaffen.

Per slot van rekening is de Multivan veel meer dan zomaar een auto.



**Een paar gegevens van de Multivan.**

De Multivan heeft een lengte van 4.570 mm, een breedte van 1.845 mm en een hoogte van 1.960 mm. Hij beschikt over 6 zitplaatsen.

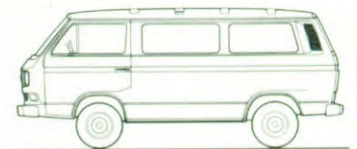

**Een paar gegevens van de Multivan met uitvouw dak.**

De Multivan met uitvouw dak heeft een lengte van 4.570 mm, een breedte van 1.845 mm en een hoogte van 2.050 mm. Hij beschikt over 6 zitplaatsen.

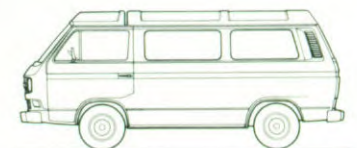



**Vierwiel aandrijving zonder concurrentie.**

**De Syncro.**

De Syncro combineert uitzonderlijk rijgenoeien met een maximum aan veiligheid. Met de nieuwe 4x4 techniek van de Volkswagen Syncro vormen ook extreme weg- en weersomstandigheden voor u geen hindernissen meer. Ongeacht of het sneeuw of ijs is, modder of zand, een Syncro laat zich niet tegenhouden.

Zonder dat u ook maar een schakelaar hoeft om te zetten, brengt de Syncro u veilig en met kracht op alle vier wielen naar uw bestemming. Op autosnelwegen net zo gemakkelijk als in het drukke stadsverkeer, op ongebaande wegen en in het terrein, op gladde sneeuw pistes en op steile en moeilijk toegankelijke bergpaden. Want op de Syncro-techniek kunt u rekenen.

Het onderstel is op de te verwachten grotere belastingen gebouwd. Een afdoende bescherming voor de vooras en motor- en versnellingsbak zorgt

voor de benodigde veiligheid. Links en rechts van de cardanas monteerden we bescherm-balken. De 70-liter brandstoftank ligt goed beschermd direct voor de achteras.

Afhankelijk van de transport-

taak en het eisenpakket is de Syncro met verschillende motoren te leveren. Van de 57 kW (78 pk) waterboxer motor en de 51 kW (70 pk) turbodiesel motor tot de twee inspuitsmotoren met respectievelijk 82 kW (112 pk)

en 70 kW (95 pk) voor de versie met katalysator.

De Syncro-techniek regelt, in tegenstelling tot wat gebruikelijk is bij voertuigen met inschakelbare vierwiel aandrijving, de





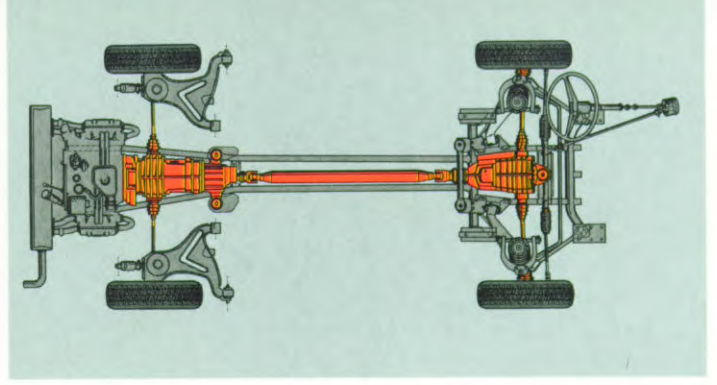
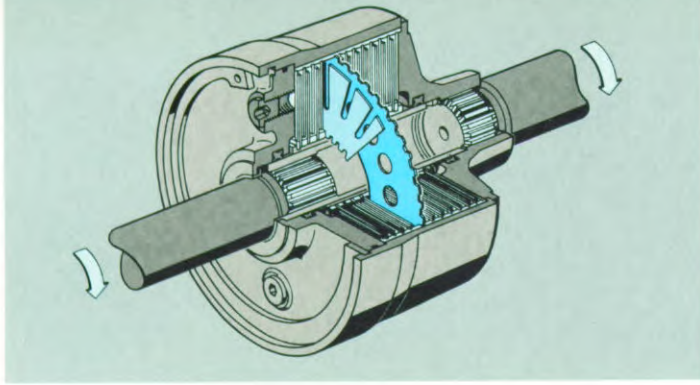

inschakeling van de voorwiel-aandrijving automatisch. Bij minimale toerentalverschillen tussen voor- en achteras treedt een viscocoppeling in werking. Daarbij worden de aandrijfkrachten traploos op de vooras overgedragen. En wel zo snel en schokvrij dat je het alleen aan

het resultaat merkt; veiliger en stabielere rijeigenschappen onder alle omstandigheden.

Ongeacht of het om moeilijk toegankelijke terreinen en onbegaanbare gebieden gaat of om het dagelijkse verkeer en tijdens winterse omstandigheden.

Vanzelfsprekend is de nieuwe Syncro-techniek leverbaar voor elke Bus (behalve de

Caravelle Carat) en Transporter-variant van Volkswagen. Af-fabriek voorzien van een 4+G versnellingsbak (4-versnellingsbak en een kruipgang voor het terrein).

Voor extreme doeleinden zijn er standaard differentieelblokkeringen gemonteerd op de voor- en achteras. Deze zijn naar behoefte apart inschakelbaar.

Het voordeel daarvan is dat de wielen van één as daardoor star met elkaar worden verbonden en de aandrijfkrachten zonder slipverlies worden gebruikt. De schakelaars van deze differentieelblokkeringen zijn binnen handbereik op het dashboard geplaatst.

**Het Syncro-programma.**

Volkswagen Syncro-modellen zijn leverbaar als Caravelle GL, Caravelle CL, Caravelle C. Als Multivan\* Combi en Combi met verhoogd dak. Als gesloten bestelwagen en de gesloten bestelwagen met verhoogd dak. Als Pick-up en Pick-up met dubbele cabine. De specificaties zijn afhankelijk van de uitvoering. Het max. toelaatbare aanhangergewicht is ongeremd 600 kg en geremd 2.000 kg.

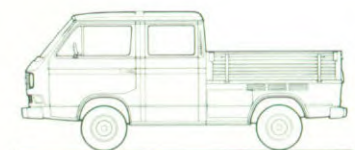
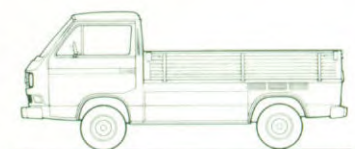
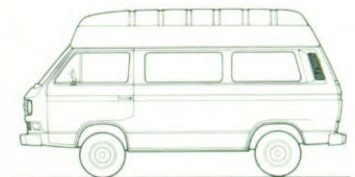
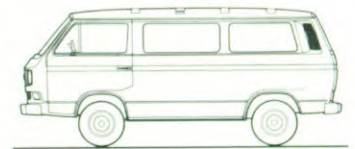
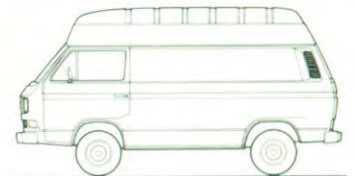
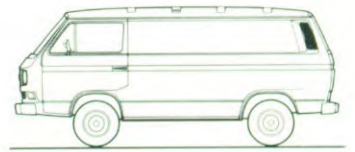

\*Niet leverbaar in Nederland.

## Individuele accessoires die van uw Transporter en Bus maatwerk maken.

De veelvoud aan modellen en de keuze uit verschillende motoren maakt het u eenvoudig om voor uw transporttaak de juiste Volkswagen Transporter of Bus te kiezen. Wanneer u daarnaast nog individuele wensen hebt, beschikt Volkswagen over een goed gesorteerd assortiment, speciaal voor de Transporter en Bus ontwikkelde, accessoires.

Lichtmetalen velgen geven uw Bus niet alleen een eigen identiteit, maar vooral ook een sportief uiterlijk.

De toerenteller is een goede hulp. Met hem kunt u in één oogopslag zien, wanneer er geschakeld moet worden. Daarmee spaart u behalve de motor ook nogal wat brandstof. Halogeen mistlampen zorgen ervoor dat bij minder goede weersomstandigheden het zicht toch optimaal blijft.

De koplampreinigingsinstallatie zal vooral de kilometervreters aanspreken. Via een simpele druk op de knop worden de koplampen tijdens het rijden van het vuil ontdaan waardoor de maximale lichtopbrengst gegarandeerd blijft. Ook op zonnige dagen zorgt het uitstelbare zonnedak voor een aangenaam klimaat in het interieur. Indien gewenst helpen daar de ventilatieruutjes in de portieren ook aan mee.

Bijzonder praktisch zijn de verwarmbare en van binnenuit elektrisch te verstellen buitenspiegels.

In koude en vochtige jaargetijden voorkomt de verwarming het beslaan van de spiegels en de elektrische verstelling zorgt ervoor dat bij wisseling van de chauffeur de afstelling snel weer in orde is.

Op speciaal verzoek zijn de bestuurdersstoel en/of de bijrijderstoel draaibaar uit te voeren. Ook kan er een neer te klappen zit/ligbank worden gemonteerd.

Stuurbechrchtiging vergemakkelijkt de handelbaarheid van het voertuig, vooral bij volle belading. Stuurbechrchtiging draagt ertoe bij dat de chauffeur zich aan het einde van zijn dagtaak nog steeds kan concentreren op zijn werk.

Voor het geval dat u veel te vervoeren hebt en dat er ondanks de capaciteiten van uw Transporter of Bus een aanhangwagen noodzakelijk is, dan hoeft dat geen probleem te zijn.

En wanneer het wenselijk of noodzakelijk wordt geacht een constante temperatuur in het interieur te hebben, is een airconditioning wellicht de beste oplossing. Deze installatie houdt de temperatuur inderdaad constant en doet zijn werk nauwelijks hoorbaar, zodat er onderweg rustig naar muziek geluisterd kan worden.

Als u het bedieningsgemak van uw Volkswagen Transporter of Bus nog verder wilt verbeteren, biedt de automatische versnellingsbak uitkomst (leverbaar in combinatie met een 57 kW en 82 kW benzine motor).

Een in populariteit stijgend alternatief is de 5-versnellingsbak waarvan de hoogste versnelling niet alleen comfortverhogend maar ook brandstofverbruikverlagend werkt. Aangename temperaturen in het interieur in de koude jaargetijden worden bij stilstand bereikt met de extra kachel.

Voor stoffige landen of voor gebieden waar het stoffig is, bestaat er een speciale hooggeplaatste luchtaanzuiging voor de motor. Deze aanzuiging kan worden gecombineerd met een extra laadmogelijkheid op het dak waardoor er nog meer laadruimte beschikbaar komt.

Inschakelbare differentieelblokkeringen zorgen er bij de Transporter en Bus Syncro voor dat de tractie ook onder bijzonder moeilijke omstandigheden gehandhaafd blijft.

Mochten uw specifieke wensen in dit overzicht niet aan de orde zijn gekomen, neemt u dan contact op met uw V.A.G.-dealer; het aanbod Volkswagen-accessoires is te omvangrijk om in deze brochure volledig te worden weergegeven.



Lichtmetalen velgen

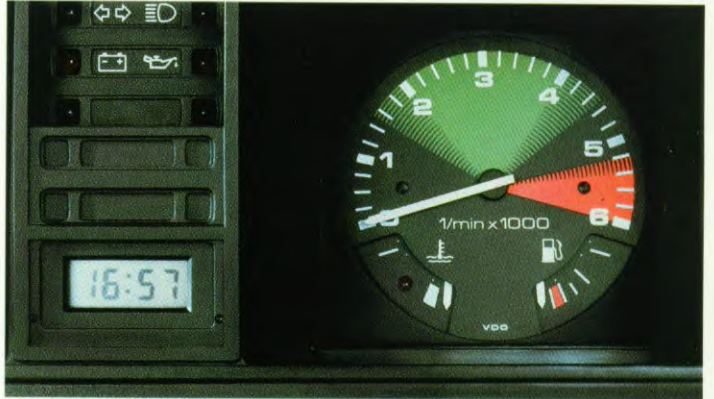

Toerenteller en digitale klok

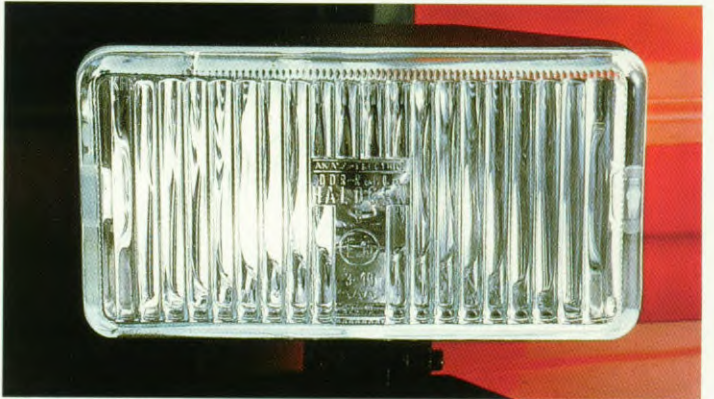

Halogeen mistlampen



Koplamp-wasininstallatie



Uitstelbaar zonnedak



Verwarmbare en elektrisch van binnenuit verstelbare buitenspiegels



Ventilatieuitletjes



Zit/ligbank



Automatische versnellingsbak



Stuurbekrachtiging



Extra verwarming

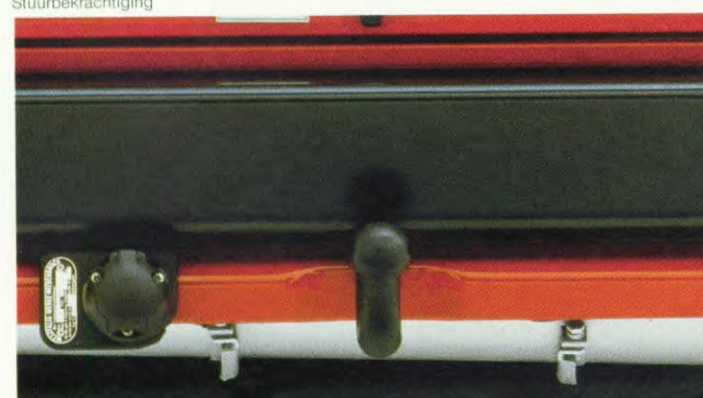

Aanhangwagen kogelkoppeling



Combinatie van luchtinzug en extra laadvloer



Airconditioning



Differentieelblokkeringen bij de Syncro. Twee differentieelblokkeringen standaard.

## De basis van het succes.

### De techniek.

De Volkswagen Transporters en Bussen staan al jaren voor veiligheid, betrouwbaarheid en efficiency. Niet voor niets zijn het de meest succesvolle lichte bedrijfswagens ter wereld. Dat succes kwam echter niet zomaar. We hebben het concept steeds opnieuw verbeterd en verder ontwikkeld om de Transporters en Bussen nog robuuster, nog comfortabeler, nog krachtiger en veiliger te maken.

Voorwaarde daarvoor is een vooruitstrevende en betrouwbare techniek. En deze techniek is dankzij onze lange ervaring en als gevolg van voortdurende verbeteringen vervolmaakt. Zo wordt bijvoorbeeld door het geavanceerde onderstel meer dan gemiddelde rijeigenschappen verkregen. Andere voorbeelden zijn de zeer gunstige aslastverdeling en de door de frontstuuropbouw verkregen grote wendbaarheid.

Dat alles in combinatie met weinig onderhoud en een grote constructieve veiligheid.

De moeilijk vervormbare balkenconstructie van de bodem evenals de deformatie-elementen achter de voorbumper, die naar achteren toe trapsgewijs smaller worden en

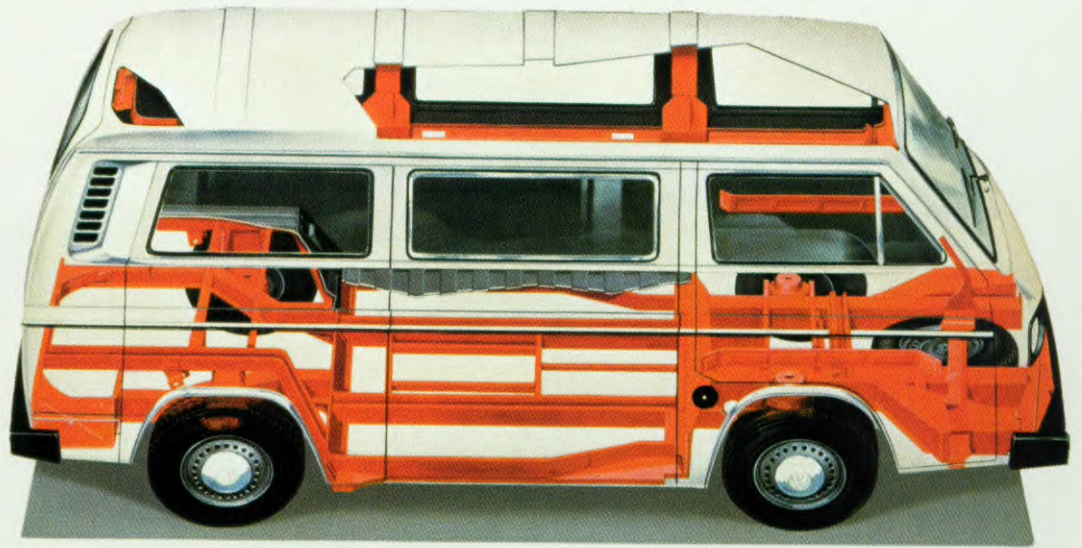

daarbij op gevorkte chassisbalken steunen, maken deel uit van de kostbare veiligheidsconstructie.

Deze voorzieningen geven de Volkswagen Transporter en Bus een grote passieve veiligheid. De energie die bij een frontale aanrijding vrijkomt, wordt via

de voorbumper door het wagenbrede deformatie-element opgevangen.

In het voorste deel van de cabine is op kniehoogte een rondom lopende versterking aangebracht, de stevige profielen in de portieren en de

veiligheidsstuurkolom met z'n vervormbare elementen zorgen ervoor dat bij een eventuele botsing de optredende krachten afgeleid worden en de inzittenden zo veel mogelijk worden beschermd.

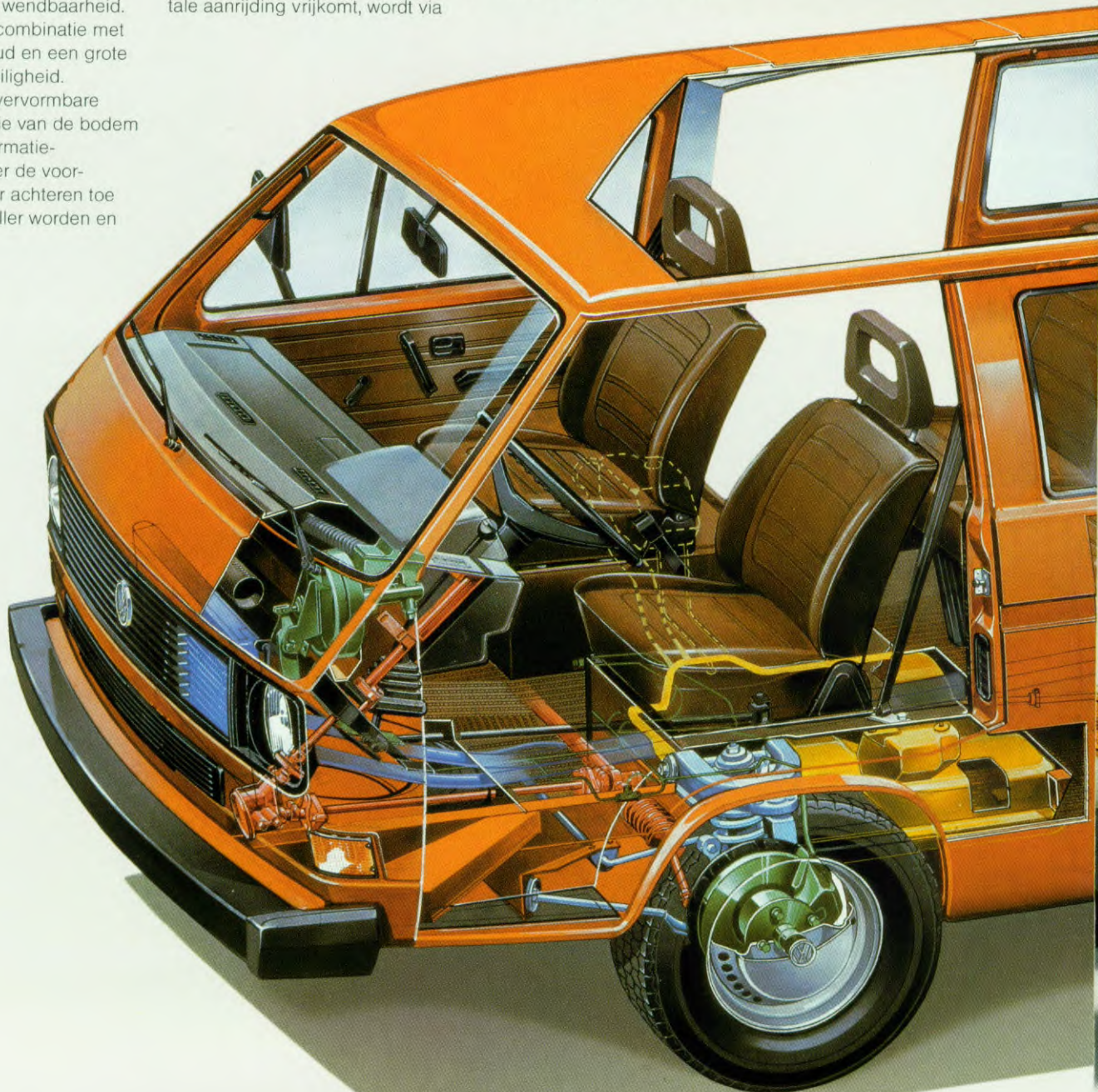

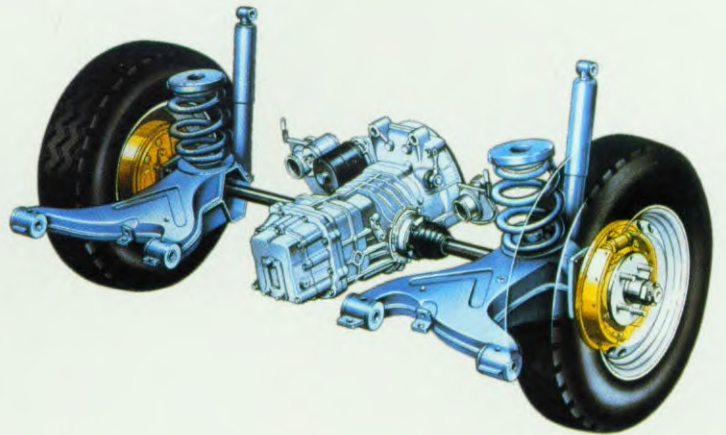
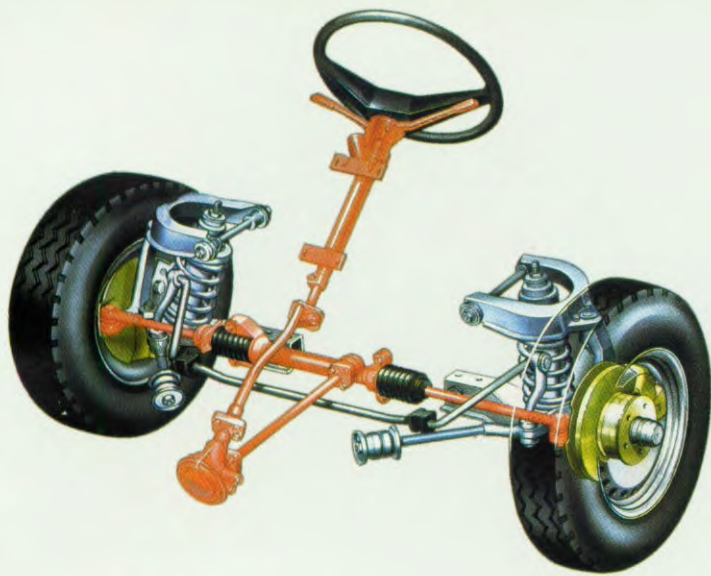

Een ander voorbeeld van de technische voorsprong van de Volkswagen Transporter- en Busmodellen is de voorasconstructie met z'n dubbele wieldraagarmen, stabilisatorstang en zelfcorrige-

rende stuurinrichting. De kans op uitbreken bij remmen of als met twee wielen op een losse ondergrond wordt gereden, wordt hierdoor aanzienlijk verkleind.

De Volkswagen Transporter en Bussen hebben een achteras met schuine wieldraagarmen. Een constructie die men overigens ook wel ziet bij duurdere personenauto's en sportwagens.

Uitgerust met krachtige mini-blokveren en telescoopschokdempers vormt de achteras een belangrijk element van het geavanceerde onderstel en draagt bij aan de voortreffelijke rijeigenschappen.

Zoals gezegd: de superieure techniek vormt de basis voor veiligheid, betrouwbaarheid en efficiency.

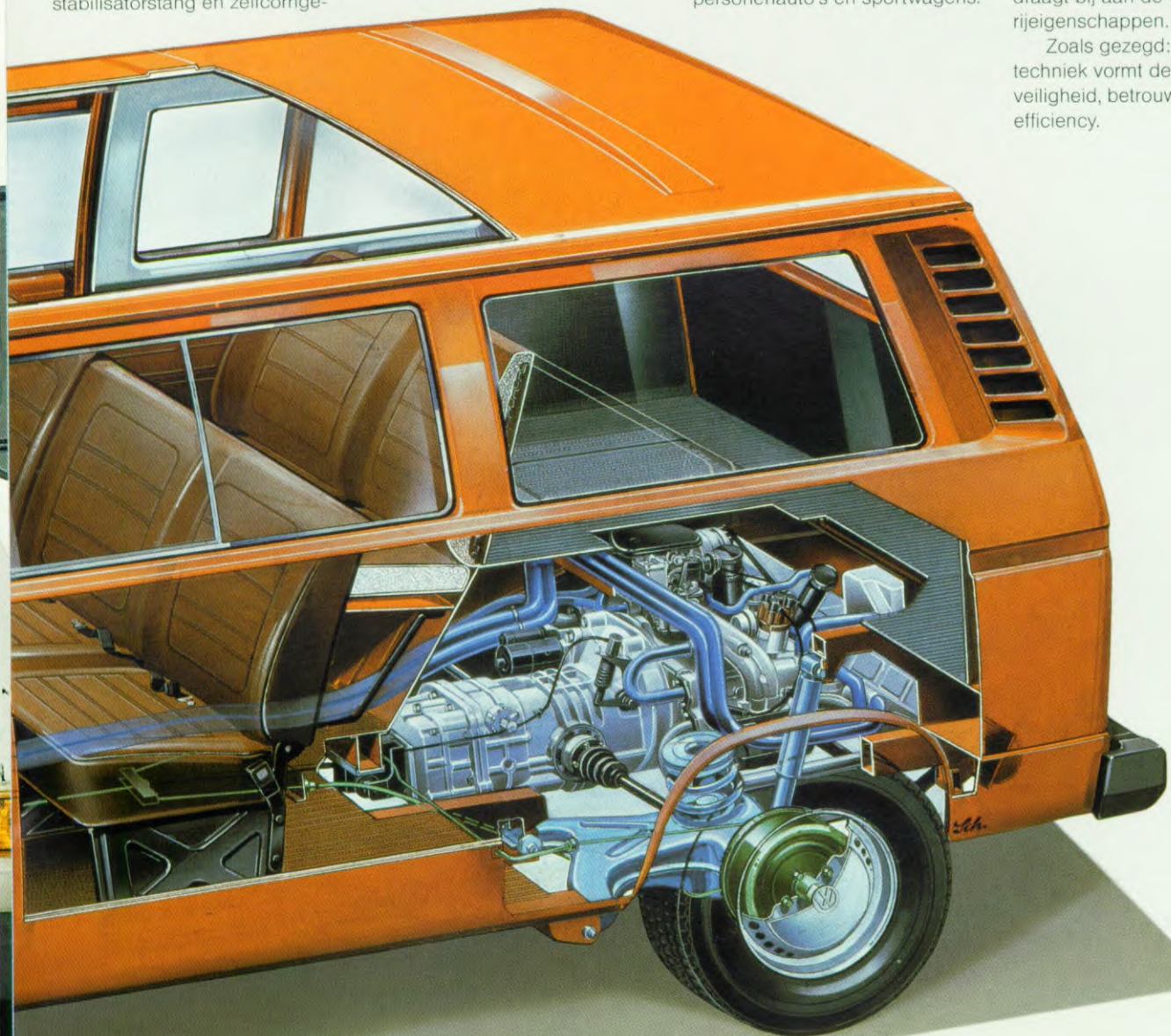

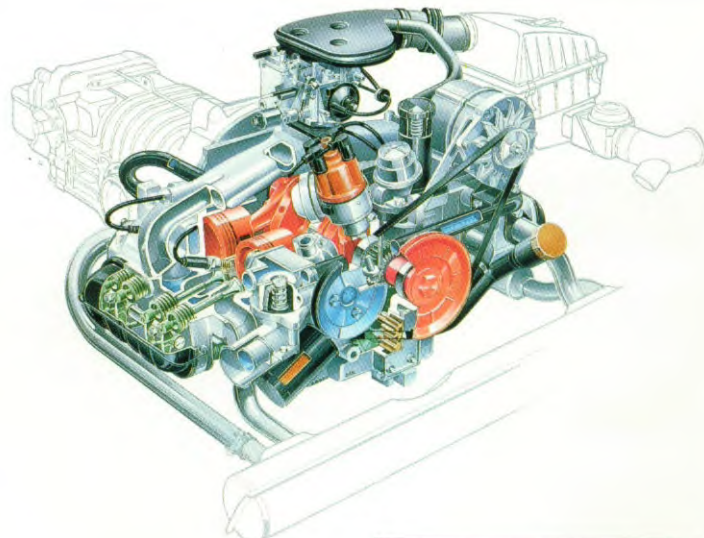
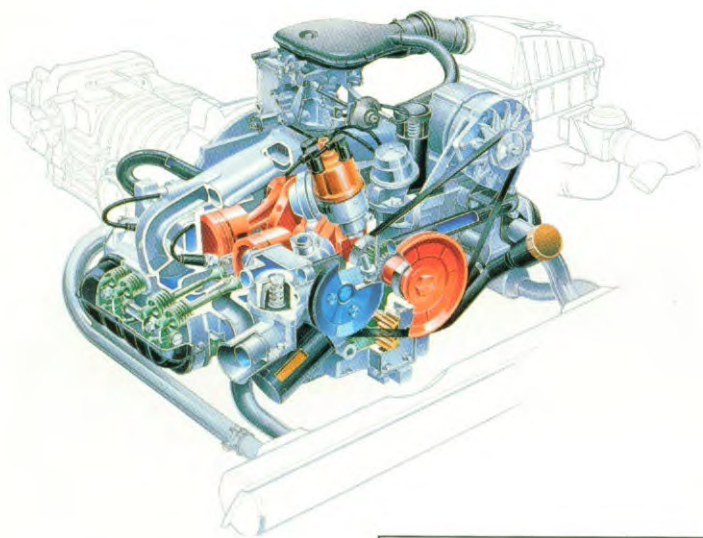

4-cilinder benzinemotor (watergekoelde boxermotor). Inhoud: 1.913 cm<sup>3</sup>. Compressie: 8,6 : 1. Vermogen: 44 kW (60 pk) bij 3.700 tpm. Max. koppel: 140 Nm bij 2.200 tpm.

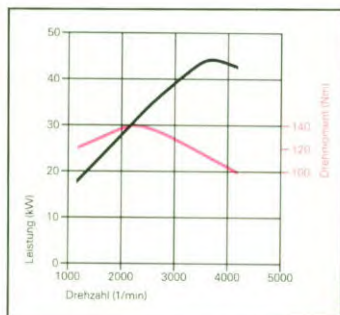

4-cilinder benzinemotor (watergekoelde boxermotor). Inhoud: 1.913 cm<sup>3</sup>. Compressie: 8,6 : 1. Vermogen: 57 kW (78 pk) bij 4.600 tpm. Max. koppel: 141 Nm bij 2.600 tpm.

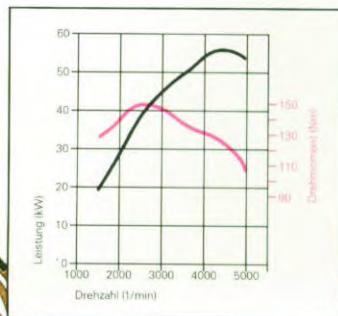

**Voor elke toepassing een passend aandrijfconcept. De motoren.**

Voor ieder die een Volkswagen op maat zoekt, vormt de keuze van de aandrijflijn een belangrijk hoofdstuk. Want Volkswagen biedt niet alleen volop carrosserie-varianten, ook het uitgebreide motorenprogramma is op de meest uiteenlopende transporttaken afgestemd. Neem bijvoorbeeld de 1,6 liter turbodieselmotor met 51 kW (70 pk). Dit is de technische door-ontwikkeling van de beroemde 1,6 liter dieselmotor en verenigt twee schijnbaar tegenstrijdige eigenschappen: bij hoog vermogen blijft de motor toch economisch in gebruik. Want al in het onderste toerenbereik varrast hij door z'n grote trekkracht.

En dat bij een zeer laag geluidsniveau. Deze combinaties maken de turbodieselmotor voor nagenoeg alle transportwensen geschikt.

We stappen over naar de 44 kW (60 pk) benzinemotor met 1,9 liter inhoud.

Een 4-cilinder benzinemotor die genoeg neemt met normale benzine. Met deze motor rijdt u zuinig en soepel. Het is de voordeligste krachtbron voor een Volkswagen. Wie geregeld lange reizen met hoge gemiddelde snelheden moet

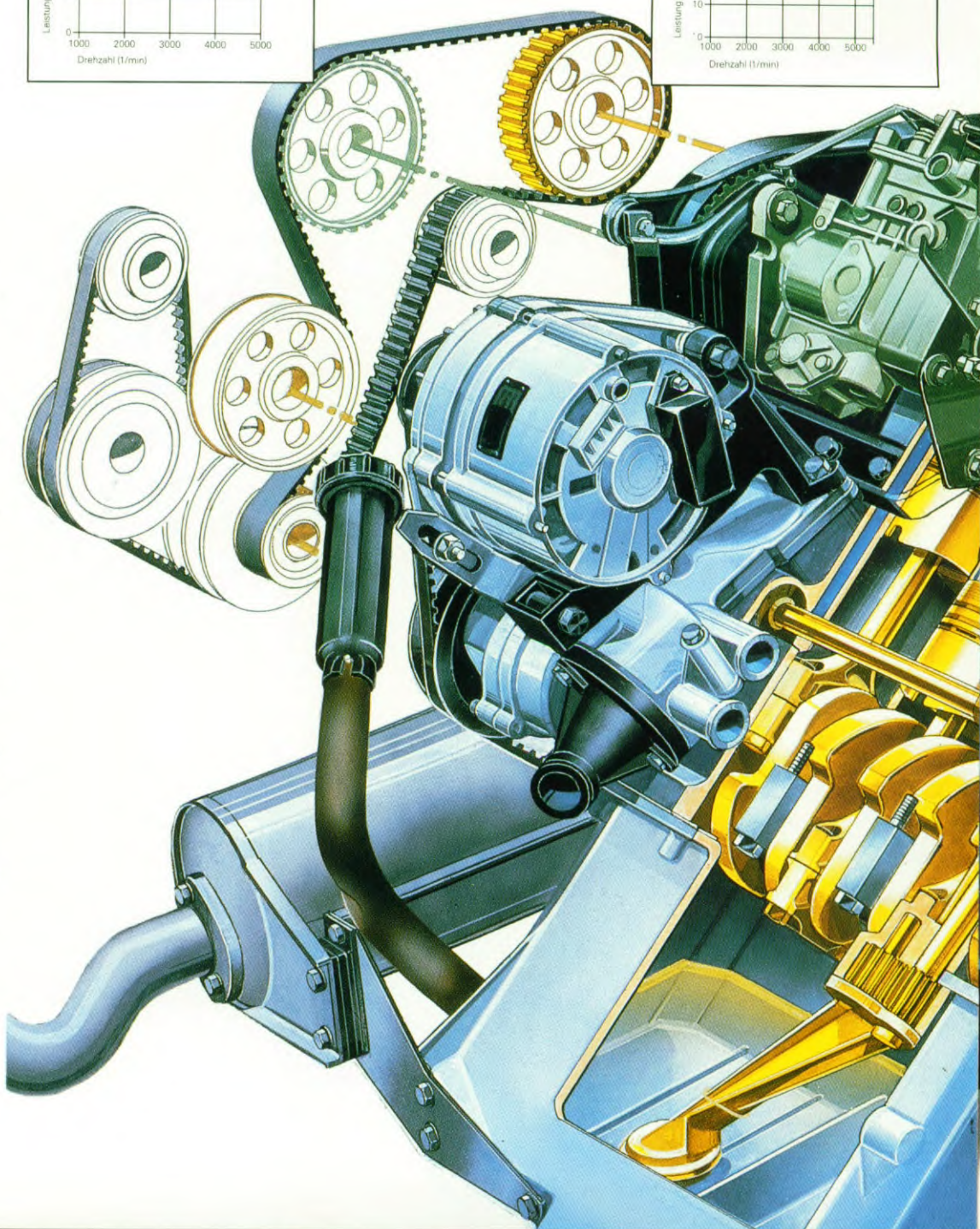

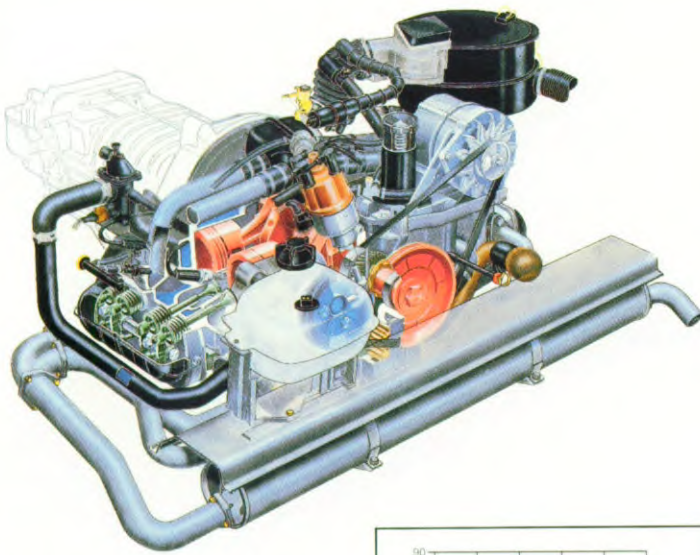

4-cilinder benzinemotor (watergekoelde boxermotor). Inhoud: 2.109 cm<sup>3</sup>. Compressie: 10,5:1. Vermogen: 82 kW (112 pk) bij 4.800 tpm. Max. koppel: 174 Nm bij 2.800 tpm. Met katalysator, compressie: 9,0:1. Vermogen: 70 kW (95 pk) bij 4.800 tpm. Max. koppel: 160 Nm bij 2.800 tpm.

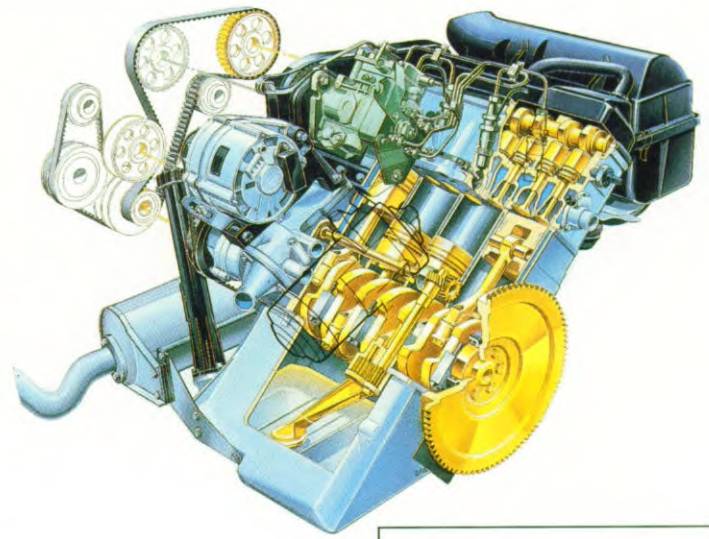
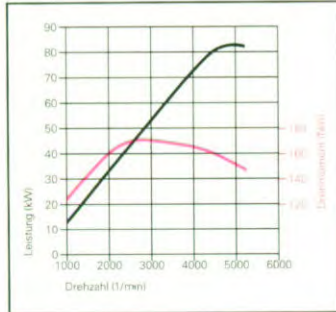

4-cilinder dieselmotor. Inhoud: 1.588 cm<sup>3</sup>. Compressie: 23,0:1. Vermogen: 37 kW (50 pk) bij 4.200 tpm. Max. koppel: 103 Nm bij 2.000 tpm.

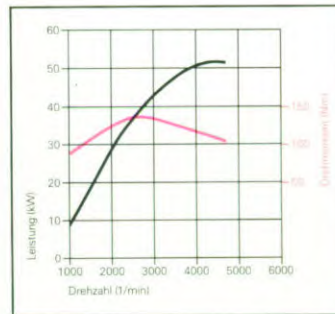
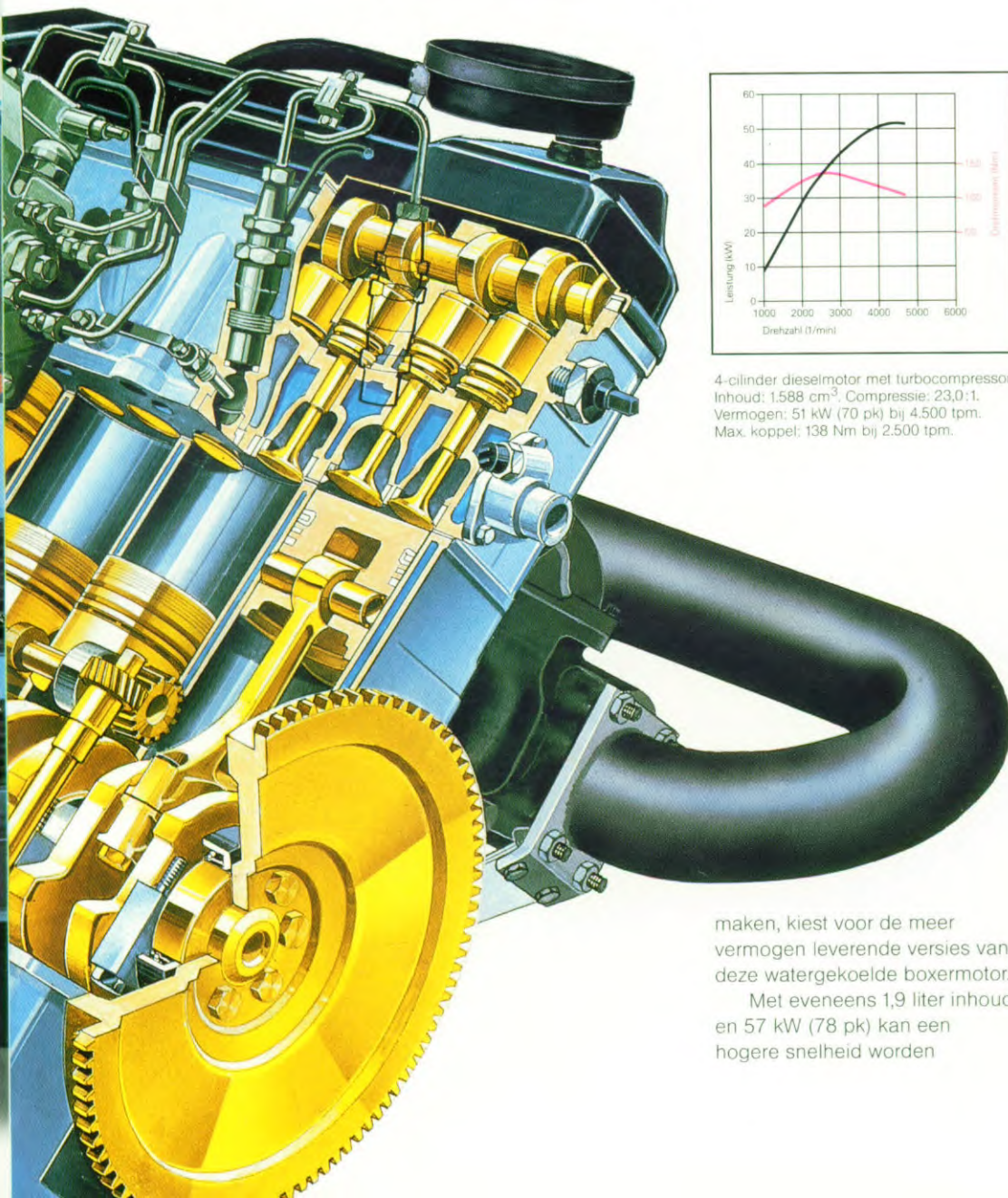
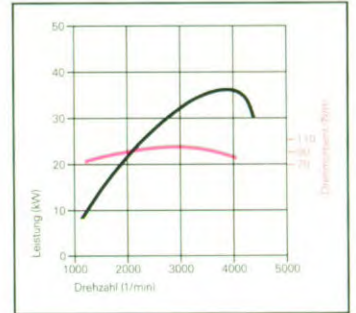

4-cilinder dieselmotor met turbocompressor. Inhoud: 1.588 cm<sup>3</sup>. Compressie: 23,0:1. Vermogen: 51 kW (70 pk) bij 4.500 tpm. Max. koppel: 138 Nm bij 2.500 tpm.

aangehouden zonder dat dit ten koste gaat van souplesse en zuinig rijden.

Voor degene die nog hogere eisen stelt aan rijnsnelheid en motorvermogen, is de 2,1 liter motor met benzine-inspuiting van 82 kW (112 pk)/superbenzine waarschijnlijk een aantrekkelijk alternatief. De motor werkt met een digitaal gestuurde brandstof-inspuiting (Digifant), is uitgesproken soepel en wordt standaard met een 5-versnellingsbak geleverd. De katalysatorvariant van deze motor levert 70 kW (95 pk).

Als goede laatste is er natuurlijk de 1,6 liter dieselmotor met 37 kW (50 pk). Deze efficiënte uitvoering heeft zich al miljoenen malen bewezen. Vooral op de korte afstand wordt hij graag ingezet omdat de exploitatiekosten als gevolg van het zeer gunstige brandstofverbruik opvallend laag zijn.

Welke motor u ook voor uw Bus of Transporter kiest, alle uitvoeringen worden gekenmerkt door een vooruitstrevende techniek. De bewezen betrouwbaarheid van deze motoren garandeert een lage exploitatierekening, kilometer na kilometer.

maken, kiest voor de meer vermogen leverende versies van deze watergekoelde boxermotor.

Met eveneens 1,9 liter inhoud en 57 kW (78 pk) kan een hogere snelheid worden

**Kwaliteit tot in detail.  
De bescherming tegen  
corrosie.**

Een hoge kwaliteit betekent voor ons niet alleen veilig rijden door vooruitstrevende techniek; ook duurzaamheid door optimale anti-roest behandelingen hoort daarbij. Een voorwaarde waaraan we tot in detail tegemoetkomen. Het begint al bij de keus van de materialen. Alle onderdelen die aan corrosie onderhevig (kunnen) zijn, zijn in beginsel uit een- of tweezijdig verzinkte staalplaat vervaardigd.

Na assemblage wordt de complete carrosserie in een kathodisch dompelbad gevoerd.

Een behandeling waarbij alle onderdelen inclusief holle ruimtes en de binnenzijde van het plaatwerk elektrolytisch van een dunne beschermingslaag worden voorzien.

Kwestbare plaatsen zoals randen en hoeken krijgen automatisch een veel sterkere beschermingslaag. De volgende stap biedt bescherming tegen steenslag. Daarbij worden de gehele onderzijde, de wielkasten en het front voorzien van een zeer elastische tussenlaag. Daarna wordt dit gedeelte van de auto afgewerkt met een sterke PVC coating of een speciale laklaag die in hoge mate bestand is tegen steenslag. Lasnaden en felsranden worden afgedicht met een elastisch blijvend materiaal. Na de laatste laklaag worden alle holle ruimtes

voorzien van een waslaag volgens het vacuüm principe, waardoor de vloeibare hete was tot in de allerkleinste hoekjes gelijkmatig wordt verdeeld.

Tenslotte wordt de gehele onderzijde, inclusief wielkasten en wielophanging, voorzien van een filmlaag van was en PVC om water en vocht geen kans te geven. Het resultaat: kwaliteit die behalve veiligheid en een hoge inruilwaarde ook een lange levensduur garandeert.

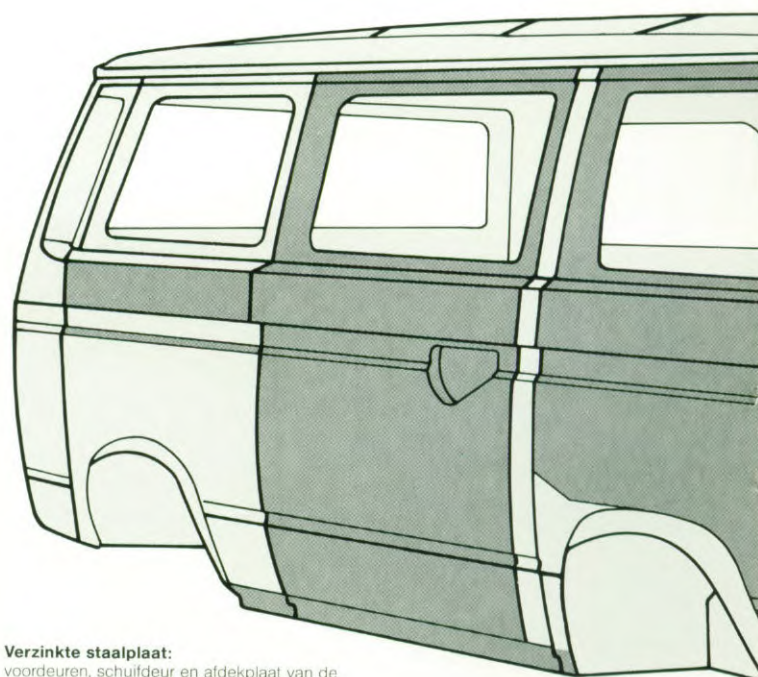

**Verzinkte staalplaat:**  
voordeuren, schuifdeur en afdekplaat van de schuifdeurbediening.

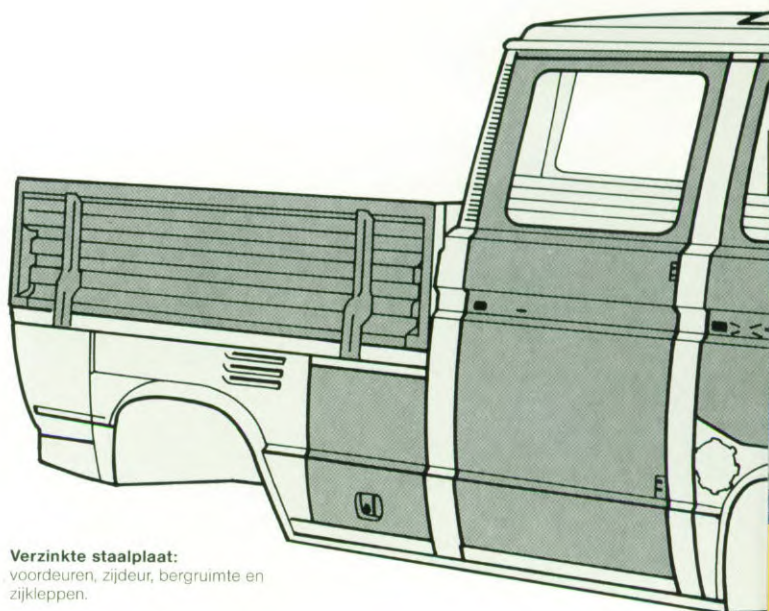

**Verzinkte staalplaat:**  
voordeuren, zijdeur, bergruimte en zijkleppen.

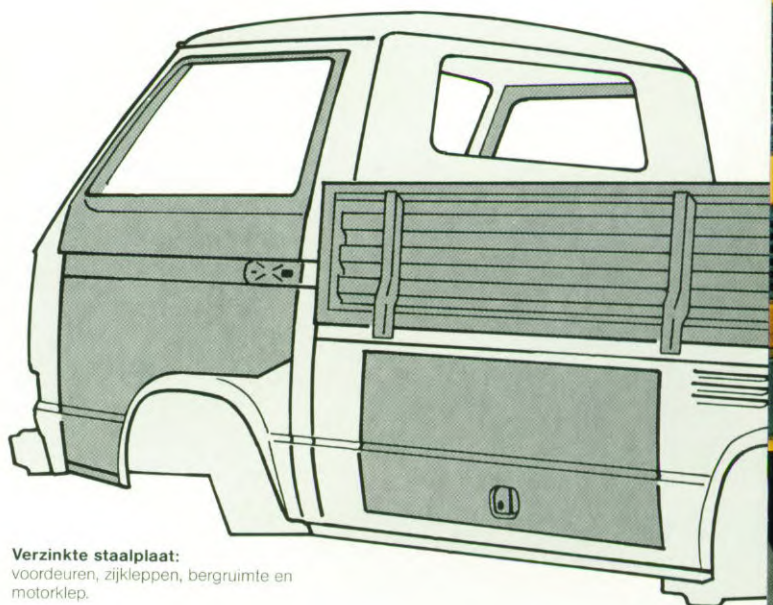

**Verzinkte staalplaat:**  
voordeuren, zijkleppen, bergruimte en motorkep.

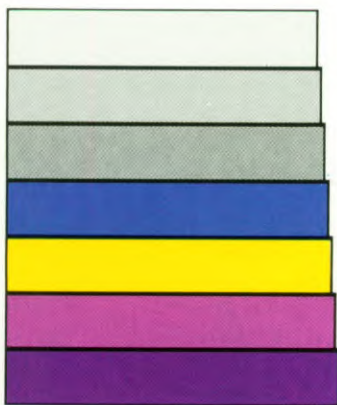

**Lakopbouw: carrosserie**

- plaatstaal
- ontvetting in dompelbad
- zink fosfatering
- grondlaag in kathode dompelbad
- beschermingslaag tegen steenslag (gedeeltelijk)
- vullaklaag
- aflak



**Lakopbouw: onderzijde**

- plaatstaal
- ontvetting in dompelbad
- zink fosfatering
- grondlaag in kathode dompelbad
- beschermingslaag tegen steenslag (gedeeltelijk)



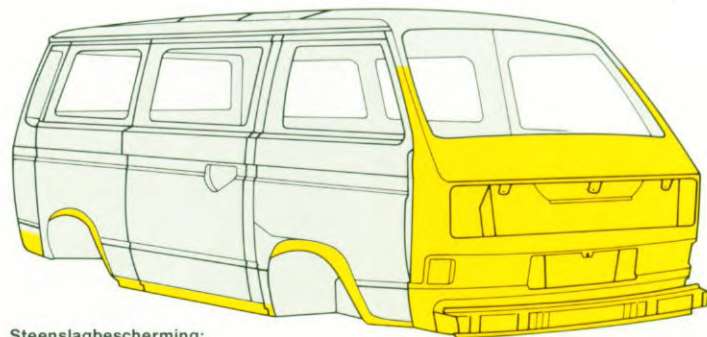
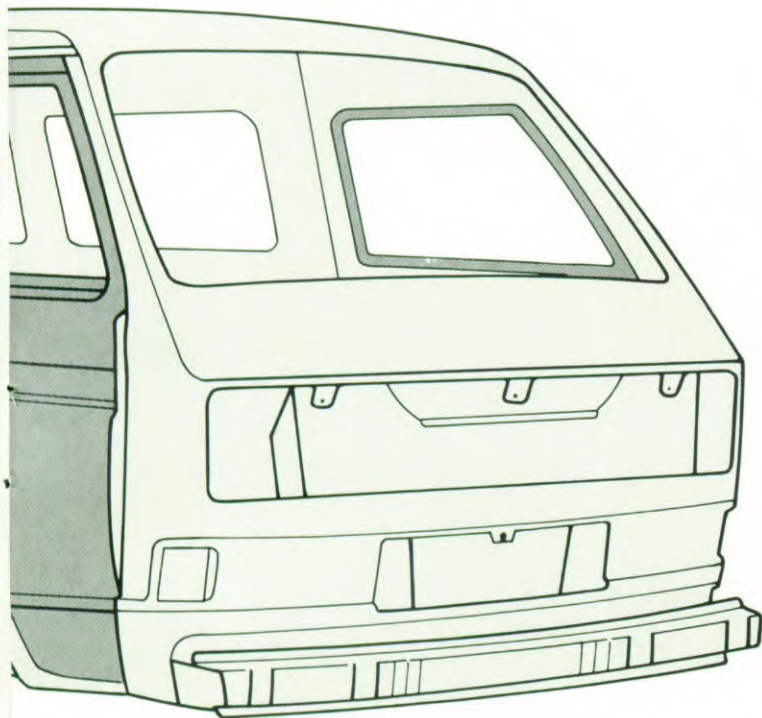

**Steenslagbescherming:**  
front en wielkasten.

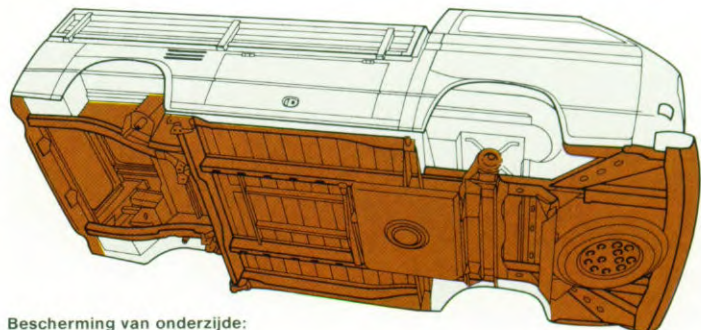

**Bescherming van onderzijde:**  
bodemplaat.

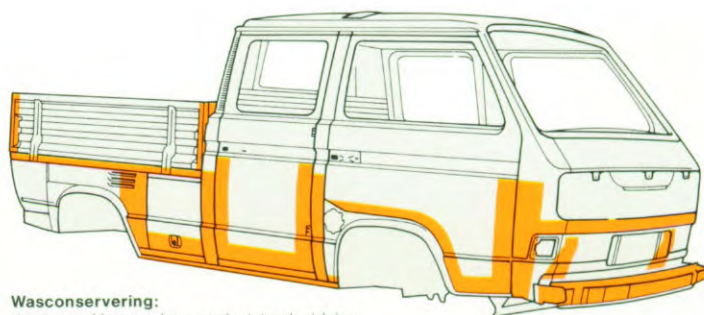
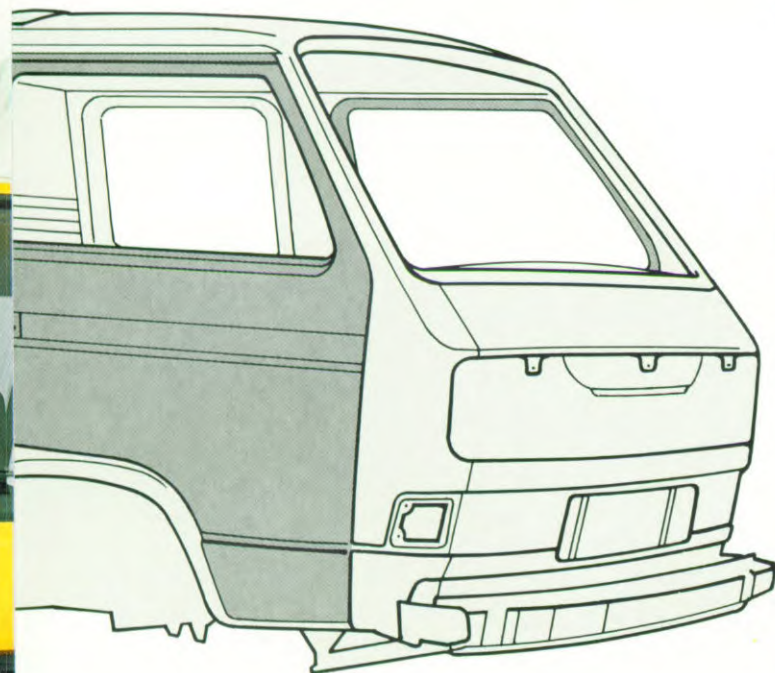

**Wasconservering:**  
deuren en kleppen, laag geplaatste plaatdelen  
aan binnenzijde.

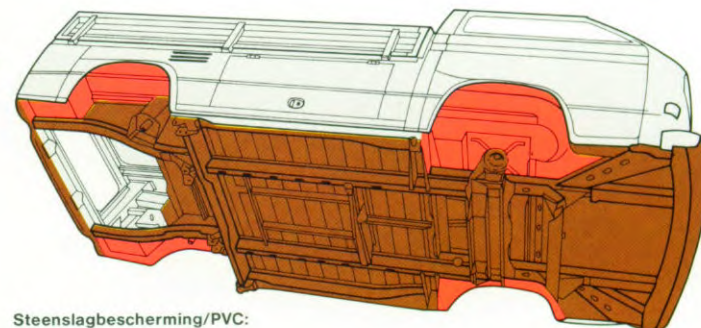

**Steenslagbescherming/PVC:**  
onderzijde en wielkasten.

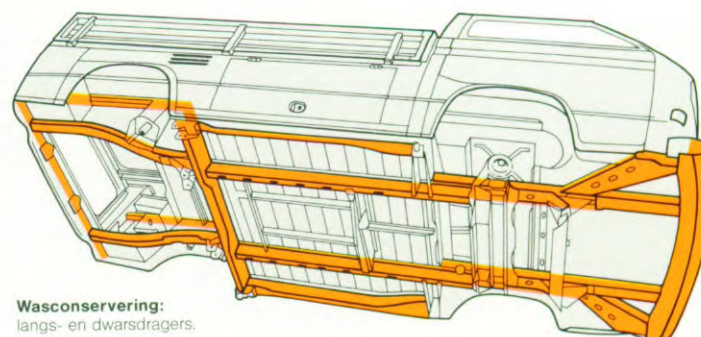
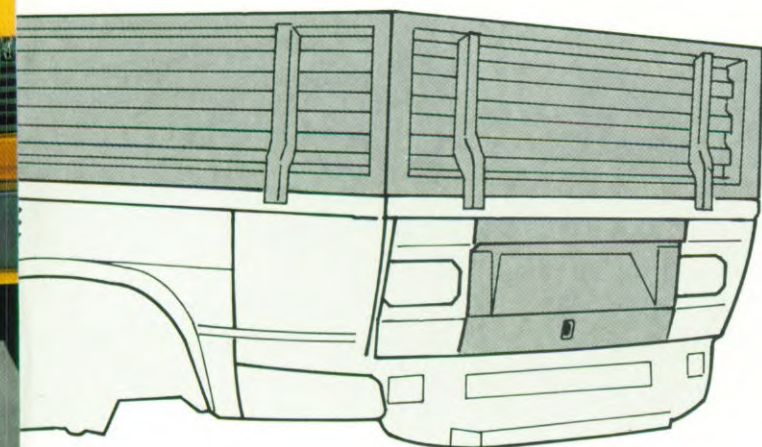

**Wasconservering:**  
langs- en dwarsdragers.

In één oogopslag: Bekledingsstoffen



Lichtgrijs  
OO

**Transporter**  
Kunstlerenbekleding dashboard



Saiga  
QR/QT

**Transporter**  
Stoffenbekleding

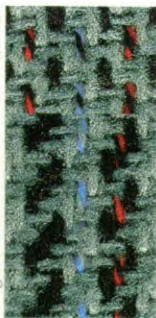

Lichtgrijs  
AB



Saiga  
AC/AK



Van Dijk  
AW/GC

**Caravelle C**  
Kunstlederbekleding dashboard



Lichtgrijs  
OS



Saiga  
NG/PR

**Caravelle C**  
Stoffenbekleding



Lichtgrijs  
AB



Saiga  
AC/AK

**Caravelle CL, Combi L**  
Kunstlederbekleding



Lichtgrijs  
QY

**Caravelle CL, Combi L**  
Stoffenbekleding



Saiga  
QC



Lichtgrijs  
KN



Saiga  
KP

**Caravelle GL**  
Stoffenbekleding

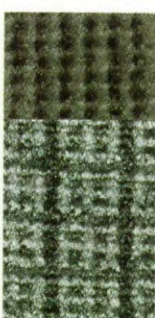

Lichtgrijs  
HH

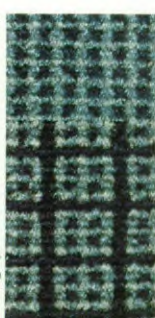

Balear  
US



Saiga  
UR



Grijsblauw  
JY

**Caravelle Carat**  
Stoffenbekleding



Balear  
DU

**Multivan**  
Stoffenbekleding



Saiga  
DT

Mogelijke kleurencombinaties	Kunstlederen bekl.		Stoffenstoelbekleding		Kunstlederen bekl.		Stoffenstoelbekleding	
	Lichtgrijs	Zwart	Lichtgrijs	Zwart	Lichtgrijs	Zwart	Lichtgrijs	Zwart
A7A7 Lichtgrijs								
B5B5 Bambusgeel								
D1D1 Ivoor								
D6D6 Timorbeige								
E1E1 Signaaloranje								
H3H3 Marsalarood								
J2J2 Marineblauw								
J5J5 Mediumblauw								
J6J6 Capriblauw								
K6K6 Leisteenblauw								
N1N1 Escorialgroen								
R1R1 Pastelwit								
T4T4 Moccabruin								
B5P6 Bambusgeel/Damusowit								
E1P6 Lichtgroen/Damusowit								
H3P6 Marsalarood/Damusowit								
J2J6 Marineblauw/Capriblauw								
J6J6 Capriblauw/Damusowit								
N1M5 Escorialgroen/Meigroen								
T4D3 Moccabruin/Pelsbeige								
S8S8 Savannabeige								
W4W4 Titaanrood metallic								
X2X2 Duifgrijs metallic								
X4X4 Bronsbeige metallic								
X9X9 Zilver metallic								
9731 Wolfraam metallic								
<b>Transporter</b>								
<b>Transporter</b>								
<b>Caravelle C</b>								
<b>Caravelle C</b>								
<b>Caravelle CL</b>								
<b>Caravelle CL</b>								
<b>Caravelle GL</b>								
<b>Caravelle Carat</b>								
<b>Multivan</b>								

**Belangrijk:** Stoffen stoelbekleding voor de Transporter Caravelle C en Caravelle CL evenals het dashboard en het beklede stuurwiel in zadelbruin. Voor Transporter en Caravelle C tegen meerprijs. De combinatiemogelijkheden van stoel- en dashboardkleuren vindt men in bovenstaande tabel. Metallic kleuren tegen meerprijs voor alle modellen (m.u.v. de Caravelle Carat).

**In één oogopslag: Lakkleuren**

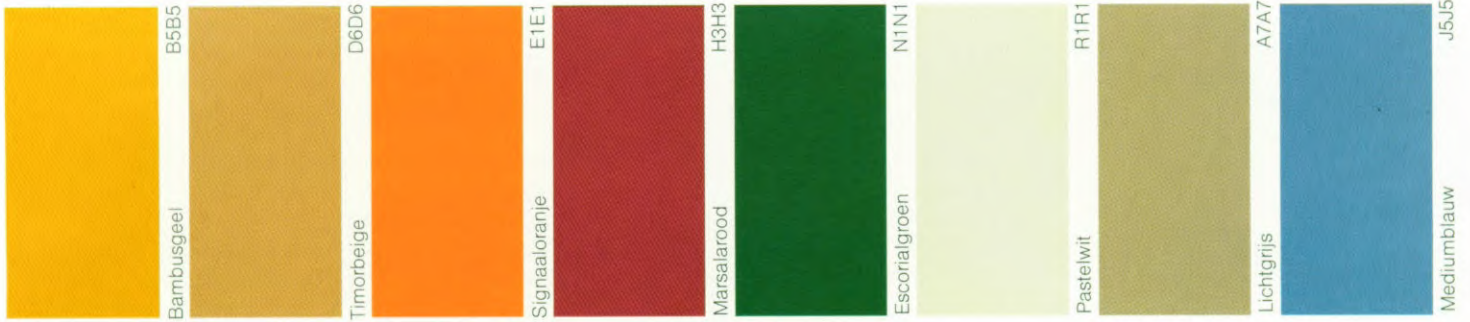

**Transporter, Caravelle C**

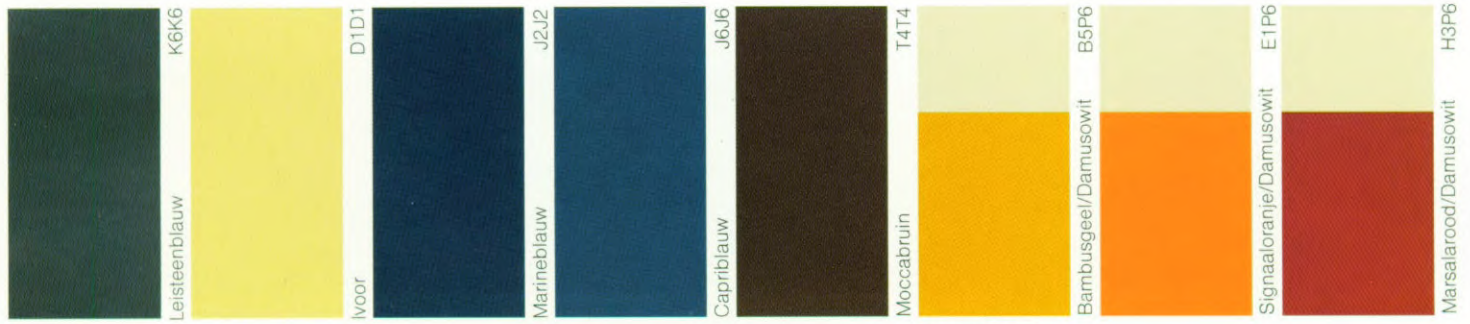

**Transporter**

**Caravelle C**

**Caravelle CL**



**Caravelle GL**

**Caravelle Carat**



**Multivan**

**Transporter, Multivan**

Metallic kleuren tegen meerprijs.



**Caravelle, C, CL, GL, Kombi L**

Metallic kleuren tegen meerprijs.

**Toelichting bij lakkleuren:**

De tweekleurige uitvoering die standaard is bij de Caravelle CL is ook als meeruitvoering bij de Caravelle C leverbaar. Voor de Caravelle Carat zijn behalve de standaard metallic kleuren geen andere kleuren leverbaar. De afbeeldingen op deze pagina's mogen slechts als richtsnoer worden gebruikt, omdat drukinkt de lakkleuren niet zo vol en helder en de stoftinten niet zo fraai en behaaglijk kan overbrengen als in werkelijkheid.

**De Volkswagen dealer verschaft u alle gewenste informatie bij de aankoop van een nieuwe wagen. De serviceverlening en betrouwbaarheid blijven ook na aankoop op een bijzonder hoog peil.**

#### **Inlichtingen voor de aanschaf over:**

Het V.A.G transportkostenadvies biedt u houvast bij het nemen van een beslissing. Want door de aanschaf van een wagen zijn ook al bepaalde vaste kosten grotendeels bekend. De totale bedrijfskosten moeten daarom bij de aanschaf in ogenschouw worden genomen. Een kostenberekening voor uw auto verschaft u een duidelijk beeld van de totale kosten. Uw V.A.G en/of MAN-VW dealer voor bedrijfswagens zal u gaarne adviseren.

#### **Service zekerheid na de aanschaf door:**

De V.A.G service voor Volkswagen bedrijfswagens. Deze service omvat onder meer:

- een dicht dealernet. Altijd een dealer bij u in de buurt, wat tijd en geld spaart.
- Speciaal geoutilleerde werkplaatsen met ervaren en geschoolde vakmensen.
- De omvangrijke voorraad originele nieuwe Volkswagen onderdelen en ruilonderdelen.
- De 24-uurs leverservice garandeert u snelle levering van onderdelen.
- De V.A.G accessoires.
- De Express Service voor snelle kleine reparaties.
- De service voor periodieke keuringen en de controle van de tachograaf en andere instrumenten.

Dit zijn slechts enkele voorbeelden uit het uitgebreide servicepakket, waardoor uw wagen constant klaar staat voor gebruik en waardoor wachttijden tot een minimum kunnen worden beperkt.

#### **Nog een bewijs van ons kunnen:**

1 vol jaar garantie zonder kilometerbeperking op alle Volkswagen bedrijfswagens en 1 jaar garantie op alle originele nieuwe Volkswagen onderdelen en ruildelen. Volkswagen bedrijfswagens vergen bovendien slechts weinig onderhoud en zijn aanzienlijk onderhoudsvriendelijker dan men gewend is. Minder onderhoud betekent automatisch minder tijdverlies en dus minder kosten. De technische vooruitgang maakt het mogelijk de onderhoudsomvang aanzienlijk te beperken. Een V.A.G Onderhoudsservice vindt voor de Volkswagen Transporter en Bus elke 12 maanden plaats, met inbegrip van olie verversen en controle van de uitlaatgas emissie. Om de 30.000 km komen hier nog enkele werkzaamheden bij. Een extra olieversingsbeurt vindt elke 7.500 km plaats voor typen met dieselmotor, elke 15.000 km voor typen met benzinemotor.

Kijk rustig wat wij u te bieden hebben en neem pas een beslissing na een uitvoerige proefrit. U komt naar ons toe of wij komen naar u. U zegt 't maar.

De opgegeven maten en gewichten zijn zo nauwkeurig mogelijk, doch zijn o.a. afhankelijk van bepaalde meer/extra uitvoeringen.

De afgebeelde voertuigen zijn niet noodzakelijkerwijs standaard-types. Uw Volkswagen dealer kan u uitgebreid hieromtrent voorlichten.

Pon's Automobielhandel b.v. behoudt zich het recht voor specificaties, uitvoeringen en/of prijzen te wijzigen zonder voorafgaande kennisgeving of enige andere verplichting.



# **Volkswagen, beroeps in vervoer.**