

# De Volkswagen LT





### **Waarom zou u uitgerekend een LT kopen?**

We wilden een unieke auto. Een auto met veel kracht, zo klein mogelijke afmetingen, maar met een zee van ruimte. Een bedrijfswagen even comfortabel en wendbaar als een personenauto. Een auto met een scherpe verkoopprijs en bovendien zuinig in gebruik. Het leek een schaap met vijf poten, maar we hebben 'm gevonden. De Volkswagen LT!

Het was niet makkelijk. Vele schetsontwerpen, chassis-constructies, prototypes en praktijktesten zijn aan de productie van de LT voorafgegaan. Het resultaat is een echte bedrijfsauto die slechts 9,8 m<sup>2</sup> oppervlak beslaat, maar desondanks acht kubieke meter aan goederen kan vervoeren. Met maar liefst negen verschillende basis-uitvoeringen.



Vele voordelen, maar is de LT nog wel betaalbaar? Ja, want dat was een van de uitgangspunten. De LT is ondanks zijn verfijning een economisch verantwoorde bedrijfswagen, zowel in aanschaf als in gebruik en onderhoud. Slechts eenmaal per 15.000 km. heeft de LT een servicebeurt nodig. Een goedkope servicebeurt, want inspectie van wielophanging, besturing en aandrijving kunnen we overslaan. Deze zijn volstrekt onderhoudsvrij.

Omdat wij ook kunnen rekenen, geven we op de LT een speciale garantie: een jaar of 50.000 km. Op de motor, de transmissie en op de aandrijfassen krijgt u zelfs 100.000 km garantie.

Ga eens praten met uw V.A.G. dealer over alle details van de LT en natuurlijk over UW vervoerseisen.

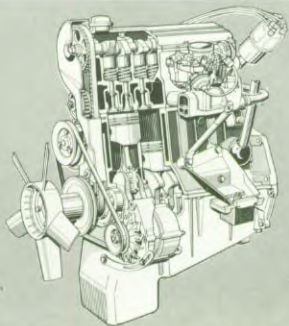
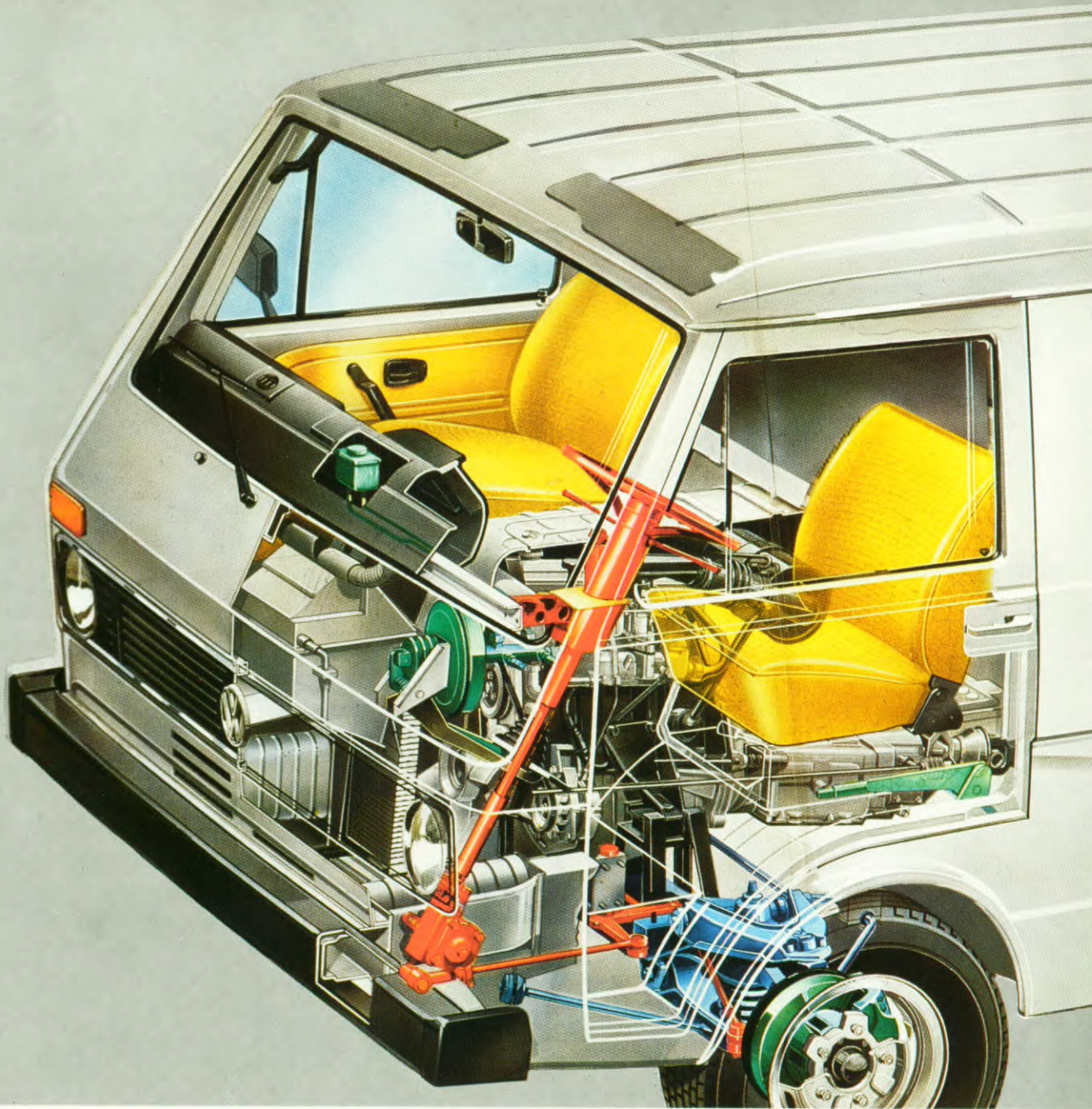

4-cilinder benzinemotor

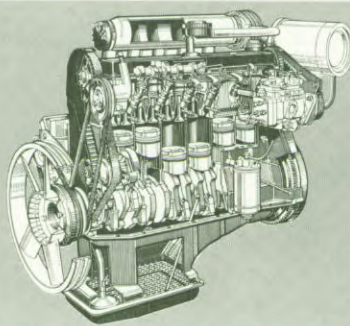

6-cilinder dieselmotor

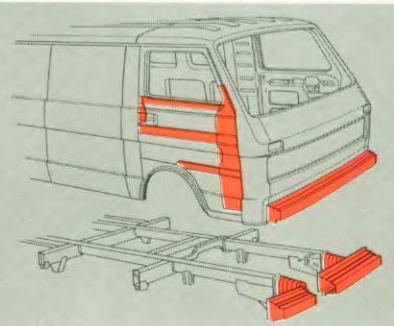

veiligheidselementen

### Ook technisch is de LT een koploper.

De LT is een auto voor de jaren tachtig. Wielophanging, vering, veiligheid, motor, het is allemaal technisch perfect. Een vlotte auto in het verkeer, maar geen stamgast bij het tankstation.

De LT heeft achterwielaandrijving en het comfortabele weggedrag wordt mede bepaald door de bladveren met rubberen hulpveren bij

de achteras. Aan de veiligheid van de inzittenden is grote zorg besteed. De cabine is een solide kooi-constructie en de portieren zijn versterkt. Ook het front biedt optimale bescherming aan chauffeur en passagier. Over de gehele breedte zorgt het deformatie-element van de bumper voor een maximale weerstand bij een eventuele botsing.

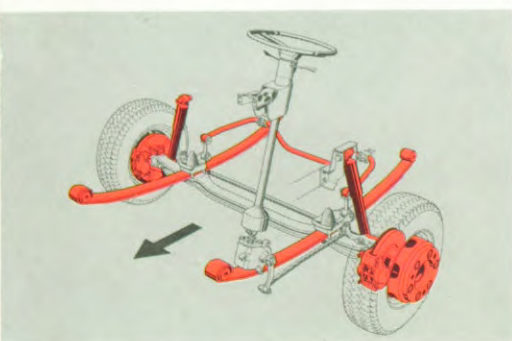
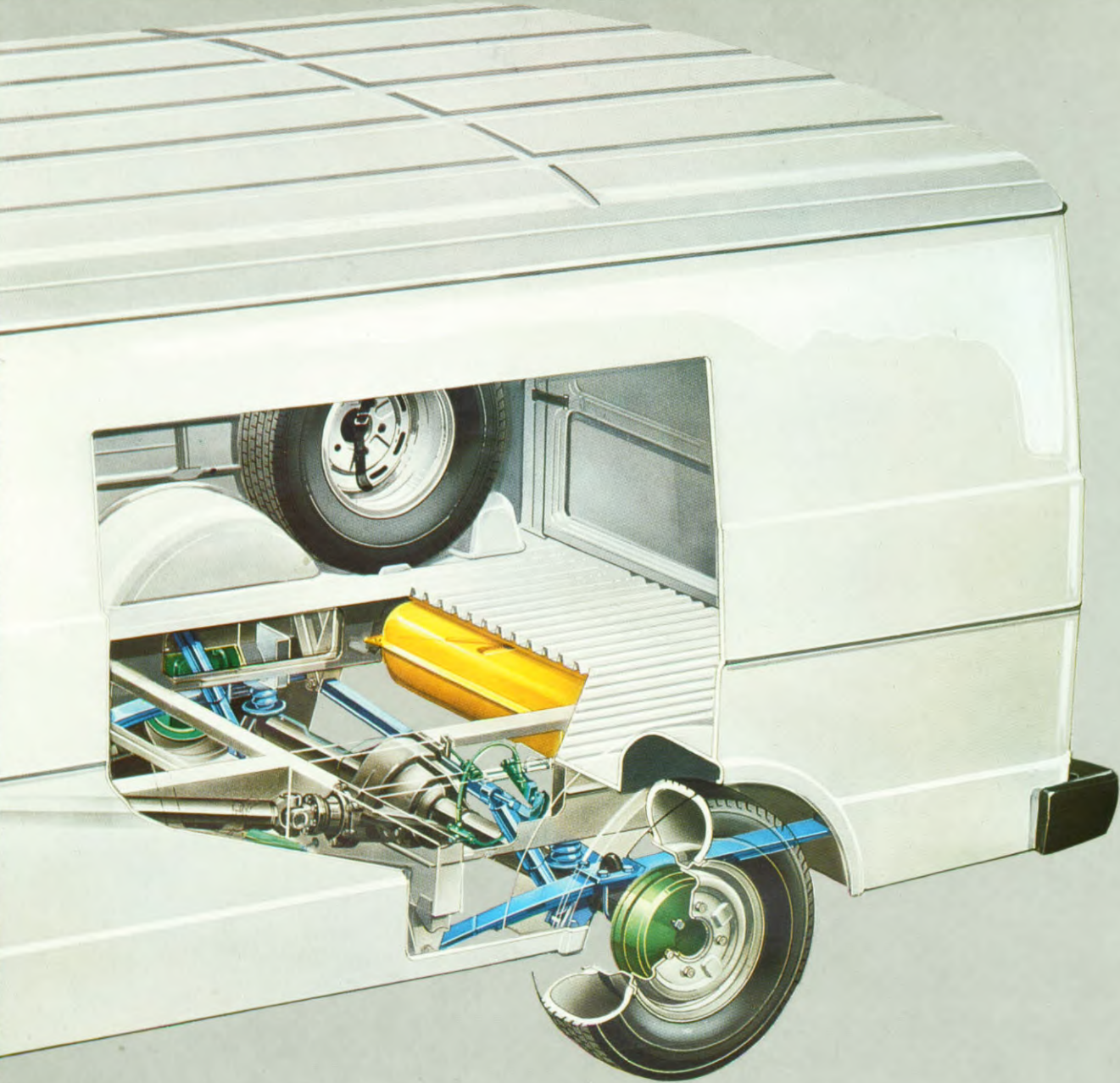

vooras LT 40 A/45

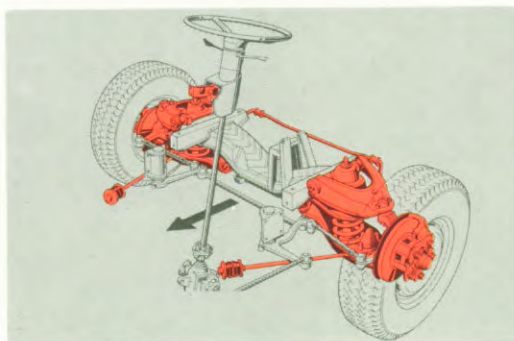

vooras LT 28/31/35

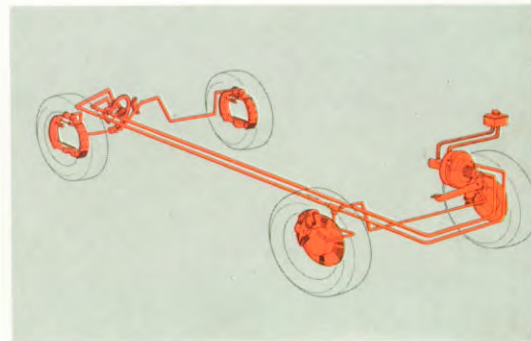

tweekringsremsysteem

Bij de LT is het gehele front een vervormings-element. Een extra beveiliging voor de bestuurder is de door een roosterelement indruk-bare stuurkolom.

Elke LT is uitgerust met een indrukwekkende, moderne krachtbron. De LT is leverbaar met een benzine- of een dieselmotor. De benzine-uitvoering heeft een vier-cilinder benzinemotor

van 55 kW (75 pk); de diesel-uitvoering heeft een zes-cilinder motor met hetzelfde grote vermogen. Deze twee „sterke jongens” zijn uiterst zuinig in gebruik. In het bijzonder met de vijf versnellingsbak. Standaard bij de LT 40A/45, tegen meerprijs bij de LT 28/31/35.



**Hier zijn de negen verschillende LT basisuitvoeringen. Zegt u maar welke u nodig hebt!**

Het LT-programma is er voor het bedrijfsleven. In alle opzichten. Voor ieder denkbaar vervoer biedt het een oplossing. De last van zware bouwmaterialen; het volume van isolatiewol; het „Pas Op! Breekbaar!“ van kwetsbare

goederen, het is geen enkel probleem. Het is een zaak van draagvermogen, ruimte en opbouw-mogelijkheden. Het draagvermogen is niet gering. De prestaties van de kleine LT 28 tot de grote LT 45 zijn verrassend.

De LT wordt geleverd met een wielbasis van 2,50 m of van 2,95 m. Voor exacte specificatie verwijzen we naar de uitvoeringsdetails. Ook



voor het volumeprobleem hebben we een oplossing. De LT met verhoogd dak. De nuttige inhoud is daarmee met drie kubieke meter vergroot.

Voor de speciale carrosserie-uitvoeringen hebben we de LT chassis-cabine. Deze LT is de basis voor diverse opbouw-mogelijkheden. Een kofferopbouw voor meubelvervoer, bestelwerk

of, thermisch geïsoleerd, koeltransport. Ingericht als rijdend kantoor. Uitgevoerd als hoogwerker, kraanwagen, kipauto of met een glasresteel. U kunt het zo gek niet bedenken of de LT biedt een oplossing.



Hoofdsteunen tegen meerprijs.

### **De LT is een luxe werkpaard!**

„Er zijn luxe paarden en werkpaarden” is een bekende zegswijze. De LT is werkpaard voor uw bedrijf en een luxe paard voor de bestuurder.

De cabine van de LT is uitgevoerd volgens dezelfde principes als waarmee onze personenauto's zijn uitgevoerd. Een prettige rustige omgeving; zitten zonder moe te worden; een doeltreffende ventilatie; een behaaglijke verwarming; een goed zicht op de instrumenten en

de bedieningsorganen onder handbereik.

De bestuurder en de passagier zitten op anatomisch gevormde stoelen. Verstelbaar in de ideale stand voor dikke, dunne, lange of korte mensen. Voor de ventilatie en de verwarming is een gecombineerd koude- en warme luchtregeling aangebracht. Een aanjager met hoge en lage snelheid; verstelbare ventilatieopeningen in de deuren en defrosters voor voorruit en zijramen zorgen in ieder jaargetijde



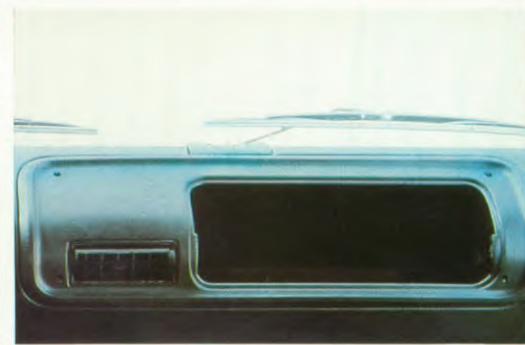
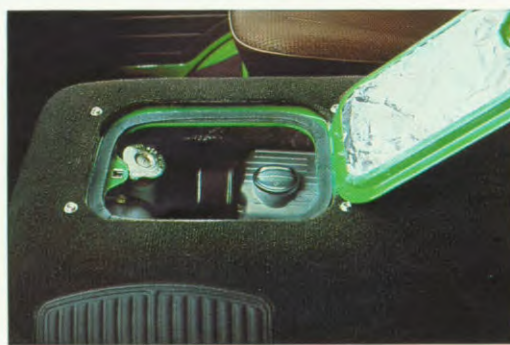

voor een prettig werkklimaat.

Rustig en ontspannen zittend heeft de bestuurder een vrij uitzicht op de instrumenten van het dashboard. De versnellingspook ligt lekker in de hand en schakelt als een mes in de boter, Hendels voor richtingaanwijzers, lichtsignaal en ruitenwissers zitten aan de stuurkolom. En voor het controleren van water en olie hoeft u de auto niet uit. Rechts naast de bestuurder op de motorkap bevindt zich een

klep waaronder zich de vulopeningen en de peilstok bevinden.

Omdat de motor tussen de cabinestoelen is geplaatst, zou u de indruk hebben dat de cabine een huis vol herrie is. Integendeel, de dikke isolatie aan de binnenzijde en de fraaie bekleding aan de buitenzijde zorgen voor een uiterst laag geluidsniveau.

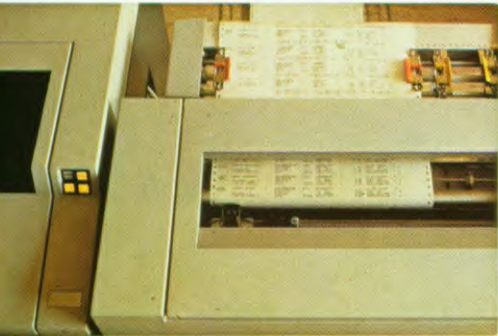
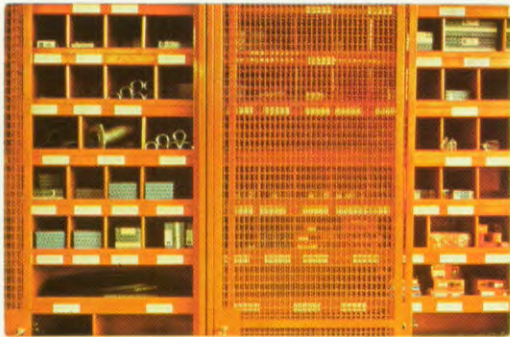

### Mogen wij u even voorstellen . . .

De V.A.G-specialisten. Ook nadat u een Volkswagen hebt gekocht staat de VW-dealer graag voor u klaar. Hij doet dat in zijn hoedanigheid van V.A.G-partner. Onze V.A.G-specialisten, zij kunnen u alles vertellen over:

#### De V.A.G-financiering.

U kunt bij ons méér dan alleen maar een auto kopen: namelijk ook het geld, dat u er voor nodig hebt. De V.A.G-financiering werkt op

aantrekkelijke condities zonder al te veel formaliteiten.

#### De V.A.G-verzekerings-service.

Als onderdeel van de Volkswagen Verzekering Service, biedt de V.A.G-verzekerings-service u belangrijke voordelen. Snelle afwikkeling van alle schades, verwerking van schade-claim en uitbetaling gaat zo snel dat u niets hoeft voor te schieten. V.A.G-verzekeringnemers zijn bovendien in het bezit van de „Reparatiecheque”,

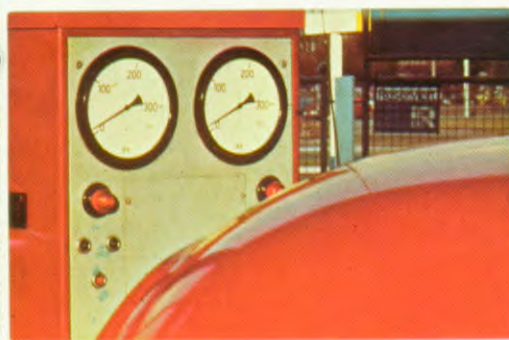

waarmee u overal uw schade kunt betalen.

**De V.A.G-leasing.**

Met V.A.G-leasing kunnen zakenmensen goede zaken doen, als ze hun auto's niet kopen, maar leasen.

**Het V.A.G-Service-System.**

U verlangt service en onderhoud. Het V.A.G-Service-System voert onderhoud en reparaties uit volgens de modernste werkplaats-methodes. „Morgen brengen” nemen wij letterlijk.

Levertijden zijn vervelend als u haast heeft. Voor hen die niet kunnen wachten is er de V.A.G-Expres-Service.

Het leuke is dat V.A.G niet ophoudt bij de grens. Nee, in heel Europa profiteert u van V.A.G. V.A.G betekent gewoon van alle gemakken voorzien.

# De LT: Zoekt u rustig een kleur uit.

## Kunstleren bekleding.

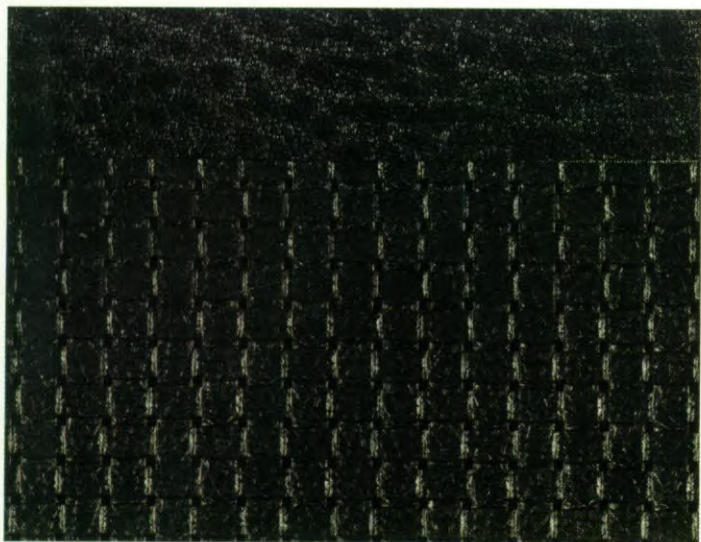

zwart

-- LL

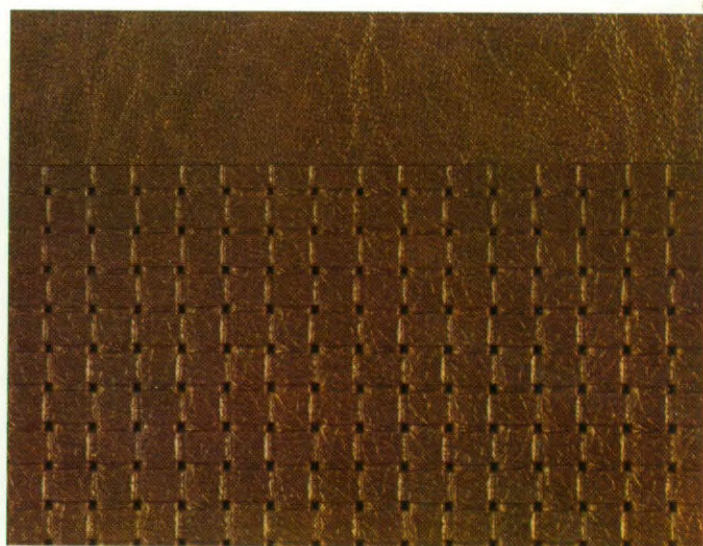

van Dijk

-- LN

## Carrosseriekleuren.

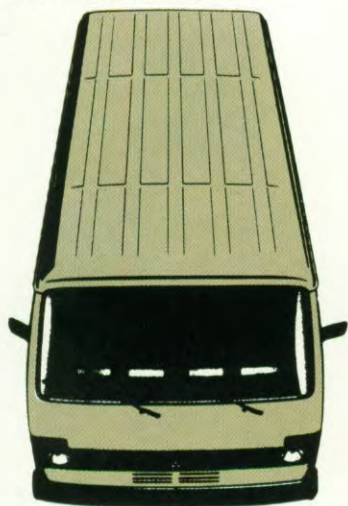

lichtgrijs

A7A7 -

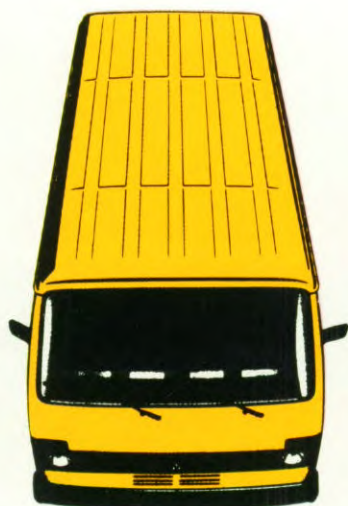

bamboegeel

B5B5 -

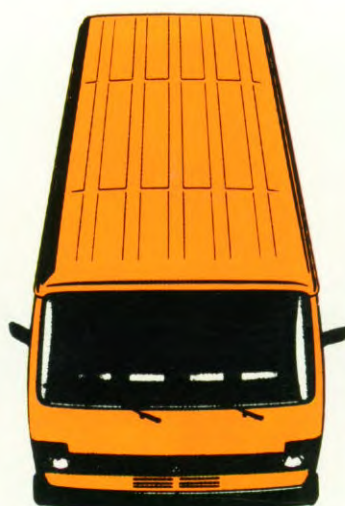

lichtoranje

E1E1 -

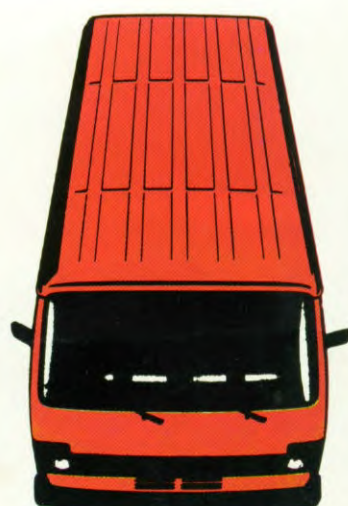

orientrood

H4H4 -

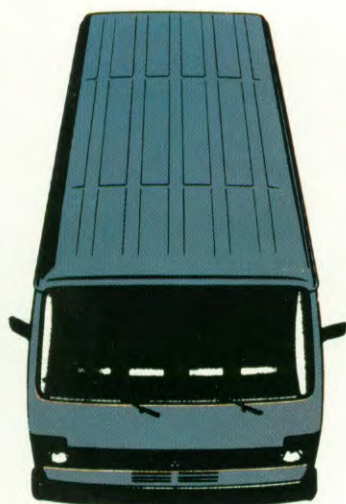

mediumblauw

J5J5 -



lianengroen

M2M2 -

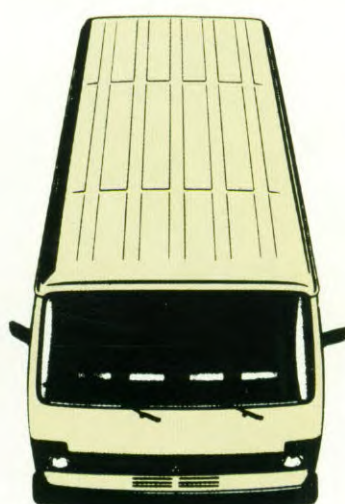

pastelwit

R1R1 -

Geen enkel drukprocede is in staat de kleuren van de lak en de bekleding exact weer te geven. Uw V.A.G dealer is in het bezit van de originele lak- en bekledingsmonsters.

**Wijzigingen voorbehouden**